

รูปแบบการพัฒนาการบริหารจัดการสถานศึกษาสู่ความเป็นเลิศ
ตามหลักปรัชญาของเศรษฐกิจพอเพียงของโรงเรียนบ้านโป่งเป็ย
สังกัดสำนักงานเขตพื้นที่การศึกษาประถมศึกษาบึงกาฬ

รายงานการวิจัย

ของ

นางเทพิน เศรษฐบุดี

ตำแหน่ง ผู้อำนวยการสถานศึกษา

วิทยฐานะ ผู้อำนวยการชำนาญการพิเศษ

โรงเรียนบ้านโป่งเป็ย ตำบลโป่งเป็ย อำเภอเมืองบึงกาฬ จังหวัดบึงกาฬ

สำนักงานเขตพื้นที่การศึกษาประถมศึกษาบึงกาฬ

สำนักงานคณะกรรมการการศึกษาขั้นพื้นฐาน

กระทรวงศึกษาธิการ

ประกาศคุณูปการ

การวิจัยรูปแบบการพัฒนาการบริหารจัดการสถานศึกษาสู่ความเป็นเลิศตามหลักปรัชญาของเศรษฐกิจพอเพียงของโรงเรียนบ้านโป่งเป็ย สังกัดสำนักงานเขตพื้นที่การศึกษาประถมศึกษาบึงกาฬฉบับนี้ สำเร็จลุล่วงได้ด้วยความเมตตากรุณาของ รองศาสตราจารย์ ดร. สัญญา เคนาภูมิ, ผู้ช่วยศาสตราจารย์ ดร.วัลนิกา ฉลากบาง และ ดร.เอกลักษณ์ เพ็ญสา ที่ให้ความกรุณาเป็นอาจารย์ที่ปรึกษาที่ดีคอยให้คำแนะนำทุกขั้นตอนกระบวนการวิจัย และกรุณาแก้ไขปรับปรุงงานวิจัยตั้งแต่เริ่มต้นจนเสร็จสิ้นกระบวนการ ด้วยความเมตตา เสียสละเวลาอันมีค่าให้แก่ศิษย์ด้วยความเต็มใจ อีกทั้งยังให้ กำลังใจตลอดเวลา เพื่อให้บรรลุผลดังที่ตั้งใจ ผู้วิจัยรู้สึกซาบซึ้งในพระคุณอันยิ่งใหญ่ในครั้งนี้

ขอขอบพระคุณ คณะกรรมการช่วยกลั่นกรองผลงานทางวิชาการ ซึ่งประกอบด้วย ผอ.ปราณทัตต์ แสนวิเศษ ผู้อำนวยการเชี่ยวชาญ โรงเรียนเชิงชุมราชภัฏนุกูล สำนักงานเขตพื้นที่การศึกษาประถมศึกษาสกลนคร เขต 1 ว่าที่ร้อยตรีชัยเดช บุญรักษา ข้าราชการบำนาญ อดีตผู้อำนวยการเชี่ยวชาญ โรงเรียนเตรียมอุดมศึกษาสว่างแดนดิน สำนักงานเขตพื้นที่การศึกษามัธยมศึกษาสกลนคร และผอ.อนุสรณ์ วรรณาวงศ์ ข้าราชการบำนาญ อดีตผู้อำนวยการเชี่ยวชาญ โรงเรียนพระบาทนาหงส์ สำนักงานเขตพื้นที่การศึกษาประถมศึกษาหนองคาย เขต 2 ที่ได้ให้โอกาสผู้วิจัยในการให้ข้อเสนอแนะในการปรับปรุงงานวิจัยให้ดีขึ้น รวมทั้งประสบการณ์ต่าง ๆ อย่างกว้างขวางและลุ่มลึก ซึ่งเป็นสิ่งที่มีคุณค่าผู้วิจัยจึงสามารถประมวลประสบการณ์ที่ดีที่ได้รับนี้ ไปใช้ในการทำงานและดำเนินชีวิต ทำให้ผู้วิจัย มีวันนี้ที่มีคุณค่า

ขอขอบพระคุณท่านผอ.ประเสริฐ วรสาร ผู้อำนวยการสำนักงานเขตพื้นที่การศึกษาประถมศึกษาบึงกาฬ และท่านรองผู้อำนวยการสำนักงานเขตพื้นที่การศึกษาประถมศึกษาบึงกาฬ ทั้ง 3 ท่าน ผู้วิจัยได้รับความอนุเคราะห์ และการให้ความร่วมมือเป็นอย่างดีจากผู้ทรงคุณวุฒิ และ ผู้เชี่ยวชาญหลายท่านในขั้นตอนกระบวนการวิจัย โดยเฉพาะอย่างยิ่งผู้ทรงคุณวุฒิ ดังรายนามในภาคผนวก ที่ได้กรุณาให้ข้อมูลตรวจสอบความเหมาะสมและความเป็นไปได้ของงานวิจัย และที่ขาดไม่ได้ คือ คณะครูโรงเรียนบ้านโป่งเป็ยสำนักงานเขตพื้นที่การศึกษาประถมศึกษาบึงกาฬทุกท่าน ซึ่งผู้วิจัยขอขอบพระคุณ ทุกท่านไว้เป็นอย่างสูง คุณงามความดีหรือประโยชน์อันได้อันเกิดจากงานวิจัยฉบับนี้ ผู้วิจัยขอมอบไว้เป็น เครื่องบูชาและเพื่ออุทิศส่วนกุศลแด่คุณพ่อหมอง เศรษฐบุตี คุณแม่หมุย เศรษฐบุตี คุณป้าเย็กเลี้ยง แซ่เตียว คุณปู่คุณย่าคุณตาคุณยาย และคุณพ่อสะอาด เหมวงษ์ ซึ่งเป็นบิดา มารดา และญาติผู้ใหญ่ของผู้วิจัยที่ล่วงลับไปแล้ว

เทพิน เศรษฐบุตี

ชื่อเรื่อง	รูปแบบการพัฒนาการบริหารจัดการสถานศึกษาสู่ความเป็นเลิศตามหลักปรัชญาของเศรษฐกิจพอเพียงของโรงเรียนบ้านโป่งเปือย สังกัดสำนักงานเขตพื้นที่การศึกษา ประถมศึกษาบึงกาฬ
ผู้วิจัย	เทพิน เศรษฐบุดี
ปีที่พิมพ์	2565

บทคัดย่อ

การวิจัยครั้งนี้มีวัตถุประสงค์เพื่อ 1) ศึกษาสภาพการบริหารจัดการสถานศึกษาสู่ความเป็นเลิศตามหลักปรัชญาของเศรษฐกิจพอเพียง 2) สร้างและพัฒนาแบบแผนการพัฒนาการบริหารจัดการสถานศึกษาสู่ความเป็นเลิศตามหลักปรัชญาของเศรษฐกิจพอเพียง 3) ทดลองใช้รูปแบบการพัฒนาการบริหารจัดการสถานศึกษาสู่ความเป็นเลิศตามหลักปรัชญาของเศรษฐกิจพอเพียง และ 4) ศึกษาความพึงพอใจของผู้มีส่วนได้ส่วนเสียที่มีต่อผลการดำเนินงานตามรูปแบบการพัฒนาการบริหารจัดการสถานศึกษาสู่ความเป็นเลิศตามหลักปรัชญาของเศรษฐกิจพอเพียง การศึกษาครั้งนี้ทำการศึกษาโรงเรียนบ้านโป่งเปือย สังกัดสำนักงานเขตพื้นที่การศึกษา ประถมศึกษาบึงกาฬ โดยใช้วิธีการวิจัยแบบผสมผสานวิธี กลุ่มตัวอย่างที่ใช้ในการวิจัยครั้งนี้ ได้แก่ ผู้บริหารและครู โรงเรียนขยายโอกาสทางการศึกษา ในสังกัดสำนักงานเขตพื้นที่การศึกษา ประถมศึกษาบึงกาฬ จำนวน 300 คน เครื่องมือที่ใช้ในการวิจัย เป็นแบบวิเคราะห์เอกสาร แบบสัมภาษณ์แบบไม่มีโครงสร้าง และแบบสอบถามเกี่ยวกับระดับความคิดเห็นของข้อความที่ส่งผลต่อการพัฒนาการบริหารจัดการสถานศึกษา สู่ความเป็นเลิศตามหลักปรัชญาของเศรษฐกิจพอเพียง เป็นมาตราส่วนประมาณค่า 5 ระดับ มีค่าดัชนีความสอดคล้อง (IOC) ระหว่าง 0.80-1.00 ค่าอำนาจจำแนกระหว่าง 0.39-0.85 และค่าความเชื่อมั่นทั้งฉบับเท่ากับ 0.99 สถิติที่ใช้ในการวิเคราะห์ข้อมูล ได้แก่ ค่าความถี่ ร้อยละ ค่าเฉลี่ย ส่วนเบี่ยงเบนมาตรฐาน และสถิติเชิงอ้างอิง ได้แก่ การวิเคราะห์องค์ประกอบเชิงยืนยัน โดยใช้โปรแกรมสำเร็จรูปทางสถิติ และวิเคราะห์ข้อมูลเชิงคุณภาพด้วยการวิเคราะห์เชิงเนื้อหา และการสร้างข้อสรุปแบบอุปนัย

ผลการวิจัยพบว่า

1. สภาพการบริหารจัดการสถานศึกษาสู่ความเป็นเลิศตามหลักปรัชญาของเศรษฐกิจพอเพียง พบว่า การบริหารจัดการสถานศึกษาสู่ความเป็นเลิศตามหลักปรัชญาของเศรษฐกิจพอเพียง มี 7 องค์ประกอบ ได้แก่ ด้านภาวะผู้นำเชิงกลยุทธ์ ด้านการมุ่งเน้นการพัฒนาบุคลากร ด้านหลักสูตรและการจัดการเรียนการสอน ด้านการจัดกิจกรรมพัฒนาผู้เรียน ด้านการวัด การวิเคราะห์และการจัดการความรู้ ด้านการมุ่งเน้นนักเรียน ผู้มีส่วนได้ส่วนเสีย และด้านผลลัพธ์การ

ดำเนินงาน ส่วนด้านองค์ประกอบเชิงระบบของรูปแบบ มี 3 องค์ประกอบ ได้แก่ 1) ปัจจัยนำเข้า 2) ปัจจัยกระบวนการ และ 3) ปัจจัยผลผลิต

2. รูปแบบการพัฒนาการบริหารจัดการสถานศึกษาสู่ความเป็นเลิศตามหลักปรัชญาของเศรษฐกิจพอเพียง ประกอบด้วย 3 องค์ประกอบหลัก 7 องค์ประกอบย่อย ซึ่งมีผลการวิเคราะห์องค์ประกอบเชิงยืนยัน ดังนี้ 1) ปัจจัยนำเข้า มี 2 องค์ประกอบย่อย คือ ด้านภาวะผู้นำเชิงกลยุทธ์ และด้านการมุ่งเน้นการพัฒนาบุคลากร มีค่าสถิติ Bartlett's Test of Sphericity เท่ากับ 520.863 โดยมีนัยสำคัญทางสถิติที่ระดับ 0.001 และค่าดัชนี Kaiser-Meyer-Olkin เท่ากับ 0.783 จึงกล่าวได้ว่าดัชนีชี้วัดขององค์ประกอบด้านปัจจัยนำเข้า มีความสัมพันธ์เหมาะสมกันดีมาก สามารถนำไปวิเคราะห์องค์ประกอบเชิงยืนยันต่อไปได้ 2) ปัจจัยกระบวนการ มี 4 องค์ประกอบย่อย คือ ด้านหลักสูตรและการจัดการเรียนการสอน ด้านการจัดกิจกรรมพัฒนาผู้เรียน ด้านการวัด การวิเคราะห์และการจัดการความรู้ และด้านการมุ่งเน้นนักเรียน ผู้มีส่วนได้ส่วนเสีย มีค่าสถิติ Bartlett's Test of Sphericity เท่ากับ 758.843 โดยมีนัยสำคัญทางสถิติที่ระดับ 0.001 และค่าดัชนี Kaiser-Meyer-Olkin เท่ากับ 0.791 จึงกล่าวได้ว่าดัชนีชี้วัดขององค์ประกอบด้านกระบวนการ มีความสัมพันธ์เหมาะสมกัน ดีมาก สามารถนำไปวิเคราะห์องค์ประกอบเชิงยืนยันต่อไปได้ 3) ปัจจัยผลผลิต มี 1 องค์ประกอบย่อย คือ ด้านผลลัพธ์การดำเนินงาน (Result) มีค่าสถิติ Bartlett's Test of Sphericity เท่ากับ 458.604 โดยมีนัยสำคัญทางสถิติที่ระดับ 0.001 และค่าดัชนี Kaiser-Meyer-Olkin เท่ากับ 0.808 จึงกล่าวได้ว่าดัชนีชี้วัดขององค์ประกอบด้านปัจจัยผลผลิต มีความสัมพันธ์เหมาะสมกันดีมาก สามารถนำไปวิเคราะห์องค์ประกอบ เชิงยืนยันต่อไปได้ ผลการวิเคราะห์องค์ประกอบเชิงยืนยันอันดับที่ 2 สรุปได้ว่า โมเดลมีความสอดคล้องกับข้อมูลเชิงประจักษ์

3. ผลการทดลองใช้รูปแบบการพัฒนาการบริหารจัดการสถานศึกษาสู่ความเป็นเลิศตามหลักปรัชญาของเศรษฐกิจพอเพียง พบว่า โรงเรียนมีผลการปฏิบัติงานที่ได้รับการพัฒนาตาม 6 กลยุทธ์ สูงขึ้น และนักเรียนมีผลสัมฤทธิ์ทางการเรียนสูงขึ้น

4. ความพึงพอใจของผู้มีส่วนได้ส่วนเสียที่มีต่อผลการดำเนินงานตามรูปแบบการพัฒนาการบริหารจัดการสถานศึกษาสู่ความเป็นเลิศตามหลักปรัชญาของเศรษฐกิจพอเพียง พบว่า ผู้บริหาร ครู คณะกรรมการสถานศึกษาขั้นพื้นฐาน นักเรียน และผู้ปกครองนักเรียน มีความพึงพอใจอยู่ในระดับมากที่สุด

คำสำคัญ: รูปแบบการพัฒนา; การบริหารจัดการสถานศึกษาสู่ความเป็นเลิศ; หลักปรัชญาของเศรษฐกิจพอเพียง

Title Development Model of Educational Administration towards Excellence based on the Philosophy of Sufficiency Economy of Ban Pong Puey School under the Office of Bueng Kan Primary Educational Service Area

Author Tapin Setthabodee

Year 2022

Abstract

The objectives of this research were to: 1) examine the current state of educational institution management toward excellence based on the philosophy of sufficiency economy; 2) construct and develop a model for educational institution management development toward excellence based on the philosophy of sufficiency economy; 3) test the model for educational institution management development toward excellence based on the philosophy of sufficiency economy; and 4) investigate stakeholders' satisfaction with the model's implementation. Using a mixed-method research design, this study was carried out at Ban Pong Puey School, which is managed by the Office of the Primary Educational Service Area in Bueng Kan Province. 300 administrators and teachers from the educational opportunity expansion schools run by the Office of the Primary Educational Service Area in the province of Bueng Kan served as the sample group for this study. The research tools included questionnaires on views impacting the development of educational institution management toward excellence by the sufficiency economy philosophy, document analysis, and unstructured interviews. The entire questionnaire's reliability value for the 5-level rating scale was 0.99, its index of consistency (IOC) ranged from 0.80 to 1.00, and its discrimination power ranged from 0.39 to 0.85. Among the statistics used in data analysis are frequency, percentage, mean, standard deviation, and inferential statistics, such as confirmatory factor analysis carried out with a statistical software program and qualitative data analysis employing content analysis and inductive conclusion generation.

The research findings demonstrated that, by the sufficiency economy philosophy,

(1) the management conditions of educational institutions towards excellence found that the philosophy of sufficiency economy is an approach to managing educational institutions towards excellence that consists of seven components: operational outcomes, attention to students and stakeholders, measurement, analysis, and knowledge management, staff development, curriculum, and teaching management, student development activities, and strategic leadership. Three elements make up the systemic components of the model: 1) input factors; 2) process factors; and 3) output factors.

(2) The development model of educational institution management is driven towards excellence by the philosophy of sufficiency economy. There are three primary components and seven supporting ones; 1) Input factors: Strategic Leadership and Human Resource Development Focus are the two subcomponents. The Kaiser-Meyer-Olkin index is 0.783, and Bartlett's Test of Sphericity statistic value is 520.863 with a statistical significance of 0.001. As a result, it can be concluded that there is a strong correlation between the input factor index and that additional analysis is warranted. 2) Process factors: curriculum and teaching management, learner development activities, measurement, analysis, knowledge management, and stakeholder and student focus are the four sub-components that make up this component. The Kaiser-Meyer-Olkin index is 0.791, Bartlett's Test of Sphericity statistic value is 758,843, and statistical significance is set at 0.001. Consequently, it can be concluded that there is a strong correlation between the process component index and that additional analysis is warranted. 3) Productivity factors: consist of one sub-component, operational results (Result), with a value of 458.604 for Bartlett's Test of Sphericity statistic, statistical significance at the 0.001 level, and an index value of 0.808 for the Kaiser-Meyer-Olkin. Consequently, it can be concluded that there is a strong correlation between the productivity factors components' index and that it can be utilized for additional confirmatory component analysis. The model was found to be

consistent with the empirical data based on the results of the second-order confirmatory component analysis.

(3) The experiment that employed the development model of school management towards excellence by the philosophy of sufficiency economy revealed that students' academic achievement was higher and schools' performance results were higher when developed by the six strategies.

(4) Stakeholder satisfaction with the outcomes of operations by the model of educational administration development towards excellence by the sufficiency economy philosophy revealed that the highest levels of satisfaction were attained by administrators, teachers, basic education committees, students, and parents of students.

Keywords: Development Model; Educational Institution Management towards Excellence; Philosophy of Sufficiency Economy

สารบัญ

บทที่	หน้า
บทที่ 1 บทนำ	1
ภูมิหลัง	1
คำถามของการวิจัย	6
วัตถุประสงค์ของการวิจัย	6
ความสำคัญของการวิจัย	7
ขอบเขตการวิจัย	7
กรอบแนวคิดการวิจัย	14
นิยามศัพท์เฉพาะ	16
บทที่ 2 เอกสารและงานวิจัยที่เกี่ยวข้อง	25
การบริหารงานสถานศึกษาขั้นพื้นฐานตามพระราชบัญญัติการศึกษาแห่งชาติ พ.ศ. 2542 และ ที่แก้ไขเพิ่มเติม (ฉบับที่ 2) พ.ศ. 2545	27
แนวคิดและทฤษฎีที่เกี่ยวข้องกับการบริหารเชิงระบบ.....	32
วัฏจักรคุณภาพของเดมมิ่ง (PDCA)	41
การประชุมผู้เชี่ยวชาญ	44
การสัมมนาประชาพิจารณ์	52
แนวคิด ทฤษฎีเกี่ยวกับการบริหารสู่ความเป็นเลิศ	56
แนวคิด ทฤษฎีเกี่ยวกับการบริหารสถานศึกษาหลักปรัชญาของเศรษฐกิจพอเพียง การสังเคราะห์และองค์ประกอบการบริหารสถานศึกษาสู่ความเป็นเลิศตาม หลักปรัชญาเศรษฐกิจพอเพียง	116
รูปแบบและการพัฒนารูปแบบ	203
การวิจัยและพัฒนา (R&D)	220
บริบทโรงเรียนบ้านโป่งเป็ย สำนักงานเขตพื้นที่การศึกษาประถมศึกษาบึงกาฬ..	226
บริบทสำนักงานเขตพื้นที่การศึกษาประถมศึกษาบึงกาฬ	231
บทที่ 3 วิธีดำเนินการวิจัย	234
ระยะที่ 1 การศึกษาสภาพ และองค์ประกอบของการบริหารจัดการสถานศึกษา สู่ความเป็นเลิศตามหลักปรัชญาของเศรษฐกิจพอเพียงของโรงเรียนบ้าน โป่งเป็ย สังกัดสำนักงานเขตพื้นที่การศึกษาประถมศึกษาบึงกาฬ	235

สารบัญ (ต่อ)

บทที่	หน้า
บทที่ 3 วิธีดำเนินการวิจัย (ต่อ)	
ระยะที่ 2 การสร้าง และพัฒนารูปแบบการพัฒนาการบริหารจัดการสถานศึกษา สู่ความเป็นเลิศตามหลักปรัชญาของเศรษฐกิจพอเพียงของโรงเรียนบ้าน โป่งเป็ย สังกัดสำนักงานเขตพื้นที่การศึกษาประถมศึกษาบึงกาฬ	242
ระยะที่ 3 การทดลองใช้รูปแบบการพัฒนาการบริหารจัดการสถานศึกษาสู่ความ เป็นเลิศตามหลักปรัชญาของเศรษฐกิจพอเพียงของโรงเรียนบ้านโป่งเป็ย สังกัดสำนักงานเขตพื้นที่การศึกษาประถมศึกษาบึงกาฬ	263
ระยะที่ 4 การศึกษาความพึงพอใจของผู้มีส่วนได้ส่วนเสียต่อผลการดำเนินงาน ตามรูปแบบการพัฒนาการบริหารจัดการสถานศึกษาสู่ความเป็นเลิศตาม หลักปรัชญาของเศรษฐกิจพอเพียงของโรงเรียนบ้านโป่งเป็ย สังกัด สำนักงานเขตพื้นที่การศึกษาประถมศึกษาบึงกาฬ	268
ขั้นตอนการดำเนินการวิจัย	271
บทที่ 4 ผลการวิเคราะห์ข้อมูล	280
การกำหนดสัญลักษณ์และอักษรย่อในการวิเคราะห์ข้อมูล	280
ผลการศึกษาสภาพ และองค์ประกอบของการบริหารจัดการสถานศึกษาสู่ความ เป็นเลิศตามหลักปรัชญาของเศรษฐกิจพอเพียงของโรงเรียนบ้านโป่งเป็ย สังกัดสำนักงานเขตพื้นที่การศึกษาประถมศึกษาบึงกาฬ	282
ผลการสร้างรูปแบบการพัฒนาบริหารจัดการสถานศึกษาสู่ความเป็นเลิศตาม หลักปรัชญาของเศรษฐกิจพอเพียงโรงเรียนบ้านโป่งเป็ย สังกัดสำนักงาน เขตพื้นที่การศึกษาประถมศึกษาบึงกาฬ	293
ผลการทดลองใช้รูปแบบการพัฒนาการบริหารจัดการสถานศึกษาสู่ความเป็น เลิศตามหลักปรัชญาของเศรษฐกิจพอเพียงโรงเรียนบ้านโป่งเป็ย สังกัด สำนักงานเขตพื้นที่การศึกษาประถมศึกษาบึงกาฬ	340

สารบัญ (ต่อ)

บทที่	หน้า
บทที่ 4 ผลการวิเคราะห์ข้อมูล (ต่อ)	
ผลการศึกษาความพึงพอใจของผู้บริหารและครู คณะกรรมการสถานศึกษาขั้น พื้นฐาน นักเรียน และผู้ปกครองนักเรียนที่มีต่อผลการดำเนินงานตามรูปแบบ การพัฒนาการบริหารจัดการสถานศึกษาสู่ความเป็นเลิศตามหลักปรัชญาของ เศรษฐกิจพอเพียงของโรงเรียนบ้านโป่งเป็ย สังกัดสำนักงานเขตพื้นที่ การศึกษาประถมศึกษาบึงกาฬ	348
บทที่ 5 สรุป อภิปรายผลและข้อเสนอแนะ	364
สรุปผลการประเมิน	365
อภิปรายผล	366
ข้อเสนอแนะ	372
บรรณานุกรม	374
ภาคผนวก	401
ภาคผนวก ก รายชื่อผู้เชี่ยวชาญ/หนังสือขอความอนุเคราะห์	402
ภาคผนวก ข เครื่องมือที่ใช้ในการเก็บรวบรวมข้อมูล	415
ภาคผนวก ค สรุปผลการหาคุณภาพเครื่องมือที่ใช้ในการวิจัย	442
ภาคผนวก ง รายชื่อผู้ทรงคุณวุฒิการสัมมนาประชาพิจารณ์ (Public hearing seminar)	468
ภาคผนวก จ คู่มือการพัฒนาการบริหารจัดการสถานศึกษาสู่ความเป็นเลิศ ตามหลักปรัชญาของเศรษฐกิจพอเพียงของโรงเรียนบ้านโป่งเป็ย สังกัดสำนักงานเขตพื้นที่การศึกษาประถมศึกษาบึงกาฬ	472
ประวัติย่อผู้วิจัย	550

สารบัญตาราง

ตาราง		หน้า
1	การสังเคราะห์องค์ประกอบของการบริหารจัดการสถานศึกษา สู่ความเป็นเลิศ	68
2	การสังเคราะห์องค์ประกอบการบริหารสถานศึกษาตามหลักปรัชญา ของเศรษฐกิจพอเพียง	105
3	การสังเคราะห์เนื้อหาองค์ประกอบตารางการบริหารจัดการสถานศึกษา สู่ความเป็นเลิศตามหลักปรัชญาของเศรษฐกิจพอเพียง	117
4	การสังเคราะห์องค์ประกอบของภาวะผู้นำเชิงกลยุทธ์	123
5	การสังเคราะห์องค์ประกอบของการมุ่งเน้นการพัฒนาบุคลากร	137
6	การสังเคราะห์องค์ประกอบของหลักสูตรและการจัดการเรียนการสอน..	151
7	การสังเคราะห์องค์ประกอบของการจัดกิจกรรมพัฒนาผู้เรียน	165
8	การสังเคราะห์องค์ประกอบของการวัด การวิเคราะห์ และการจัดการ ความรู้	175
9	การสังเคราะห์องค์ประกอบของการมุ่งเน้นนักเรียน ผู้มีส่วนได้ส่วนเสีย..	184
10	การสังเคราะห์องค์ประกอบของของผลลัพธ์การดำเนินงาน	192
11	ข้อมูลครูและบุคลากร	228
12	จำนวนประชากรและกลุ่มตัวอย่าง	243
13	แผนการดำเนินการวิจัย	273
14	แสดงผลการศึกษาองค์ประกอบการบริหารจัดการสถานศึกษาสู่ความ เป็นเลิศตามหลักปรัชญาของเศรษฐกิจพอเพียง	282
15	จำนวนและร้อยละของผู้ตอบแบบสอบถาม	294
16	ค่าเฉลี่ย (\bar{X}) และส่วนเบี่ยงเบนมาตรฐาน (S.D.) ของ การบริหาร จัดการสถานศึกษาสู่ความเป็นเลิศตามหลักปรัชญาของเศรษฐกิจ พอเพียง ด้านภาวะผู้นำเชิงกลยุทธ์ องค์ประกอบย่อยที่ 1 การกำหนด ทิศทางขององค์กรในการบริหารงาน 4 ฝ่าย	296

สารบัญตาราง (ต่อ)

ตาราง		หน้า
17	ค่าเฉลี่ย (\bar{X}) และส่วนเบี่ยงเบนมาตรฐาน (S.D.) ของ การบริหารจัดการสถานศึกษาสู่ความเป็นเลิศตามหลักปรัชญาของเศรษฐกิจพอเพียง ด้านภาวะผู้นำเชิงกลยุทธ์ องค์กรประกอบย่อยที่ 2 การคิดและการวางแผนเชิงกลยุทธ์	298
18	ค่าเฉลี่ย (\bar{X}) และส่วนเบี่ยงเบนมาตรฐาน (S.D.) ของการบริหารจัดการสถานศึกษาสู่ความเป็นเลิศตามหลักปรัชญาของเศรษฐกิจพอเพียง ด้านภาวะผู้นำเชิงกลยุทธ์ องค์กรประกอบย่อยที่ 3 การดำเนินงานให้สำเร็จ	299
19	ค่าเฉลี่ย (\bar{X}) และส่วนเบี่ยงเบนมาตรฐาน (S.D.) ของ การบริหารจัดการสถานศึกษาสู่ความเป็นเลิศตามหลักปรัชญาของเศรษฐกิจพอเพียง ด้านภาวะผู้นำเชิงกลยุทธ์ องค์กรประกอบย่อยที่ 4 ความสัมพันธ์กับทุกภาคส่วนในองค์กร	300
20	ค่าเฉลี่ย (\bar{X}) และส่วนเบี่ยงเบนมาตรฐาน (S.D.) ของการบริหารจัดการสถานศึกษาสู่ความเป็นเลิศตามหลักปรัชญาของเศรษฐกิจพอเพียง ด้านการมุ่งเน้นการพัฒนาบุคลากร องค์กรประกอบย่อยที่ 1 การพัฒนาบุคลากรตามหลักปรัชญาของเศรษฐกิจพอเพียง	301
21	ค่าเฉลี่ย (\bar{X}) และส่วนเบี่ยงเบนมาตรฐาน (S.D.) ของการบริหารจัดการสถานศึกษาสู่ความเป็นเลิศตามหลักปรัชญาของเศรษฐกิจพอเพียง ด้านการมุ่งเน้นการพัฒนาบุคลากร องค์กรประกอบย่อยที่ 2 การติดตามและขยายผล	302
22	ค่าเฉลี่ย (\bar{X}) และส่วนเบี่ยงเบนมาตรฐาน (S.D.) ของการารจัดการสถานศึกษาสู่ความเป็นเลิศตามหลักปรัชญาของเศรษฐกิจพอเพียง ด้านหลักสูตร และการจัดการเรียนการสอน องค์กรประกอบย่อยที่ 1 หน่วยการเรียนรู้ปรัชญาของเศรษฐกิจพอเพียง	303

สารบัญตาราง (ต่อ)

ตาราง		หน้า
23	ค่าเฉลี่ย (\bar{X}) และส่วนเบี่ยงเบนมาตรฐาน (S.D.) ของการบริหารจัดการสถานศึกษาสู่ความเป็นเลิศตามหลักปรัชญาของเศรษฐกิจพอเพียง ด้านหลักสูตร และการจัดการเรียนการสอน องค์กรประกอบย่อยที่ 2 การบูรณาการหลักปรัชญาของเศรษฐกิจพอเพียงสู่การจัดกิจกรรมการเรียนรู้	304
24	ค่าเฉลี่ย (\bar{X}) และส่วนเบี่ยงเบนมาตรฐาน (S.D.) ของการบริหารจัดการสถานศึกษาสู่ความเป็นเลิศตามหลักปรัชญาของเศรษฐกิจพอเพียง ด้านหลักสูตร และการจัดการเรียนการสอน องค์กรประกอบย่อยที่ 3 สื่อและแหล่งเรียนรู้เกี่ยวกับหลักปรัชญาของเศรษฐกิจพอเพียง.....	305
25	ค่าเฉลี่ย (\bar{X}) และส่วนเบี่ยงเบนมาตรฐาน (S.D.) ของการบริหารจัดการสถานศึกษาสู่ความเป็นเลิศตามหลักปรัชญาของเศรษฐกิจพอเพียง ด้านหลักสูตร และการจัดการเรียนการสอน องค์กรประกอบย่อยที่ 4 การวัดและประเมินผลการจัดกิจกรรมการเรียนรู้ตามหลักปรัชญาของเศรษฐกิจพอเพียง	306
26	ค่าเฉลี่ย (\bar{X}) และส่วนเบี่ยงเบนมาตรฐาน (S.D.) ของการบริหารจัดการสถานศึกษาสู่ความเป็นเลิศตามหลักปรัชญาของเศรษฐกิจพอเพียง ด้านการจัดกิจกรรมพัฒนาผู้เรียน องค์กรประกอบย่อยที่ 1 การแนะแนวและระบบดูแลช่วยเหลือผู้เรียน	308
27	ค่าเฉลี่ย (\bar{X}) และส่วนเบี่ยงเบนมาตรฐาน (S.D.) ของการบริหารจัดการสถานศึกษาสู่ความเป็นเลิศตามหลักปรัชญาของเศรษฐกิจพอเพียง ด้านการจัดกิจกรรมพัฒนาผู้เรียน องค์กรประกอบย่อยที่ 2 กิจกรรมนักเรียน	309
28	ค่าเฉลี่ย (\bar{X}) และส่วนเบี่ยงเบนมาตรฐาน (S.D.) ของการบริหารจัดการสถานศึกษาสู่ความเป็นเลิศตามหลักปรัชญาของเศรษฐกิจพอเพียง ด้านการจัดกิจกรรมพัฒนาผู้เรียน องค์กรประกอบย่อยที่ 3 กิจกรรมเพื่อสังคมและสาธารณประโยชน์	310

สารบัญตาราง (ต่อ)

ตาราง		หน้า
29	ค่าเฉลี่ย (\bar{X}) และส่วนเบี่ยงเบนมาตรฐาน (S.D.) ของการบริหารจัดการ สถานศึกษาสู่ความเป็นเลิศตามหลักปรัชญาของเศรษฐกิจพอเพียง ด้านการวัด การวิเคราะห์และการจัดการความรู้ องค์กรประกอบย่อยที่ 1 การวัด และวิเคราะห์ผลการดำเนินการของโรงเรียน	311
30	ค่าเฉลี่ย (\bar{X}) และส่วนเบี่ยงเบนมาตรฐาน (S.D.) ของการบริหารจัดการ สถานศึกษาสู่ความเป็นเลิศตามหลักปรัชญาของเศรษฐกิจพอเพียง ด้านการวัด การวิเคราะห์และการจัดการความรู้ องค์กรประกอบย่อยที่ 2 การจัดการสารสนเทศและความรู้	313
31	ค่าเฉลี่ย (\bar{X}) และส่วนเบี่ยงเบนมาตรฐาน (S.D.) ของการบริหารจัดการ สถานศึกษาสู่ความเป็นเลิศตามหลักปรัชญาของเศรษฐกิจพอเพียง ด้าน การมุ่งเน้นนักเรียน ผู้มีส่วนได้ส่วนเสีย องค์กรประกอบย่อยที่ 1 ความสัมพันธ์กับนักเรียนผู้มีส่วนได้เสียและความพึงพอใจ	314
32	ค่าเฉลี่ย (\bar{X}) และส่วนเบี่ยงเบนมาตรฐาน (S.D.) ของการบริหารจัดการ สถานศึกษาสู่ความเป็นเลิศตามหลักปรัชญาของเศรษฐกิจพอเพียง ด้านการมุ่งเน้นนักเรียน ผู้มีส่วนได้ส่วนเสีย องค์กรประกอบย่อยที่ 2 ความรู้เกี่ยวกับนักเรียนผู้มีส่วนได้เสียและตลาด	315
33	ค่าเฉลี่ย (\bar{X}) และส่วนเบี่ยงเบนมาตรฐาน (S.D.) ของ การบริหาร จัดการสถานศึกษาสู่ความเป็นเลิศตามหลักปรัชญาของเศรษฐกิจ พอเพียง ด้านผลลัพธ์การดำเนินงาน องค์กรประกอบย่อยที่ 1 ผู้เรียน.....	317
34	ค่าเฉลี่ย (\bar{X}) และส่วนเบี่ยงเบนมาตรฐาน (S.D.) ของการบริหารจัดการ สถานศึกษาสู่ความเป็นเลิศตามหลักปรัชญาของเศรษฐกิจพอเพียง ด้าน ผลลัพธ์การดำเนินงาน องค์กรประกอบย่อยที่ 2 บุคลากรของ สถานศึกษา.....	318

สารบัญตาราง (ต่อ)

ตาราง		หน้า
35	ค่าเฉลี่ย (\bar{X}) และส่วนเบี่ยงเบนมาตรฐาน (S.D.) ของการบริหารจัดการสถานศึกษาสู่ความเป็นเลิศตามหลักปรัชญาของเศรษฐกิจพอเพียง ด้านผลลัพธ์การดำเนินงาน องค์ประกอบย่อยที่ 3 ผู้บริหารสถานศึกษา	320
36	ค่าเฉลี่ย (\bar{X}) และส่วนเบี่ยงเบนมาตรฐาน (S.D.) ของการบริหารจัดการสถานศึกษาสู่ความเป็นเลิศตามหลักปรัชญาของเศรษฐกิจพอเพียง ด้านผลลัพธ์การดำเนินงาน องค์ประกอบย่อยที่ 4 สถานศึกษา	321
37	ค่าเฉลี่ย (\bar{X}) และส่วนเบี่ยงเบนมาตรฐาน (S.D.) ของการบริหารจัดการสถานศึกษาสู่ความเป็นเลิศตามหลักปรัชญาของเศรษฐกิจพอเพียงรายองค์ประกอบหลัก	323
38	ผลการวิเคราะห์องค์ประกอบเชิงยืนยันด้านปัจจัยนำเข้า (Input).....	325
39	ผลการวิเคราะห์องค์ประกอบเชิงยืนยันด้านกระบวนการ (Process).....	327
40	ผลการวิเคราะห์องค์ประกอบเชิงยืนยันด้านปัจจัยผลผลิต (Output).....	329
41	ผลการวิเคราะห์องค์ประกอบเชิงยืนยันอันดับที่ 2 EAPSP.....	331
42	สรุปความคิดเห็นจากการประชุมผู้เชี่ยวชาญ	333
43	สรุปความคิดเห็นของผู้เข้าร่วมสัมมนาประชาพิจารณ์ (Public hearing seminar)	335
44	ผลการประเมินคู่มือการพัฒนาการบริหารจัดการสถานศึกษาสู่ความเป็นเลิศตามหลักปรัชญาของเศรษฐกิจพอเพียงของโรงเรียนบ้านโป่งเป็ย สังกัดสำนักงานเขตพื้นที่การศึกษาประถมศึกษาศรีสะเกษ	339
45	ค่าเฉลี่ย (\bar{X}) และร้อยละการทดลองการใช้รูปแบบการพัฒนาการบริหารจัดการสถานศึกษาสู่ความเป็นเลิศตามหลักปรัชญาของเศรษฐกิจพอเพียง กลยุทธ์ที่ 1 การพัฒนาภาวะผู้นำเชิงกลยุทธ์.....	340
46	ค่าเฉลี่ย (\bar{X}) และร้อยละการทดลองการใช้รูปแบบการพัฒนาการบริหารจัดการสถานศึกษาสู่ความเป็นเลิศตามหลักปรัชญาของเศรษฐกิจพอเพียง กลยุทธ์ที่ 2 การมุ่งเน้นการพัฒนาบุคลากร.....	342

สารบัญตาราง (ต่อ)

ตาราง		หน้า
47	ค่าเฉลี่ย (\bar{X}) และร้อยละการทดลองการใช้รูปแบบการพัฒนาการบริหารจัดการสถานศึกษาสู่ความเป็นเลิศตามหลักปรัชญาของเศรษฐกิจพอเพียง กลยุทธ์ที่ 3 พัฒนาหลักสูตร และการจัดการเรียนการสอน	343
48	ค่าเฉลี่ย (\bar{X}) และร้อยละการทดลองการใช้รูปแบบการพัฒนาการบริหารจัดการสถานศึกษาสู่ความเป็นเลิศตามหลักปรัชญาของเศรษฐกิจพอเพียง กลยุทธ์ที่ 4 ส่งเสริมการจัดกิจกรรมพัฒนาผู้เรียน..	344
49	ค่าเฉลี่ย (\bar{X}) และร้อยละการทดลองการใช้รูปแบบการพัฒนาการบริหารจัดการสถานศึกษาสู่ความเป็นเลิศตามหลักปรัชญาของเศรษฐกิจพอเพียง กลยุทธ์ที่ 5 พัฒนาการวัดการวิเคราะห์ และการจัดการความรู้	345
50	ค่าเฉลี่ย (\bar{X}) และร้อยละการทดลองการใช้รูปแบบการพัฒนาการบริหารจัดการสถานศึกษาสู่ความเป็นเลิศตามหลักปรัชญาของเศรษฐกิจพอเพียง กลยุทธ์ที่ 6 การมุ่งเน้นนักเรียนผู้มีส่วนได้เสีย.....	346
51	ค่าเฉลี่ย (\bar{X}) และร้อยละผลการทดลองการใช้รูปแบบการพัฒนาการบริหารจัดการสถานศึกษาสู่ความเป็นเลิศตามหลักปรัชญาของเศรษฐกิจพอเพียง	347
52	การศึกษาความพึงพอใจของผู้บริหาร (รองผู้อำนวยการโรงเรียน) และครู คณะกรรมการสถานศึกษาขั้นพื้นฐาน นักเรียน และผู้ปกครองที่มีต่อผลการดำเนินงานตามรูปแบบการรูปแบบการพัฒนาการบริหารจัดการสถานศึกษาสู่ความเป็นเลิศตามหลักปรัชญาของเศรษฐกิจพอเพียง	348
53	การศึกษาความพึงพอใจของคณะกรรมการสถานศึกษาขั้นพื้นฐาน ที่มีต่อผลการดำเนินงานตามรูปแบบการรูปแบบการพัฒนาการบริหารจัดการสถานศึกษาสู่ความเป็นเลิศตามหลักปรัชญาของเศรษฐกิจพอเพียง	352

สารบัญตาราง (ต่อ)

ตาราง		หน้า
54	การศึกษาความพึงพอใจของนักเรียน ที่มีต่อผลการดำเนินงานตาม รูปแบบการรูปแบบการพัฒนาการบริหารจัดการสถานศึกษาสู่ความ เป็นเลิศตามหลักปรัชญาของเศรษฐกิจพอเพียง.....	355
55	การศึกษาความพึงพอใจของผู้ปกครองนักเรียน ที่มีต่อผลการดำเนินงาน ตามรูปแบบการรูปแบบการพัฒนาการบริหารจัดการสถานศึกษาสู่ ความเป็นเลิศตามหลักปรัชญาของเศรษฐกิจพอเพียง.....	359

สารบัญภาพประกอบ

ภาพประกอบ		หน้า
1	กรอบแนวคิดการวิจัย (Conceptual Framework).....	16
2	รูปแบบองค์ประกอบของวิธีระบบและการวิเคราะห์ระบบ.....	36
3	รูปแบบระบบสังคมของโรงเรียน.....	38
4	การบริหารโรงเรียนเชิงระบบ.....	39
5	โมเดลองค์ประกอบการบริหารจัดการสถานศึกษาสู่ความเป็นเลิศ.....	74
6	องค์ประกอบของหลักปรัชญาของเศรษฐกิจพอเพียง 3 ห่วง 2 เงื่อนไข	87
7	โมเดลองค์ประกอบการบริหารจัดการสถานศึกษาตามหลักปรัชญาของเศรษฐกิจพอเพียง	108
8	โมเดลองค์ประกอบการบริหารจัดการสถานศึกษาสู่ความเป็นเลิศตามหลักปรัชญาของเศรษฐกิจพอเพียง.....	118
9	โมเดลองค์ประกอบภาวะผู้นำเชิงกลยุทธ์.....	128
10	โมเดลองค์ประกอบการมุ่งเน้นการพัฒนาบุคลากร.....	144
11	โมเดลองค์ประกอบหลักสูตรและการจัดการเรียนการสอน.....	155
12	โมเดลองค์ประกอบการจัดกิจกรรมพัฒนาผู้เรียน.....	166
13	โมเดลองค์ประกอบการวัด การวิเคราะห์ และการจัดการความรู้.....	177
14	โมเดลองค์ประกอบการมุ่งเน้นนักเรียน ผู้มีส่วนได้ส่วนเสีย.....	186
15	โมเดลองค์ประกอบผลลัพธ์การดำเนินงาน.....	194
16	โมเดลองค์ประกอบหลักการบริหารสถานศึกษาสู่ความเป็นเลิศตามหลักปรัชญาของเศรษฐกิจพอเพียง.....	202
17	ตราโรงเรียนบ้านโป่งเป็ย.....	227
18	แผนผังการวิจัยแบบผสมผสานวิธี (Mixed Methods Research).....	241
19	ขั้นตอนการดำเนินงาน.....	271
20	โมเดลองค์ประกอบเชิงยืนยันด้านปัจจัยนำเข้า (Input).....	325
21	โมเดลองค์ประกอบเชิงยืนยันด้านกระบวนการ (Process).....	327
22	โมเดลองค์ประกอบเชิงยืนยันด้านปัจจัยผลผลิต (Output).....	329
23	โมเดลองค์ประกอบเชิงยืนยัน อันดับที่ 2 EAPSP.....	331

สารบัญภาพประกอบ (ต่อ)

ภาพประกอบ		หน้า
24	ร่างรูปแบบการพัฒนาการบริหารจัดการสถานศึกษาสู่ความเป็นเลิศ ตามหลักปรัชญาของเศรษฐกิจพอเพียงของโรงเรียนบ้านโป่งเป็ย สังกัดสำนักงานเขตพื้นที่การศึกษาประถมศึกษาบึงกาฬ.....	337
25	รูปแบบการพัฒนาการบริหารจัดการสถานศึกษาสู่ความเป็นเลิศตาม หลักปรัชญาของเศรษฐกิจพอเพียงของโรงเรียนบ้านโป่งเป็ย สังกัด สำนักงานเขตพื้นที่การศึกษาประถมศึกษาบึงกาฬ.....	363

บทที่ 1

บทนำ

ภูมิหลัง

ท่ามกลางความเปลี่ยนแปลงของสังคมที่เป็นกระแสแห่งความเป็นโลกาภิวัตน์ มีความเจริญก้าวหน้าทางด้านเทคโนโลยีสารสนเทศ และการเปลี่ยนแปลงที่เกิดขึ้นอย่างรวดเร็ว เป็นสังคมที่ต้องอาศัยองค์ความรู้ และเศรษฐกิจองค์ความรู้ ซึ่งส่งผลทำให้การบริหารจัดการศึกษาไทย ต้องอยู่ภายใต้เงื่อนไขของการแข่งขัน และความมุ่งมั่นตามความคาดหวังของสังคม ดังนั้นกระบวนการบริหารจัดการซึ่งต้องปรับเปลี่ยน และพัฒนาให้สอดคล้องกับสถานการณ์ ซึ่งเป็นความจำเป็นอย่างยิ่งที่ผู้บริหารจะต้องสนใจใฝ่รู้ และพัฒนาอย่างต่อเนื่องตลอดเวลา เพื่อที่จะทำให้การบริหารจัดการขององค์กรอยู่รอดบังเกิดผลดี และบรรลุตามวัตถุประสงค์ (ธีระ รุญเจริญ, 2550 : 98 อ้างถึงใน วาริกา รักยินดี และคณะ, 2562 : 1662)

จากบริบทการเปลี่ยนแปลงของโลกที่มีผลกระทบอย่างกว้างขวางต่อการพัฒนาประเทศ ในอนาคต สถานะของประเทศไทยได้สะท้อนปัญหาเชิงโครงสร้างของระบบเศรษฐกิจสังคม สิ่งแวดล้อม และการบริหารจัดการประเทศที่ไม่สมดุลไม่ยั่งยืน ความฟุ้งเฟ้อทำให้สังคมไทยขาดจิตสำนึกในเรื่องของความพอดี และพอเพียงมีการใช้จ่ายใช้สอยอย่างฟุ่มเฟือย ทั้งในองค์กรของภาครัฐ ภาคเอกชน และประชาชน ทำให้การกำหนดวิสัยทัศน์ของแผนพัฒนาเศรษฐกิจและสังคมแห่งชาติฉบับที่ 12 และกรอบหลักการของการวางแผนที่น้อมนำ และประยุกต์ใช้หลักปรัชญาของเศรษฐกิจพอเพียงโดยยึดคนเป็นศูนย์กลางของการพัฒนาอย่างมีส่วนร่วม การพัฒนาที่ยึดหลักสมดุลยั่งยืน โดยน้อมนำหลักปรัชญาของเศรษฐกิจพอเพียงซึ่งเป็นหลักคิด และหลักปฏิบัติในการดำเนินชีวิตที่พระบาทสมเด็จพระปรมินทรมหาภูมิพลอดุลยเดชทรงมีพระราชดำรัสชี้แนะแก่พสกนิกรชาวไทยให้ใช้หลักความพอประมาณการคำนึงถึงความมีเหตุผล การสร้างภูมิคุ้มกันที่ดีในตัว และทรงเตือนสติประชาชนคนไทยไม่ให้ประมาทตระหนกถึงการพัฒนาที่ก้าวหน้าไปอย่างสมดุลในแต่ละขั้นตอนอย่างถูกต้องตามหลักวิชา และการมีคุณธรรมจริยธรรมเป็นกรอบในการคิด และการกระทำ สามารถประยุกต์ใช้ในทุกมิติชีวิต ทุกภาคส่วน และทุกด้านของการพัฒนา (สกุรัตน์ กมูทมาศ, 2560 อ้างถึงใน พินิจ เครือเหลา และคณะ, 2562 : 269) กระทรวงศึกษาธิการจึงได้วางแนวทางพัฒนาให้สถานศึกษาสามารถนำหลักปรัชญาของเศรษฐกิจ

พอเพียงไปใช้ในการจัดกระบวนการเรียนการสอน และการบริหารจัดการที่เหมาะสมกับบริบทของแต่ละสถานศึกษาให้ครบทุกแห่งทั่วประเทศ ซึ่งมีการดำเนินการติดตาม และประเมินผลทุกระยะ โดยมีขอบเขตของการขับเคลื่อนสู่สถานศึกษา 4 ด้าน คือ ด้านการบริหารจัดการ ด้านหลักสูตรและการจัดการเรียนการสอน ด้านการจัดกิจกรรมพัฒนาผู้เรียน และด้านการพัฒนาบุคลากรของสถานศึกษา (สุธรรม ธรรมทัศนานนท์, 2560 : 142-143) ซึ่งอังกอร์ (Unger) ได้ศึกษาเรื่อง เศรษฐกิจพอเพียงและคุณธรรมของชนชั้นกลาง พบว่า พระมหากษัตริย์ไทยทรงแสดงปรัชญาเศรษฐกิจพอเพียง ถือเป็นผู้สนับสนุนการพัฒนาที่ยั่งยืน รวมถึงโครงการพัฒนาแห่งสหประชาชาติต่างยอมรับปรัชญาเศรษฐกิจพอเพียง ปรัชญาเศรษฐกิจพอเพียงเป็นที่เข้าใจกันว่า มีประโยชน์มากที่สุดในฐานะที่เป็นพื้นฐานในการช่วยให้คนไทยได้ก้าวไปท่ามกลางการเปลี่ยนแปลงของตลาดโลกาภิวัตน์ (Danny Unger, 2009 : 139-156)

การจัดการศึกษาของไทยมีปัญหาหลายประการซึ่งยังไม่สนองตอบ และยังไม่เอื้อต่อการพัฒนาประเทศ ในขณะที่ปัจจุบันและอนาคต คุณภาพการจัดการศึกษาจะต้องให้ความสำคัญเพิ่มขึ้นเพราะมีปัจจัย และการเปลี่ยนแปลงต่าง ๆ ที่ท้าทายสังคมไทย การศึกษาจะต้องเป็นกระบวนการที่เตรียมคนไทยนำสังคมไทยให้ก้าวสู่สังคมยุคใหม่อย่างมั่นคง และก้าวหน้าโลก ประกอบกับสังคมมีความคาดหวัง และต้องการความน่าเชื่อถือในกระบวนการจัดการศึกษาของสถานศึกษาหลายประการ ดังนั้น บุคลากรทางการศึกษาจึงได้แสวงหาวิธีการต่าง ๆ ที่จะสร้างความมั่นใจในคุณภาพการศึกษา โดยเน้นการพัฒนาคุณภาพการศึกษาของโรงเรียนซึ่งเป็นหน่วยงานที่มีภาระหน้าที่ความรับผิดชอบต่อผู้รับบริการทางการศึกษาโดยตรง ให้มีการดำเนินการทั้งด้านปัจจัย กระบวนการ และผลผลิตให้มีมาตรฐานการศึกษาตามที่กำหนด โรงเรียนจึงต้องให้ความสำคัญต่อกระบวนการบริหารคุณภาพ ความเปลี่ยนแปลงสู่การบริหารจัดการสมัยใหม่ โดยมุ่งเน้นคุณภาพการบริหารจัดการ คุณภาพที่มีเป้าหมายเพื่อสร้างประสิทธิภาพการทำงานสูงสุดให้องค์กร โรงเรียนต้องสร้างองค์กรของตนเองให้เป็นองค์กรที่มีคุณภาพตามมาตรฐานเพื่อทำหน้าที่เป็นผู้จัดการความรู้ พัฒนาความรู้ พัฒนาความคิด และพัฒนาศักยภาพการจัดการศึกษาให้เกิดประสิทธิภาพประสิทธิผล เพื่อประโยชน์ และบุคลากรในโรงเรียนที่จะได้เรียนรู้จากกระบวนการบริหารของผู้บริหาร และความรู้ความสามารถที่นักเรียนจะได้รับจากการสอนของครูที่มีคุณภาพ อันหมายถึง ผลการจัดการศึกษาของสถานศึกษาที่บรรลุตามวัตถุประสงค์อย่างมีประสิทธิภาพ (สำนักงานปลัดกระทรวงศึกษาธิการ, 2555 อ้างถึงใน ฉวีวรรณ อินชุกุล, 2559 : 4) การยกระดับคุณภาพการศึกษา และมาตรฐานของการศึกษานั้นว่าเป็นความจำเป็นอย่างยิ่ง ดังนั้น นักเรียนทุก

คนจึงควรได้รับการศึกษาที่มีคุณภาพเป็นเลิศ ซึ่งจำเป็นต้องอาศัยการพัฒนากระบวนการศึกษาไปสู่ระบบการศึกษาที่มีศักยภาพสูง ประเด็นสำคัญในการปรับปรุงคุณภาพการศึกษา คือ การที่มีโรงเรียนที่มีคุณภาพ (สำนักงานเลขาธิการสภาการศึกษา, 2557 : 53) สถานศึกษาที่เป็นเลิศจึงเป็นเป้าหมายของทุกสถานศึกษา และต้องการผู้นำที่มีความเป็นมืออาชีพ เพื่อปรับตัวให้เข้ากับสถานการณ์ และสร้างขีดความสามารถในการแข่งขัน นำพาสถานศึกษาไปสู่ความเป็นเลิศ (สภาขับเคลื่อนการปฏิรูปประเทศด้านการศึกษา, 2559 : 1) ผู้นำระดับสูงขององค์กรต้องเข้าใจบริบทองค์กรมีระบบโครงสร้างพื้นฐานต่าง ๆ มีการบูรณาการเชื่อมโยงส่วนต่าง ๆ เข้าด้วยกัน มีการมอบหมายงาน กระจายอำนาจ บริหารงานสอดคล้องกับวิสัยทัศน์พันธกิจ ค่านิยม และกลยุทธ์สร้างทีมงานที่มีความเป็นเลิศ เปลี่ยนแปลงกระบวนการทำงานมีขีดสมรรถนะสูง การมีส่วนร่วมของบุคลากร และมีกลไกประเมินองค์กรเพื่อการพัฒนา (สมถวิล ฤกษ์งาม, 2562 : 49-50) ซึ่งกุญแจดอกสำคัญที่ไขไปสู่การเป็นโรงเรียนที่มีคุณภาพนั้น คือ คุณภาพของการบริหารโรงเรียน (Sergiovanni, 1991 : 76)

การจัดการศึกษาในโรงเรียนขยายโอกาสทางการศึกษาตามพระราชบัญญัติการศึกษาแห่งชาติ พ.ศ. 2542 มาตรา 39 ให้กระทรวงกระจายอำนาจ ทั้งด้านวิชาการ งบประมาณการบริหารงานบุคคล และการบริหารงานทั่วไป ไปยังสำนักงานเขตพื้นที่การศึกษา และสถานศึกษาโดยตรง และจัดการศึกษาทั้ง 3 ระดับในโรงเรียนเดียวกัน คือ ระดับก่อนประถมศึกษา ประถมศึกษา และระดับมัธยมศึกษาตอนต้น การบริหารงานโรงเรียนขยายโอกาสทางการศึกษาปัจจุบันนี้จึงมีปัญหาในด้านการจัดการเรียนการสอน ขาดบุคลากรที่มีความรู้ความสามารถเฉพาะด้าน บุคลากรมีไม่เพียงพอ ขาดงบประมาณสนับสนุนการจัดกิจกรรมส่งเสริมการเรียนการสอน ในด้านอาคารสถานที่ ห้องเรียน ห้องปฏิบัติการ ห้องฝึกงานไม่เพียงพอ ขาดแคลนวัสดุอุปกรณ์สำหรับใช้ในงานธุรการ และงานทะเบียน ขาดแคลนงบประมาณในการประชาสัมพันธ์ที่ดี บางโรงเรียนอยู่ห่างไกลความเจริญ และการขยายโอกาสทางการศึกษาในโรงเรียนประถมศึกษาเป็นการจัดการศึกษาสำหรับเด็กที่ไม่มีโอกาสศึกษาต่อหรือผู้ด้อยโอกาส เป็นการศึกษาสำหรับมวลชนถือว่ามีความสำคัญมาก หากคุณภาพทางการศึกษาด้อยลงไป ก็จะส่งผลให้เกิดความด้อยคุณภาพของประชากรส่วนใหญ่ของประเทศ ซึ่งมีผลกระทบโดยตรงต่อความล่าช้าและล่าหลังในการสร้างความเจริญให้แก่ประเทศไทย (พนัส หันนาคินทร์, 2524 : 64-66 อ้างถึงใน พัชรินทร์ โคตรสมบัติ, 2558 : 438) ซึ่งที่ผ่านมาโรงเรียนขยายโอกาสทางการศึกษาได้รับการติดตาม และประเมินผลมาโดยตลอดจนประสบความสำเร็จในด้านปริมาณของผู้เรียนมากขึ้น แต่ในทางกลับกันด้านคุณภาพทางการศึกษากลับพบว่า อยู่ในระดับที่ควรปรับปรุง (สุพรรณษา กรอกสำโรง, 2563 : 33-34)

จากสภาพปัญหาดังกล่าว จึงกลายเป็นประเด็นที่มีความท้าทายสำคัญของระบบการจัดการศึกษาขั้นพื้นฐานในการพัฒนาคุณภาพการศึกษาของโรงเรียนขยายโอกาสทางการศึกษา สังกัดสำนักงานคณะกรรมการการศึกษาขั้นพื้นฐาน มีภารกิจในการจัดการศึกษา การจัดการเรียนการสอนให้สอดคล้องกับการนำไปใช้ในการดำรงชีวิตประจำวันได้ ซึ่งเป็นการเปิดโอกาสให้นักเรียนชั้นมัธยมศึกษามากขึ้น สถานศึกษาต้องตระหนักในภารกิจหลัก โดยมุ่งกำหนดเป้าหมาย วางแผน และดำเนินการสู่ความสำเร็จ ซึ่งการกำหนดเป้าหมาย และกิจกรรมดำเนินงานต้องคำนึงถึงกฎหมาย นโยบาย และความคาดหวังของผู้ที่เกี่ยวข้อง เพื่อใช้ในการวางแผนกลยุทธ์ของสถานศึกษา และมีการพัฒนาอย่างต่อเนื่องเพื่อนำไปสู่การพัฒนาคุณภาพและมาตรฐานการศึกษา นั้นหมายถึงการนำไปสู่โรงเรียนคุณภาพ ซึ่งเป็นกลไกในการพัฒนาการจัดการศึกษาให้มีคุณภาพสู่ความเป็นเลิศ และเกิดความเสมอภาคในการบริการทางการศึกษา ให้เท่าเทียม และมีมาตรฐานเป็นที่ยอมรับของทุกภาคส่วน จากภารกิจของสถานศึกษาชี้ให้เห็นว่าการบริหารจัดการของสถานศึกษามีความสำคัญในการนำนโยบายไปสู่การปฏิบัติเพื่อให้บรรลุตามเป้าหมายหรือวัตถุประสงค์ของสถานศึกษาที่วางไว้ได้หรือไม่นั้น ขึ้นอยู่กับกระบวนการบริหารของโรงเรียนเป็นสิ่งสำคัญ โดยที่พฤติกรรมตามกระบวนการบริหารของโรงเรียนจะเป็นตัวบ่งชี้ถึงความสำเร็จหรือความล้มเหลว และส่งผลถึงความมีคุณภาพหรือไม่มีคุณภาพของสถานศึกษา ซึ่งหมายถึงความมีประสิทธิภาพของโรงเรียนที่นำไปสู่ความเป็นเลิศของสถานศึกษา (ณัฐมนต์ ชาญเชิงคำ และคณะ, 2561 : 90) สอดคล้องกับงานวิจัยของ Rodgers (1999 อ้างถึงใน กัลยาณี รัตนบุตร, 2564 : 80) ทำการศึกษาเกี่ยวกับความสำเร็จในการนำการบริหารคุณภาพทั่วทั้งองค์กรในโรงเรียนประถมศึกษาของรัฐบาลเมืองมารีโคปาลมรัฐอริโซนา สหรัฐอเมริกา พบว่า โรงเรียนที่มีการนำการบริหารคุณภาพทั่วทั้งองค์กรมาใช้มีความแตกต่างอย่างชัดเจน กับโรงเรียนที่ไม่ได้นำการบริหารคุณภาพทั่วทั้งองค์กรมาใช้ กล่าวคือ ครูในโรงเรียนที่มีการประกันคุณภาพทั่วทั้งองค์กร มีความตระหนักในการปฏิบัติงาน มีความมุ่งมั่นในเป้าหมายที่กำหนดไว้ มีการพัฒนาอย่างเป็นขั้นตอนเพื่อให้บรรลุถึงวัตถุประสงค์ มีการวิเคราะห์ประสิทธิภาพของการทำงาน จัดอบรมบุคลากรตั้งแต่เริ่มต้นอย่างต่อเนื่อง ส่งเสริมความเป็นผู้นำ แก่ภาควิชา และบุคลากรรับฟังความคิดเห็นของทุกฝ่าย ครูมีจรรยาบรรณสูง และมีความพึงพอใจในงาน นักเรียนมีความตระหนักในการเรียนสามารถทำข้อสอบมาตรฐานได้ดีขึ้น โรงเรียนที่มีการนำการบริหารคุณภาพทั่วทั้งองค์กรมาใช้มีการพัฒนาอย่างเห็นได้ชัด และยังสามารถสอดคล้องกับงานวิจัยของเมรินทกาล พัฒนทรัพย์พิศาล และคณะ (2564 : 142-143) ได้ศึกษา

การบริหารโรงเรียนประถมศึกษาที่มีผลการปฏิบัติที่เป็นเลิศตามหลักปรัชญาของเศรษฐกิจพอเพียง สังกัดสำนักงานคณะกรรมการการศึกษาขั้นพื้นฐานในพื้นที่จังหวัด ในความรับผิดชอบของสำนักงานศึกษาธิการภาค 11:พหุกรณีศึกษา ผลการวิจัยพบว่า การบริหารโรงเรียนประถมศึกษาที่มีผลการปฏิบัติที่เป็นเลิศตามหลักปรัชญาของเศรษฐกิจพอเพียงมี 5 ด้าน 17 องค์ประกอบย่อย ได้แก่ 1. ด้านการบริหารจัดการสถานศึกษา ประกอบด้วย 4 องค์ประกอบย่อย ได้แก่ 1) งานนโยบาย 2) งานวิชาการ 3) งานงบประมาณ และ 4) งานบริหารทั่วไป 2. ด้านการจัดการเรียนการสอน ประกอบด้วย 4 องค์ประกอบย่อย ได้แก่ 1) หน่วยการเรียนรู้ 2) การจัดการเรียนรู้ 3) สื่อและแหล่งเรียนรู้ และ 4) การวัดและการประเมินผลการเรียนรู้ 3. ด้านกิจกรรมพัฒนาผู้เรียน ประกอบด้วย 3 องค์ประกอบย่อย ดังนี้ 1) กิจกรรมแนะแนว 2) กิจกรรมนักเรียน และ 3) กิจกรรมเพื่อสังคมและสาธารณประโยชน์ 4. ด้านการพัฒนาบุคลากร ประกอบด้วย 2 องค์ประกอบย่อยดังนี้ 1) การส่งเสริมพัฒนาบุคลากร และ 2) การติดตามและการขยายผล 5.ด้านผลลัพธ์ ประกอบด้วย 4 องค์ประกอบย่อย ได้แก่ 1) สถานศึกษา 2) ผู้บริหารสถานศึกษา 3) บุคลากร และ 4) ผู้เรียน

จากที่กล่าวมาจะเห็นได้ว่าโรงเรียนที่ประสบความสำเร็จเป็นโรงเรียนที่มีคุณภาพตามมาตรฐานไปสู่ความเป็นเลิศ ซึ่งเป็นผลมาจากองค์ประกอบที่ไปสู่ความเป็นเลิศนั้นมีความสำคัญยิ่งต่อรูปแบบการบริหารโรงเรียน โรงเรียนบ้านโป่งเป็ยประสบปัญหาการบริหารจัดการการศึกษาตามบริบทดังกล่าวข้างต้น จึงได้สำรวจความต้องการในการบริหารจัดการสถานศึกษา จากการประชุมผู้มีส่วนได้ส่วนเสีย ได้ข้อสรุปว่า ต้องการให้ผู้เรียนได้เรียนรู้อย่างหลากหลายตามความสนใจ และศักยภาพของผู้เรียน ให้โรงเรียนมีคุณภาพ มีความเป็นเลิศตามหลักปรัชญาของเศรษฐกิจพอเพียง ผู้วิจัยในฐานะผู้บริหารโรงเรียน ได้พิจารณาหาแนวทางทำให้สถานศึกษามีประสิทธิผลมากขึ้นโดยใช้ทฤษฎีระบบมาเป็นกรอบแนวคิดในการพัฒนาการบริหารสถานศึกษา นำไปสู่การศึกษารูปแบบการพัฒนาการบริหารจัดการสถานศึกษาสู่ความเป็นเลิศตามหลักปรัชญาของเศรษฐกิจพอเพียงโรงเรียนบ้านโป่งเป็ย สังกัดสำนักงานเขตพื้นที่การศึกษาประถมศึกษาบึงกาฬ ซึ่งจะยกระดับว่าทรรวมการพัฒนาสู่ความเป็นกรอบแนวคิดเชิงวิชาการที่นำไปสู่การพัฒนาสถานศึกษาที่แหลมคมต่อไป

คำถามการวิจัย

ในการวิจัยครั้งนี้ ได้กำหนดคำถามการวิจัย ไว้ดังนี้

1. การบริหารจัดการสถานศึกษาสู่ความเป็นเลิศตามหลักปรัชญาของเศรษฐกิจพอเพียงของโรงเรียนบ้านโป่งเป็ย สังกัดสำนักงานเขตพื้นที่การศึกษาประถมศึกษาบึงกาฬ มีบริบทในสภาวะการณ์ปัจจุบันเป็นอย่างไร และองค์ประกอบในการพัฒนาประกอบด้วยอะไรบ้าง
2. รูปแบบการพัฒนาการบริหารจัดการสถานศึกษาสู่ความเป็นเลิศตามหลักปรัชญาของเศรษฐกิจพอเพียงของโรงเรียนบ้านโป่งเป็ย สังกัดสำนักงานเขตพื้นที่การศึกษาประถมศึกษาบึงกาฬที่เหมาะสมกับการนำไปใช้ในการพัฒนาการบริหารจัดการสถานศึกษาสู่ความเป็นเลิศตามหลักปรัชญาของเศรษฐกิจพอเพียงควรเป็นอย่างไร
3. คุณภาพการศึกษาภายหลังการใช้รูปแบบการพัฒนาการบริหารจัดการสถานศึกษาสู่ความเป็นเลิศตามหลักปรัชญาของเศรษฐกิจพอเพียงของโรงเรียนบ้านโป่งเป็ย สังกัดสำนักงานเขตพื้นที่การศึกษาประถมศึกษาบึงกาฬ เป็นอย่างไร
4. ผู้มีส่วนได้ส่วนเสียกับการจัดการศึกษามีความพึงพอใจ ต่อผลการพัฒนาคุณภาพการศึกษาโดยใช้รูปแบบการพัฒนาการบริหารจัดการสถานศึกษาสู่ความเป็นเลิศตามหลักปรัชญาของเศรษฐกิจพอเพียงของโรงเรียนบ้านโป่งเป็ย สังกัดสำนักงานเขตพื้นที่การศึกษาประถมศึกษาบึงกาฬอยู่ในระดับใด

วัตถุประสงค์ของการวิจัย

การวิจัยครั้งนี้ ผู้วิจัยกำหนดวัตถุประสงค์ของการวิจัย ดังนี้

1. เพื่อศึกษาสภาพการบริหารจัดการสถานศึกษาสู่ความเป็นเลิศตามหลักปรัชญาของเศรษฐกิจพอเพียงของโรงเรียนบ้านโป่งเป็ย สังกัดสำนักงานเขตพื้นที่การศึกษาประถมศึกษาบึงกาฬ
2. เพื่อสร้าง และพัฒนารูปแบบการพัฒนาการบริหารจัดการสถานศึกษาสู่ความเป็นเลิศตามหลักปรัชญาของเศรษฐกิจพอเพียงของโรงเรียนบ้านโป่งเป็ย สังกัดสำนักงานเขตพื้นที่การศึกษาประถมศึกษาบึงกาฬ
3. เพื่อทดลองใช้รูปแบบการพัฒนาการบริหารจัดการสถานศึกษาสู่ความเป็นเลิศตามหลักปรัชญาของเศรษฐกิจพอเพียงของโรงเรียนบ้านโป่งเป็ย สังกัดสำนักงานเขตพื้นที่การศึกษาประถมศึกษาบึงกาฬ

4. เพื่อศึกษาความพึงพอใจของผู้มีส่วนได้ส่วนเสียต่อผลการดำเนินงานตามรูปแบบ การพัฒนาการบริหารจัดการสถานศึกษาสู่ความเป็นเลิศตามหลักปรัชญาของเศรษฐกิจพอเพียง ของโรงเรียนบ้านโป่งเปือย สังกัดสำนักงานเขตพื้นที่การศึกษาประถมศึกษาบึงกาฬ

ความสำคัญของการวิจัย

การวิจัยคาดว่าจะมีความสำคัญ ดังนี้

1. ได้ข้อมูลพื้นฐานที่เป็นประโยชน์เกี่ยวกับการพัฒนาการบริหารจัดการสถานศึกษา สู่ความเป็นเลิศตามหลักปรัชญาของเศรษฐกิจพอเพียงซึ่งเป็นรูปแบบการพัฒนาที่ได้รับการยืนยัน แล้วว่ามีประสิทธิภาพ เป็นแนวทางพัฒนาการบริหารจัดการสถานศึกษาสู่ความเป็นเลิศตามหลักปรัชญา ของเศรษฐกิจพอเพียง และพัฒนางานของผู้บริหาร ครู บุคลากรทางการศึกษา ตลอดจนทั้งนักเรียน ตามบริบทที่เหมาะสมกับตนเอง อันจะส่งผลไปสู่การพัฒนาการบริหารจัดการสถานศึกษาสู่ความเป็น เลิศตามหลักปรัชญาของเศรษฐกิจพอเพียงของสถานศึกษาให้มีประสิทธิภาพมากยิ่งขึ้น

2. ผลที่ได้จากการวิจัยสามารถนำมาเป็นแนวทางพัฒนาการจัดการศึกษา เป็นสารสนเทศเพื่อเป็นประโยชน์ในด้านการติดตามภารกิจ (Monitoring) ด้านการประเมินผล (Evaluation) และใช้ประกอบการตัดสินใจในการกำหนดนโยบาย (Policy Decision Making) ให้บรรลุวัตถุประสงค์ของการดำเนินงานนำไปสู่การปรับปรุง และพัฒนาการบริหารจัดการสถานศึกษา สู่ความเป็นเลิศตามหลักปรัชญาของเศรษฐกิจพอเพียงของสถานศึกษา ให้มีความเหมาะสม และมี ประสิทธิภาพ สามารถนำไปประยุกต์ใช้พัฒนาโรงเรียนที่มีบริบทใกล้เคียงกันได้

3. สถานศึกษาชั้นพื้นฐาน สำนักงานเขตพื้นที่การศึกษา สำนักงานคณะกรรมการ การศึกษาขั้นพื้นฐาน หรือหน่วยงานที่เกี่ยวข้องกับการพัฒนาสถานศึกษา สามารถนำรูปแบบการ พัฒนาการบริหารจัดการสถานศึกษาสู่ความเป็นเลิศตามหลักปรัชญาของเศรษฐกิจพอเพียง ที่ผู้วิจัยพัฒนาขึ้นไปใช้พัฒนาการบริหารโรงเรียนขยายโอกาสทางการศึกษาสู่ความเป็นเลิศตาม หลักปรัชญาของเศรษฐกิจพอเพียง

ขอบเขตของการวิจัย

การวิจัยเรื่องรูปแบบการพัฒนาการบริหารจัดการสถานศึกษาสู่ความเป็นเลิศตามหลัก ปรัชญาของเศรษฐกิจพอเพียงของโรงเรียนบ้านโป่งเปือย สังกัดสำนักงานเขตพื้นที่การศึกษา ประถมศึกษาบึงกาฬ ได้กำหนดขอบเขตของการวิจัยไว้ดังนี้

การวิจัยระยะที่ 1 การศึกษาสภาพ และองค์ประกอบของการบริหารจัดการสถานศึกษา
สู่ความเป็นเลิศตามหลักปรัชญาของเศรษฐกิจพอเพียงของโรงเรียนบ้านโป่งเป็อย สังกัด
สำนักงานเขตพื้นที่การศึกษาประถมศึกษาบึงกาฬ กำหนดขอบเขตของการวิจัย ดังนี้

1. ขอบเขตด้านพื้นที่

การวิจัยครั้งนี้ สัมภาษณ์ผู้ทรงคุณวุฒิ โดยศึกษาในพื้นที่ โรงเรียนอนุบาลศรีวิไล
สังกัดสำนักงานเขตพื้นที่การศึกษาประถมศึกษาบึงกาฬ, โรงเรียนบ้านบัว (สระพังวิทยา) สังกัด
สำนักงานเขตพื้นที่การศึกษาประถมศึกษาสกลนคร เขต 2, โรงเรียนบ้านบะนงกทา สังกัด
สำนักงานเขตพื้นที่การศึกษาประถมศึกษาสกลนคร เขต 3 และโรงเรียนราชประชานุเคราะห์ 27
จังหวัดหนองคาย สังกัดสำนักบริหารงานการศึกษาพิเศษ

2. ขอบเขตด้านเนื้อหา

การศึกษาครั้งนี้ผู้วิจัยได้กำหนดกรอบแนวคิดการศึกษา ดังนี้

ขั้นตอนที่ 1 การศึกษาวิเคราะห์เอกสารที่เป็นแนวคิด ทฤษฎี และเอกสาร
งานวิจัยที่เกี่ยวข้อง ประกอบด้วย 1) องค์ประกอบของการบริหารจัดการสถานศึกษาสู่ความเป็น
เลิศตามหลักปรัชญาของเศรษฐกิจพอเพียง 2) ขั้นตอนการทำงาน และ 3) องค์ประกอบของ
รูปแบบ

ขั้นตอนที่ 2 สัมภาษณ์ผู้ทรงคุณวุฒิที่มีความรู้ และประสบการณ์เกี่ยวกับการ
บริหารจัดการสถานศึกษาสู่ความเป็นเลิศตามหลักปรัชญาของเศรษฐกิจพอเพียง ประกอบด้วย
1) การศึกษาสภาพข้อเท็จจริงในปัจจุบันเกี่ยวกับการพัฒนาการบริหารจัดการสถานศึกษาสู่ความ
เป็นเลิศตามหลักปรัชญาของเศรษฐกิจพอเพียงของโรงเรียนต้นแบบ 2) องค์ประกอบของการ
บริหารจัดการสถานศึกษาสู่ความเป็นเลิศตามหลักปรัชญาของเศรษฐกิจพอเพียงของโรงเรียน
ต้นแบบ 3) ขั้นตอนการทำงานของโรงเรียนต้นแบบ และ 4) องค์ประกอบของรูปแบบ
ของโรงเรียนต้นแบบ

3. ขอบเขตด้านแหล่งข้อมูล

แหล่งข้อมูลของการศึกษาครั้งนี้ ประกอบด้วย

3.1 บริบทพื้นที่วิจัย (Context) ได้แก่ การศึกษาสภาพข้อเท็จจริงในปัจจุบัน
เกี่ยวกับองค์ประกอบของการบริหารจัดการสถานศึกษาสู่ความเป็นเลิศตามหลักปรัชญาของ
เศรษฐกิจพอเพียง ขั้นตอนการทำงาน และองค์ประกอบรูปแบบการพัฒนาการบริหารจัดการ
สถานศึกษาสู่ความเป็นเลิศตามหลักปรัชญาของเศรษฐกิจพอเพียงจากโรงเรียนต้นแบบโดยการ
สัมภาษณ์ผู้ทรงคุณวุฒิที่มีความรู้ และประสบการณ์เกี่ยวกับการบริหารจัดการสถานศึกษาสู่
ความเป็นเลิศตามหลักปรัชญาของเศรษฐกิจพอเพียง ในครั้งนี้ เป็นการศึกษาเฉพาะกรณีในพื้นที่

ใกล้เคียงกับจังหวัดบึงกาฬ ผู้วิจัยเลือกศึกษาด้วยวิธีการเลือกแบบเจาะจง (Purposive Sampling)

3.2 เอกสารและหลักฐาน (Document and Evidence) มีขั้นตอนดำเนินการ 2 ขั้นตอน ได้แก่

ขั้นตอนที่ 1 การศึกษาเอกสารวิชาการ บทความ งานวิจัยที่มีเนื้อหาเกี่ยวกับการบริหารจัดการสถานศึกษาสู่ความเป็นเลิศตามหลักปรัชญาของเศรษฐกิจพอเพียง ขั้นตอนการทำงาน และองค์ประกอบของรูปแบบ

ขั้นตอนที่ 2 การศึกษาเอกสารและหลักฐาน (Document and Evidence) ได้แก่ เอกสารวิชาการ บทความ งานวิจัยที่มีเนื้อหาเกี่ยวกับการบริหารจัดการสถานศึกษาสู่ความเป็นเลิศตามหลักปรัชญาของเศรษฐกิจพอเพียง ขั้นตอนการทำงาน และองค์ประกอบของรูปแบบ ผู้วิจัยศึกษาเอกสาร แนวคิด ทฤษฎีที่เกี่ยวข้อง เพื่อกำหนดประเด็นการสัมภาษณ์

3.3 ประชากรที่ใช้ในการศึกษา คือ คัดเลือกเอกสารระดับทฤษฎีปฏิบัติ ได้แก่ วรรณกรรมที่เกี่ยวข้องและสอดคล้องกับวัตถุประสงค์ของการวิจัย ประกอบด้วย บทความวิจัย และวิชาการที่ได้รับการตีพิมพ์เผยแพร่ เอกสารเผยแพร่ของภาครัฐที่เกี่ยวข้อง ข้อมูลเชิงนโยบายที่เกี่ยวข้อง เช่น พระราชบัญญัติ ราชกิจจานุเบกษา แผนยุทธศาสตร์ระดับชาติ เป็นต้น (Wellington, 2000 อ้างถึงใน ฐิติวัฒน์ ทองแก้ว และคณะ, 2561 : 2173)

3.4 กลุ่มเป้าหมาย ได้แก่ ผู้อำนวยการโรงเรียนหรือรองผู้อำนวยการโรงเรียน หรือผู้รักษาการ (กรณีโรงเรียนที่ไม่มีผู้อำนวยการโรงเรียน) จำนวน 1 คน ครูผู้สอนหรือครูผู้รับผิดชอบโครงการเศรษฐกิจพอเพียง จำนวน 1 คน ครูผู้รับผิดชอบโครงการโรงเรียนพระราชทาน จำนวน 1 คน และตัวแทนคณะกรรมการสถานศึกษาในโรงเรียนขยายโอกาสทางการศึกษา จำนวน 1 คน ซึ่งมีเกณฑ์คัดเลือกโรงเรียนต้นแบบ ดังนี้

1) เป็นโรงเรียนพระราชทานย้อนหลังไม่เกิน 3 ปี หรือเป็นโรงเรียนศูนย์การเรียนรู้ตามหลักปรัชญาของเศรษฐกิจพอเพียงด้านการศึกษา (ศรร.)

2) เป็นโรงเรียนที่ผ่านการประเมินจากสำนักงานรับรองมาตรฐาน และประเมินคุณภาพการศึกษา (องค์การมหาชน) แหล่งข้อมูล

4. ขอบเขตด้านระยะเวลา

การศึกษาครั้งนี้ศึกษาระหว่างเดือน พฤศจิกายน พ.ศ.2562 ถึง เดือน ธันวาคม พ.ศ.2562

การวิจัยระยะที่ 2 สร้าง และพัฒนารูปแบบการพัฒนาการบริหารจัดการสถานศึกษาสู่ความเป็นเลิศตามหลักปรัชญาของเศรษฐกิจพอเพียงของโรงเรียนบ้านโป่งเปือย สังกัดสำนักงาน

เขตพื้นที่การศึกษาประถมศึกษาบึงกาฬ การวิจัยในระยะนี้ผู้วิจัยได้ดำเนินการ 4 ขั้นตอน คือ 1) การร่างรูปแบบโดยใช้การวิเคราะห์องค์ประกอบเชิงยืนยัน (Confirmatory Factor Analysis : CFA) 2) การตรวจสอบความตรงเชิงสอดคล้องของร่างรูปแบบ โดยใช้การประชุมผู้เชี่ยวชาญ (Expert Group Meeting) 3) การพัฒนารูปแบบโดยวิธีการสัมมนาประชาพิจารณ์ (Public hearing seminar) และ 4) จัดทำคู่มือ กำหนดขอบเขตของการวิจัย ดังนี้

1. ขอบเขตด้านพื้นที่

การวิจัยครั้งนี้ศึกษาในพื้นที่ จังหวัดบึงกาฬเป็นโรงเรียนขยายโอกาสทางการศึกษา สังกัดสำนักงานเขตพื้นที่การศึกษาประถมศึกษาบึงกาฬ ปีการศึกษา 2563 จำนวน 50 โรงเรียน (ที่มา สำนักงานเขตพื้นที่การศึกษาประถมศึกษาบึงกาฬ, 2563, เว็บไซต์)

2. ขอบเขตด้านเนื้อหา

การศึกษานี้ผู้วิจัยได้กำหนดกรอบแนวคิดการศึกษา ดังนี้

2.1 กำหนดประเด็นหลักในการสร้างแบบสอบถามจากกรอบแนวคิดการวิจัย และนิยามศัพท์ที่ใช้ในการวิจัยมาสร้างเป็นข้อคำถาม

2.2 จัดทำร่างแบบสอบถามระดับการปฏิบัติ สร้างโดยอาศัยข้อมูลที่เป็นผลจากการวิเคราะห์สภาพข้อเท็จจริงในปัจจุบัน เกี่ยวกับรูปแบบการบริหารจัดการสถานศึกษาสู่ความเป็นเลิศตามหลักปรัชญาของเศรษฐกิจพอเพียงของโรงเรียนบ้านโป่งเปือย สังกัดสำนักงานเขตพื้นที่การศึกษาประถมศึกษาบึงกาฬ

3. ขอบเขตด้านแหล่งข้อมูล

แหล่งข้อมูลของการศึกษาในครั้งนี้ ประกอบด้วย

3.1 บริบทพื้นที่วิจัย (Context) ได้แก่ การศึกษาระดับความคิดเห็นเกี่ยวกับการบริหารจัดการสถานศึกษาสู่ความเป็นเลิศตามหลักปรัชญาของเศรษฐกิจพอเพียงของโรงเรียนบ้านโป่งเปือย

3.2 เอกสารและหลักฐาน (Document and Evidence) ได้แก่ 1) แบบสอบถามระดับการปฏิบัติที่เกี่ยวกับการพัฒนาการบริหารจัดการสถานศึกษาสู่ความเป็นเลิศตามหลักปรัชญาของเศรษฐกิจพอเพียง สังกัดสำนักงานเขตพื้นที่การศึกษาประถมศึกษาบึงกาฬ 2) ร่างรูปแบบการพัฒนาการบริหารจัดการสถานศึกษาสู่ความเป็นเลิศตามหลักปรัชญาของเศรษฐกิจพอเพียงของโรงเรียนบ้านโป่งเปือย สังกัดสำนักงานเขตพื้นที่การศึกษาประถมศึกษาบึงกาฬ 3) เอกสารประกอบการประชุมผู้เชี่ยวชาญ 4) เอกสารประกอบการสัมมนาประชาพิจารณ์ 5) คู่มือการพัฒนาการบริหารจัดการสถานศึกษาสู่ความเป็นเลิศตามหลักปรัชญาของเศรษฐกิจพอเพียงของโรงเรียนบ้านโป่งเปือย สังกัดสำนักงานเขตพื้นที่การศึกษาประถมศึกษาบึงกาฬ

3.3 ประชากรที่ใช้ในการศึกษา คือ กลุ่มผู้บริหาร ครูและบุคลากรทางการศึกษาที่ปฏิบัติงานในโรงเรียนขยายโอกาสทางการศึกษา สังกัดสำนักงานเขตพื้นที่การศึกษา ประถมศึกษาบึงกาฬ ปีการศึกษา 2563 จำนวน 50 โรงเรียน จำนวน 971 คน (ที่มา สำนักงานเขตพื้นที่การศึกษาประถมศึกษาบึงกาฬ, 2563, เว็บไซต์)

3.4 กลุ่มตัวอย่างที่ใช้ในการศึกษาการประเมินแบบสอบถาม ผู้บริหาร ครูและบุคลากรทางการศึกษา โรงเรียนขยายโอกาสทางการศึกษา ในสังกัดสำนักงานเขตพื้นที่การศึกษา ประถมศึกษาบึงกาฬ ประจำปีการศึกษา 2563 ได้มาโดยกำหนดขนาดกลุ่มตัวอย่างของ Taro Yamane ที่ระดับความเชื่อมั่น ร้อยละ 95 ระดับความคลาดเคลื่อน ร้อยละ ± 5 (Yamane, 1976 : 1088, อ้างถึงใน วาโร เฟ็งสวัสต์, 2551 : 192) ได้กลุ่มตัวอย่าง จำนวน 286 คน เพื่อให้ได้กลุ่มตัวอย่างครอบคลุม ผู้วิจัยจึงได้สุ่มโดยใช้วิธีการสุ่มแบบหลายขั้นตอน (Multi-stage Random Sampling) (บุญชม ศรีสะอาด, 2553 : 47) ได้กลุ่มตัวอย่าง จำนวน 300 คน

3.5 กลุ่มเป้าหมาย แบ่งออกเป็น 2 กลุ่ม ประกอบด้วย

กลุ่มเป้าหมายกลุ่มที่ 1 ผู้เชี่ยวชาญ ตรวจสอบความตรงเชิงสอดคล้องของร่างรูปแบบ จำนวน 9 คน ซึ่งเป็นผู้มีคุณสมบัติ ดังนี้

1) ผู้เชี่ยวชาญด้านการวิจัย หรือนักวิชาการ หรืออาจารย์มหาวิทยาลัยที่มีระดับ การศึกษาระดับปริญญาเอก มีประสบการณ์ด้านการจัดการศึกษาตามแนวคิดการจัดการศึกษาสู่ ความเป็นเลิศตามหลักปรัชญาของเศรษฐกิจพอเพียง จำนวน 3 คน

2) ผู้บริหารระดับเขตพื้นที่การศึกษา ด้านการจัดการศึกษาตามแนวคิดการจัด การศึกษาสู่ความเป็นเลิศตามหลักปรัชญาของเศรษฐกิจพอเพียง โดยมีความเกี่ยวข้องระดับ นโยบาย จำนวน 3 คน

3) ผู้บริหารระดับสถานศึกษา ด้านการบริหารสถานศึกษาตามแนวคิดการจัด การศึกษาสู่ความเป็นเลิศตามหลักปรัชญาของเศรษฐกิจพอเพียง โดยเป็นผู้บริหารที่มี ประสบการณ์อย่างน้อย 3 ปี มีระดับการศึกษาปริญญาโทขึ้นไป จำนวน 3 คน

กลุ่มเป้าหมายกลุ่มที่ 2 ผู้มีส่วนเกี่ยวข้องร่วมสัมมนาประชาพิจารณ์ จำนวน 60 คน ซึ่งเป็นผู้มีคุณสมบัติ ดังนี้

1) ตัวแทนจากผู้มีส่วนเกี่ยวข้องระดับผู้อำนวยการหรือรองผู้อำนวยการ จำนวน 3 คน

2) คณะกรรมการสถานศึกษาโรงเรียนบ้านโป่งเปือย จำนวน 13 คน

3) หัวหน้าฝ่าย และ หัวหน้างานรวมเป็นคณะผู้บริหารโรงเรียน จำนวน 12 คน

4) ผู้แทนผู้ปกครองเครือข่ายจำนวน 22 คน

5) ตัวแทนคณะกรรมการนักเรียนจำนวน 10 คน

4. ขอบเขตด้านระยะเวลา

การศึกษาครั้งนี้ศึกษาระหว่างเดือน มกราคม พ.ศ. 2563 ถึง เมษายน พ.ศ. 2563

การวิจัยระยะที่ 3 การทดลองใช้รูปแบบการพัฒนาการบริหารจัดการสถานศึกษาสู่ความเป็นเลิศตามหลักปรัชญาของเศรษฐกิจพอเพียงของโรงเรียนบ้านโป่งเป็ย สังกัดสำนักงานเขตพื้นที่การศึกษาประถมศึกษาศรีสะเกษ กำหนดขอบเขตของการวิจัย ดังนี้

1. ขอบเขตด้านพื้นที่

การวิจัยครั้งนี้ศึกษาในพื้นที่ โรงเรียนบ้านโป่งเป็ย สังกัดสำนักงานเขตพื้นที่การศึกษาประถมศึกษาศรีสะเกษ

2. ขอบเขตด้านเนื้อหา

การศึกษาครั้งนี้ผู้วิจัยได้กำหนดกรอบแนวคิดการศึกษา ดังนี้

2.1 ทดลองใช้รูปแบบการพัฒนาการบริหารจัดการสถานศึกษาสู่ความเป็นเลิศตามหลักปรัชญาของเศรษฐกิจพอเพียงของโรงเรียนบ้านโป่งเป็ย ผ่านกลยุทธ์ โครงการกิจกรรมตามคู่มือการพัฒนาการบริหารจัดการสถานศึกษาสู่ความเป็นเลิศตามหลักปรัชญาของเศรษฐกิจพอเพียง ประเมินโครงการตาม รูปแบบ (CIPP Model)

3. ขอบเขตด้านแหล่งข้อมูล

แหล่งข้อมูลของการศึกษาในครั้งนี้ ประกอบด้วย

3.1 บริบทพื้นที่วิจัย (Context) ได้แก่ การศึกษาผลที่เกิดขึ้น เปรียบเทียบผลที่เกิดขึ้น และนำข้อมูลและผลสำเร็จที่เกิดขึ้นจากการทดลองใช้รูปแบบการพัฒนาการบริหารจัดการสถานศึกษาสู่ความเป็นเลิศตามหลักปรัชญาของเศรษฐกิจพอเพียงของโรงเรียนบ้านโป่งเป็ย ในรอบที่ 1 มาปรับปรุงรูปแบบให้มีความสมบูรณ์มากขึ้น และนำไปทดลองในรอบที่ 2 ต่อไป

3.2 เอกสารและหลักฐาน (Document and Evidence) ได้แก่ คู่มือการพัฒนาการบริหารจัดการสถานศึกษาสู่ความเป็นเลิศตามหลักปรัชญาของเศรษฐกิจพอเพียงของโรงเรียนบ้านโป่งเป็ย เป็นคู่มือสำหรับใช้ในการทดลองใช้รูปแบบ

3.3 กลุ่มเป้าหมายที่ใช้ในการศึกษา ประกอบด้วย รองผู้อำนวยการโรงเรียน และครูผู้สอนที่ปฏิบัติงานในโรงเรียนบ้านโป่งเป็ย จำนวน 35 คน นักเรียน จำนวน 544 คน ปีการศึกษา 2564 รองผู้อำนวยการโรงเรียน และครูผู้สอน จำนวน 34 คน นักเรียน จำนวน 537

คน (ระบบจัดเก็บข้อมูลนักเรียนรายบุคคลตามแผนปฏิบัติการประจำปีโรงเรียนบ้านโป่งเป็ย สำนักงานเขตพื้นที่การศึกษาประถมศึกษาบึงกาฬ, 2563 และ 2564)

4. ขอบเขตด้านระยะเวลา

การศึกษาครั้งนี้มีขอบเขตด้านระยะเวลา 2 ปีการศึกษา วงรอบที่ 1 ศึกษา ระหว่างเดือน พฤษภาคม พ.ศ. 2563 ถึง กุมภาพันธ์ พ.ศ. 2564 และวงรอบที่ 2 ศึกษา ระหว่าง เดือน พฤษภาคม พ.ศ. 2564 ถึง กุมภาพันธ์ พ.ศ. 2565

การวิจัยระยะที่ 4 การศึกษาความพึงพอใจของผู้มีส่วนได้ส่วนเสียที่มีต่อผลการดำเนินงานตามรูปแบบการพัฒนาการบริหารจัดการสถานศึกษาสู่ความเป็นเลิศตามหลักปรัชญาของเศรษฐกิจพอเพียงของโรงเรียนบ้านโป่งเป็ย สังกัดสำนักงานเขตพื้นที่การศึกษาประถมศึกษาบึงกาฬ กำหนดขอบเขตของการวิจัย ดังนี้

1. ขอบเขตด้านพื้นที่

การวิจัยครั้งนี้ศึกษาในพื้นที่ โรงเรียนบ้านโป่งเป็ย สังกัดสำนักงานเขตพื้นที่การศึกษาประถมศึกษาบึงกาฬ

2. ขอบเขตด้านเนื้อหา

การศึกษาครั้งนี้ผู้วิจัยได้กำหนดกรอบแนวคิดการศึกษา ดังนี้

2.1 การประเมินความพึงพอใจของผู้มีส่วนได้ส่วนเสียหลังจากที่ได้ทดลองใช้รูปแบบการพัฒนาการบริหารจัดการสถานศึกษาสู่ความเป็นเลิศตามหลักปรัชญาของเศรษฐกิจพอเพียงของโรงเรียนบ้านโป่งเป็ย

3. ขอบเขตด้านแหล่งข้อมูล

แหล่งข้อมูลของการศึกษาในครั้งนี้ ประกอบด้วย

3.1 บริบทพื้นที่วิจัย (Context) ได้แก่ การศึกษาความพึงพอใจของผู้มีส่วนได้ส่วนเสียหลังจากที่ได้ทดลองใช้รูปแบบการพัฒนาการบริหารจัดการสถานศึกษาสู่ความเป็นเลิศตามหลักปรัชญาของเศรษฐกิจพอเพียงของโรงเรียนบ้านโป่งเป็ยจากผลที่เกิดขึ้น เป็นข้อเสนอแนะของการทดลองใช้ในรอบที่ 1 มาปรับปรุงรูปแบบให้มีความสมบูรณ์มากขึ้น และนำไปทดลองในรอบที่ 2 ต่อไป

3.2 เอกสารและหลักฐาน (Document and Evidence) ได้แก่ แบบประเมินความพึงพอใจของผู้มีส่วนได้ส่วนเสียที่มีต่อผลการดำเนินงานตามรูปแบบการพัฒนาการบริหารจัดการสถานศึกษาสู่ความเป็นเลิศตามหลักปรัชญาของเศรษฐกิจพอเพียงของโรงเรียนบ้านโป่งเป็ย

3.3 กลุ่มเป้าหมายที่ใช้ในการประเมิน ประกอบด้วย รองผู้อำนวยการโรงเรียน และครูผู้สอนที่ปฏิบัติงานในโรงเรียนบ้านโป่งเป็ย จำนวน 35 คน นักเรียน จำนวน 442 คน ปีการศึกษา 2564 รองผู้อำนวยการโรงเรียน และครูผู้สอน จำนวน 34 คน นักเรียน จำนวน 463 คน (ระบบจัดเก็บข้อมูลนักเรียนรายบุคคลตามแผนปฏิบัติการประจำปีโรงเรียนบ้านโป่งเป็ย สำนักงานเขตพื้นที่การศึกษาประถมศึกษาบึงกาฬ, 2563 และ 2564) ได้มาโดยการกำหนดขนาดกลุ่มตัวอย่างโดยใช้วิธีการของแนวคิดของฟริก (Frick, 2014 : 122-123) และการกำหนดขนาดของกลุ่มเป้าหมายโดยวิธีการเลือกแบบเจาะจง (Purposive Sampling)

4. ขอบเขตด้านระยะเวลา

การศึกษาครั้งนี้มีขอบเขตด้านระยะเวลา 2 ปีการศึกษา ครอบคลุม 1 ศึกษาเดือน มีนาคม พ.ศ. 2564 และวงรอบที่ 2 ศึกษาเดือน มีนาคม พ.ศ. 2565

กรอบแนวคิดการวิจัย

การวิจัยเรื่องรูปแบบการพัฒนาการบริหารจัดการสถานศึกษาสู่ความเป็นเลิศตามหลักปรัชญาของเศรษฐกิจพอเพียงของโรงเรียนบ้านโป่งเป็ย สังกัดสำนักงานเขตพื้นที่การศึกษาประถมศึกษาบึงกาฬ ซึ่งได้ศึกษานิยาม หลักการ แนวคิด ทฤษฎี และผลงานวิจัย แล้วนำมาสังเคราะห์เพื่อกำหนดองค์ประกอบหลักของการพัฒนาการบริหารจัดการสถานศึกษาสู่ความเป็นเลิศตามหลักปรัชญาของเศรษฐกิจพอเพียงดังนี้ John Adair (2010) ภูติศ พัดพิน (2555: 48) จันทร์จิรา วงษ์ชมทอง (2557: 349) คำตัน จันทะวงษา (2558) จรรยา ทีปาลา (2558) สมรภูมิ อ่อนอ่อน (2558) พรทิพย์ บรรเทา (2558) พิชิต โภพล (2559: 10) วารุณี กังหมิง (2559: 39) เซาวรัช ศิริอำมาต (2560: 11) ธัชชนันท์ มโนเพ็ชรเกษม (2560: 6) ประเสริฐ อินทร์รักษ์ (2560: 1503) นิสา ยอดละออง (2560) อุณรัตน์ เสมามิ่ง (2560) มานิตย์ พานแสวง (2561) ราชฤทธิ์ธานี กิมเสาร์ (2561) เหมือนฝัน นันทียกุล (2562: 7-8), อภิขญา จะเรียมพันธ์ (2563: 4) อนุธิดา ประเสริฐศักดิ์ (2563: 70) พรทิพย์ รอดพลอย (2564: 6) ได้องค์ประกอบ จำนวน 7 องค์ประกอบ ดังนี้ 1) ภาวะผู้นำเชิงกลยุทธ์ 2) การมุ่งเน้นการพัฒนาบุคลากร 3) หลักสูตรและการจัดการเรียนการสอน 4) การจัดกิจกรรมพัฒนาผู้เรียน 5) การวัด การวิเคราะห์และการจัดการความรู้ 6) การมุ่งเน้นนักเรียนผู้มีส่วนได้ส่วนเสีย และ 7) ผลลัพธ์การดำเนินงาน โดยมีองค์ประกอบย่อย ดังนี้

1.1 ภาวะผู้นำเชิงกลยุทธ์ (Strategic Leadership) ประกอบด้วย 1) การกำหนดทิศทางขององค์กรในการบริหารงาน 4 ฝ่าย 2) การคิดและวางแผนเชิงกลยุทธ์ 3) การดำเนินงานให้สำเร็จ และ 4) ความสัมพันธ์กับทุกภาคส่วนในองค์กร

1.2 การมุ่งเน้นการพัฒนาบุคลากร (Focusing of Personnel Development) ประกอบด้วย 1) การพัฒนาบุคลากรตามหลักปรัชญาของเศรษฐกิจพอเพียง 2) การติดตามและขยายผล

1.3 หลักสูตรและการจัดการเรียนการสอน (Curriculum and Learning Management) ประกอบด้วย 1) หน่วยการเรียนรู้ปรัชญาของเศรษฐกิจพอเพียง 2) การบูรณาการหลักปรัชญาของเศรษฐกิจพอเพียงสู่การจัดกิจกรรมการเรียนรู้ 3) สื่อและแหล่งเรียนรู้เกี่ยวกับหลักปรัชญาของเศรษฐกิจพอเพียง และ 4) การวัดและประเมินผลการจัดกิจกรรมการเรียนรู้ตามหลักปรัชญาของเศรษฐกิจพอเพียง

1.4 การจัดกิจกรรมพัฒนาผู้เรียน (Students Development activities) ประกอบด้วย 1) การแนะแนวและระบบดูแลช่วยเหลือผู้เรียน 2) กิจกรรมนักเรียน และ 3) กิจกรรมเพื่อสังคมและสาธารณประโยชน์

1.5 การวัด การวิเคราะห์และการจัดการความรู้ (Evaluation Analysis and Knowledge Management) ประกอบด้วย ประกอบด้วย 1) การวัดและวิเคราะห์ผลการดำเนินการของโรงเรียน และ 2) การจัดการสารสนเทศและความรู้

1.6 การมุ่งเน้นนักเรียน ผู้มีส่วนได้ส่วนเสีย (Focusing on students and Stakeholder) ประกอบด้วย 1) ความสัมพันธ์กับนักเรียนผู้มีส่วนได้เสียและความพึงพอใจ และ 2) ความรู้เกี่ยวกับนักเรียนผู้มีส่วนได้เสียและตลาด

1.7 ผลลัพธ์การดำเนินงาน (Results of Operation) ประกอบด้วย 1) ผู้เรียน 2) บุคลากรของสถานศึกษา 3) ผู้บริหารสถานศึกษา และ 4) สถานศึกษา

สำหรับองค์ประกอบของรูปแบบ ศึกษาและสังเคราะห์จากแนวคิดของ Lunenburg & Ornstein (2000) ณรงค์ อภัยใจ (2560) ทิศนา ขัมมณี (2545 อังอิงใน ไผ่ทอง ธรรมชาติ และคณะ, 2563) ได้ 3 องค์ประกอบ คือ ปัจจัยนำเข้า กระบวนการ และผลลัพธ์

จากนั้นผู้วิจัยจึงนำไปสร้างรูปแบบการพัฒนาการบริหารจัดการสถานศึกษาสู่ความเป็นเลิศตามหลักปรัชญาของเศรษฐกิจพอเพียงของโรงเรียนบ้านโป่งเป็ย สังกัดสำนักงานเขตพื้นที่การศึกษาประถมศึกษาบึงกาฬ ที่จะใช้เป็นกรอบแนวคิดเพื่อการวิจัย (Conceptual Framework) ดังภาพประกอบ 1

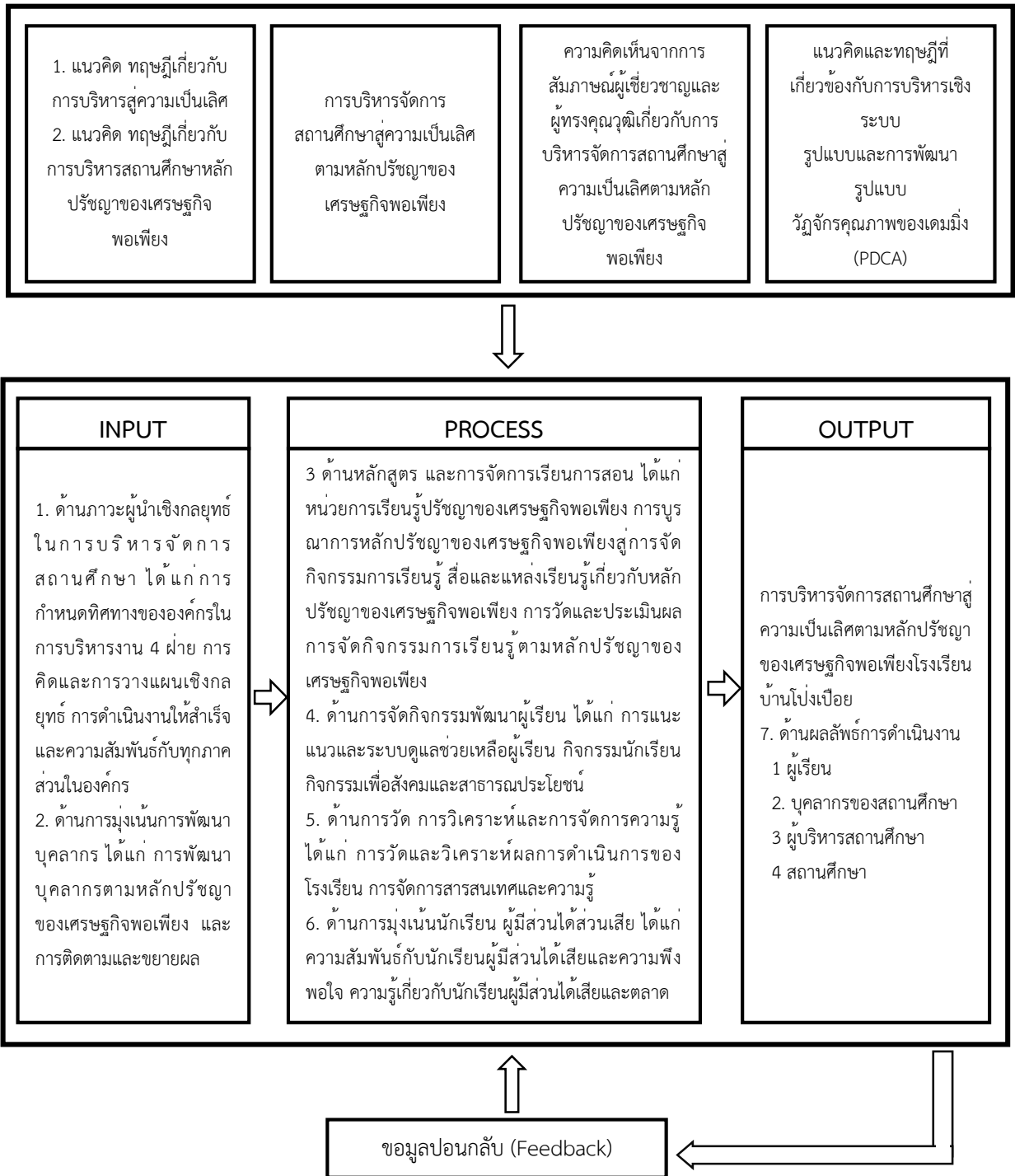

ภาพประกอบ 1 กรอบแนวคิดการวิจัย (Conceptual Framework)

นิยามศัพท์เฉพาะ

การวิจัยเพื่อพัฒนารูปแบบการบริหารจัดการสถานศึกษาสู่ความเป็นเลิศตามหลักปรัชญาของเศรษฐกิจพอเพียงของโรงเรียนบ้านโป่งเป็ย สังกัดสำนักงานเขตพื้นที่การศึกษาประถมศึกษาบึงกาฬ ผู้วิจัยได้กำหนดนิยามศัพท์เฉพาะ ไว้ดังต่อไปนี้

1. การพัฒนาการบริหารจัดการสถานศึกษาสู่ความเป็นเลิศตามหลักปรัชญาของเศรษฐกิจพอเพียง หมายถึง การพัฒนาการบริหารจัดการสถานศึกษาให้ประสบความสำเร็จหรือเกิดประสิทธิผลของการบริหารที่มุ่งเน้นคุณภาพทั่วทั้งโรงเรียนตามหลักปรัชญาของเศรษฐกิจพอเพียงที่มีการปรับปรุง และ พัฒนาอย่างต่อเนื่อง มีการดำเนินงานที่มีคุณภาพ มีความโดดเด่น เป็นที่พึงพอใจและยอมรับของผู้เกี่ยวข้อง สามารถเป็นแบบอย่างของงานชนิดเดียวกันได้ รวมทั้งสามารถดำรงคุณภาพอยู่ได้ตามสภาพแวดล้อมและ/หรือปัจจัยที่มีการเปลี่ยนแปลงอย่างตลอดเวลา ประกอบด้วย 7 องค์ประกอบ ดังนี้

1.1 ภาวะผู้นำเชิงกลยุทธ์ หมายถึง ผู้นำที่มีความสามารถในการคาดคะเนอนาคต และกำหนดวิสัยทัศน์ได้สอดคล้องกับการเปลี่ยนแปลงของสิ่งแวดล้อมทั้งภายในและภายนอกองค์กร มีความคิดสร้างสรรค์ สามารถกำหนดแผนกลยุทธ์เพื่อสร้างความได้เปรียบต่อคู่แข่ง สามารถถ่ายทอดผลักดันให้การบริหารเชิงกลยุทธ์ประสบความสำเร็จจุลวงได้ด้วยดี และจัดระบบการบริหารจัดการภายในสถานศึกษาตามหลักปรัชญาของเศรษฐกิจพอเพียง ประกอบด้วย การดำเนินการด้านนโยบายการขับเคลื่อน ด้านวิชาการ ด้านงานบริหารทั่วไป ด้านงบประมาณ และ ด้านการบริหารงานบุคคล มี 4 ด้าน ดังนี้

1.1.1 การกำหนดทิศทางขององค์กรในการบริหารงาน 4 ฝ่าย หมายถึง การกำหนดทิศทางแนวทางการบริหารขององค์กร ที่เกิดจากสภาพแวดล้อมทั้งภายในและภายนอกองค์กรเพื่อมุ่งสู่การบรรลุเป้าหมายตามที่องค์กรกำหนด

1.1.2 การคิดและวางแผนเชิงกลยุทธ์ หมายถึง ความสามารถในการหาวิธีการหรือทางเลือกที่ดีที่สุด ภายใต้สภาวะต่าง ๆ เพื่อบรรลุเป้าหมายที่ต้องการตามกระบวนการวางแผนระยะยาวถึงอนาคตภายภาคหน้า เพื่อวิเคราะห์จุดอ่อน จุดแข็ง โอกาส อุปสรรค เพื่อกำหนด วิสัยทัศน์พันธกิจ เป้าหมายขององค์กรที่จำเป็นในการบริหารจัดการองค์กรที่เชื่อมโยงผลิตภาพ เพื่อให้เกิดประสิทธิภาพในการปฏิบัติงาน

1.1.3 การดำเนินงานให้สำเร็จ หมายถึง การกำหนดแนวทางปฏิบัติให้บรรลุจุดหมายที่กำหนดไว้อย่างมีประสิทธิภาพจากนั้นจะถ่ายทอดออกมาเป็นแผนงานและโครงการที่เชื่อมโยงกันเป็นการกำหนดแนวทางการกระทำที่เป็นรูปธรรมในการปฏิบัติมากขึ้น ซึ่งโดยทั่วไปจะมีประเด็นในการเขียนที่ชัดเจน ครอบคลุม และเชื่อมโยงกันอย่างเป็นระบบ

1.1.4 ความสัมพันธ์กับทุกภาคส่วนในองค์กร หมายถึง ความสามารถของ ผู้บริหารสถานศึกษา ในการกำหนดความสัมพันธ์ของการกำหนดกลยุทธ์และการดำเนินงานของ สถานศึกษาให้มีประสิทธิผลที่ส่งเสริมการบูรณาการหลักปรัชญาของเศรษฐกิจพอเพียง

1.2 การมุ่งเน้นการพัฒนาบุคลากร หมายถึง การบริหารเกี่ยวกับการพัฒนาและ การจัดการบุคลากร การสร้างความผูกพันและความสามัคคีให้ครูและบุคลากรมีความมุ่งมั่นใน การทำงานอย่างเต็มศักยภาพ ร่วมสร้างสรรค์และพัฒนาโรงเรียนสอดคล้องไปในทิศทางเดียวกัน แบ่งเป็น 2 ด้าน ดังนี้

1.2.1 การพัฒนาบุคลากรตามหลักปรัชญาของเศรษฐกิจพอเพียง หมายถึง การส่งเสริมบุคลากรให้ได้รับการพัฒนาให้มีความรู้ ความสามารถ มีขวัญกำลังใจ เพื่อ ส่งเสริมการประยุกต์ใช้ปรัชญาของเศรษฐกิจพอเพียงในการดำเนินชีวิต และมีจิตสำนึกในการ ปฏิบัติภารกิจที่รับผิดชอบให้เกิดผลสำเร็จ

1.2.2 การติดตามและขยายผล หมายถึง การติดตามผลการดำเนินงานใน การพัฒนาบุคลากรตามหลักปรัชญาของเศรษฐกิจพอเพียง และนำผลการติดตามมาปรับปรุง/ พัฒนาการดำเนินกิจกรรมเพื่อสังคมและสาธารณประโยชน์ของผู้เรียนตามหลักปรัชญาของ เศรษฐกิจพอเพียง ขยายผลและเผยแพร่ผลการดำเนินชีวิตและการปฏิบัติภารกิจหน้าที่ของ บุคลากรตามหลักปรัชญาของเศรษฐกิจพอเพียง

1.3 หลักสูตรและการจัดการเรียนการสอน หมายถึง การขับเคลื่อนปรัชญา เศรษฐกิจพอเพียงสู่การจัดทำหลักสูตร แผนการสอน การจัดเรียนการสอนทำให้ผู้เรียนเกิด ความรู้และเผยแพร่ปรัชญาเศรษฐกิจพอเพียงและมีการวัดผลประเมินผล ประกอบด้วย 4 ด้าน ดังนี้

1.3.1 หน่วยการเรียนรู้ปรัชญาของเศรษฐกิจพอเพียง หมายถึง สารสาระ การเรียนรู้ย่อยของรายวิชาที่สามารถนำมาใช้ในการจัดกิจกรรมการเรียนการสอนตามหลักปรัชญา ของเศรษฐกิจพอเพียง ซึ่งประกอบด้วยองค์ประกอบเช่นเดียวกับหลักสูตร

1.3.2 การบูรณาการหลักปรัชญาของเศรษฐกิจพอเพียงสู่การจัดกิจกรรม การเรียนรู้ หมายถึง การน้อมนำหลักปรัชญาของเศรษฐกิจพอเพียงมาบูรณาการในการจัด กิจกรรมการเรียนรู้ มีแผนจัดการเรียนรู้ที่มีคุณภาพ บูรณาการหลักปรัชญาของเศรษฐกิจพอเพียง ในกลุ่มสาระการเรียนรู้ต่าง ๆ ทุกระดับชั้น ผู้เรียนมีส่วนร่วมในการจัดกิจกรรมการเรียนการสอน ที่บูรณาการหลักปรัชญาของเศรษฐกิจพอเพียง

1.3.3 สื่อและแหล่งเรียนรู้เกี่ยวกับหลักปรัชญาของเศรษฐกิจพอเพียง หมายถึง สิ่งที่ใช้เป็นสื่อกลางให้ผู้สอนสามารถถ่ายทอด ความรู้ เจตคติและทักษะไปยังผู้เรียน ที่

สามารถมองเห็นเป็นรูปธรรม ทำให้ผู้เรียนได้เรียนรู้อย่างมีประสิทธิภาพ หรือทำให้บทเรียนง่ายขึ้น โดยมีการจัดท่า/ผลิต/ใช้/เผยแพร่/จัดทำ/พัฒนา/เผยแพร่ สื่อการเรียนรู้เพื่อบูรณาการหลักปรัชญาของเศรษฐกิจพอเพียงในการจัดการเรียนการสอน ใช้แหล่งเรียนรู้/ภูมิปัญญาท้องถิ่นในชุมชนที่ส่งเสริมการอยู่อย่างพอเพียงของผู้เรียน

1.3.4 การวัดและประเมินผลการจัดกิจกรรมการเรียนรู้ตามหลักปรัชญาของเศรษฐกิจพอเพียง หมายถึง การตัดสินคุณค่าให้กับสิ่งต่าง ๆ โดยนำผลที่ได้จากการวัดมาเทียบกับเกณฑ์ที่กำหนดไว้ แล้วทำการพิจารณาตัดสินว่าสิ่งนั้นมีคุณภาพในระดับใด เช่น ดี พอใช้ ไม่ดี โดยมีการจัดทำเครื่องมือวัดและประเมินผลที่หลากหลาย และสอดคล้องกับวัตถุประสงค์ของหน่วยการเรียนรู้ที่บูรณาการหลักปรัชญาของเศรษฐกิจพอเพียง รายงานผลการประเมิน และนำมาปรับปรุง/พัฒนาการจัดกิจกรรมการเรียนการสอนที่บูรณาการหลักปรัชญาของเศรษฐกิจพอเพียง จัดแสดง/เผยแพร่/ประกวด/แลกเปลี่ยนเรียนรู้ ผลงานของผู้เรียนที่เกิดจากการนำหลักปรัชญาของเศรษฐกิจพอเพียงไปประยุกต์ใช้

1.4 การจัดกิจกรรมพัฒนาผู้เรียน หมายถึง การจัดให้มีกิจกรรมพัฒนาผู้เรียนที่มุ่งให้ผู้เรียนได้พัฒนาตนเองตามศักยภาพ พัฒนาอย่างรอบด้านเพื่อความเป็นมนุษย์ที่สมบูรณ์ ทั้งร่างกาย สติปัญญา อารมณ์ และสังคม เสริมสร้างให้เป็นผู้มีศีลธรรม จริยธรรม มีระเบียบวินัย ปลูกฝัง และสร้างจิตสำนึกของการทำประโยชน์เพื่อสังคม สามารถจัดการตนเองได้ และอยู่ร่วมกับผู้อื่นอย่างมีความสุข กิจกรรมพัฒนาผู้เรียน มี 3 ด้าน ดังนี้

1.4.1 การแนะแนวและระบบดูแลช่วยเหลือผู้เรียน หมายถึง มีแผนและจัดกิจกรรมแนะแนวให้ผู้เรียนได้รู้จักการวางแผนชีวิตของตนเองได้อย่างสอดคล้องกับหลักปรัชญาของเศรษฐกิจพอเพียง มีระบบดูแลช่วยเหลือผู้เรียนให้สามารถแก้ปัญหาและพัฒนาตนเองได้อย่างสอดคล้องกับหลักปรัชญาของเศรษฐกิจพอเพียง ติดตามผลการจัดกิจกรรมแนะแนวและระบบดูแลช่วยเหลือผู้เรียนตามหลักปรัชญาของเศรษฐกิจพอเพียง นำผลการติดตามมาใช้พัฒนาการจัดกิจกรรมแนะแนวและระบบดูแลช่วยเหลือผู้เรียน ตามหลักปรัชญาของเศรษฐกิจพอเพียง

1.4.2 กิจกรรมนักเรียน หมายถึง กิจกรรมที่จัดขึ้นนอกเวลาเรียนปกติหรือนอกเหนือจากตารางสอนวิชาต่าง ๆ เพื่อสนองความสนใจ ความสามารถและความถนัดของนักเรียน มีแผนงาน/โครงการ ส่งเสริมกิจกรรมนักเรียนเพื่อให้ผู้เรียนอยู่อย่างพอเพียง จัดกิจกรรมลูกเสือเนตรนารี/ยุวกาชาด หรือผู้บำเพ็ญประโยชน์สอดคล้องกับหลักปรัชญาของเศรษฐกิจพอเพียง ส่งเสริมให้มีการจัดตั้ง ชุมนุม/ชมรม ตามหลักปรัชญาของเศรษฐกิจพอเพียง มี

การประยุกต์ใช้ภูมิปัญญาท้องถิ่น/วัฒนธรรม/หลักคำสอนทางศาสนาในการจัดกิจกรรมนักเรียนตามหลักปรัชญาของเศรษฐกิจพอเพียง ติดตามผลการจัดกิจกรรมนักเรียน ตามหลักปรัชญาของเศรษฐกิจพอเพียง นำผลการติดตามมาปรับปรุง/พัฒนากิจกรรมนักเรียนตามหลักปรัชญาของเศรษฐกิจพอเพียง

1.4.3 กิจกรรมเพื่อสังคมและสาธารณประโยชน์ หมายถึง กิจกรรมที่ส่งเสริมให้ผู้เรียนบำเพ็ญตนให้เป็นประโยชน์ต่อครอบครัว ชุมชน สังคม และประเทศชาติในลักษณะอาสาสมัครเพื่อช่วยขัดเกลาจิตใจของผู้เรียนให้มีความเมตตา กรุณา ความเสียสละ และมีจิตสาธารณะเพื่อช่วยสร้างสรรค์สังคมให้อยู่ร่วมกันอย่างมีความสุข มีกิจกรรมเพื่อส่งเสริมสนับสนุนให้ผู้เรียนเกิดจิตอาสาและมีส่วนร่วมในกิจกรรมเพื่อสังคมและสาธารณประโยชน์ตามหลักปรัชญาของเศรษฐกิจพอเพียง ผู้เรียนมีส่วนร่วมในการแก้ปัญหาพัฒนาสถานศึกษา ชุมชน ด้านเศรษฐกิจ/สังคม/สิ่งแวดล้อม/วัฒนธรรมตามหลักปรัชญาของเศรษฐกิจพอเพียง ติดตามผลการดำเนินกิจกรรมเพื่อสังคมและสาธารณประโยชน์ของผู้เรียน ตามหลักปรัชญาของเศรษฐกิจพอเพียง นำผลการติดตามมาปรับปรุง/พัฒนาการดำเนินกิจกรรมเพื่อสังคมและสาธารณประโยชน์ของผู้เรียนตามหลักปรัชญาของเศรษฐกิจพอเพียง

1.5 การวัด การวิเคราะห์และการจัดการความรู้ หมายถึง การตรวจประเมินว่าองค์กรเลือกรวบรวม วิเคราะห์ จัดการ และปรับปรุงข้อมูล สารสนเทศ และสินทรัพย์ทางความรู้ อย่างไร การวัดและวิเคราะห์การดำเนินการขององค์กร ประกอบด้วย 1) การวัดและวิเคราะห์ผลการดำเนินการของโรงเรียน และ 2) การจัดการสารสนเทศและความรู้

1.5.1 การวัดและวิเคราะห์ผลการดำเนินการของโรงเรียน หมายถึง ผู้บริหารมีการพัฒนาระบบการวัดผลการดำเนินการให้ทันต่อแนวโน้มทางการศึกษาและการเปลี่ยนแปลงภายในและภายนอกโรงเรียน เลือกข้อมูลและสารสนเทศเชิงเปรียบเทียบที่สำคัญมาใช้อย่างมีประสิทธิภาพ เก็บรวบรวมข้อมูลที่เกี่ยวข้องกับการปฏิบัติงานมาวิเคราะห์เปรียบเทียบกับวัตถุประสงค์เชิงกลยุทธ์และความคาดหวังขององค์กร มีการวิเคราะห์ทบทวนผลการดำเนินการโดยเปรียบเทียบกับสถานศึกษาคู่เทียบเคียงและมาตรฐานสากลเพื่อการปรับปรุงและพัฒนา ตลอดจนทบทวนผลการดำเนินการ คิดค้นและปรับปรุงกระบวนการปฏิบัติงาน และสร้างนวัตกรรมให้บรรลุตามวัตถุประสงค์ขององค์กร

1.5.2 การจัดการสารสนเทศและความรู้ หมายถึง ผู้บริหารจัดให้มีระบบข้อมูลและสารสนเทศที่มีคุณภาพสูงและทันต่อการใช้งาน มีการจัดการความรู้ขององค์กรเพื่อให้บรรลุผลในการรวบรวมและถ่ายทอดความรู้สู่ครูผู้สอน บุคลากร และผู้มีส่วนได้ส่วนเสีย ตลอดจนทั้งมีการจัดระบบข้อมูลและสารสนเทศรวมทั้งฮาร์ดแวร์และซอฟต์แวร์ให้มีความพร้อมในการใช้งาน

มีกระบวนการที่ทำให้ข้อมูลสารสนเทศทันสมัย และทันต่อความต้องการในการให้บริการทางการศึกษาและการเปลี่ยนแปลงของเทคโนโลยี

1.6 การมุ่งเน้นนักเรียน ผู้มีส่วนได้ส่วนเสีย หมายถึง การสร้างความผูกพันกับผู้เรียนและผู้มีส่วนได้ส่วนเสีย ด้วยการรับฟังความคิดเห็น ความต้องการของผู้เรียนและผู้มีส่วนได้ส่วนเสีย และใช้สารสนเทศเพื่อปรับปรุงและค้นหาความสำเร็จด้านการพัฒนาการศึกษาของโรงเรียน มี 2 ด้าน ดังนี้

1.6.1 ความสัมพันธ์กับผู้เรียน ผู้มีส่วนได้เสียและความพึงพอใจ หมายถึง การนำความคิดเห็นของผู้เรียนและผู้มีส่วนได้ส่วนเสียมาประกอบในการจัดทำแผนการศึกษาและแผนปฏิบัติการของโรงเรียนทั้งในอดีตและปัจจุบัน พัฒนาระบบสารสนเทศ มีการประชาสัมพันธ์ข่าวสารให้ผู้เรียนและผู้มีส่วนได้ส่วนเสียทราบเป็นระยะอย่างสม่ำเสมอ มีความร่วมมือกับเครือข่ายทางการศึกษา (ผู้ปกครอง, กลุ่มโรงเรียนสมาคมหรือชมรมที่เกี่ยวข้องกับการศึกษา) ในการแสวงหาความร่วมมือในการสนับสนุนการศึกษาของโรงเรียน มีการประเมินความพึงพอใจและความผูกพันของผู้เรียนและผู้มีส่วนได้ส่วนเสีย เพื่อนำข้อมูลสารสนเทศไปปรับปรุงโรงเรียน นำข้อร้องเรียนของผู้เรียนและผู้มีส่วนได้ส่วนเสียมาแก้ไขปรับปรุงทันที จนทำให้เกิดความพึงพอใจ

1.6.2 ความรู้เกี่ยวกับผู้เรียน ผู้มีส่วนได้เสียและตลาด หมายถึง จัดทำหลักสูตรและบริการที่ตอบสนองความต้องการ ความพึงพอใจของผู้เรียนและผู้มีส่วนได้ส่วนเสีย พัฒนาระบบและกลไกหลักในการส่งเสริมให้ผู้เรียนและผู้มีส่วนได้ส่วนเสียสามารถใช้ประโยชน์จากบริการด้านหลักสูตรและด้านการศึกษา มีกระบวนการทำงานที่เป็นระบบ รวดเร็วและมีประสิทธิภาพทำให้ผู้เรียนและผู้มีส่วนได้ส่วนเสียเกิดความมั่นใจในการมารับบริการ มีการติดตามและประเมินผลผู้เรียนและผู้มีส่วนได้ส่วนเสียด้านคุณภาพ ด้านการบริการเพื่อรวบรวมข้อมูลไปปรับปรุงแก้ไขในปฏิบัติงานต่อไป มีกระบวนการเลือก รวบรวม วิเคราะห์และทบทวนผลการดำเนินการโดยรวมของโรงเรียน ผู้บริหารมีการใช้ข้อมูลสารสนเทศเชิงเปรียบเทียบที่สำคัญไปใช้ในการสร้างนวัตกรรม

1.7 ผลลัพธ์การดำเนินงาน หมายถึง ผลของการบริหารจัดการสถานศึกษาที่เกิดขึ้นกับนักเรียน ครู และสถานศึกษา ที่มีคุณภาพสูงและบรรลุตามเป้าหมายที่วางไว้ มี 4 ด้าน ดังนี้

1.7.1 บุคลากรของสถานศึกษา หมายถึง ครูและบุคลากรของสถานศึกษามีความรู้ความเข้าใจเกี่ยวกับหลักปรัชญาของเศรษฐกิจพอเพียง มีการจัดการทรัพยากรและดำเนินชีวิตด้านเศรษฐกิจอย่างสอดคล้องกับหลักปรัชญาของเศรษฐกิจพอเพียง อยู่

ร่วมกับผู้อื่นในสังคม ตามหลักปรัชญาของเศรษฐกิจพอเพียง และสามารถเป็นแบบอย่างที่ดีในการปฏิบัติตนเพื่อส่วนรวมและสาธารณประโยชน์ รู้จักใช้และจัดการทรัพยากรธรรมชาติและสิ่งแวดล้อมได้อย่างสมดุลและพร้อมรับต่อการเปลี่ยนแปลงต่าง ๆ ตลอดจนดำเนินชีวิตอย่างมีฐานรากทางวัฒนธรรมและพร้อมรับต่อการเปลี่ยนแปลงทางวัฒนธรรมจากกระแสโลกาภิวัตน์

1.7.2 ผู้บริหารสถานศึกษา หมายถึง ผู้บริหารสถานศึกษา มีความรู้ความเข้าใจอย่างถูกต้องเกี่ยวกับปรัชญาของเศรษฐกิจพอเพียง สามารถนำหลักปรัชญาของเศรษฐกิจพอเพียงไปปฏิบัติตนอย่างเป็นเหตุเป็นผล พอประมาณกับศักยภาพของตน มีการสร้างภูมิคุ้มกันที่ดีต่อการเปลี่ยนแปลงต่าง ๆ ให้กับตนเอง และเป็นแบบอย่างที่ดีในการใช้ความรู้ควบคู่กับคุณธรรมในการดำเนินชีวิต

1.7.3 ผู้เรียน หมายถึง ผู้เรียนของสถานศึกษามีความรู้ความเข้าใจเกี่ยวกับหลักปรัชญาของเศรษฐกิจพอเพียงตามมาตรฐานการเรียนรู้หลักเศรษฐกิจพอเพียง สามารถปฏิบัติตนให้ดำเนินชีวิตได้อย่างสมดุลและพร้อมรับต่อการเปลี่ยนแปลงในด้านวัตถุ/เศรษฐกิจ สังคม สิ่งแวดล้อม และวัฒนธรรม

1.7.4 สถานศึกษา หมายถึง สถานศึกษามีคุณลักษณะของสถานศึกษาพอเพียง เช่น สะอาด ปลอดภัย เอื้อต่อการเรียนรู้ในการดำเนินชีวิตตามหลักปรัชญาของเศรษฐกิจพอเพียง บุคลากรรวมถึงผู้เรียน มีการแบ่งปัน สามัคคีช่วยเหลือ เอื้อเฟื้อเผื่อแผ่กัน รวมถึงมีส่วนร่วมในการอนุรักษ์ และฟื้นฟูวัฒนธรรม/ภูมิปัญญาท้องถิ่น มีส่วนร่วมในการดำเนินกิจกรรมอันเป็นประโยชน์ต่อชุมชน/สังคม/ประเทศชาติอย่างต่อเนื่อง

2. รูปแบบ หมายถึง แนวทางหรือแบบอย่างที่สร้างหรือพัฒนาขึ้นที่แสดงให้เห็นถึงโครงสร้างทางความคิด เพื่อถ่ายทอดความสัมพันธ์ขององค์ประกอบต่าง ๆ ที่สำคัญ โดยมีวัตถุประสงค์เพื่อจัดระบบความคิดให้เข้าใจได้ง่ายและกระชับถูกต้อง เพื่อใช้เป็นเครื่องมือในการดำเนินงานให้บรรลุผลสำเร็จตามเป้าหมาย

3. รูปแบบการพัฒนาการบริหารจัดการสถานศึกษาสู่ความเป็นเลิศตามหลักปรัชญาของเศรษฐกิจพอเพียงของโรงเรียนบ้านโป่งเป็ย สังกัดสำนักงานเขตพื้นที่การศึกษาประถมศึกษาบึงกาฬ หมายถึง โครงสร้างทางความคิดที่แสดงความสัมพันธ์เชิงระบบ ขององค์ประกอบต่าง ๆ ในการบริหารจัดการสถานศึกษาสู่ความเป็นเลิศตามหลักปรัชญาของเศรษฐกิจพอเพียง แบ่งออกเป็น 3 องค์ประกอบหลัก ซึ่งแต่ละองค์ประกอบหลัก ประกอบด้วยองค์ประกอบย่อย ดังนี้

3.1 ปัจจัยนำเข้า (Input) หมายถึง ปัจจัยต่าง ๆ ที่จะนำเข้าสู่รูปแบบการบริหารจัดการสถานศึกษาสู่ความเป็นเลิศตามหลักปรัชญาของเศรษฐกิจพอเพียง ของโรงเรียน

บ้านโป่งเป็ย สังกัดสำนักงานเขตพื้นที่การศึกษาประถมศึกษาบึงกาฬ ประกอบด้วย 2 องค์ประกอบย่อย คือ 1) ภาวะผู้นำเชิงกลยุทธ์ และ 2) การมุ่งเน้นการพัฒนาบุคลากร

3.2 กระบวนการ (Process) หมายถึง กิจกรรมหรือวิธีการต่าง ๆ ที่เป็นขั้นตอนการบริหารจัดการสถานศึกษาสู่ความเป็นเลิศตามหลักปรัชญาของเศรษฐกิจพอเพียงของโรงเรียนบ้านโป่งเป็ย สังกัดสำนักงานเขตพื้นที่การศึกษาประถมศึกษาบึงกาฬ ประกอบด้วย 4 องค์ประกอบย่อย คือ 1) หลักสูตรและการจัดการเรียนการสอน 2) การจัดกิจกรรมพัฒนาผู้เรียน 3) การวัด การวิเคราะห์และการจัดการความรู้ และ 4) การมุ่งเน้นนักเรียน ผู้มีส่วนได้ส่วนเสีย

3.3 ผลผลิต (Output) หมายถึง ผลลัพธ์ของการดำเนินการตามรูปแบบการพัฒนาการบริหารจัดการสถานศึกษาสู่ความเป็นเลิศตามหลักปรัชญาของเศรษฐกิจพอเพียงของโรงเรียนบ้านโป่งเป็ย สังกัดสำนักงานเขตพื้นที่การศึกษาประถมศึกษาบึงกาฬ ประกอบไปด้วย ผู้เรียน ครู ผู้บริหารสถานศึกษา และสถานศึกษา

4. โรงเรียน หมายถึง โรงเรียนบ้านโป่งเป็ย สังกัดสำนักงานเขตพื้นที่การศึกษาประถมศึกษาบึงกาฬสำนักงานคณะกรรมการการศึกษาขั้นพื้นฐาน กระทรวงศึกษาธิการ จัดการศึกษา ตั้งแต่ระดับชั้นอนุบาลปีที่ 2 - มัธยมศึกษาปีที่ 3

5. ผู้บริหาร หมายถึง ผู้อำนวยการสถานศึกษา หรือรองผู้อำนวยการสถานศึกษา ซึ่งปฏิบัติงานในตำแหน่งผู้บริหารโรงเรียนบ้านโป่งเป็ย สังกัดสำนักงานเขตพื้นที่การศึกษาประถมศึกษาบึงกาฬ ที่ปฏิบัติหน้าที่ระหว่าง ปีการศึกษา 2563 - 2564

6. ครู หมายถึง ข้าราชการครูและบุคลากรทางการศึกษาของโรงเรียนบ้านโป่งเป็ย สังกัดสำนักงานเขตพื้นที่การศึกษาประถมศึกษาบึงกาฬ ที่ปฏิบัติหน้าที่ระหว่าง ปีการศึกษา 2563 - 2564

7. คณะกรรมการบริหารโรงเรียน หมายถึง ครูหัวหน้าฝ่าย หัวหน้างานที่มีส่วนเกี่ยวข้องในการร่วมบริหารงานโรงเรียนบ้านโป่งเป็ย สังกัดสำนักงานเขตพื้นที่การศึกษาประถมศึกษาบึงกาฬ ที่ปฏิบัติหน้าที่ระหว่าง ปีการศึกษา 2563 - 2564

8. นักเรียน หมายถึง นักเรียนโรงเรียนบ้านโป่งเป็ย ที่ศึกษาอยู่ในระดับชั้นอนุบาลปีที่ 2 - มัธยมศึกษาปีที่ 3 ปีการศึกษา 2563 - 2564

9. ผู้ปกครองนักเรียน หมายถึง บิดา มารดา หรือบุคคลอื่นที่เป็นผู้รับผิดชอบในการอุปการะเลี้ยงดูอบรมสั่งสอนนักเรียนโรงเรียนบ้านโป่งเป็ย สังกัดสำนักงานเขตพื้นที่การศึกษาประถมศึกษาบึงกาฬ ที่ศึกษาอยู่ระหว่าง ปีการศึกษา 2563 - 2564

10. คณะกรรมการสถานศึกษาขั้นพื้นฐานของโรงเรียนบ้านโป่งเปือย ปีการศึกษา 2563-2564 ที่ได้รับการแต่งตั้งตามกฎหมายกำหนดจำนวนกรรมการ คุณสมบัติ หลักเกณฑ์ วิธีการสรรหา การเลือกประธานกรรมการและกรรมการ วาระการดำรงตำแหน่งและการพ้นจากตำแหน่งของคณะกรรมการสถานศึกษาขั้นพื้นฐาน พ.ศ. 2546 ซึ่งประกอบด้วย ประธานกรรมการ กรรมการที่เป็นผู้แทนผู้ปกครอง ผู้แทนองค์กรชุมชน ผู้แทนองค์กรปกครองส่วนท้องถิ่น ผู้แทนศิษย์เก่า ผู้แทนพระภิกษุสงฆ์และหรือผู้แทนองค์กรศาสนาในพื้นที่ และผู้ทรงคุณวุฒิ จำนวน 13 คน ยกเว้น ผู้แทนครู และผู้อำนวยการโรงเรียน

ประโยชน์ที่คาดว่าจะได้รับ

1. ได้ข้อมูลสารสนเทศด้านสภาพและองค์ประกอบของรูปแบบการพัฒนาการบริหารจัดการสถานศึกษาสู่ความเป็นเลิศตามหลักปรัชญาของเศรษฐกิจพอเพียงของโรงเรียนขยายโอกาสทางการศึกษา ในสังกัดสำนักงานเขตพื้นที่การศึกษาประถมศึกษาบึงกาฬ

2. ได้รูปแบบการพัฒนาการบริหารจัดการสถานศึกษาสู่ความเป็นเลิศตามหลักปรัชญาของเศรษฐกิจพอเพียงของโรงเรียนขยายโอกาสทางการศึกษา ซึ่งผู้บริหารสถานศึกษาสามารถนำไปปรับใช้เป็นแนวทางในการบริหารจัดการสถานศึกษาตามความเหมาะสมกับบริบทของสถานศึกษา

3. สามารถใช้รูปแบบเพื่อให้เกิดโรงเรียนต้นแบบ ที่นำรูปแบบการพัฒนาการบริหารจัดการสถานศึกษาสู่ความเป็นเลิศตามหลักปรัชญาของเศรษฐกิจพอเพียงของโรงเรียนขยายโอกาสทางการศึกษา โดยประยุกต์ใช้เพื่อการบริหารจัดการศึกษาต่อไป

บทที่ 2

เอกสารและงานวิจัยที่เกี่ยวข้อง

จากการศึกษาเอกสารและงานวิจัยที่เกี่ยวข้องกับ รูปแบบการพัฒนาการบริหารจัดการ สถานศึกษาสู่ความเป็นเลิศตามหลักปรัชญาของเศรษฐกิจพอเพียงโรงเรียนบ้านโป่งเป็ย ผู้วิจัย ได้ศึกษาค้นคว้า จากแหล่งความรู้ที่หลากหลาย ได้แก่ เอกสาร ตำรา บทความ แนวคิด ทฤษฎี และงานวิจัยที่เกี่ยวข้องโดยกำหนดกระบวนการนำเสนอตามลำดับต่อไปนี้

1. การบริหารงานสถานศึกษาขั้นพื้นฐานตามพระราชบัญญัติการศึกษาแห่งชาติ พ.ศ. 2542 และที่แก้ไขเพิ่มเติม (ฉบับที่ 2) พ.ศ. 2545
2. แนวคิดและทฤษฎีที่เกี่ยวข้องกับการบริหารเชิงระบบ
 - 2.1 ความหมายของระบบ
 - 2.2 องค์ประกอบของระบบ
 - 2.3 ทฤษฎีเชิงระบบ
 - 2.4 รูปแบบของการวิเคราะห์ระบบ
 - 2.5 การบริหารเชิงระบบกับการพัฒนาสถานศึกษา
3. วงจรคุณภาพของเดมมิ่ง (PDCA)
4. การประชุมผู้เชี่ยวชาญ
5. การสัมมนาประชาพิจารณ์
6. แนวคิด ทฤษฎีเกี่ยวกับการบริหารสู่ความเป็นเลิศ
 - 6.1 ความหมายของการบริหารสู่ความเป็นเลิศ
 - 6.2 องค์ประกอบของกระบวนการจัดการสู่ความเป็นเลิศ
 - 6.3 แนวทางการบริหารสถานศึกษาสู่ความเป็นเลิศ
 - 6.4 องค์ประกอบการบริหารสู่ความเป็นเลิศ
 - 6.5 งานวิจัยที่เกี่ยวข้องกับการบริหารสู่ความเป็นเลิศ
7. แนวคิด ทฤษฎีเกี่ยวกับการบริหารสถานศึกษาหลักปรัชญาของเศรษฐกิจพอเพียง
 - 7.1 ประวัติความเป็นมาของหลักปรัชญาของเศรษฐกิจพอเพียง
 - 7.2 ความหมายของหลักปรัชญาของเศรษฐกิจพอเพียง
 - 7.3 องค์ประกอบของหลักปรัชญาของเศรษฐกิจพอเพียง
 - 7.4 การขับเคลื่อนหลักปรัชญาของเศรษฐกิจพอเพียงสู่สถานศึกษา

- 7.5 การจัดการเรียนการสอนตามแนวทางหลักปรัชญาของเศรษฐกิจพอเพียง
- 7.6 ศาสตร์พระราชากับการพัฒนาการบริหารการศึกษาอย่างยั่งยืน
- 7.7 ความหมายของการบริหารสถานศึกษาตามหลักปรัชญาของเศรษฐกิจพอเพียง
- 7.8 องค์ประกอบการบริหารสถานศึกษาตามหลักปรัชญาของเศรษฐกิจพอเพียง
- 7.9 งานวิจัยที่เกี่ยวข้องกับหลักปรัชญาของเศรษฐกิจพอเพียง
- 8. การสังเคราะห์องค์ประกอบการบริหารสถานศึกษาสู่ความเป็นเลิศตามหลักปรัชญาเศรษฐกิจพอเพียง
 - 8.1 ภาวะผู้นำเชิงกลยุทธ์
 - 8.2 การมุ่งเน้นการพัฒนาบุคลากรของสถานศึกษา
 - 8.3 หลักสูตรและการจัดการเรียนการสอน
 - 8.4 การจัดกิจกรรมพัฒนาผู้เรียน
 - 8.5 การวัด การวิเคราะห์ และการจัดการความรู้
 - 8.6 การมุ่งเน้นนักเรียนผู้มีส่วนได้ส่วนเสีย
 - 8.7 ผลลัพธ์การดำเนินการ
- 9. รูปแบบและการพัฒนารูปแบบ
 - 9.1 ความหมายของรูปแบบ
 - 9.2 ประเภทของรูปแบบ
 - 9.3 องค์ประกอบของรูปแบบ
 - 9.4 ลักษณะของรูปแบบที่ดี
 - 9.5 ขั้นตอนการพัฒนารูปแบบ
 - 9.6 งานวิจัยที่เกี่ยวข้องกับรูปแบบและการพัฒนารูปแบบ
- 10. การวิจัยและพัฒนา (R&D)
- 11. บริบทโรงเรียนบ้านโป่งเปือย สำนักงานเขตพื้นที่การศึกษาประถมศึกษาบึงกาฬ
- 12. บริบทสำนักงานเขตพื้นที่การศึกษาประถมศึกษาบึงกาฬ

1. การบริหารงานสถานศึกษาขั้นพื้นฐานตามพระราชบัญญัติการศึกษาแห่งชาติ พ.ศ. 2542 และที่แก้ไขเพิ่มเติม (ฉบับที่ 2) พ.ศ. 2545

การบัญญัติให้สถานศึกษาเป็น “นิติบุคคล” ในกฎหมายว่าด้วยระเบียบบริหารราชการกระทรวงศึกษาธิการนับเป็นการปฏิรูปการศึกษาครั้งสำคัญของประเทศไทย ซึ่งสอดคล้องกับเจตนารมณ์ของพระราชบัญญัติการศึกษาแห่งชาติ พ.ศ. 2542 และที่แก้ไขเพิ่มเติม (ฉบับที่ 2) พ.ศ. 2545 มาตรา 5 และ มาตรา 39 รัฐมนตรีว่าการกระทรวงศึกษาธิการออกกฎกระทรวงไว้ว่า ให้ปลัดกระทรวงศึกษาธิการ หรือเลขาธิการคณะกรรมการการศึกษาขั้นพื้นฐานพิจารณาดำเนินการกระจายอำนาจการบริหารและการจัดการศึกษา ในด้านวิชาการ ด้านงบประมาณ ด้านการบริหารงานบุคคล และด้านการบริหารทั่วไปไปยังคณะกรรมการเขตพื้นที่การศึกษา สำนักงานเขตพื้นที่การศึกษา หรือสถานศึกษาในอำนาจหน้าที่ของตน แล้วแต่กรณี ในเรื่องดังต่อไปนี้ (กฎกระทรวง, 2550 : 29-35)

1.1 ด้านวิชาการ

1.1.1 แนวคิดงานวิชาการ เป็นงานหลักหรือเป็นภารกิจหลักของสถานศึกษาที่พระราชบัญญัติการศึกษาแห่งชาติ พ.ศ.2542 และที่แก้ไขเพิ่มเติม (ฉบับที่ 2) พ.ศ.2545 มุ่งให้กระจายอำนาจในการบริหารจัดการไปให้สถานศึกษาให้มากที่สุด ด้วยเจตนารมณ์ที่จะให้สถานศึกษาดำเนินการได้โดยอิสระ คล่องตัว รวดเร็ว สอดคล้องกับความต้องการของผู้เรียน สถานศึกษา ชุมชน ท้องถิ่น และการมีส่วนร่วมจากผู้มีส่วนได้เสียทุกฝ่าย ซึ่งจะเป็ปัจจัยสำคัญทำให้สถานศึกษา มีความเข้มแข็งในการบริหารและการจัดการ สามารถพัฒนาหลักสูตรและกระบวนการเรียนรู้ตลอดจนการวัดผล ประเมินผล รวมทั้งการวัดปัจจัยเกื้อหนุนการพัฒนาคุณภาพนักเรียน ชุมชน ท้องถิ่น ได้อย่างมีคุณภาพและมีประสิทธิภาพ

1.1.2 วัตถุประสงค์งานวิชาการ มีวัตถุประสงค์ 1) เพื่อให้สถานศึกษาบริหารงานด้านวิชาการได้โดยอิสระ คล่องตัว รวดเร็ว และสอดคล้องกับความต้องการของนักเรียนสถานศึกษา ชุมชน และท้องถิ่น 2) เพื่อให้การบริหารและการจัดการศึกษาของสถานศึกษาได้มาตรฐานและมีคุณภาพสอดคล้องกับระบบประกันคุณภาพการศึกษา และการประเมินคุณภาพภายในเพื่อพัฒนาตนเอง และการประเมินจากหน่วยงานภายนอก 3) เพื่อให้สถานศึกษาพัฒนาหลักสูตรและกระบวนการเรียนรู้ ตลอดจนจัดปัจจัยเกื้อหนุนการพัฒนาการเรียนรู้อันสนองตามความต้องการของผู้เรียน ชุมชน และท้องถิ่น โดยยึดผู้เรียนเป็นสำคัญได้อย่างมีคุณภาพและมีประสิทธิภาพ

1.1.3 โครงสร้างขอบข่ายงานและภารกิจงาน

1) การพัฒนาหรือการดำเนินการเกี่ยวกับการให้ความเห็นการพัฒนาสาระหลักสูตรท้องถิ่น 2) การวางแผนงานด้านวิชาการ 3) การจัดการเรียนการสอนในสถานศึกษา 4) การพัฒนาหลักสูตรของสถานศึกษา 5) การพัฒนากระบวนการเรียนรู้ 6) การวัดผล ประเมินผล และดำเนินการเทียบโอนผลการเรียน 7) การวิจัยเพื่อพัฒนาคุณภาพการศึกษาในสถานศึกษา 8) การพัฒนาและส่งเสริมให้มีแหล่งเรียนรู้ 9) การนิเทศการศึกษา 10) การแนะแนว 11) การพัฒนาระบบประกันคุณภาพภายในและมาตรฐานการศึกษา 12) การส่งเสริมชุมชนให้มีความเข้มแข็งทางวิชาการ 13) การประสานความร่วมมือในการพัฒนาวิชาการกับสถานศึกษาและองค์กรอื่น 14) การส่งเสริมและสนับสนุนงานวิชาการแก่บุคคล ครอบครัวยุติธรรม หน่วยงาน สถานประกอบการและสถาบันอื่นที่จัดการศึกษา 15) การจัดทำระเบียบและแนวปฏิบัติเกี่ยวกับงานด้านวิชาการของสถานศึกษา 16) การคัดเลือกหนังสือ แบบเรียนเพื่อใช้ในสถานศึกษา และ 17) การพัฒนาและใช้สื่อเทคโนโลยีเพื่อการศึกษา

1.2 ด้านงบประมาณ

1.2.1 แนวคิดการบริหารงานงบประมาณ ของสถานศึกษาเน้นความเป็นอิสระในการบริหารจัดการมีความคล่องตัว โปร่งใส ตรวจสอบได้ ยึดหลักการบริหารมุ่งเน้นผลสัมฤทธิ์และบริหารงบประมาณแบบมุ่งเน้นผลงาน ให้มีการจัดหาผลประโยชน์จากทรัพย์สินของสถานศึกษารวมทั้งจัดหารายได้จากบริการมาใช้บริหารจัดการเพื่อประโยชน์ทางการศึกษา ส่งผลให้เกิดคุณภาพที่ดีขึ้นต่อผู้เรียน

1.2.2 วัตถุประสงค์งานบริหารงบประมาณ มีวัตถุประสงค์ 1) เพื่อให้สถานศึกษาบริหารงานด้านงบประมาณมีความเป็นอิสระ คล่องตัว โปร่งใส ตรวจสอบได้ 2) เพื่อให้ได้ผลผลิต ผลลัพธ์เป็นไปตามข้อตกลงการให้บริการ 3) เพื่อให้สถานศึกษาสามารถบริหารจัดการทรัพยากรที่ได้อย่างเพียงพอและมีประสิทธิภาพ

1.2.3 โครงสร้างขอบข่ายงานและภารกิจงาน

1) การจัดทำแผนงบประมาณและคำขอตั้งงบประมาณเพื่อเสนอต่อ ปลัดกระทรวง ศึกษาธิการ หรือเลขาธิการคณะกรรมการการศึกษาขั้นพื้นฐาน แล้วแต่กรณี 2) การจัดทำแผนปฏิบัติการใช้จ่ายเงินตามที่ได้รับจัดสรรงบประมาณจากสำนักงานคณะกรรมการการศึกษาขั้นพื้นฐานโดยตรง 3) การอนุมัติการใช้จ่ายงบประมาณที่ได้รับจัดสรร 4) การขอโอนและการขอเปลี่ยนแปลงงบประมาณ 5) การรายงานผลการเบิกจ่ายงบประมาณ 6) การตรวจสอบติดตามและรายงานการใช้งบประมาณ 7) การตรวจสอบติดตามและรายงาน

การใช้ ผลผลิตจากงบประมาณ 8) การระดมทรัพยากรและการลงทุนเพื่อการศึกษา 9) การปฏิบัติงานอื่นใดตามที่ได้รับมอบหมายเกี่ยวกับกองทุนเพื่อการศึกษา 10) การบริหารจัดการทรัพยากรเพื่อการศึกษา 11) การวางแผนพัสดุ 12) การกำหนดรูปแบบรายการ หรือคุณลักษณะเฉพาะของครุภัณฑ์ หรือสิ่งก่อสร้างที่ใช้เงินงบประมาณเพื่อเสนอต่อปลัดกระทรวงศึกษาธิการ หรือเลขาธิการคณะกรรมการการศึกษาขั้นพื้นฐาน แล้วแต่กรณี 13) การพัฒนาระบบข้อมูลและสารสนเทศเพื่อการจัดทำและจัดหาพัสดุ 14) การจัดหาพัสดุ 15) การควบคุมดูแล บำรุงรักษา และจำหน่ายพัสดุ 16) การจัดหาผลประโยชน์จากทรัพย์สิน 17) การเบิกเงินจากคลัง 18) การรับเงิน การเก็บรักษาเงิน และการจ่ายเงิน 19) การนำเงินส่งคลัง 20) การจัดทำบัญชีการเงิน 21) การจัดทำรายงานทางการเงินและงบการเงิน และ 22) การจัดทำหรือจัดหาแบบพิมพ์บัญชีทะเบียนและรายงาน

1.3 ด้านการบริหารงานบุคคล

1.3.1 แนวคิดการบริหารงานบุคคลในสถานศึกษา เป็นภารกิจสำคัญที่มุ่งส่งเสริมให้สถานศึกษาสามารถปฏิบัติงานเพื่อตอบสนองภารกิจของสถานศึกษา เพื่อดำเนินการด้านการบริหารงานบุคคลให้เกิดความคล่องตัว อีสระภายใต้กฎหมาย ระเบียบ เป็นไปตามหลักธรรมาภิบาลข้าราชการครูและบุคลากรทางการศึกษาได้รับการพัฒนา มีความรู้ความสามารถ มีขวัญกำลังใจ ได้รับการยกย่องเชิดชูเกียรติ มีความมั่นคงและก้าวหน้าในวิชาชีพ ซึ่งจะส่งผลต่อการพัฒนาคุณภาพการศึกษาของผู้เรียนเป็นสำคัญ

1.3.2 วัตถุประสงค์งานบริหารบุคคล มีวัตถุประสงค์ 1) เพื่อให้การดำเนินงานด้านการบริหารงานบุคคลถูกต้อง รวดเร็วเป็นไปตามหลักธรรมาภิบาล 2) เพื่อส่งเสริมบุคลากรให้มีความรู้ความสามารถและมีจิตสำนึกในการปฏิบัติภารกิจที่รับผิดชอบให้เกิดผลสำเร็จตามหลักการบริหารแบบมุ่งผลสัมฤทธิ์ 3) เพื่อส่งเสริมให้ครูและบุคลากรทางการศึกษาปฏิบัติงานเต็มศักยภาพ โดยยึดมั่นในระเบียบวินัย จรรยาบรรณ อย่างมีมาตรฐานแห่งวิชาชีพ 4) เพื่อให้ครูและบุคลากรทางการศึกษาที่ปฏิบัติงานได้ตามมาตรฐานวิชาชีพได้รับการยกย่องเชิดชูเกียรติ มีความมั่นคงและความก้าวหน้าในวิชาชีพซึ่งจะส่งผลต่อการศึกษาพัฒนาคุณภาพการศึกษาของผู้เรียนเป็นสำคัญ

1.3.3 โครงสร้างขอบข่ายงานและภารกิจงาน

1) การวางแผนอัตรากำลัง 2) การจัดสรรอัตรากำลังข้าราชการครูและบุคลากรทางการศึกษา 3) การสรรหาและบรรจุแต่งตั้ง 4) การเปลี่ยนตำแหน่งให้สูงขึ้น การย้ายข้าราชการครูและบุคลากรทางการศึกษา 5) การดำเนินการเกี่ยวกับการเลื่อนเงินเดือน 6) การลา

ทุกประเภท 7) การประเมินผลการปฏิบัติงาน 8) การดำเนินการทางวินัยและการลงโทษ 9) การสั่งพักราชการและการสั่งให้ออกจากราชการไว้ก่อน 10) การรายงานการดำเนินการทางวินัยและการลงโทษ 11) การอุทธรณ์และการร้องทุกข์ 12) การออกจากราชการ 13) การจัดระบบและการจัดทำทะเบียนประวัติ 14) การจัดทำบัญชีรายชื่อและให้ความเห็นเกี่ยวกับการเสนอขอพระราชทานเครื่องราชอิสริยาภรณ์ 15) การส่งเสริมการประเมินวิทยฐานะข้าราชการครูและบุคลากรทางการศึกษา 16) การส่งเสริมและยกย่องเชิดชูเกียรติ 17) การส่งเสริมมาตรฐานวิชาชีพและจรรยาบรรณวิชาชีพ 18) การส่งเสริมวินัย คุณธรรมและจริยธรรมสำหรับข้าราชการครูและบุคลากรทางการศึกษา 19) การริเริ่มส่งเสริมการขอรับใบอนุญาต และ 20) การพัฒนาข้าราชการครูและบุคลากรทางการศึกษา

1.4 ด้านการบริหารทั่วไป

1.4.1 แนวคิดการบริหารงานทั่วไป เป็นงานที่เกี่ยวข้องกับการจัดระบบบริหารองค์กรให้บริการบริหารงานอื่น ๆ บรรลุผลตามมาตรฐาน คุณภาพและเป้าหมายที่กำหนดไว้ โดยมีบทบาทหลักในการประสาน ส่งเสริม สนับสนุนและการอำนวยความสะดวกต่าง ๆ ในการให้บริการการศึกษาทุกรูปแบบ มุ่งพัฒนาสถานศึกษาให้ขึ้นนวัตกรรมและเทคโนโลยีอย่างเหมาะสม ส่งเสริมในการบริหารและการจัดการศึกษา ตามหลักการบริหารงานที่มุ่งเน้นผลสัมฤทธิ์ของงานเป็นหลักโดยเน้นความโปร่งใส ความรับผิดชอบที่ตรวจสอบได้ ตลอดจนการมีส่วนร่วมของบุคคล ชุมชนและองค์กรที่เกี่ยวข้อง เพื่อให้การจัดการศึกษามีประสิทธิภาพและประสิทธิผล

1.4.2 วัตถุประสงค์การบริหารงานทั่วไป มีวัตถุประสงค์ 1) เพื่อให้บริการสนับสนุนส่งเสริม ประสานงานและอำนวยความสะดวก ให้การปฏิบัติงานของสถานศึกษาเป็นไปด้วยความเรียบร้อย มีประสิทธิภาพและประสิทธิผล 2) เพื่อประชาสัมพันธ์ เผยแพร่ข้อมูลข่าวสาร และผลงานของสถานศึกษาต่อสาธารณชนซึ่งจะก่อให้เกิด ความรู้ ความเข้าใจ เจตคติที่ดีเยี่ยมใสศรัทธาและให้การสนับสนุนการจัดการศึกษา

1.4.3 โครงสร้างขอบข่ายงานและภารกิจงาน

1) การพัฒนาระบบและเครือข่ายข้อมูลสารสนเทศ 2) การประสานงานและพัฒนาเครือข่ายการศึกษา 3) การวางแผนการบริหารงานการศึกษา 4) งานวิจัยเพื่อพัฒนานโยบายและแผน 5) การจัดระบบการบริหารและพัฒนาองค์กร 6) การพัฒนามาตรฐานการปฏิบัติงาน 7) งานเทคโนโลยีเพื่อการศึกษา 8) การดำเนินงานธุรการ 9) การดูแลอาคารสถานที่และสภาพแวดล้อม 10) การจัดทำสำมะโนผู้เรียน 11) การรับนักเรียน 12) การ

เสนอความเห็นเกี่ยวกับเรื่องการจัดตั้ง ยุบ รวมหรือเลิกสถานศึกษา 13) การประสานการจัดการศึกษาในระบบ นอกกระบบและตามอัธยาศัย 14) การระดมทรัพยากรเพื่อการศึกษา 15) การทัศนศึกษา 16) งานกิจการนักเรียน 17) การประชาสัมพันธ์งานการศึกษา 18) การส่งเสริมสนับสนุนและประสานการจัดการศึกษาของบุคคล ชุมชน องค์กร หน่วยงานและสถาบันสังคมอื่นที่จัดการศึกษา 19) งานประสานราชการกับส่วนภูมิภาคและส่วนท้องถิ่น 20) การรายงานผลการปฏิบัติงาน 21) การจัดระบบการควบคุมภายในหน่วยงาน และ 22) แนวทางการจัดกิจกรรมเพื่อปรับเปลี่ยนพฤติกรรมในการลงโทษนักเรียน

การกระจายอำนาจการบริหารและการจัดการศึกษาคำนึงถึงหลักการดังต่อไปนี้

1) ความพร้อมและความเหมาะสมในการปฏิบัติหน้าที่ของคณะกรรมการเขตพื้นที่การศึกษา สำนักงานเขตพื้นที่การศึกษา และสถานศึกษาที่จะสามารถรับผิดชอบดำเนินการตามขีดความสามารถ ได้อย่างมีประสิทธิภาพ

2) ความสอดคล้องกับกฎหมาย กฎ ระเบียบ ประกาศหรือมติคณะรัฐมนตรีที่เกี่ยวข้องกับเรื่องที่จะกระจายอำนาจ

3) ความเป็นเอกภาพด้านมาตรฐานและนโยบายด้านการศึกษา

4) ความเป็นอิสระและความคล่องตัวในการบริหารและการจัดการศึกษา

5) มุ่งเน้นการมีส่วนร่วมของชุมชน และผู้มีส่วนได้เสียในพื้นที่

6) มุ่งให้เกิดผลสำเร็จแก่สถานศึกษา โดยเน้นการกระจายอำนาจให้แก่สถานศึกษาให้มากที่สุด เพื่อให้สถานศึกษานั้นมีความเข้มแข็งและความคล่องตัว

7) เพิ่มคุณภาพและประสิทธิภาพให้แก่สถานศึกษา

8) เพื่อให้ผู้มีหน้าที่รับผิดชอบในการดำเนินการเป็นผู้ตัดสินใจในเรื่องนั้น ๆ โดยตรง

การกระจายอำนาจการบริหารและการจัดการศึกษาตามที่กำหนดในเรื่องใด จะกำหนดให้คณะกรรมการเขตพื้นที่การศึกษา สำนักงานเขตพื้นที่การศึกษา หรือสถานศึกษาเป็นผู้รับมอบการกระจายอำนาจ ให้เป็นไปตามที่ปลัดกระทรวงศึกษาธิการ หรือเลขาธิการคณะกรรมการ การศึกษาขั้นพื้นฐาน แล้วแต่กรณีประกาศกำหนด ทั้งนี้ในประกาศดังกล่าวอาจกำหนดให้ในระยะแรกมีการกระจายอำนาจเฉพาะบางเรื่อง หรือกำหนดการกระจายอำนาจให้เขตพื้นที่การศึกษา หรือสถานศึกษาแตกต่างกันตามลักษณะหรือความพร้อมและความเหมาะสมในการปฏิบัติหน้าที่ รวมทั้งอาจกำหนดเงื่อนไขที่ต้องปฏิบัติในการดำเนินการตามที่ได้รับมอบการกระจายอำนาจ แต่จะต้องปรับปรุงการกระจายอำนาจนั้นให้เพิ่มมากขึ้นตามช่วงเวลาที่เหมาะสม เพื่อให้เป็นไปตามหลักการสำหรับการกระจายอำนาจให้แก่สถานศึกษา อาจกำหนดให้การดำเนินการในเรื่องใด ๆ ต้องได้รับความเห็นชอบจากคณะกรรมการสถานศึกษาขั้นพื้นฐาน

ด้วยก็ได้ เพื่อประโยชน์ในการปฏิบัติงานให้เป็นไปโดยถูกต้อง ปลัดกระทรวงศึกษาธิการ หรือเลขาธิการคณะกรรมการการศึกษาขั้นพื้นฐาน แล้วแต่กรณี อาจประกาศกำหนดขอบเขตวิธีการปฏิบัติงานตามที่มีการกระจายอำนาจ เพื่อให้คณะกรรมการเขตพื้นที่การศึกษาสำนักงานเขตพื้นที่การศึกษา หรือสถานศึกษาที่ได้รับมอบการกระจายอำนาจปฏิบัติได้

2. แนวคิดและทฤษฎีที่เกี่ยวข้องกับการบริหารเชิงระบบ

2.1 ความหมายของระบบ

พจนานุกรมฉบับราชบัณฑิตยสถาน พ.ศ. 2542 (2546 : 933) ได้ให้คำจำกัดความของคำว่า “ระบบ” หมายถึง กลุ่มของสิ่งซึ่งมีลักษณะประสานเข้าเป็นสิ่งเดียวกันตามหลักแห่งความสัมพันธ์ที่สอดคล้องกันด้วยของธรรมชาติหรือหลักเหตุผลทางวิชาการ

บัณฑิตยฯ สิ่งช่างชัย (2558 : 20) กล่าวว่า ระบบ หมายถึงความสัมพันธ์กันขององค์ประกอบต่าง ๆ ทั้งที่เป็นนามธรรมและรูปธรรม โดยมีวิธีการ และการปฏิบัติงานอย่างผสมผสานกันเพื่อให้งานบรรลุตามวัตถุประสงค์อย่างประสิทธิภาพและประสิทธิผล

รุ่งทิพย์ พรหมศิริ (2560 : 51) กล่าวว่า ระบบ หมายถึงกลุ่มหนึ่งขององค์ประกอบต่าง ๆ ที่มีความสัมพันธ์กันระหว่างกันและมีความเกี่ยวข้องกันในลักษณะที่ทำให้เกิดความเป็นอันหนึ่งอันเดียวกันมีความสัมพันธ์ในเชิงที่จะต้องบรรลุจุดมุ่งหมายร่วมกัน

Kast and Rosenzweig (1985 : 94) กล่าวว่า ระบบ คือ สิ่งที่ถูกจัดให้เป็นระบบอยู่รวมกันเป็นหนึ่งเดียว ซึ่งประกอบด้วยส่วนย่อย (Parts) อันเป็นองค์ประกอบ (Components) หรือระบบย่อย (Subsystems) ตั้งแต่สองส่วนขึ้นไปที่ต้องพึ่งพาอาศัยซึ่งกันและกัน และมีเส้นแบ่งเขตที่สามารถระบุได้ว่าเป็นเส้นคั่นระหว่างระบบและระบบสภาพแวดล้อมที่อยู่เหนือขึ้นไป (Supra system)

Robbins (2006 : 54) ได้นิยามไว้ว่า ระบบ คือ สิ่งที่เกี่ยวข้องกันและความสัมพันธ์ซึ่งกันและกัน ซึ่งกำหนดวิธีการปฏิบัติให้เป็นเอกภาพหรือบรรลุวัตถุประสงค์

Lunenburg and Ornstien (2008 : 187) กล่าวว่าระบบ คือชุดขององค์ประกอบต่าง ๆ (Parts) ที่มีความสัมพันธ์กัน ทำหน้าที่ในลักษณะเป็นหน่วย (Unit) เพื่อบรรลุวัตถุประสงค์ที่กำหนดไว้

Hoy and Miskel (2012 : 56) กล่าวว่า ระบบ คือชุดขององค์ประกอบที่มีความสัมพันธ์ซึ่งกันและกันที่ต้องมีปัจจัยนำเข้า (Inputs) จากภายนอกระบบ และมีกระบวนการแปรสภาพปัจจัยต่าง ๆ เหล่านั้นเพื่อให้ได้ผลผลิตคืนสู่สิ่งแวดล้อม

จากความหมายของระบบดังที่กล่าวข้างต้นสรุปได้ว่า ระบบ หมายถึง องค์ประกอบหรือระบบย่อยที่มีปฏิสัมพันธ์กัน เพื่อปฏิบัติหน้าที่หรือทำกิจกรรมบางอย่างร่วมกัน เพื่อการบรรลุวัตถุประสงค์ของระบบใหญ่ที่เป็นภาพรวม

2.2 องค์ประกอบของระบบ

ณรงค์ อภัยใจ (2560 : 15) กล่าวว่าวิธีการที่จะมีระบบใดระบบหนึ่งขึ้นมาได้ จะต้องมีส่วนประกอบหรือสิ่งต่าง ๆ เป็นตัวป้อน โดยเรียกว่า “ข้อมูล” เพื่อดำเนินงานสัมพันธ์กันเป็น “กระบวนการ” เพื่อให้ได้ “ผลลัพธ์” ออกมาตามวัตถุประสงค์ที่ตั้งไว้ ดังนั้น ภายในระบบหนึ่งจะสามารถแบ่งองค์ประกอบ และ หน้าที่ ได้ดังนี้ 1) ข้อมูล (Input) เป็นการตั้งปัญหา และวิเคราะห์ปัญหา การตั้งวัตถุประสงค์หรือเป็นการป้อนวัตถุดิบตลอดจนข้อมูลต่าง ๆ เพื่อการแก้ปัญหา นั้น 2) กระบวนการ (Process) เป็นการรวบรวมและวิเคราะห์ข้อมูลที่ป้อนเข้ามาเพื่อดำเนินการตามวัตถุประสงค์ที่ตั้งไว้ และ 3) ผลลัพธ์ (Output) เป็นผลผลิตที่ได้ออกมาภายหลังจากการดำเนินงานในขั้นของกระบวนการสิ้นสุดลง รวมถึงการประเมินด้วย

ทิตินา แคมมณี (2545 อ้างถึงใน ไผ่ทอง ธรรมชาติ และคณะ, 2563 : 12) องค์ประกอบสำคัญของระบบประกอบด้วยส่วนสำคัญ 5 ส่วน ดังนี้ 1) ตัวป้อน คือ องค์ประกอบต่าง ๆ ของระบบนั้น หรืออีกนัยหนึ่งก็คือสิ่งต่าง ๆ ที่เกี่ยวข้องกับระบบนั้น องค์ประกอบต่าง ๆ ของระบบใดระบบหนึ่งจะมีความสำคัญมากน้อยเพียงใดนั้นมักขึ้นอยู่กับความรู้ ความคิด และประสบการณ์ของผู้จัดระบบ 2) ประมวลผล คือ การจัดความสัมพันธ์ขององค์ประกอบต่าง ๆ ของระบบให้มีลักษณะที่เอื้ออำนวยต่อการบรรลุเป้าหมาย ระบบใดระบบหนึ่งอาจมีองค์ประกอบเหมือนกัน แต่อาจมีลักษณะของการจัดความสัมพันธ์แตกต่างกันได้ แล้วแต่ความคิด ความรู้ และประสบการณ์ของผู้จัดระบบ 3) ผลผลิต คือ ผลที่เกิดขึ้นจากกระบวนการดำเนินงาน หากผลที่เกิดขึ้นเป็นไปตามเป้าหมายที่กำหนดไว้ แสดงว่า ระบบนั้นมีประสิทธิภาพ หากผลที่เกิดขึ้นไม่เป็นไปตามที่คาดหวังแสดงว่าระบบนั้นยังมีจุดบกพร่อง ควรที่จะพิจารณาแก้ไขปรับปรุงกระบวนการหรือตัวป้อน ซึ่งเป็นเหตุให้เกิดผลนั้น 4) กลไกควบคุม คือ กลไกหรือวิธีการที่ใช้ในการควบคุมหรือตรวจสอบกระบวนการให้เป็นไปอย่างมีประสิทธิภาพ และ 5) ข้อมูลป้อนกลับ คือ ข้อมูลที่ได้จากการวิเคราะห์ความสัมพันธ์ระหว่างผลผลิตกับจุดมุ่งหมายจะเป็นข้อมูลป้อนกลับไปสู่การปรับปรุงกระบวนการและตัวป้อน ซึ่งสัมพันธ์กับผลผลิตและตัวป้อน

Lunenburg & Ornstein (2000 : 16) กล่าวว่า องค์ประกอบของระบบประกอบด้วย 5 ส่วน คือ ปัจจัยนำเข้า กระบวนการแปรสภาพ ผลผลิต ข้อมูลย้อนกลับ และสภาพแวดล้อม ดังนี้ 1) ปัจจัยนำเข้า (Inputs) คือ ทรัพยากรที่เป็นบุคคล วัสดุอุปกรณ์

งบประมาณข้อมูลสารสนเทศที่ใช้ในการผลิต และการบริการ 2) กระบวนการแปรสภาพ (Transformation Process) คือ การใช้เทคโนโลยีและหน้าที่ในการบริหารปัจจัยนำเข้าไปสู่กระบวนการแปรสภาพ 3) ผลผลิต (Outputs) คือ ผลิตภัณฑ์และบริการขององค์กร 4) ข้อมูลย้อนกลับ (Feedback) คือ ข้อมูลสารสนเทศเกี่ยวกับผลผลิต หรือกระบวนการขององค์กรที่เป็นตัวกำหนดปัจจัยนำเข้าในการดำเนินงานครั้งต่อไป ข้อมูลสารสนเทศนี้อาจนำไปสู่การเปลี่ยนแปลงทั้งในกระบวนการแปรสภาพและผลผลิตในอนาคต และ 5) สภาพแวดล้อม (Environment) คือ สภาพแวดล้อมรอบองค์กร ซึ่งได้แก่ แรงผลักดันทางสังคม การเมือง และระบบเศรษฐกิจที่มีผลกระทบต่อองค์กร

สรุปได้ว่า ระบบ ประกอบด้วยองค์ประกอบสำคัญ 3 ส่วนหลัก คือ สิ่งที่ป้อนเข้าไปหรือข้อมูลนำเข้า (Input) กระบวนการ (Process) และผลงาน (Output) หรือผลผลิต (Product) ซึ่งจะต้องมีส่วนสัมพันธ์ซึ่งกันและกันทำงานร่วมกันได้ภายใต้สภาพแวดล้อมการทำงาน การทำงานของระบบเมื่อได้ผลลัพธ์ออกมาผลลัพธ์นั้นอาจทำให้เกิดผลกระทบได้ ซึ่งอาจจะเป็นสิ่งที่คาดไว้หรือไม่คาดคิดมาก่อนตลอดจนข้อมูลย้อนกลับที่เกี่ยวกับผลผลิตหรือกระบวนการขององค์กรที่เป็นตัวกำหนดปัจจัยนำเข้าในการดำเนินงานครั้งต่อไป

2.3 ทฤษฎีเชิงระบบ

การนำแนวคิดของวิธีการเชิงระบบ (System Approach) มาใช้ในการบริหาร ด้วยเหตุผลที่ว่าในปัจจุบันองค์กรมีการขยายตัวอย่างรวดเร็วและซับซ้อนมากขึ้นจึงยากที่จะพิจารณาถึงพฤติกรรมขององค์กรโดยให้ครอบคลุมได้หมดทุกแง่มุม ทำให้นักวิชาการบริหาร ทฤษฎีองค์กรสมัยใหม่หันมาศึกษาเรื่องพฤติกรรมองค์กร โดยมีความเห็นว่าองค์กรเป็นระบบสังคมซึ่งเป็นระบบใหญ่ จึงต้องมีปฏิสัมพันธ์กับสิ่งแวดล้อมอยู่ตลอดเวลา

ผู้คิดทฤษฎีระบบ คือ ลูควิค วอน เบอ์ทาแลนซ์ฟี (Ludwig Von Bertalanffy) ศาสตราจารย์ด้านทฤษฎีทางชีววิทยา ซึ่งถือว่าเป็นผู้วางรากฐานของ ทฤษฎีระบบทั่วไป “General System Theory” (Von Bertalanffy, 1968 : citing, Nevliep, 1996 : 278) โดยนำเอาแนวความคิดมาจากระบบชีววิทยา ซึ่งเป็นระบบเปิดที่มีปฏิสัมพันธ์กับสิ่งแวดล้อม กล่าววาระบบชีววิทยาที่สมบูรณ์จะช่วยให้ทั้งคน สัตว์ และพืช สามารถปรับตัวเข้ากับสิ่งแวดล้อมได้ทั้งในด้าน การเรียนรู้ปฏิบัติตอบสนอง และการแก้ปัญหา เขามีความเชื่อว่าในเมืองค์การเป็นระบบเปิด จึงย่อมมีปฏิสัมพันธ์กับสิ่งแวดล้อม และเปลี่ยนแปลงได้อย่างเป็นระบบ มีความเกี่ยวพันต่อกันหลายด้านหลายระดับ และส่วนต่าง ๆ ขององค์กรก็เป็นส่วนสำคัญเท่าๆ กับตัวขององค์กรเอง

ดังนั้นทฤษฎีระบบจะรวมเอาระบบย่อยทุกชนิดทั้งทางด้านชีวภาพ กายภาพ พฤติกรรม ความคิด เกี่ยวกับการควบคุมโครงสร้าง เป้าหมาย และกระบวนการปฏิบัติงานไว้ด้วยกัน

จันทรานี สงวนนาม (2551 อ้างถึงในรุ่งทิพย์ พรหมศิริ, 2560 : 53) กล่าวว่า หลักการและแนวคิดของทฤษฎีระบบ ได้แก่ 1) ทฤษฎีระบบนี้ระบบจะต้องเป็นระบบเปิด (Open System) กล่าวคือ จะต้องมีความสัมพันธ์กับสิ่งแวดล้อมโดยได้รับอิทธิพล หรือผลกระทบ ตลอดเวลาจากสภาพแวดล้อม 2) มีรูปแบบของการจัดลำดับ (The Hierarchical Model) ใน ลักษณะของระบบใหญ่ และระบบย่อยที่สัมพันธ์กัน 3) มีรูปแบบของปัจจัยป้อนเข้าและผลผลิต (Input Output Model) ซึ่งแสดงให้เห็นถึงผลของปฏิสัมพันธ์ที่มีกับสิ่งแวดล้อม โดยเริ่มต้น จากปัจจัย กระบวนการ และ ผลผลิตตามลำดับเป็นองค์ประกอบของระบบ 4) แต่ละ องค์ประกอบของระบบจะต้องมีส่วนสัมพันธ์กันหรือมีผลกระทบต่อกันและกัน (The Entities Model) หมายความว่า ถ้าองค์ประกอบของระบบตัวใดตัวหนึ่งเปลี่ยนไปก็จะมีผลต่อการ ปรับเปลี่ยนขององค์ประกอบตัวอื่นด้วย 5) ทฤษฎีระบบเชื่อในหลักการของการมีเหตุผลและ ของสิ่งต่าง ๆ (Cause and Effect) ซึ่งเป็นหลักการทางวิทยาศาสตร์ที่สามารถพิสูจน์ได้ ทฤษฎี ระบบไม่เชื่อผลของสถานการณ์ใดสถานการณ์หนึ่งว่า เกิดจากเพียงสาเหตุเดียว แต่ทฤษฎี ระบบเชื่อว่าปัญหาทางการบริหารที่เกิดขึ้นมักจะมาจากสาเหตุที่มากกว่าหนึ่งสาเหตุ 6) ทฤษฎี ระบบจะมองทุก ๆ อย่างในภาพรวมขององค์ประกอบมากกว่าที่จะมองเพียงส่วนใดส่วนหนึ่ง ของระบบ 7) ทฤษฎีระบบคำนึงถึงผลของการปฏิบัติที่เป็นผลผลิต (Output/Product) มากกว่ากระบวนการ (Process) ซึ่งผลสุดท้ายของงานที่อาจได้รับอาจมีมากมายสิ่งซึ่งก็คือผลกระทบ (Out come/Impact) ที่เกิดขึ้นตามมาในภายหลังนั่นเอง และ 8) ทฤษฎีระบบ จะมีกระบวนการในการปรับเปลี่ยนและป้อนข้อมูลย้อนกลับ (Feedback) เพื่อบอกให้รู้ว่า ระบบมีการเบี่ยงเบนอย่างไรควรแก้ไขที่องค์ประกอบใดของระบบซึ่งก็คือ รูปแบบของการ วิเคราะห์ระบบ (System Analysis Model)

สรุปได้ว่า ทฤษฎีระบบนี้ระบบจะต้องเป็นระบบเปิดเพื่อการมีปฏิสัมพันธ์กับ สิ่งแวดล้อมมีรูปแบบในลักษณะของระบบใหญ่ และระบบย่อยที่สัมพันธ์กัน องค์ประกอบของ ระบบปฏิสัมพันธ์ที่มีกับสิ่งแวดล้อม ประกอบด้วยปัจจัย กระบวนการ และผลผลิต ถ้า องค์ประกอบของระบบตัวใดตัวหนึ่งเปลี่ยนไปก็จะมีผลต่อการปรับเปลี่ยนขององค์ประกอบตัวอื่น

2.4 รูปแบบของการวิเคราะห์ระบบ (System Analysis Model)

การนำเอาทฤษฎีระบบหรือวิธีระบบมาใช้ในการบริหารองค์การ หากนำมาใช้ ให้ดีถูกต้องและเหมาะสม ระบบก็จะช่วยให้องค์การมีประสิทธิภาพ ในทางตรงกันข้ามหาก

นำมาใช้ไม่ถูกต้องหรือองค์ประกอบแต่ละส่วนของระบบไม่สัมพันธ์กันก็อาจก่อให้เกิดความเสียหายต่อองค์การได้ ดังนั้นการนำเอาทฤษฎีระบบมาใช้ จึงจำเป็นต้องมีการวิเคราะห์ระบบที่เรียกว่า System Analysis ควบคู่ไปด้วย

การวิเคราะห์ระบบจะช่วยให้ผู้บริหารทราบว่า หากผลผลิตหรือผลลัพธ์ที่เกิดขึ้นไม่เป็นไปตามเป้าหมายที่กำหนดไว้ ปัญหานั้นจะเกิดจากองค์ประกอบใดของระบบ มีความสัมพันธ์เกี่ยวข้องกันหรือไม่ อย่างไร ข้อมูลย้อนกลับจะช่วยให้ทราบถึงประเภทของปัญหาจุดที่ต้องได้รับการพัฒนาแก้ไขหรือปรับปรุงให้มากขึ้น การแก้ไขปรับปรุงก็ต้องกระทำอย่างเป็นระบบมิใช่แก้ไขเฉพาะด้านใดด้านหนึ่งเท่านั้น

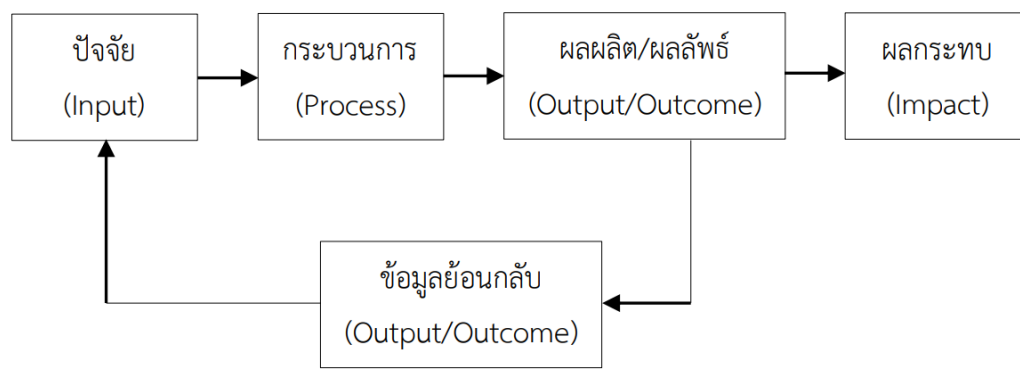

ภาพประกอบ 2 รูปแบบขององค์ประกอบของวิธีระบบและการวิเคราะห์ระบบ
ที่มา : จันทรานี สงวนนาม (2551 : 88)

การวิเคราะห์ระบบเป็นส่วนหนึ่งของวิธีระบบ ที่มุ่งเน้นกระบวนการมากกว่าผลผลิตหรือผลลัพธ์ โดยมุ่งวิเคราะห์ปัญหา และเป็นกระบวนการประเมินวิธีระบบ

การวิเคราะห์ระบบ เป็นขั้นแรกของการพัฒนาที่จะนำไปสู่ความสำเร็จตามเป้าหมายเพื่อให้มีระบบการดำเนินการที่มีประสิทธิภาพ เพราะพัฒนาการคือการปรับปรุงเพื่อให้สภาพที่มีปัญหาอยู่หมดไป หรือเหลือน้อยลงตามศักยภาพของทรัพยากรและข้อจำกัดที่มีอยู่ให้เกิดความสมดุลของโครงสร้างและองค์ประกอบต่าง ๆ ในระบบ จึงจำเป็นต้องมีการวิเคราะห์ระบบ

สรุปว่าการวิเคราะห์ระบบมีวัตถุประสงค์เพื่อประเมินผลวิธีระบบในเรื่องต่อไปนี้ 1) ประเมินความมีประสิทธิภาพของระบบงาน 2) ประเมินเวลา 3) ประเมินการใช้งบประมาณ 4) ประเมินความถูกต้องของกระบวนการ และ 5) ประเมินผลผลิตหรือผลงาน โดยวิธีระบบและการวิเคราะห์ระบบเป็นกระบวนการที่ใช้หลักการทางวิทยาศาสตร์ที่มีเหตุผลและมุ่งไปที่กระบวนการแก้ปัญหาอย่างมีขั้นตอน

2.5 การบริหารเชิงระบบกับการพัฒนาสถานศึกษา

Hoy & Miskel (2013 : 292-293) ได้กล่าวถึงแนวคิดและทฤษฎีในฐานระบบสังคมไว้ว่าสถานศึกษาเป็นองค์การที่เป็นทางการ (Formal Organization) ซึ่งมีองค์ประกอบที่สำคัญหรือระบบย่อยที่มีความสัมพันธ์กัน และ ส่งผลกระทบต่อกันและกัน ดังนี้ 1) โครงสร้าง (Structure) อย่างเป็นทางการในลักษณะขององค์การแบบราชการที่ได้ออกแบบ และจัดขึ้นเพื่อการบรรลุเป้าหมายขององค์การ 2) บุคคล (Individual) ซึ่งเน้นศึกษาในประเด็นที่เกี่ยวข้องกับความต้องการ (Needs) เป้าหมาย ความเชื่อ การรับรู้ความเข้าใจ ในบทบาทของงานที่ได้รับมอบหมาย โดยที่ศักยภาพของบุคคลจะส่งผลต่อการบรรลุเป้าหมายขององค์การ 3) วัฒนธรรม (Culture) คือ ลักษณะของการมีส่วนร่วมในการทำงานของบุคลากรในองค์การ อันส่งผลให้องค์การมีเอกลักษณ์เป็นของตนเอง และ 4) การเมือง (Politics) เป็นระบบของความสัมพันธ์ของอำนาจที่ไม่เป็นทางการซึ่งเป็นสิ่งที่เกิดขึ้นเพื่อการต้านทานระบบควบคุมอื่น ๆ

ภายใต้ความสัมพันธ์ขององค์ประกอบต่าง ๆ เหล่านี้ยังมีสิ่งที่เป็นเงื่อนไขหรือแรงผลักดันจากเทคโนโลยีหลัก (Technological Core) และสิ่งแวดล้อม (Environment) ขององค์การซึ่งองค์การจะต้องดำเนินการแก้ปัญหาต่าง ๆ ในการปรับตัว การบรรลุเป้าหมาย การบูรณาการ และการดำรงศักยภาพที่มีอยู่เพื่อการอยู่รอดและความเจริญก้าวหน้าที่เกิดขึ้นขององค์การ และรูปแบบระบบสังคมในสถานศึกษา เป็นระบบสังคมที่มีองค์ประกอบต่าง ๆ ดังนี้ 1) ปัจจัยนำเข้า (Inputs) ประกอบด้วย แรงผลักดันจากสิ่งแวดล้อม (Environmental Constrains) ทรัพยากรมนุษย์และเงินทุน (Human and Capital Resources) ภารกิจและนโยบายของคณะกรรมการโรงเรียน (Mission and Board Policy) วัสดุและวิธีการ (Materials and Methods) และอุปกรณ์ (Equipment) 2) กระบวนการแปรสภาพ (Transformation Process) ประกอบด้วย ระบบโครงสร้าง (Structure System) ระบบวัฒนธรรม (Cultural System) ระบบการเมือง (Political System) และระบบปัจเจกบุคคล (Individual System) 3) ผลผลิต (Outputs) ประกอบด้วย ผลสัมฤทธิ์ (Achievement) ความพึงพอใจในงาน (Job Satisfaction) การขาดเรียน (Absenteeism) การออกกลางคัน (Dropout Rate) และคุณภาพโดยรวม (Overall Quality) และ 4) สิ่งแวดล้อม (Environment) คือ สรรพสิ่งที่อยู่นอกองค์การ สถานศึกษาเป็นระบบสังคม การกำหนดขอบเขตขององค์การบางครั้งก็ทำได้ไม่ชัดเจน เป็นที่ยอมรับกันว่าสิ่งแวดล้อมเกี่ยวข้องและส่งผลการดำเนินงานของสถานศึกษา สิ่งแวดล้อมเป็นแหล่งของพลังงานหรือปัจจัยนำเข้าในรูปแบบต่าง ๆ เช่น ทรัพยากรต่าง ๆ ค่านิยม เทคโนโลยี ความต้องการ และประวัติศาสตร์ซึ่งเป็นแรงผลักดันและโอกาสในการดำเนินงานขององค์การ เมื่อเป็นเช่นนี้สิ่งแวดล้อมในลักษณะใดที่เป็นแรงผลักดันหรือมีอิทธิพลต่อพฤติกรรมขององค์การหรือการ

ดำเนินงานของสถานศึกษา ทั้งสิ่งแวดล้อมกว้าง และสิ่งแวดล้อมเฉพาะที่อยู่ใกล้สถานศึกษา ล้วนมีอิทธิพลต่อโครงสร้างและกิจกรรมของสถานศึกษา

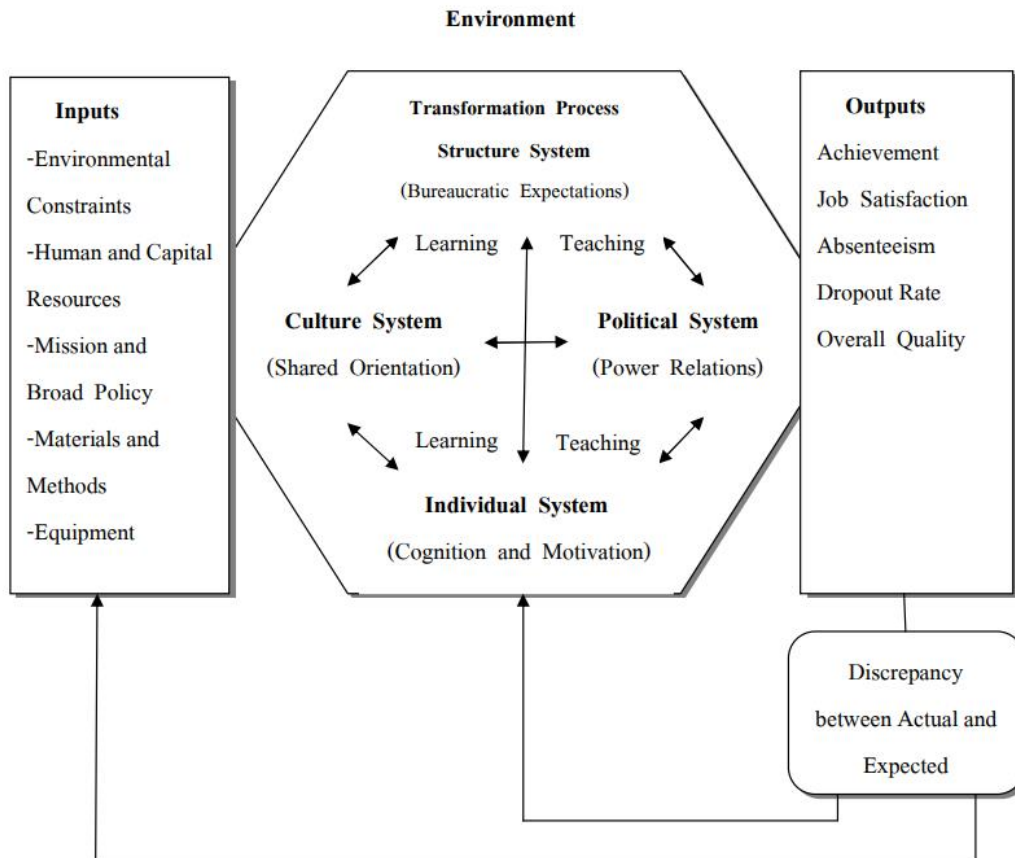

ภาพประกอบ 3 รูปแบบระบบสังคมของโรงเรียน

ที่มา : Hoy and Miskel (2001 : 31)

ทั้งนี้ฮอยและมิสเกล อธิบายไว้ว่ารูปแบบระบบสังคม มีกลไกข้อมูลย้อนกลับในสองลักษณะ คือ ข้อมูลย้อนกลับภายใน (Internal Feedback Loops) และข้อมูลย้อนกลับจากภายนอก (External Feedback Loops) ลักษณะโครงสร้างอย่างเป็นทางการของสถานศึกษาและกลุ่มไม่เป็นที่การมีอิทธิพลต่อพฤติกรรมของบุคลากรแต่ละคนในสถานศึกษาข้อมูลย้อนกลับทำให้แต่ละคนทราบว่าโครงสร้างและกลุ่มไม่เป็นที่การมีผลต่อพฤติกรรมของแต่ละคนอย่างไร เช่น ระบบการประเมินผลการดำเนินงาน ระบบการให้สิ่งตอบแทน และความคาดหวังของกลุ่มครูต่อเพื่อนร่วมงานในการปฏิบัติงานควบคุมนักเรียน เป็นต้น รูปแบบระบบสังคมเป็นมุมมองแบบพลวัต (Dynamic) ที่มีกลไกข้อมูลย้อนกลับ และองค์ประกอบต่าง ๆ มีเหตุการณ์ทั้งดีหรือไม่ดีหรือไม่ส่งผลใด ๆ อย่างต่อเนื่องในสถานศึกษา ลักษณะที่เห็นได้ชัดเจน

เกี่ยวกับพลวัตรหรือการเปลี่ยนแปลงของระบบอาจดูจากพฤติกรรมของนักเรียน ครูและผู้บริหารที่ส่งผลกระทบซึ่งกันและกัน การวิเคราะห์ระบบมีจุดเน้นในการศึกษาว่าองค์ประกอบทั้งหมดและกิจกรรมต่าง ๆ นำไปสู่ผลผลิตได้อย่างไร อย่างไรก็ตามผลผลิตที่เกิดขึ้นนั้นก็เป็สิ่งที่ไม่สามารถทำนายได้

Lunenburg & Ornstein (2000 : 15-19) ได้กล่าวถึง การประยุกต์ใช้แนวคิดเชิงระบบการบริหารว่าเป็นการพิจารณาในลักษณะองค์รวมที่มีเป้าหมายกระบวนการ ระบบย่อย และ องค์ประกอบต่าง ๆ ที่มีปฏิสัมพันธ์กันมีการแลกเปลี่ยนข้อมูลข่าวสารเพื่อนำไปสู่การบรรลุเป้าหมาย แนวความคิดเชิงระบบเป็นแนวทางหนึ่งที่ได้รับการยอมรับ และเป็นแนวทางอย่างหนึ่งของบริการด้วยโดยพิจารณาจากองค์ประกอบต่าง ๆ

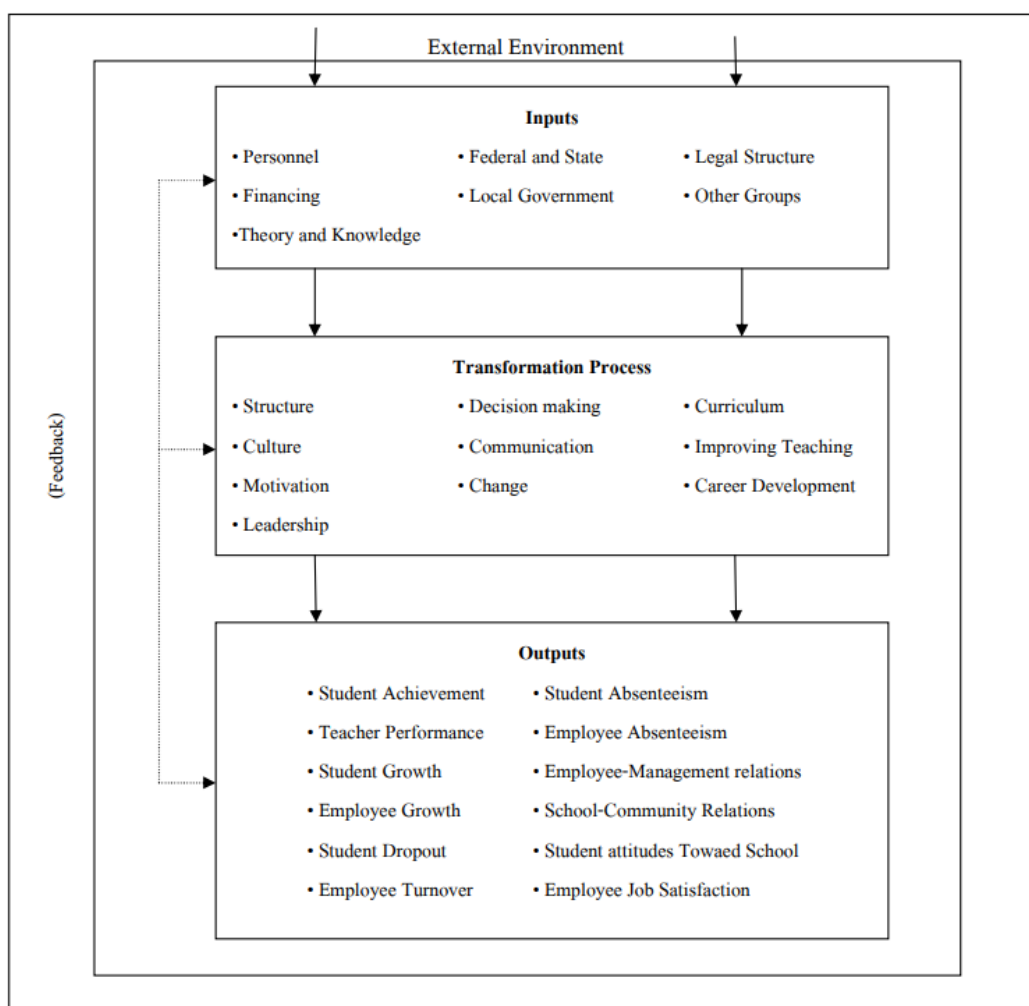

ภาพประกอบ 4 การบริหารโรงเรียนเชิงระบบ
ที่มา : Lunenburg and Ornstein (1996 : 19)

1. ปัจจัยนำเข้า (Inputs) สถานศึกษาได้รับการจัดสรรบุคลากรงบประมาณความรู้จากสิ่งแวดล้อมภายนอก (รัฐบาล, องค์กรปกครองส่วนท้องถิ่น) รวมทั้งกฎหมาย ระเบียบในการจัดการศึกษาของสถานศึกษา ในขณะที่กลุ่มต่าง ๆ มีข้อเรียกร้องหรือความต้องการจากสถานศึกษา เช่น นักเรียนต้องการมีหลักสูตรที่สัมพันธ์และเป็นประโยชน์ในการประกอบอาชีพและการศึกษาต่อ ครูต้องการเงินเดือนเพิ่ม สภาพการทำงานที่ดีผลประโยชน์อื่น ๆ และความมั่นคงในงาน เป็นต้น

2. กระบวนการแปรสภาพ (Transformation Process) องค์กรจะทำการเปลี่ยนแปลงปัจจัยนำเข้าจากสิ่งแวดล้อมภายนอกเพื่อให้เป็นผลผลิต ระบบจะเพิ่มมูลค่าในการปฏิบัติงานผ่านกระบวนการแปรสภาพ ซึ่งประกอบด้วยการทำงานภายในองค์กรโดยการบริหารการดำเนินงานในระบบ ซึ่งมีองค์ประกอบในการบริหารการดำเนินงาน คือ สมรรถนะด้านเทคนิคของผู้บริหารโรงเรียน ได้แก่ ทักษะในการตัดสินใจและการสื่อสาร แผนการดำเนินงานความสามารถในการบริหารการเปลี่ยนแปลง เป็นต้น ทั้งนี้กิจกรรมต่าง ๆ ที่ดำเนินการโดยผู้บริหารจะส่งผลต่อผลผลิตของโรงเรียน

3. ผลผลิต (Outputs) ผู้บริหารสถานศึกษาดำเนินการแปรสภาพปัจจัยนำเข้าผ่านกระบวนการแปรสภาพ โดยใช้กิจกรรมการบริหาร เช่น การกำหนดโครงสร้างองค์กร การพัฒนาวัฒนธรรม การจูงใจ การนำ การตัดสินใจ การสื่อสาร การบริหารการเปลี่ยนแปลง การพัฒนาหลักสูตร การบริหารงานบุคคล และการบริหารงบประมาณ เพื่อให้เกิดผลผลิต สำหรับโรงเรียนผลผลิต ได้แก่ ผลสัมฤทธิ์ทางการเรียน ผลการดำเนินงานของครู อัตราการเจริญงอกงามของนักเรียนและบุคลากร อัตราการออกกลางคัน การเปลี่ยนงานของบุคลากร การขาดเรียนของนักเรียน และขาดงานของบุคลากร ความสัมพันธ์ระหว่างบุคลากรกับฝ่ายบริหาร ความสัมพันธ์ระหว่างโรงเรียนกับชุมชน ทศนคติของนักเรียนต่อสถานศึกษา และความพึงพอใจในงานของบุคลากร

สำหรับสิ่งแวดล้อมภายนอกจะมีปฏิกริยา และส่งผลต่อผลผลิตและให้ข้อมูลย้อนกลับแก่ระบบ ซึ่งเป็นส่วนสำคัญในการสร้างความสำเร็จของโรงเรียน ข้อมูลย้อนกลับในเชิงลบสามารถจัดปัญหาความยุ่งยากในการปฏิบัติงานตามแผนของโรงเรียน และ ส่งผลต่อผลผลิตที่จะเกิดขึ้นในอนาคตของสถานศึกษา

จากการศึกษาแนวคิดทฤษฎีการบริหารเชิงระบบกับการพัฒนาสถานศึกษาสรุปได้ว่า สถานศึกษาในฐานะเป็นองค์กรทางสังคม มีหน้าที่ในการจัดการศึกษาที่มีคุณภาพพัฒนาผู้เรียนให้มีความรู้ความสามารถ มีทักษะ คุณธรรม จริยธรรม ค่านิยมอันพึงประสงค์สามารถดำรงชีวิตอยู่ในสังคมที่มีการเปลี่ยนแปลงได้อย่างมีความสุขนั้น ตามแนวคิดการจัด

การศึกษาเชิงระบบนั้น ต้องคำนึงถึงรูปแบบระบบสังคมในสถานศึกษาที่มีองค์ประกอบต่าง ๆ ได้แก่ ปัจจัยนำเข้า กระบวนการแปรรูป ระบบผลผลิต และสิ่งแวดล้อม สำหรับสิ่งแวดล้อมภายนอกจะมีปฏิกริยาและส่งผลต่อผลผลิตและให้ข้อมูลย้อนกลับแก่ระบบ ซึ่งเป็นส่วนสำคัญในการสร้างความสำเร็จของโรงเรียน จากการศึกษาทฤษฎีระบบ สามารถสรุป และ นำมาใช้ในการกำหนดกรอบแนวคิดในการวิจัย องค์ประกอบของทฤษฎีระบบควรประกอบด้วย 1) สภาพแวดล้อม (Environment) 2) ปัจจัยนำเข้า (Input) 3) กระบวนการ (Process) 4) ผลผลิต (Output) และ 5) ข้อมูลย้อนกลับ (Feedback)

3. วัฏจักรคุณภาพของเดมมิ่ง (PDCA)

3.1 แนวคิดวงจรคุณภาพหรือวงจรเดมมิ่ง (Deming cycle)

แนวคิดเกี่ยวกับวงจรคุณภาพ P-D-C-A เริ่มขึ้นเป็นครั้งแรกโดยนักสถิติ Walter Shewhart ซึ่งได้พัฒนาจากการควบคุมกระบวนการเชิงสถิติที่ Bell Laboratories ในสหรัฐอเมริกา เมื่อทศวรรษ 1930 ในระยะเริ่มแรกวงจรดังกล่าวเป็นที่รู้จักกันในชื่อ “วงจร Shewhart” จนกระทั่งราวทศวรรษที่ 1950 ได้มีการเผยแพร่อย่างกว้างขวาง โดย W. Edwards Deming ปรมาจารย์ทางด้านการบริหารคุณภาพ หลายคนจึงเรียกวงจรนี้ว่า “วงจร Deming” P-D-C-A เป็นกิจกรรมพื้นฐานในการพัฒนาประสิทธิภาพและคุณภาพของการดำเนินงาน ประกอบด้วย การวางแผน-ปฏิบัติ-ตรวจสอบ-ปรับปรุงการดำเนินงาน การดำเนินกิจกรรม P-D-C-A อย่างเป็นระบบ ให้ครบวงจรอย่างต่อเนื่องหมุนเวียนเรื่อย ๆ ส่งผลให้การดำเนินงานมีประสิทธิภาพและมีคุณภาพเพิ่มขึ้น (สมาคมส่งเสริมเทคโนโลยีไทย-ญี่ปุ่น, 2552 อ้างถึงใน นิคม สุวรรณรักษ์, 2563 : 13)

ณัฐธัมพ์ อ่อนตาม (2562 : 41) กล่าวว่า การพัฒนาองค์การให้มีคุณภาพบุคลากร ทุกคนต้องพัฒนาและปรับปรุงงานอย่างต่อเนื่อง หรือเรียกอีกนัยหนึ่งว่า การบริหารระบบคุณภาพ ซึ่งได้รับแนวคิดและหลักการของการพัฒนาองค์การ (Organization Development) สำหรับแนวคิดเกี่ยวกับการบริหารคุณภาพที่ได้รับการยอมรับของหน่วยงานทั่ว ๆ ไป ได้แก่ การใช้วงจรเดมมิ่งซึ่งแบ่งขั้นตอนการทำงานออกเป็น 4 ขั้นตอน หลัก ได้แก่ ขั้นตอนที่ 1 การวางแผน (Plan : P) ขั้นตอนที่ 2 การปฏิบัติตามแผน (Do : D) ขั้นตอนที่ 3 การตรวจสอบผลการปฏิบัติงาน (Check : C) ขั้นตอนที่ 4 การแก้ปัญหา (Action : A) วงจร Deming เป็นวงจรการบริหารที่สามารถนำไปประยุกต์ใช้ได้อย่างหลากหลาย นับตั้งแต่การบริหารกิจการต่าง ๆ การดำเนินชีวิตของบุคคลให้ประสบความสำเร็จ การทำงาน

ให้มีประสิทธิภาพและประสิทธิผล และการบริหารงานในองค์การของรัฐและเอกชนทั้งในและต่างประเทศ

วงจรคุณภาพหรือวงจรเดมมิง (Deming cycle) (Deming, 1986 อ้างถึงใน นิรุช บัณฑิต, 2557 : 37) เป็นเครื่องมือแห่งคุณภาพ (Quality tools) ชนิดหนึ่งจากเครื่องมือแห่งคุณภาพหลาย ๆ ชนิดที่มีประโยชน์อย่างมากในการพัฒนาคุณภาพขององค์การไปสู่ความเป็นองค์การที่มีคุณภาพ วงจรเดมมิงถูกดัดแปลงให้เข้ากับวงจรการบริหาร ซึ่งมี 4 ขั้นตอน คือ ขั้นตอนการวางแผน ขั้นตอนการปฏิบัติ ขั้นตอนการตรวจสอบ และขั้นตอนการดำเนินการให้เหมาะสม ต่อมามีการใช้ตัวอักษรย่อว่า P D C และ A ซึ่งมาจากคำ ว่า Plan, Do, Check และ Action ซึ่งอธิบายได้ดังนี้ P : Plan คือการวางแผนในการดำเนินการ D : Do คือการลงมือทำตามแผนที่วางไว้ C : Check คือ การตรวจสอบผลการดำเนินการกับแผน และ A : Action คือ การยึดถือปฏิบัติ หากการดำเนินการบรรลุตามแผน แต่หากไม่บรรลุตามแผนให้หาสาเหตุและวางแผนแก้ไขใหม่ (ชัชวาล อรวงศ์ศุภทัต, 2555 : 48; มรกต วงเนตร, 2554 : 41; Mycoted, 2004)

3.1.1 การวางแผน (Plan) จะเป็นจุดเริ่มต้นของวงจรคุณภาพ เพราะแผนจะกำหนดเป้าหมายและทิศทาง ในการแก้ปัญหาหรือพัฒนาคุณภาพ โดยแผนจะอธิบายความจำเป็นและสร้างความเข้าใจในการแก้ปัญหา ซึ่งอาศัยการร่วมแรงร่วมใจจากทุกหน่วยงานในการปรับปรุงแก้ไขอุปสรรค และข้อบกพร่องต่าง ๆ ขององค์การให้หมดไปอย่างเป็นขั้นตอน เพื่อให้องค์การสามารถดำเนินงานบรรลุความสำเร็จตามที่ต้องการโดยที่การวางแผนการสร้างคุณภาพ จะมี 4 ขั้นตอนต่อไปนี้ 1) ตระหนักและกำหนดปัญหาที่ต้องการแก้ไขหรือปรับปรุงให้ดีขึ้นโดยสมาชิกแต่ละคนจะร่วมมือและประสานงานกันอย่างใกล้ชิดในการระบุปัญหาที่เกิดขึ้นในการดำเนินงานเพื่อที่จะร่วมกันศึกษาและวิเคราะห์หาแนวทางแก้ไขต่อไป 2) เก็บรวบรวมข้อมูลสำหรับการวิเคราะห์และตรวจสอบการดำเนินงานหรือหาสาเหตุของปัญหาเพื่อใช้ในการปรับปรุงหรือแก้ไขปัญหาที่เกิดขึ้นซึ่งควรจะวางแผนและดำเนินการเก็บข้อมูลให้เป็นระบบระเบียบ เข้าใจง่าย และสะดวกต่อการใช้งาน เช่น ตารางตรวจสอบ แผนภาพ หรือแบบสอบถาม เป็นต้น 3) อธิบายปัญหาและกำหนดทางเลือกวิเคราะห์ปัญหาเพื่อใช้กำหนดสาเหตุของความบกพร่องตลอดจนแสดงสภาพปัญหาที่เกิดขึ้น ซึ่งนิยมใช้การเขียนและวิเคราะห์แผนภูมิหรือแผนภาพ เช่น แผนภูมิแกงปลา แผนภูมิพาเรโต และแผนภูมิการควบคุม เป็นต้น เพื่อให้สมาชิกทุกคนมีความเข้าใจสาเหตุและปัญหาอย่างชัดเจน และร่วมกันระดมความคิด (Brainstorm) ในการแก้ปัญหา โดยสร้างทางเลือกต่าง ๆ ที่เป็นไปได้ในการตัดสินใจแก้ปัญหา เพื่อมาวิเคราะห์และตัดสินใจเลือกทางเลือกที่เหมาะสมที่สุดมาดำเนินงาน และ 4) เลือกวิธีการแก้ไขปัญหาหรือปรับปรุงการทำงาน โดยร่วมกันวิเคราะห์และวิจารณ์ทางเลือกต่าง ๆ ผ่านการระดมความคิดและการเปลี่ยนความ

ความเห็นของสมาชิกเพื่อตัดสินใจเลือกวิธีการแก้ไขที่เหมาะสมที่สุดในการดำเนินงานให้สามารถบรรลุตามเป้าหมายได้อย่างมีประสิทธิภาพ ซึ่งอาจจะต้องทำวิจัยและหาข้อมูลเพิ่มเติมหรือกำหนดทางเลือกใหม่ที่มีความน่าจะเป็นในการแก้ปัญหาได้มากกว่าเดิม

3.1.2 การปฏิบัติ (Do) นำทางเลือกที่ตัดสินใจไปวางแผนปฏิบัติงาน (Action plan) และลงมือปฏิบัติเพื่อให้บรรลุตามเป้าหมายที่วางไว้ได้อย่างมีประสิทธิภาพ ถ้าปัญหานั้นเป็นงานที่สามารถแก้ไขได้ภายในกลุ่มก็สามารถปฏิบัติได้ทันทีหากปัญหาที่มีความซับซ้อนเกี่ยวข้องกับหน่วยหรือกลุ่มอื่นก็ต้องแจ้งให้ผู้บริหารสั่งการให้หน่วยงานอื่นประสานงาน และร่วมมือแก้ไขปัญหาให้สำเร็จอย่างมีประสิทธิภาพ

3.1.3 การตรวจสอบ (Check) ติดตาม ตรวจสอบและประเมินผลงานที่ปฏิบัติ โดยการเปรียบเทียบผลการทำงานก่อนการปฏิบัติงานและหลังปฏิบัติงานว่ามีความแตกต่างกันมากน้อยเพียงใด ถ้าผลลัพธ์ออกมาตามเป้าหมายก็จะนำไปจัดทำเป็นมาตรฐานสำหรับการปฏิบัติงานในครั้งต่อไป แต่ถ้าผลลัพธ์ที่เกิดขึ้นไม่เป็นไปตามเป้าหมายที่กำหนดโดยอาจจะสูงหรือจะต่ำกว่าที่ต้องการ ผู้เกี่ยวข้องต้องศึกษาและวิเคราะห์สาเหตุเพื่อแก้ไขและปรับปรุงให้มีประสิทธิภาพขึ้น

3.1.4 ปรับปรุง (Action) กำหนดมาตรฐานจากผลการดำเนินงานใหม่เพื่อใช้เป็นแนวทางปฏิบัติในอนาคตหรือแก้ไขปัญหาดัง ๆ ทั้งที่เกิดจากความไม่สอดคล้องกับความต้องการ ปัญหาที่ไม่ได้คาดหวังและปัญหาเฉพาะหน้าที่ในการดำเนินงานจนได้ผลลัพธ์ที่พอใจและได้รับการยอมรับจากทุกฝ่าย แล้วจึงจัดทำเป็นมาตรฐานการปฏิบัติงานในอนาคต และจัดทำรายงานต่อผู้บริหารและกลุ่มอื่นได้ทราบ

วงจร PDCA จะไม่หยุดหรือจบลงเมื่อหมุนครบรอบ แต่วงจร PDCA จะหมุนไปข้างหน้าเรื่อย ๆ โดยจะทำงานในการแก้ไขปัญหาระดับที่สูงขึ้น ซับซ้อนขึ้นและยากขึ้น หรือเป็นการเรียนรู้ที่ไม่สิ้นสุด สอดคล้องกับปรัชญาของการพัฒนาอย่างต่อเนื่อง (Continuous improvement) ซึ่งขั้นตอนการจัดทำแผนการปรับปรุงอย่างต่อเนื่องนั้น ควรตรวจว่ามีงานที่ต้องทำอะไร อุปสรรค ข้อเสนอแนะ และวิธีแก้ไขในการทำงานที่เป็นโอกาสที่จะนำไปพัฒนาองค์กรในส่วนอื่น จัดลำดับความสำคัญของงานที่ต้องปรับปรุงทำแผนการดำเนินงาน และบันทึกปรับปรุงรายงานให้ฝ่ายต่อการทำงานเข้าใจ ทบทวนแผนการทำงาน สำหรับการปรับปรุงอย่างต่อเนื่อง (เนตรนภัส จันทร์พวง, 2555 : 18)

จากแนวคิดที่กล่าวมาอย่างไรก็ตาม PDCA ไม่เหมาะกับโครงการที่ต้องการแก้ปัญหาอย่างเร่งด่วน เพราะต้องใช้ระยะเวลายาวนานในการดำเนินการ ทั้งนี้ PDCA ยังเป็น

กระบวนการที่ทำซ้ำได้ สามารถนำไปต่อยอดแผนใหม่ภายใต้ความคิดที่ว่า การมองหาวิธีการใหม่ ๆ จะต้องดีกว่าเดิมเสมอ เพื่อปรับปรุง พัฒนาองค์การอย่างต่อเนื่องต่อไป

3.2. ประโยชน์ของวงจรควบคุมคุณภาพ

สถาบันเพิ่มผลผลิตแห่งชาติ (2552 : 4 อ้างถึงใน นิรุช บัณฑิต, 2557 : 39) ได้สรุปประโยชน์ของวงจรควบคุมคุณภาพ มีรายละเอียดดังนี้

3.2.1 เพื่อป้องกัน ประกอบด้วย 1) การนำวงจร PDCA ไปใช้ ทำให้ผู้ปฏิบัติมีการวางแผน การวางแผนที่ดีช่วยป้องกันปัญหาช่วยลดความสับสนในการทำงาน ลดการใช้ทรัพยากรมากหรือน้อยเกินความพอดี ลดความสูญเสียในรูปแบบต่าง ๆ 2) การทำงานที่มีการตรวจสอบเป็นระยะ ทำให้การปฏิบัติงานมีความรัดกุม และ แก้ไขปัญหาได้อย่างรวดเร็วก่อนจะลุกลาม และ 3) การตรวจสอบที่นำไปสู่การแก้ไขปรับปรุง ทำให้ปัญหาที่เกิดขึ้นแล้วไม่เกิดซ้ำหรือลดความรุนแรงของปัญหา ถือเป็น การนำความผิดพลาดมาใช้ให้เกิดประโยชน์

3.2.2 เพื่อแก้ไขปัญหา ประกอบด้วย 1) หากเราพบสิ่งที่ไม่เหมาะสม ไม่สะอาด ไม่สะดวก ไม่มีประสิทธิภาพ ไม่ประหยัด เราควรแก้ปัญหา และ 2) การใช้ PDCA เพื่อการแก้ไขปัญหาด้วยการตรวจสอบว่ามีอะไรบ้างที่เป็นปัญหา เมื่อพบปัญหาก็นำมาวางแผนเพื่อดำเนินการตามวงจร PDCA ต่อไป

3.2.3 เพื่อปรับปรุง PDCA เพื่อการปรับปรุง คือ ไม่ต้องรอให้เกิดปัญหาแต่เราต้องแสวงหาสิ่งต่าง ๆ หรือวิธีการที่ดีกว่าเดิมอยู่เสมอเพื่อยกระดับคุณภาพชีวิตและสังคม และเมื่อเราคิดว่าจะปรับปรุงอะไร ก็ให้นำวงจร PDCA เป็นขั้นตอนในการปรับปรุงข้อสำคัญต้องเริ่ม PDCA ที่ตัวเองก่อนมุ่งไปที่บุคคลอื่น

4. การประชุมผู้เชี่ยวชาญ (Expert Group Meeting)

4.1 ความหมายของการประชุมผู้เชี่ยวชาญ (Expert Group Meeting)

การประชุมเป็นเครื่องมือสำคัญในการบริหารจัดการทั้งในด้านการตัดสินใจ การวินิจฉัยสั่งการ การประสานงาน และการแจ้งข้อมูลข่าวสารต่าง ๆ ดังจะเห็นได้ว่าผู้บริหารส่วนใหญ่ใช้เวลาหมดไปกับการประชุมอันสะท้อนให้เห็นถึงความสำคัญของการประชุมไม่ว่าจะเป็นการประชุมแบบเป็นทางการ (Formal) หรือการประชุมแบบไม่เป็นทางการ (Informal)

อุทัย บุญประเสริฐ, (2539 : 2) กล่าวว่า การประชุมทุกชนิดไม่ว่าจะเรียกชื่ออย่างไรมีลักษณะธรรมชาติพื้นฐานที่สำคัญ คือ มีกลุ่มบุคคลมารวมตัวกันในลักษณะการมาพบปะเพื่อการประชุมกัน อันมีจุดมุ่งหมายเฉพาะเพื่อวัตถุประสงค์อย่างใดอย่างหนึ่ง และวิธีการ

ในการพบปะกันนั้น มีแบบแผนเฉพาะที่แตกต่างกันไปตามชื่อ หรือตามลักษณะของการจัดประชุม หากผู้บริหารสามารถนำการประชุมมาเป็นเครื่องมือในการบริหารจัดการได้อย่างมีประสิทธิภาพก็จะส่งผลต่อประสิทธิภาพของการประชุม

ศิริวรรณ เสรีรัตน์ (2542 : 217) ได้ให้ความหมายของการประชุมว่า การประชุม หมายถึง กลุ่มบุคคลที่เข้าร่วมปรึกษาหารือตามกำหนดเวลาที่ตกลงกันไว้เพื่อแลกเปลี่ยนความคิดเห็นซึ่งกันและกัน แล้วหาข้อสรุปร่วมกันตามวัตถุประสงค์ของการประชุม เช่น การสำรวจปัญหาและข้อเท็จจริงของการปฏิบัติงาน การกำหนดหลักเกณฑ์ของการตัดสินใจ การระดมสมอง และการสร้างความเข้าใจที่ดีต่อกัน ของบุคคล กลุ่มบุคคล และองค์กร

สมิต สัจฉุกร (2547 : 11) ได้กล่าวถึงการประชุมที่มีประสิทธิภาพไว้ว่า การประชุมมีบทบาทสำคัญทั้งในภาครัฐและภาคเอกชน ทั้งนี้การประชุมที่มีประสิทธิภาพและประสิทธิผลมีปัจจัยที่จะต้องคำนึงถึงคือ 1) บรรลุวัตถุประสงค์ของการประชุม 2) มติของที่ประชุมต้องสามารถนำไปปฏิบัติให้เกิดผล 3) ผู้เข้าร่วมประชุมส่วนใหญ่พึงพอใจในการประชุมนั้น และ 4) ใช้เวลาและงบประมาณอย่างประหยัดและเหมาะสมกับการประชุมนั้น ๆ ดังนั้นหากผู้บริหารสามารถใช้การประชุมมาเป็นเครื่องมือในการบริหารให้เกิดประสิทธิภาพ (Efficiency) และประสิทธิผล (Effectiveness) ก็จะสามารถทำให้องค์กรบรรลุเป้าหมายที่วางไว้

บุศรินทร์ เทพยศ (2550 : 154) การประชุม เป็นเครื่องมือบริหารงานอย่างหนึ่ง ที่ช่วยให้ผู้บริหารสามารถถ่ายทอด ความคิดเห็นของตนลงสู่ผู้ปฏิบัติงาน ขณะเดียวกันก็สามารถทราบความคิดเห็นของพนักงานในฝ่ายต่าง ๆ เพื่อนำมาพิจารณาประกอบการตัดสินใจของผู้บริหาร นอกจากนี้ผู้บริหารเข้าประชุมเองแล้ว ผู้บริหารยังจะติดตามรับทราบรายงานการประชุมของฝ่ายต่าง ๆ หรือบันทึกย่อการประชุมในกรณีที่มีกรณีที่มีขนาดใหญ่มาก ๆ เพื่อจะได้รับรู้ความเคลื่อนไหวและการดำเนินงานของทุกกิจกรรมในองค์กร

กิจฉนิตพงศ อินทอง (2554 อ้างอิงใน สโรชา วันตะ, 2561 : 6-7) ได้ให้ความหมายของการประชุมว่า หมายถึง การที่บุคคลตั้งแต่สองคนขึ้นไปมาร่วมปรึกษาหารือเพื่อกระทำกิจกรรมอย่างมีวัตถุประสงค์ และระเบียบวิธีสถานที่หนึ่งตามเวลาที่กำหนด อันจะนำมาซึ่งข้อยุติที่มีความเข้าใจที่ถูกต้องตรงกัน การประชุมถูกจำแนกเป็นประเภทต่าง ๆ ตามวิธีการจัดการประชุม วัตถุประสงค์ และจำนวนของผู้เข้าร่วมประชุม การประชุมจึงมีชื่อเรียกต่างกันไป ดังนี้

1. การประชุมคณะกรรมการ (Committee) เป็นการประชุมของกลุ่มผู้ทำงานที่ได้รับการแต่งตั้ง หรือการประชุมผู้บริหารองค์กร
2. การประชุมใหญ่ (Convention) เป็นการประชุมของผู้แทนที่ได้รับจากการแต่งตั้งจากหน่วยงานในองค์กรใหญ่หรือผู้แทนที่ได้รับมอบหมายจากหน่วยงานท้องถิ่น

ซึ่งอยู่ในองค์กรเดียวกันมีผลประโยชน์ร่วมกัน อาจเป็นหัวหน้าหน่วยงานหรือผู้แทนก็ได้ เช่น การประชุมใหญ่สามัญประจำปีของสมาคม การประชุมใหญ่สามัญผู้ถือหุ้นประจำปี การประชุมใหญ่สามัญสหกรณ์ การประชุมใหญ่ของพรรคการเมือง เป็นต้น

3. การประชุมสัมมนา (Seminar) เป็นการประชุมของบุคคลที่มีความรู้หรือการศึกษาระดับเดียวกัน เพื่อแลกเปลี่ยนความคิดเห็นซึ่งกันและกันในการแก้ปัญหา หาแนวทางปฏิบัติ เช่น การประชุมสัมมนาบทความวิชาการ เป็นต้น

4. การประชุมปรึกษาหารือ (Conference) เป็นการประชุมของกลุ่มบุคคลที่มีความรู้ และประสบการณ์อย่างเดียวกัน หรือมีหน้าที่การงานอย่างเดียวกัน ผู้เข้าประชุมมีตั้งแต่ 5 คนขึ้นไปจนถึงจำนวนมากไม่จำกัด เช่น การประชุมปรึกษาหารือกำหนดแนวทางการแก้ไขปัญหาเสพติดการประชุมปรึกษาหารือต่อต้านการก่อการร้าย การประชุมปรึกษาหารือโครงการจัดทำคำร้องและประเมินผลการปฏิบัติราชการ

5. การประชุมทางวิชาการ (Symposium) เป็นการประชุมของกลุ่มบุคคลที่เป็นผู้เชี่ยวชาญหรือทำงานในด้านเดียวกัน มุ่งเน้นการให้ความรู้ใหม่ ๆ มีพิธีกรดำเนินรายการ เปิดโอกาสให้สมาชิกได้ซักถามหรืออภิปรายเพิ่มเติม

6. การประชุมเชิงปฏิบัติการ (Work Shop) เป็นการประชุมที่มุ่งเน้นให้ผู้เข้าประชุมได้มีความรู้ความเข้าใจ มีประสบการณ์ สามารถปฏิบัติงานในเรื่องนั้น ๆ ได้จริง หรือมุ่งสร้างสิ่งใดสิ่งหนึ่งให้เกิดขึ้นในการประชุม หรือนำไปใช้ในหน่วยงานของตนได้ เช่น การประชุมเชิงปฏิบัติการ เทคนิคการปรับปรุงคุณภาพและประสิทธิภาพอย่างต่อเนื่อง การประชุมเชิงปฏิบัติการผลิตสื่อประสม การประชุมเชิงปฏิบัติการการเขียนรายงานการวิจัย การประชุมเชิงปฏิบัติการมาตรการใกล้เคียงและระงับข้อพิพาททางอาญา เป็นต้น

7. การประชุมระดมสมอง (Brainstorming-Conference) เป็นการประชุมกลุ่มที่มีผู้เข้าประชุมไม่เกิน 15 คน โดยให้ทุกคนแสดงความคิดเห็นให้ข้อเสนอแนะทางการแก้ไขปัญหาโดยเร็วอย่างต่อเนื่องไม่หยุดชะงัก และจดข้อเสนอไว้ทุกคน ไม่นอญญาตให้วิพากษ์วิจารณ์ หรือถกปัญหาโต้แย้งในความคิดเห็นที่เสนอเข้ามา และพิจารณาคัดเลือกข้อเสนอที่ดีไปใช้ในการปฏิบัติงาน เช่น การประชุมระดมสมองวางแผนการออกข้อสอบ การประชุมระดมสมองขับเคลื่อนยุทธศาสตร์ไทย การประชุมระดมสมองการฟื้นฟูผลิตภัณฑ์อินทรีย์และปุ๋ยชีวภาพ เป็นต้น

8. การประชุมแบบซินดิเคต (Syndicate) เป็นการประชุมของบุคคลที่มีอาชีพเดียวกัน มีหน้าที่การงาน หรือปัญหาเดียวกัน หรือมีความสนใจร่วมกัน มาร่วมประชุมปรึกษาหารือ แลกเปลี่ยนความเห็น ทหาวิธีแก้ปัญหา โดยมุ่งเข้าปัญหาด้วยกระบวนการกลุ่มย่อยอย่างมีขั้นตอน และการพิจารณาแก้ปัญหาอย่างเป็นระบบ

9. การประชุมแบบเชอคูลาเรสพอนส (Circular Response) หรือเรียกว่า การประชุมโต๊ะกลม เป็นการประชุมที่ให้ผู้เข้าประชุมนั่งเป็นวง อภิปรายเรียงลำดับกันไป ทุกคนต้องมีส่วนร่วมในการแสดงความคิดเห็น ผู้เข้าประชุมของแต่ละกลุ่มไม่ควรเกิน 20 คน

10. การประชุมกลุ่มย่อย เป็นการแบ่งกลุ่มย่อยจากที่ประชุมใหญ่ เพื่อให้ผู้เข้าประชุมได้มีโอกาสแสดงความคิดเห็นอย่างทั่วถึง และนำข้อสรุปเสนอที่ประชุมใหญ่

เก็จกนก เอื้อวงศ์และพิชิต ฤทธิ์จรรยา (2556 : 2-15) กล่าวว่า การสนทนากลุ่ม (Focus Group Discussions) เป็นเทคนิคซึ่งประยุกต์มาจากการสัมภาษณ์แบบกลุ่ม (Focus Group Interview) ที่นิยมนำมาใช้ในการวิจัยเชิงคุณภาพ มักเป็นการสัมภาษณ์ในประเด็นเกี่ยวกับข้อเท็จจริงหรือเรื่องทั่ว ๆ ไป จุดประสงค์เพื่อกระตุ้นให้เกิดการอภิปรายขนาดของกลุ่มมักจะมีประมาณ 6-12 คน เพราะถ้ากลุ่มเล็กเกินไป จะไม่สามารถกระตุ้นให้เกิดการอภิปราย แต่ถ้ากลุ่มใหญ่เกินไปก็อาจจะกระทำไม่ได้ทั่วถึง ประเด็นที่อภิปรายจึงมักมีจำนวนไม่มากเกินไป ผู้ดำเนินการ (Moderator) จะมีบทบาทสำคัญในการกระตุ้นให้คนในกลุ่มพูดในประเด็นที่กำหนด ข้อสำคัญคือ กลุ่มที่เราเลือกทำ Focus Group Discussions ควรทราบเรื่องนั้นจริง ๆ สถานภาพของสมาชิกในกลุ่มน่าจะใกล้เคียงกัน ผู้ดำเนินการควรปล่อยให้กลุ่มสรุปประเด็นออกมา

Prasith-rathsint & Sookasame (2004, อ้างถึงใน กิตติพงษ์ เกียรติวิภาค, 2560 : 255) กล่าวว่า การสัมภาษณ์ผู้เชี่ยวชาญเป็นวิธีการวิจัยเชิงคุณภาพอีกวิธีการหนึ่งที่มีคุณสมบัติเฉพาะตัว ซึ่งปัญหาหรือวิธีที่การได้มาซึ่งคำตอบ ในวิจัยหลาย ๆ เรื่อง หลาย ๆ ประเด็นไม่สามารถทำได้โดยการวิจัยเชิงปริมาณ เพราะคุณสมบัติพิเศษของปัญหาหรือเรื่องที่ศึกษาและของประชากรที่เป็นเป้าหมายของการเก็บข้อมูล เป็นผู้ทรงคุณวุฒิ เป็นผู้เชี่ยวชาญผู้ที่มีความรอบรู้ หรือมีข้อมูลเชิงลึกในเรื่องที่ทำการศึกษา โดยในการการการสัมภาษณ์ผู้เชี่ยวชาญต้องมีการเตรียมการไว้ล่วงหน้า อาจจะเป็นเดือน (หรือปีขึ้นอยู่กับขอบเขตและความต่อเนื่องของเรื่องที่ศึกษา) หากต้องการใช้ประโยชน์ได้จากการระดมสมองของผู้ทรงคุณวุฒิหรือผู้เชี่ยวชาญได้อย่างเต็มที่ ควรมีการเตรียมการที่ดี ทั้งข้อมูล เนื้อหาสาระที่พร้อม รูปแบบหรือผลงานที่ต้องการรับการประเมิน วิพากษ์วิจารณ์

Merriam (2009 : 94) กล่าวว่า การสนทนากลุ่มเป็นการเก็บรวบรวมข้อมูลที่สมาชิกในกลุ่มแต่ละคนจะได้ฟังคำตอบของคนอื่น ๆ ในกลุ่ม และในขณะที่เดียวกันก็อาจให้ข้อมูลของตนเพิ่มเติมในส่วนที่เป็นคำตอบที่ตนต้องการนำเสนอ ซึ่งสมาชิกในกลุ่มอาจไม่เห็นด้วยกับความเห็นของเพื่อนสมาชิกก็ได้ทั้งนี้เพราะการสนทนากลุ่มไม่ต้องการความเห็นหรือคำตอบที่เป็นเอกฉันท์

ดังนั้นข้อมูลที่ได้จึงเป็นข้อมูลที่มีคุณภาพสูง โดยที่ผู้เข้าร่วมกลุ่ม 1 คน อาจเสนอความเห็นในมุมมองของตนภายในกลุ่มที่อาจมีความเห็นแตกต่าง ซึ่งเป็นข้อมูล ที่อยู่ในบริบททางสังคมที่แท้จริง

สรุป การประชุมผู้เชี่ยวชาญ (Expert Group Meeting) คือ ซึ่งเป็นวิธีการระดมความเห็นของผู้เชี่ยวชาญ โดยอาจจัดขึ้นในรูปแบบของการบรรยายและอภิปราย เพื่อให้ผู้เข้าร่วมสามารถถกเถียงประเด็นทางด้านวิชาการได้อย่างละเอียด

4.2 ขั้นตอนการประชุมผู้เชี่ยวชาญ (Expert Group Meeting)

ส่วนพัฒนาและบริหารจัดการความรู้ สถาบันดำรงราชานุภาพ (ออนไลน์ : 17-25) กระบวนการที่ทำให้การประชุมบรรลุวัตถุประสงค์เป้าหมายที่ตั้งไว้ถือเป็นศาสตร์อย่างหนึ่ง ซึ่งหากดำเนินตามกระบวนการนี้ย่อมทำให้การบริหารการประชุมเป็นไปอย่างมีระบบและประสบความสำเร็จในระดับหนึ่ง ซึ่งแบ่งการประชุมออกเป็น 3 ช่วง คือ ก่อนการประชุมระหว่างการประชุม และหลังการประชุม

1) ก่อนการประชุม การวางแผนการประชุม 1) พิจารณาความจำเป็นในการประชุม โดยพิจารณาว่าจำเป็นจะต้องเรียกประชุมหรือไม่ เนื่องจากการประชุมทำให้เสียเวลาในการทำงาน และใช้ทรัพยากรเป็นจำนวนมาก จากรายงานการวิจัยของสหรัฐอเมริกาพบว่า องค์กรต่าง ๆ เสียค่าใช้จ่ายเกี่ยวกับการประชุม 7-15 % ของงบประมาณประจำปี ดังนั้นการเรียกประชุมแต่ละครั้งต้องคำนึงถึงต้นทุนที่มองไม่เห็นด้วย ควรเรียกประชุมเท่าที่จำเป็นเพื่อลดการฟุ่มเฟือย 2) กำหนดวัตถุประสงค์/เป้าหมายที่ได้จากการประชุม โดยกำหนดเป้าหมายของการประชุมให้เฉพาะเจาะจง ชัดเจน และเป็นรูปธรรม เช่นประชุมเพื่อแจ้งให้ทราบ เพื่อขอความคิดเห็น เพื่อรับทราบ เพื่อแก้ปัญหาหรือเพื่อขอการตัดสินใจจากที่ประชุม เพื่อให้ทุกคนที่เข้าประชุมรับทราบว่าการประชุมครั้งนี้บรรลุเป้าหมายหรือไม่ ซึ่งมีความสำคัญอย่างยิ่ง ในการทำให้การประชุมเกิดประสิทธิผล สามารถแบ่งประเภทวัตถุประสงค์เป้าหมายของการประชุม 3) กำหนดตัวผู้เข้าประชุม พิจารณาถึงผู้เข้าร่วมประชุมที่มีส่วนช่วยในการประชุมดำเนินการไปได้ด้วยดีอย่างไร โดยควรเชิญเฉพาะบุคคลที่เกี่ยวข้องหรือมีผลต่อการประชุม เป็นผู้ที่สามารถให้ข้อมูล หรือมีผลต่อการประชุม อาจเป็นคนที่จะต้องนำผลการประชุมไปปฏิบัติ หรือเป็นบุคคลรับผิดชอบในงานหรือประเด็นที่ต้องพูดในที่ประชุม หากเป็นการประชุมเพื่อทบทวนข้อมูลอาจมีจำนวนคนมากกว่า 20 คนก็ได้ แต่ถ้าเป็นการประชุมเพื่อตัดสินใจแก้ปัญหาอย่างรวดเร็วและกระตุนให้ผู้เข้าร่วมประชุมมีส่วนร่วมทุกคน จำนวนผู้เข้าร่วมประชุมประมาณ 6 – 9 คน ก็เหมาะสมสำหรับการประชุมปกติทั่วไป คนส่วนใหญ่มักคิดว่าผู้เข้าร่วมประชุมมากจะเป็นการดี แต่แท้จริงแล้วกลับจะทำให้เกิดบรรยากาศการถกเถียงกันอย่างมากเพราะมีความเห็นแตกต่างกัน

และอาจไม่เกี่ยวข้องโดยตรงกับการประชุม ทำให้ไม่มีผลสรุป ดังนั้น จึงควรพิจารณาเชิญผู้เข้าร่วมประชุมที่เกี่ยวข้องและสำคัญต่อเรื่องที่ประชุมเท่านั้น 4) ร่างระเบียบและสงวาระการประชุม จัดทำระเบียบวาระการประชุม (Agenda) ควรเป็นหัวข้อสั้นๆ ไม่จำเป็นต้องมีรายละเอียดมากนักและแจกจ่ายให้แก่ผู้เข้าร่วมประชุมล่วงหน้า 5) ปรีกษาผู้ที่มีบทบาทสำคัญต่อการประชุมล่วงหน้า ควรหาเวลาล่วงหน้าในการขอพบและพูดคุยกับผู้ที่มีบทบาทสำคัญในการประชุม เพื่อให้ตัดสินใจได้ง่ายโดยไม่ต้องใช้เวลาานาน หรือเกิดข้อคัดค้านในระหว่างการประชุม ผู้ที่รู้เรื่องดีในเรื่องที่ประชุมและสามารถให้ความช่วยเหลือได้ และ 6) การจัดเตรียมสถานที่และเอกสารการจัดห้องประชุมควรคำนึงถึงจำนวนคนเพื่อจัดห้องประชุมให้เหมาะสมกับจำนวนคนและลักษณะของการประชุมแต่ละประเภท อีกทั้งควรจัดเตรียมอุปกรณ์ที่ใช้ในการประชุมไว้ล่วงหน้า เช่น เครื่องคอมพิวเตอร์ เครื่อง LCD Laser Pointer เป็นต้น สำหรับการจัดเตรียมข้อมูลและเอกสารก่อนการประชุม การเตรียมข้อมูลล่วงหน้าสำหรับให้ที่ประชุมพิจารณา ถึงแม้จะได้จัดส่งเอกสารสำหรับอ่านก่อนเข้าประชุมไปล่วงหน้าแล้ว แต่ก็ควรถ่ายสำเนาเอกสารนั้น ๆ เผื่อไว้ในกรณีที่มีผู้เข้าร่วมประชุมบางท่านไม่ได้นำเอกสารติดตัวมาในการประชุม และเพื่อให้ภาพลักษณ์ของผู้จัดดูเป็นมืออาชีพ โดยเตรียมพร้อมทุกอย่างไม่ให้ติดขัด

2) ระหว่างการประชุม บทบาทหน้าที่รับผิดชอบการประชุม บทบาทหน้าที่ของผู้เกี่ยวข้องในการประชุม แบ่งออกเป็น 3 บทบาท คือ 1) ประธานในที่ประชุม (Leader) เป็นบทบาทที่สำคัญในที่ประชุมต้องทำหน้าที่แจ้งวัตถุประสงค์การประชุม อุปสรรคและขอบเขตอำนาจที่มีอยู่ รวมทั้งต้องติดตามผลการประชุม นอกจากนี้ประธานอาจมีบทบาทเสริมในกรณีที่การประชุมเกิดข้อติดขัด หรือสถานการณ์ที่ประธานควรช่วยกำกับให้การประชุมดำเนินไปอย่างมีประสิทธิภาพ ทำอย่างไรที่นำการประชุมถึงจะทำให้การประชุมมีประสิทธิภาพและประสิทธิผลที่สุด 2) ผู้ดำเนินการประชุม (Facilitator) คือ คนที่ต้องรับผิดชอบนำเสนอหรือนำประชุมในแต่ละวาระ โดยเป็นผู้ดูแลให้ดำเนินไปตามขั้นตอนในบางครั้งประธานอาจทำหน้าที่ผู้ดำเนินการในวาระที่ตนรับผิดชอบแต่เนื่องจากประธานในที่ประชุมไม่จำเป็นต้องรู้เรื่องเกี่ยวกับงานทั้งหมดดังนั้น จึงเป็นหน้าที่ของผู้ที่เกี่ยวข้องต้องรับผิดชอบซึ่งเป็นผู้รู้เรื่องดีที่สุดในงานนั้น ๆ มานำเสนอในวาระนั้น ๆ และ 3) ผู้จดรายงานการประชุม (Scribe) จะทำหน้าที่จดประเด็นความคิดเห็น และมติที่สำคัญๆ ของที่ประชุม

3) หลังการประชุม บันทึกรายงานการประชุม (Reporter) ร่างรายงานการประชุมเสนอต่อประธาน เพื่อตรวจสอบและส่งรายงานให้แก่สมาชิกในที่ประชุมพร้อมทั้งผู้ที่เกี่ยวข้อง

Prasith-rathsint & Sookasame (2004 กิตติพงษ์ เกียรติวิภาค, 2560 : 257)

กล่าวว่าวิธีการสัมมนาอิงผู้เชี่ยวชาญมีขั้นตอน ดังต่อไปนี้

- 1) การกำหนดตัวบุคคลที่เป็นผู้เชี่ยวชาญที่มีความรู้ความเข้าใจในหัวข้อเรื่องหรือประเด็นที่จะมาเข้าร่วมสัมมนาอิงผู้เชี่ยวชาญ
2. การกำหนด วันและเวลาของการสัมมนา
3. ติดต่อผู้เชี่ยวชาญให้ทราบถึงวัตถุประสงค์ของการสัมมนาและวันเวลาที่ได้ทำการกำหนดไว้
4. หากจำเป็นต้องมีผลงานวิจัย หรือผลงานที่ศึกษา (ผลงานสร้างสรรค์) ประกอบการสัมมนา (ไม่ว่าจะเป็นการวิจัยเอกสารหรือจากการสำรวจการเก็บข้อมูลใหม่ เพื่อนำมาวิเคราะห์) จะต้องมีการเตรียมเวลาให้แก่ผู้ที่ทำการวิจัยหรือผู้ที่ทำการศึกษา ในการจัดพิมพ์รายงานผลเป็นเอกสารประกอบในการสัมมนา
5. ในการสัมมนา ต้องทำการชี้แจงเรื่องวัตถุประสงค์หรือประเด็นของวาระก่อนการเข้าสู่การระดมสมอง สัมมนาอิงผู้เชี่ยวชาญรวมถึงการคัดเลือกเทคนิคการเก็บข้อมูลจากแนวทางในการสัมภาษณ์อย่างเป็นระบบ เพื่อทำการตั้งประเด็นคำถามได้อย่างถูกต้องเหมาะสม
6. ผู้เชี่ยวชาญจะแสดงความคิดเห็น วิจาร์ณ และวิพากษ์ ในแต่ละรอบไม่ว่าจะเป็นการสุ่มหรือมีโครงสร้าง การหมุนเวียนจะก่อให้เกิดความคิดสร้างสรรค์ อีกวิธีการหนึ่งคือ เริ่มด้วยการผลัดกันแสดงความคิดเห็นในแต่ละรอบ หลังจากสองถึงสามรอบจะเปิดโอกาสให้แต่ละคนแสดงความคิดเห็นเมื่อต้องการ
7. ต้องมีการละเว้นหรือเสริม หรือวิพากษ์วิจารณ์ความเห็นที่มีการเสนอแนะ โดยให้คำนึงว่าแต่ละความคิดเป็นความคิดที่ดี และยิ่งมากความคิดเห็นยังเป็นสิ่งที่ดีมากขึ้นตามไปด้วย การประเมินความคิดเห็นและข้อดีเชิงเปรียบเทียบของแต่ละแนวคิด ควรจะทำเกือบหลังสุด วัตถุประสงค์ของกระบวนการสัมมนาอิงผู้เชี่ยวชาญ คือการได้มาซึ่งความคิดเห็นที่มากที่สุด ในระยะเวลาอันสั้น การวิพากษ์วิจารณ์ที่ชนะของผู้เชี่ยวชาญผู้อื่นจะทำให้การสัมมนา มีความขัดข้อง ไม่ต่อเนื่องและล่าช้า
8. ควรบันทึกข้อมูลความคิดเห็น ข้อเสนอแนะ คำวิพากษ์ วิจาร์ณ บนกระดาษปะติด เพื่อให้ผู้เชี่ยวชาญทุกท่านได้รับทราบข้อมูล และประติดประต่อแนวคิดได้อย่างต่อเนื่องชัดเจนในแต่ละประเด็น
9. ขยายความคิดเห็นของผู้เชี่ยวชาญท่านอื่น ๆ เพื่อส่งเสริมความคิดสร้างสรรค์

10. ในการผลิตเปลี่ยนกัน เสนอแนะความคิด วิพากษ์ หรือวิจารณ์ หากผู้เชี่ยวชาญนั้นยังไม่สามารถให้ข้อมูล ต้องปล่อยผ่านไป

11. เมื่อกระบวนการคิด ชะลอตัวลง ผู้ศึกษาควรทำการสนทนาในเรื่องที่ศึกษาไปเรื่อย ๆ เพื่อให้เกิดการสร้างสรรค์ความคิดให้นานที่สุด จนผู้เชี่ยวชาญได้ใช้เวลาประมวลความคิดที่ไม่ค่อยชัดเจนให้ชัดเจนยิ่งขึ้น

12. เมื่อทำการสัมมนาได้ครบถ้วนทุกประเด็นแล้ว จึงทำการขยายความคิดแต่ละความคิดและตัดลดความคิดที่ซ้ำกันอย่างชัดเจน

13. อย่าพยายามรวม/จัดความคิดเป็นกลุ่ม ในช่วงแรกหรือระหว่างดำเนินการ การรวมความคิดที่คล้ายกันเข้าด้วยกันควรทำหลังสุด

14. ในการสัมมนาอิงผู้เชี่ยวชาญ ควรใช้เวลา 3-4 ชั่วโมง และมีผู้ทรงคุณวุฒิ หรือผู้เชี่ยวชาญอยู่ระหว่าง 8-10 คน อย่างมากไม่ควรเกิน 15 คน

15. เมื่อจัดการสัมมนาเป็นที่เรียบร้อยแล้ว ผู้ศึกษาไม่ควรออกไปจากห้องประชุม เพราะอาจจะทำให้ลืมทุกสิ่งทุกอย่างที่เกิดขึ้นในห้อง ผู้ศึกษาควรนั่งกลางห้องที่ว่างเปล่าทำการทบทวนเรื่องที่เกิดขึ้น ในการสนทนา วิพากษ์ วิจารณ์ จดบันทึกความคิดเห็นพิเศษของตนเองไว้ ในช่วงนี้โดยปกติจะเป็นช่วงเวลาที่จะได้คิดได้อย่างชัดเจนและมีข้อเสนอแนะมากมายที่รอการรวบรวมและเชื่อมโยงกัน ผู้ศึกษาควรบันทึกความคิดเห็นไว้ว่า การสัมมนาเป็นไปอย่างไร และทำอย่างไรจะทำให้ดีขึ้นในครั้งต่อไป

สรุปขั้นตอนของการประชุมผู้เชี่ยวชาญ (Expert Group Meeting) ดำเนินการดังนี้

1) กำหนดตัวบุคคลที่เป็นผู้เชี่ยวชาญที่มีความรู้ความเข้าใจ และมีประสบการณ์ในหัวข้อเรื่องหรือประเด็นที่จะมาเข้าร่วมการประชุมผู้เชี่ยวชาญ

2) กำหนด วันและเวลาของการประชุมผู้เชี่ยวชาญ

3) แจ้งผู้เชี่ยวชาญให้ทราบถึงวัตถุประสงค์การวิจัยวิธีดำเนินการวิจัย กลุ่มประชากร กลุ่มตัวอย่างในการวิจัย เครื่องมือที่ใช้ในการเก็บรวบรวมข้อมูล ทั้งปริมาณและคุณภาพ

4) ดำเนินการประชุมผู้เชี่ยวชาญ โดยผู้เชี่ยวชาญจะแสดงความคิดเห็น วิพากษ์ วิพากษ์ อภิปรายผล และให้ข้อเสนอแนะ

5) บันทึกข้อมูลความคิดเห็น ข้อเสนอแนะ คำวิพากษ์ วิจารณ์ เพื่อนำเอาความคิดเห็นมาวิเคราะห์ สังเคราะห์เพิ่มเติม เมื่อทำการประชุมผู้เชี่ยวชาญได้ครบถ้วนทุกประเด็นแล้ว จึงทำการขยายความคิดแต่ละความคิดและตัดลดความคิดที่ซ้ำกันอย่างชัดเจน

- 6) นำข้อมูลที่เก็บรวบรวมได้จากการประชุมผู้เชี่ยวชาญ (Expert Meeting) โดยตรวจสอบความเหมาะสม และประเมินความเหมาะสมของเอกสารประกอบการประชุมผู้เชี่ยวชาญ (Expert Meeting) มาวิเคราะห์ข้อมูล สรุปข้อคิดเห็นจากการวิพากษ์ของผู้เชี่ยวชาญ ตามประเด็นการประชุม สรุป อภิปรายผล และให้ข้อเสนอแนะ
- 7) ทำการสรุปและปรับปรุงข้อมูล ตามข้อเสนอแนะของผู้เชี่ยวชาญ

5. การสัมมนาประชาพิจารณ์ (Public hearing seminar)

5.1 ความหมายของการสัมมนาประชาพิจารณ์ (Public hearing seminar)

การจัดการสัมมนาเป็นการทำงานโดยใช้กระบวนการกลุ่มมีหลายประเภทและรูปแบบ ซึ่งต้องอาศัยหลักการและแนวคิดด้านต่าง ๆ มาประกอบ นอกจากนี้แล้วในการจัดการสัมมนาให้ลุล่วงได้อย่างงดงามได้นั้นจำเป็นอย่างยิ่งต้องอาศัยศิลปะหรือเทคนิคในการจัดดำเนินการสัมมนาศิลปะหรือเทคนิคในการจัดการสัมมนาให้มีประสิทธิภาพจะต้องอาศัยเทคนิคที่หลากหลายด้วยกัน อาทิเช่น เทคนิคในการทำกรอบเนื้อหาในการสัมมนา เทคนิคในการเลือกใช้รูปแบบการประชุมและเทคนิคในการจัดสถานที่ เป็นต้น

พจนานุกรมฉบับราชบัณฑิตยสถาน พุทธศักราช 2542 (2546 : 1170) ได้ให้ความหมายไว้ว่า สัมมนา หมายถึง การประชุมเพื่อแลกเปลี่ยนความรู้และความคิดเห็นเพื่อหาข้อสรุปในเรื่องใดเรื่องหนึ่ง ผลของการสัมมนาถือว่าเป็นเพียงข้อเสนอแนะ ผู้ที่เกี่ยวข้องจะนำไปปฏิบัติตามหรือไม่ก็ได้

ไพพรรณ เกียรติโชติชัย (2546 : 4) กล่าวว่า การสัมมนา หมายถึง การประชุมตามหัวข้อที่ได้กำหนดไว้เพื่อมุ่งหาแนวทางแก้ไขปัญหาใดปัญหาหนึ่งโดยเฉพาะผู้เข้าร่วมสัมมนา จะทำการอภิปรายอย่างเสรีและช่วยกันระดมความคิดหาข้อสรุปผลและเสนอแนะแนวทางแก้ไขปัญหานั้น การสัมมนาแบบนี้ใช้ในการประชุมเรียกว่า “การประชุมแบบสัมมนา” หรือ “การประชุมสัมมนา” หรือเรียกสั้น ๆ ว่า “การสัมมนา”

นิรันดร์ จุลทรัพย์ (2550 : 270) กล่าวว่า เป็นทั้งรูปแบบของการประชุมร่วมกันของคณะบุคคล เป็นกระบวนการจัดกิจกรรมการเรียนการสอนรูปแบบหนึ่ง ในการจัดการศึกษาระดับสูง เป็นกระบวนการเรียนรู้หรือแก้ปัญหาโดยอาศัยกระบวนการกลุ่ม (Group Process) เป็นสำคัญ

ผล ยาวิชัย (2553 : 3) กล่าวว่า การสัมมนา คือ สถานการณ์การประชุมกลุ่มบุคคลที่มีพื้นฐานความรู้ความสามารถความสนใจ ประสบการณ์ในงานสาขาวิชาชีพเดียวกัน มีเงื่อนไขจุดมุ่งหมาย หรือวัตถุประสงค์เดียวกันเพื่อการศึกษาค้นคว้าเรื่องใดเรื่องหนึ่งร่วมกัน

สำรวจ เรียนรู้ แลกเปลี่ยนความคิดเห็นซึ่งกันและกัน วิเคราะห์ปัญหาและหาแนวทางแก้ไข ปัญหาที่ประสบอยู่อย่างเป็นระบบโดยคำนึงถึงบทบาทของการมีส่วนร่วมจากทุกส่วนตาม หลักการประชาธิปไตยภายใต้เวลาที่เหมาะสม

ไพโรจน์ เนียมมาศ (2554 : 2) กล่าวว่า การสัมมนา “Seminar” หมายถึง การประชุมเพื่อแลกเปลี่ยนความรู้และความคิดเห็นเพื่อหาข้อสรุปในเรื่องใดเรื่องหนึ่ง ผลของการสัมมนาถือว่าเป็นเพียงข้อเสนอแนะผู้ที่เกี่ยวข้องจะนำไปปฏิบัติตามหรือไม่ก็ได้ โดยมีจุดมุ่งหมาย เพื่ออบรมฝึกฝน ชี้แจง แนะนำ สั่งสอน ปลูกฝังทัศนคติและให้คำปรึกษา ในเรื่องที่เกี่ยวข้อง หรือแสวงหาข้อตกลงด้วยวิธีการอภิปราย แลกเปลี่ยนความคิดเห็นอย่างเสรี ชักถาม ถกเถียง ปรึกษาหารือภายในหัวข้อที่กำหนด ซึ่งผลจากการสัมมนา จะช่วยให้ระบบและวิธีการทำงานมีประสิทธิภาพสูงขึ้น

ชนนท คำเกลี้ยง (2559 : 22) กล่าวว่า การประชาพิจารณ์ (Public Hearing) เป็นเวทีในการเสนอข้อมูลอย่างเปิดเผยไม่มีการปิดบังทั้งฝ่ายเจ้าของโครงการและฝ่ายผู้มีส่วนได้ ส่วนเสียจากโครงการ ซึ่งจะต้องมีองค์ประกอบของผู้เข้าร่วมที่เป็นที่ยอมรับ มีหลังเกณฑ์และ ประเด็นในการพิจารณาที่ชัดเจน และแจ้งทุกฝ่ายให้ทราบทั่วกัน

สังเวียน เทพผา (2560 : 7-8) กล่าวว่า ประชาพิจารณ์ คือ การรับฟังความคิดเห็นของประชาชนส่วนใหญ่ ซึ่งตรงกับภาษาอังกฤษว่า Public Hearing เป็นคำศัพท์ที่ใช้อยู่ในสหรัฐอเมริกา อย่างไรก็ดี การแปลคำศัพท์นี้เป็นภาษาไทยยังคงมีความหมายที่แตกต่างกันอยู่ เพราะในบางครั้งเรียกว่า การไต่สวนสาธารณะประชาพิจารณ์ แนวคิดในประเทศที่มีการจัดทำ ประชาพิจารณ์ อาทิ สหรัฐอเมริกา สหราชอาณาจักร สาธารณรัฐฝรั่งเศส แคนาดา เป็นต้น เจ้าหน้าที่ภาครัฐจัดทำประชาพิจารณ์ขึ้นเพื่อวัตถุประสงค์ต่าง ๆ ดังนี้ 1) เพื่อทำตามที่กฎหมายระบุไว้ 2) เพื่อได้ข้อมูลจากประชาชน 3) เพื่อให้ข้อมูลแก่ประชาชน 4) เพื่อปรับปรุงการตัดสินใจของรัฐ หรือโครงการของรัฐ 5) เพื่อให้ได้การยอมรับจากประชาชน 6) เพื่อเปลี่ยนรูปแบบอำนาจ ทางการเมือง และการจัดสรรทรัพยากร 7) เพื่อตอบสนองความกังวลหรือห่วงใยของประชาชน 8) เพื่อชะลอหรือหลีกเลี่ยงการตัดสินใจของรัฐ 9) เพื่อให้ได้เปรียบทางการเมือง และ 10) เพื่อหาทางออกที่ประนีประนอม

สรุป การสัมมนาประชาพิจารณ์ คือ รูปแบบหนึ่งหรือเทคนิคของการให้ข้อมูลที่ ความรู้แนวคิดและประสบการณ์โดยอาศัยการประชุมพบปะ พูดคุย บรรยาย อภิปรายระดม สมอง ฯลฯ ทั้งวิทยากรหรือผู้เชี่ยวชาญรวมทั้งผู้เข้าร่วมการสัมมนา ต่างก็มีโอกาสแลกเปลี่ยน ประสบการณ์ซึ่งกันและกัน เพื่อเป็นหนทางของการหาข้อสรุปและนำข้อมูลที่ได้จากการสัมมนา นั้นไปใช้แก้ไขหรือพัฒนาคน พัฒนางานและทรัพยากรอื่น ๆ ให้มีประสิทธิภาพมากยิ่งขึ้น

5.2 ขั้นตอนการสัมมนาประชาพิจารณ์ (Public hearing seminar)

สำนักนายกรัฐมนตรี (2539) ว่าด้วยการรับฟังความคิดเห็นสาธารณะโดยวิธีประชาพิจารณ์ โดยที่เป็นการสมควรวางระเบียบสำนักนายกรัฐมนตรีว่าด้วยการรับฟังความคิดเห็นสาธารณะโดยวิธีประชาพิจารณ์ เพื่อกำหนดหลักเกณฑ์และวิธีการรับฟังการแสดงความคิดเห็นในปัญหาสำคัญของชาติที่มีข้อโต้แย้งหลายฝ่าย สำหรับเป็นแนวทางประกอบการตัดสินใจของรัฐในการดำเนินงานอันมีผลกระทบต่อประชาชน พ.ศ. 2539 ในการทำประชาพิจารณ์ ให้คณะกรรมการประชาพิจารณ์ ดำเนินการดังนี้

1. ศึกษารายละเอียดเกี่ยวกับโครงการของรัฐที่จัดให้มีประชาพิจารณ์
2. ประกาศให้ผู้มีส่วนได้เสียที่ประสงค์จะเสนอความคิดเห็น และผู้แทนหน่วยงานของรัฐ ตลอดจนผู้ชำนาญการมาลงทะเบียนไว้กับคณะกรรมการประชาพิจารณ์ ภายในเวลาที่กำหนด แต่ต้องไม่น้อยกว่าสิบห้าวัน ในกรณีจำเป็น ให้คณะกรรมการประชาพิจารณ์แต่งตั้งที่ปรึกษาได้
3. นัดวันประชุมครั้งแรกโดยแจ้งให้บรรดาผู้ที่ลงทะเบียนไว้แล้วทราบ
4. ในวันประชุมครั้งแรก ให้กำหนดประเด็นที่จะมีประชาพิจารณ์ และปิดประกาศประเด็นดังกล่าว พร้อมทั้งวันเวลาที่ประชุมครั้งต่อไป ให้ประชาชนทราบ ณ สถานที่ที่จัดให้มีประชาพิจารณ์
5. ให้ผู้แทนหน่วยงานของรัฐแถลงข้อเท็จจริงและความเห็นเกี่ยวกับโครงการของรัฐก่อน แล้วจึงให้ผู้ชำนาญการหรือที่ปรึกษาแถลง ต่อจากนั้นจึงให้ผู้มีส่วนได้เสียแถลง เมื่อเสร็จสิ้นแล้วคณะกรรมการประชาพิจารณ์จะกำหนดให้ฝ่ายใดแถลง ชี้แจง หรือซักถาม ก่อนหลังก็ได้ และจะเปิดโอกาสให้ผู้เข้าร่วมประชุมแสดงความคิดเห็นด้วยก็ได้ ให้คณะกรรมการประชาพิจารณ์คำนึงถึงข้อโต้แย้งของทุกฝ่าย ตลอดจนผลกระทบในด้านต่าง ๆ และให้ดำเนินการด้วยความยืดหยุ่น สุจริตและเป็นธรรม เพื่อให้ได้มาซึ่งข้อมูลประกอบการตัดสินใจของรัฐที่ชัดเจนและถูกต้องตามหลักวิชาการและสภาพความเป็นจริงมากที่สุด
6. เมื่อคณะกรรมการประชาพิจารณ์รับฟังความคิดเห็นทุกฝ่ายเสร็จแล้ว ให้ทำรายงานประชาพิจารณ์ และให้เสนอรายงานต่อรัฐมนตรี ผู้ว่าราชการจังหวัด ที่ให้มีประชาพิจารณ์ และส่งรายงานให้คณะกรรมการที่ปรึกษาด้วย ในกรณีเห็นสมควร รัฐมนตรี ผู้ว่าราชการจังหวัด หรือผู้ว่าราชการกรุงเทพมหานคร แล้วแต่กรณี จะเปิดเผยรายงานที่ได้รับให้ประชาชนทราบก็ได้
7. เมื่อรัฐมนตรี ผู้ว่าราชการจังหวัด แล้วแต่กรณี พิจารณารายงานของคณะกรรมการประชาพิจารณ์แล้ว ให้ประกาศผลการตัดสินใจพร้อมด้วยเหตุผลเกี่ยวกับโครงการ

ของรัฐนั้น ๆ ให้ประชาชนทราบโดยเปิดเผย เว้นแต่เป็นกรณีที่ต้องเสนอเรื่องนั้นให้คณะรัฐมนตรีพิจารณาตามกฎหมาย มติคณะรัฐมนตรี หรือคำสั่งของ นายกรัฐมนตรี ก็ให้ชี้แจงเหตุผล เมื่อคณะรัฐมนตรีมีมติแล้ว

ฉัตรดา เวชญาติลักษณ์(2551 : 45) ได้แสดงทัศนะเกี่ยวกับขั้นตอนการประชุมสัมมนาไว้อย่างน่าสนใจ สามารถสรุปประเด็นสำคัญได้คือ การจัดประชุมสัมมนาเป็นกระบวนการของการทำงานเป็นกลุ่ม โดยมีขั้นตอนการปฏิบัติอย่างต่อเนื่อง สามารถตรวจสอบและประเมินผลได้ทุกขั้นตอน โดยการดำเนินการการจัดสัมมนาจะแบ่งออกเป็น 3 ขั้นตอน คือ

1. ขั้นตอนการเตรียมการก่อนการสัมมนา ประกอบด้วย สํารวจประเด็นปัญหา ตั้งคณะกรรมการกลาง เขียนโครงการสัมมนา และดำเนินงานเตรียมการสัมมนา
2. ขั้นตอนการดำเนินการระหว่างการประชุม ประกอบด้วย ปรองดอง ทะเยอเยิน เปิดการประชุม จัดกลุ่มใหญ่ จัดกลุ่มย่อย จัดรวม และปิดการประชุม
3. ขั้นตอนการดำเนินการหลังการประชุม ประกอบด้วย วิเคราะห์ผลการศึกษา รายงานผู้บังคับบัญชา รายงานหน่วยงานที่เกี่ยวข้อง ดำเนินงานงบประมาณ และติดตามผลและวิเคราะห์

สรุปขั้นตอนการสัมมนาประชาพิจารณ์ (Public hearing seminar) ดังนี้

1. กำหนดผู้เข้าร่วมการสัมมนาประชาพิจารณ์
2. กำหนดวัน เวลา และสถานที่ที่ใช้สัมมนาประชาพิจารณ์
3. แต่งตั้งคณะกรรมการ เพื่อการปฏิบัติตามกระบวนการสัมมนาประชา มีหน้าที่จัดทำสรุปผลพร้อมข้อเสนอแนะการศึกษาการทำสัมมนาประชาพิจารณ์
4. ดำเนินการเสนอความเป็นมาของการศึกษา และประเด็นของการสัมมนาประชาพิจารณ์ หลังจากนั้น ก็จะใช้ข้อมูลที่ได้จากการอภิปรายมาเป็นแนวคำถามในการสืบค้นข้อมูลในแต่ละประเด็นจนครบถ้วนกระบวนการความ จึงจะเริ่มถามคำถามโดยใช้แนวคำถามในประเด็นต่อ ๆ ไป และดำเนินการเช่นนี้ไปเรื่อย ๆ จนครบถ้วนทุกประเด็น เพื่อแลกเปลี่ยนความคิดเห็นตามประเด็นการอภิปราย
5. บันทึกข้อมูลในการสัมมนาประชาพิจารณ์ เพื่อที่จะนำมาทบทวนประเด็นของการอภิปราย เพื่อไม่ให้ประเด็นใดประเด็นหนึ่งตกหล่นหรือหลงลืมไปจากการบันทึกข้อมูลที่ได้จากการอภิปราย
6. สรุปข้อเสนอแนะตามประเด็นอภิปรายเวทีสัมมนาประชาพิจารณ์ (Public hearing seminar) เพื่อให้ผู้เกี่ยวข้องได้แสดงความคิดเห็นเพิ่มเติม ตลอดจนวิพากษ์วิจารณ์ ข้อเสนออย่างรอบด้าน

7. นำข้อสรุปที่เป็นใจความสำคัญวิเคราะห์ และสังเคราะห์จัดทำเป็นเอกสารสรุปเพื่อประกอบการสัมมนาประชาพิจารณ์

8. ทำการเผยแพร่สรุปผลการรับฟังความคิดเห็น หลังจากคณะกรรมการสัมมนาประชาพิจารณ์ จัดทำรายงานสรุปผลการรับฟังความคิดเห็นแล้ว จะมีการนำรายงานสรุปผลรับฟังความคิดเห็นนั้นมาเผยแพร่เป็นเอกสารสรุปผลการรับฟังความคิดเห็นดังกล่าว ต่อผู้มีส่วนได้ส่วนเสีย หรือผู้มีส่วนเกี่ยวข้องได้รับทราบ

6. แนวคิด ทฤษฎีเกี่ยวกับการบริหารสถานศึกษาสู่ความเป็นเลิศ

6.1. ความหมายของการบริหารสู่ความเป็นเลิศ

ความเป็นเลิศ มีความหมายหลายด้านและเป็นการยากที่คนส่วนใหญ่จะเห็นพ้องต้องกันให้เป็นกรอบมโนทัศน์ที่เป็นสากล นักวิชาการทั้งในประเทศและต่างประเทศได้ให้ความหมายของความเป็นเลิศ ดังนี้

บุญยกุล หัตถกิจ (2556 : 18) กล่าวว่า การบริหารที่มุ่งเน้นความเป็นเลิศ หมายถึง กระบวนการในการดำเนินงานให้บรรลุถึงสถานะ ลักษณะ หรือสภาพที่ยอดเยี่ยม มีคุณภาพสูง คุ้มค่าแก่การยกย่อง และสามารถเป็นแบบอย่างให้กับผู้อื่นได้ โดยอาศัยคนและทรัพยากรต่าง ๆ ผ่านหน้าที่ทางการบริหาร 5 ประการ ได้แก่ การวางแผน การจัดองค์การ การจัดคนเข้าทำงาน การนำและการควบคุม

ราตรี ศรีไพรวรรณ (2556 : 16) ได้ให้นิยามว่า กลยุทธ์การบริหารสู่ความเป็นเลิศ หมายถึง แนวทางเชิงรุกในการบริหารเพื่อให้บรรลุผลสู่ความเป็นเลิศของโรงเรียน มาตรฐานสากลตามแนวคิดของ Education Criteria for Performance Excellence Framework (2009-2010) ประกอบด้วย 7 หมวดสำคัญ คือ 1) การนำองค์การ (Leadership) 2) การวางแผนเชิงกลยุทธ์ (Strategic Planning) 3) การมุ่งเน้นผู้เรียน/ผู้มีส่วนได้ส่วนเสีย (Customer Focus) 4) การวัด การวิเคราะห์ และการจัดการความรู้ (Measurement, Analysis, and Knowledge Management) 5) การมุ่งเน้นผู้ปฏิบัติงาน (Workforce Focus) 6) การจัดการกระบวนการ (Process Management) และ 7) ผลลัพธ์ (Results)

สันวิช แก้วมี (2561 : 10) กล่าวว่า การบริหารสู่ความเป็นเลิศ หมายถึง การบริหารที่มุ่งเน้นคุณภาพทั่วทั้งโรงเรียนที่มีการปรับปรุงและพัฒนาอย่างต่อเนื่อง ในการที่จะยกระดับความสามารถของโรงเรียนให้เทียบเคียงกับมาตรฐานสากล สามารถแข่งขันกับโรงเรียนอื่น ๆ และดำรงอยู่ได้ตามสภาพแวดล้อมและ/หรือปัจจัยที่มีการเปลี่ยนแปลงอย่างตลอดเวลา โดยครอบคลุมองค์ประกอบการบริหารสู่ความเป็นเลิศ อันประกอบด้วย การนำองค์การ

การวางแผนเชิงกลยุทธ์ การมุ่งเน้นลูกค้า การวัด การวิเคราะห์ และการจัดการความรู้ การมุ่งเน้นบุคลากร การมุ่งเน้นปฏิบัติการ และผลลัพธ์

Sentell (1994 : 51-62) ได้ให้ความหมายว่า ความเป็นเลิศขององค์การ หมายถึง องค์การที่มีสมรรถนะ ในการบริหารจัดการ มีศักยภาพในการดำเนินธุรกิจ บริการและผลผลิตขององค์การ มีคุณภาพและมาตรฐาน สนองความคาดหวังและความพึงพอใจของผู้รับบริการและผู้บริโภค

Greg Bounds (1994 : 6) กล่าวว่า การบริหารที่มุ่งสู่ความเป็นเลิศ คือ กระบวนทัศน์ใหม่ กรอบแนวคิดแบบใหม่ ซึ่งเป็นวิธีคิด วิธีการของบุคคลในองค์การ เพื่อการบริหารให้องค์การมีการปรับปรุง

Collins (2001 : 102-111) ได้ให้ความหมายว่า ความเป็นเลิศ (Excellence) หมายถึง องค์การแห่งความเป็นเลิศ ในความหมายของการเป็นเลิศที่มากกว่าระดับดี (Good) นำไปสู่ความดีเลิศ (Excellence) คือ องค์การที่มีผลการตอบแทนสูงจากการลงทุน หรือเป็นองค์การที่ประสบผลสำเร็จทางการเงินติดต่อกันเป็นระยะเวลาที่ยาวนานอย่างน้อย 15 ปี

Kao & Jing (2006 : 26-35) ได้ให้ความหมายว่า องค์การที่มีความเป็นเลิศ หมายถึง องค์การที่ประสบความสำเร็จในด้านการเงิน สามารถให้ความช่วยเหลือสังคมและสามารถสร้างมูลค่าเพิ่มให้กับผลผลิตที่มีคุณค่าต่อการลงทุนได้ในระยะยาว

จากแนวคิดที่กล่าวมาเกี่ยวกับการบริหารสถานศึกษาสู่ความเป็นเลิศ สรุปได้ว่าการบริหารสถานศึกษาสู่ความเป็นเลิศ หมายถึง ความสำเร็จหรือประสิทธิผลของการบริหารที่มุ่งเน้นคุณภาพทั่วทั้งโรงเรียนที่มีการปรับปรุงและพัฒนาอย่างต่อเนื่อง มีการดำเนินงานที่มีคุณภาพ มีความโดดเด่น เป็นที่พึงพอใจและยอมรับของผู้เกี่ยวข้อง สามารถเป็นแบบอย่างของงานชนิดเดียวกันได้ รวมทั้งสามารถดำรงคุณภาพอยู่ได้ตามสภาพแวดล้อมและ/หรือปัจจัยที่มีการเปลี่ยนแปลงอย่างตลอดเวลา

6.2. องค์ประกอบของกระบวนการบริหารจัดการสถานศึกษาสู่ความเป็นเลิศ

องค์ประกอบของกระบวนการบริหารจัดการสถานศึกษาสู่ความเป็นเลิศ จากทัศนะของนักวิชาการ และเอกสารงานวิจัยที่เกี่ยวข้องได้เสนอความหมายไว้ต่าง ๆ ดังนี้

เพิ่มพร บุพวงษ์ (2555 : 70) กล่าวว่า องค์ประกอบการบริหารจัดการแบบมีส่วนร่วมของโรงเรียนกีฬาสังกัดสถาบันพลศึกษา ที่ส่งผลต่อประสิทธิผลการบริหารจัดการโรงเรียนกีฬา โดยพบว่าองค์ประกอบมีทั้งหมด 4 องค์ประกอบ คือ 1) การมีส่วนร่วมในข้อมูล

ข่าวสาร 2) การมีส่วนร่วมในการควบคุม 3) การมีส่วนร่วมในการนำองค์กร และ 4) การมีส่วนร่วมในการวางแผน

พงษ์เอก สุกใส (2557 : 104) กล่าวว่า รูปแบบการบริหารจัดการกีฬาขององค์การบริหารส่วนจังหวัดที่สร้างขึ้น กระบวนการบริหารจัดการ ประกอบด้วย การนำ การวางแผน การจัดการ การลงมือปฏิบัติ การประสานงาน และการควบคุม

สิริกร พวงมาลา (2559 : 5) กล่าวว่า แนวทางในการจัดการโรงเรียนกีฬาจังหวัดยะลา ตามกรอบแนวคิดในการวิจัยมี 4 ด้าน คือ 1) ด้านการวางแผน 2) ด้านการจัดการองค์การ 3) ด้านการนำ และ 4) ด้านการควบคุม

สรารุณี พงษ์พิพัฒน์และคณะ (2560 : 54-55) กรอบแนวคิดในการศึกษาการบริหารจัดการศูนย์กีฬาและวิทยาศาสตร์การกีฬาในมหาวิทยาลัย พบว่าองค์ประกอบมีทั้งหมด 4 องค์ประกอบ คือ 1) การวางแผน (Planning) 2) การจัดการองค์การหรือการจัดระบบงาน (Organizing) 3) การนำองค์กร (Leading) และ 4) การควบคุมงาน (Controlling)

Knezevich (1962 : 2) เสนอกระบวนการบริหาร ดังนี้ การวางแผน (Planning) การจัดการองค์การ (Organization) การอำนวยการ (Directing) การประสานงาน (Coordinating) การควบคุม (Controlling) และการตัดสินใจ (Decision-making)

Mackenzie (1972 : 44-45 อ้างถึงใน ไชยา ภาวะบุตร, 2555 : 51) เสนอกระบวนการบริหาร ดังนี้ การวางแผน (Planning) การจัดการองค์การ (Organization) การอำนวยการ (Directing) การควบคุมงาน (Controlling) การติดต่อสื่อสาร (Communicating) และการตัดสินใจ (Decision-making)

Koontz and Weihrich (1990 : 10) เสนอว่า กระบวนการบริหาร ประกอบด้วย การวางแผน การจัดการ การจัดคนเข้าทำงาน การอำนวยการและการควบคุม

Robbins and Coulter (2003 : 9-10) ได้เสนอกระบวนการบริหาร ประกอบด้วย 1) การวางแผน เป็นกระบวนการกำหนดเป้าหมาย การกำหนดกลยุทธ์สู่ความสำเร็จตามเป้าหมายและการกำหนดกิจกรรมเพื่อนำแผนไปปฏิบัติ 2) การจัดการ เป็นการกำหนดงานที่ต้องปฏิบัติ และการจัดกลุ่มงาน ผู้รับผิดชอบ ลำดับชั้นการรายงาน และอำนาจการตัดสินใจ 3) การชี้แนะ เป็นหน้าที่ของการบริหารในการกระตุ้นให้บุคคลอื่นมีพฤติกรรมปฏิบัติงานที่จำเป็น เพื่อให้บรรลุเป้าหมายขององค์การ ซึ่งรวมถึงการสื่อสาร การสั่งการและการจูงใจ และ 4) การควบคุมเป็นกระบวนการติดตามการดำเนินงานขององค์การอย่างสม่ำเสมอเพื่อให้การปฏิบัติงานเป็นไปตามเป้าหมายและมาตรฐานขององค์การที่คาดหวัง

จากทัศนะของนักวิชาการ และงานวิจัยที่เกี่ยวข้อง สรุปได้ว่าองค์ประกอบกระบวนการบริหารจัดการสู่ความเป็นเลิศ เป็นขั้นตอนในการดำเนินการตามกระบวนการบริหารจัดการให้เป็นไปตามขอบข่ายภารกิจบรรลุเป้าหมายของโรงเรียน และระดับสูงสุดของความสำเร็จของนักเรียนที่กำหนดไว้ประกอบด้วย 1) การวางแผนงาน 2) การจัดการองค์การ 3) การนำองค์การ และ 4) การควบคุมแนวทางการบริหาร

6.3. แนวทางการบริหารจัดการสถานศึกษาสู่ความเป็นเลิศ

รางวัลคุณภาพแห่งชาติของประเทศต่าง ๆ โดยเฉพาะประเทศที่พัฒนาแล้ว มีการพัฒนารูปแบบเพื่อใช้เป็นแม่แบบระบบบริหารที่มีคุณภาพระดับโลก ในแต่ละรูปแบบก็จะมีจุดเน้นที่แตกต่างกัน ประกอบด้วยองค์ประกอบและประเด็นย่อย รวมทั้งระบบการให้คะแนน ที่แตกต่างกันด้วย องค์การที่ได้รับรางวัลจะเป็นที่ยอมรับจากองค์การต่าง ๆ ทั้งภายในและต่างประเทศซึ่งสื่อถึงความเป็นเลิศในระบบการบริหารจัดการ (สถาบันเพิ่มผลผลิตแห่งชาติ. 2556 : 6) ดังนั้น ในการศึกษาแบบการพัฒนาการบริหารจัดการสถานศึกษาสู่ความเป็นเลิศ ในครั้งนี้ ผู้วิจัยจึงสนใจที่จะศึกษาถึงรางวัลคุณภาพแห่งชาติที่เลือกสรรแล้วคือ รางวัลคุณภาพแห่งชาติมีลคอมบอลดริจของประเทศสหรัฐอเมริกา (The Malcolm Baldrige National Quality Award : MBNQA) รางวัลคุณภาพแห่งชาติประเทศสิงคโปร์ (Singapore Quality Award : SQA) รางวัลคุณภาพแห่งชาติของประเทศไทย (Thailand Quality Award : TQA) และรางวัลสถานศึกษาพระราชทาน ซึ่งมีรายละเอียดดังนี้

6.3.1 รางวัลคุณภาพแห่งชาติมีลคอมบอลดริจของประเทศสหรัฐอเมริกา (The Malcolm Baldrige National Quality Award : MBNQA) เป็นรางวัลคุณภาพแห่งชาติที่รัฐบาลประเทศสหรัฐอเมริกาได้ตราเป็นกฎหมายเมื่อวันที่ 20 สิงหาคม ค.ศ. 1987 เพื่อมอบให้แก่องค์การที่ประสบความสำเร็จอย่างดียิ่งตามเกณฑ์ต่าง ๆ ที่ได้กำหนดไว้ในแต่ละปี ซึ่งเกณฑ์ที่ได้ระบุไว้มาจากการศึกษาวิจัยถึงการดำเนินงานขององค์การที่ประสบความสำเร็จในการดำเนินงาน เกณฑ์เหล่านี้มีการปรับปรุงตลอด ภายใต้แนวคิดหลักสำคัญของรางวัลเพื่อให้สอดคล้องกับนวัตกรรมทางการบริหารและเหมาะสมกับความเปลี่ยนแปลง เช่น ในปี ค.ศ. 2001 และ 2002 ได้มีการปรับปรุงและพัฒนาเกณฑ์โดยนำแนวคิดเชิงระบบเข้ามาเป็นแนวทางในการประเมิน และในปี ค.ศ. 2003 และ 2004 ได้นำแนวคิดเรื่องการจัดการความรู้เข้ามาเป็นส่วนหนึ่งขององค์ประกอบของระบบ Baldrige National Quality Program, 2002 and 2004 MBNQA เป็นรางวัลที่มาตรฐานระดับโลกและเป็นแนวทางซึ่งเป็นต้นแบบรางวัลคุณภาพแห่งชาติที่ประเทศต่าง ๆ หลายประเทศนำไปประยุกต์ใช้ รวมทั้ง TQA ซึ่งเป็นรางวัลคุณภาพแห่งชาติของ

ประเทศไทยด้วย ไม่ว่าจะเป็นภาคธุรกิจหรือภาคการศึกษา การดูแลคุณภาพล้วนอยู่บนพื้นฐานหลักการคุณภาพด้านผลิตภัณฑ์และบริการการใช้ลูกค้าเป็นตัวขับเคลื่อน และการปฏิบัติที่เป็นเลิศ มีเกณฑ์ต่าง ๆ เพื่อการดำเนินการที่เป็นเลิศของ MBNQA ถูกกำหนดขึ้นจากค่านิยมหลักและแนวคิดข้างต้น สามารถแบ่งเกณฑ์ในการพิจารณาออกเป็น 7 หมวด คือ 1) การนำองค์กร 2) การวางแผนเชิงกลยุทธ์ 3) การมุ่งเน้นลูกค้าและตลาด 4) การวัด การวิเคราะห์ และการจัดการความรู้ 5) การมุ่งเน้นทรัพยากรบุคคล 6) การจัดกระบวนการ และ 7) ผลลัพธ์ทางธุรกิจ องค์ประกอบเกณฑ์ข้างต้นของ MBNQA มีรายละเอียดเหมือนกับ TQA เนื่องจากเป็นต้นแบบของ TQA (สถาบันเพิ่มผลผลิตแห่งชาติ, 2556 : 6)

6.3.2 รางวัลคุณภาพแห่งชาติประเทศสิงคโปร์ (Singapore Quality Award : SQA) เป็นรางวัลที่ประเทศสิงคโปร์มอบให้องค์การที่มีระบบการบริหารจัดการและผลการดำเนินงานที่มีความเป็นเลิศ SQA ก่อตั้งเมื่อปี ค.ศ. 1994 โดยการสนับสนุนของประธานาธิบดี มีวัตถุประสงค์เพื่อ 1) ให้รู้ถึงความต้องการของธุรกิจและองค์กรที่มีความเป็นเลิศ 2) ช่วยปรับปรุงผลการดำเนินการและเพิ่มความสามารถในการแข่งขันขององค์กร 3) แบ่งปันข้อมูลของการปฏิบัติที่เป็นเลิศระหว่างองค์กร รูปแบบ SQA มีพื้นฐานมาจากรางวัลคุณภาพแห่งชาติที่ได้รับการยอมรับอย่างกว้างขวาง คือ MBNQA ดังนั้นจึงเป็นรางวัลที่ได้รับการยอมรับว่ามีศักดิ์ศรีในระดับมาตรฐานโลก (World Class) และแสดงถึงมาตรฐานระดับสูงของธุรกิจที่มีความเป็นเลิศ เกณฑ์ในการพิจารณาของ SQA มีทั้งหมด 7 หมวด ดังนี้ 1) ภาวะผู้นำ เป็นการตรวจประเมินระบบการนำองค์กรว่า ผู้นำระดับสูงขององค์กรมีการพัฒนาวิสัยทัศน์ และพันธกิจที่ง่ายต่อการเข้าใจและนำองค์กรไปสู่ความเป็นเลิศ และมีการสื่อสารเป้าหมาย และคุณค่าถึงพนักงานทุกระดับ ผู้นำระดับสูงเข้าไปมีส่วนเกี่ยวข้องในการสร้างความตระหนักให้เกิดขึ้นกับทีมและพนักงานในการปรับปรุงคุณภาพ มีการประเมินภาวะผู้นำของผู้บริหารระดับสูง และนำผลการประเมินมาปรับปรุง องค์กรมีนโยบายและเป้าหมายในการสร้างความสัมพันธ์กับชุมชนและการรักษาภาพแวดล้อม รวมทั้งการให้พนักงานเข้าไปมีส่วนร่วมในกิจกรรมต่าง ๆ กับชุมชนด้วย 2) สารสนเทศ เป็นการมุ่งเน้นไปยังการจัดการในด้านสารสนเทศและการใช้ข้อมูลเทียบเคียงและเปรียบเทียบกับสิ่งที่ดีที่สุด เพื่อสนับสนุนการตัดสินใจในทุกๆระดับขององค์กร 3) การวางแผน เป็นการมุ่งเน้นไปยังกระบวนการวางแผนขององค์กร มีการบูรณาการความต้องการหลักไปสู่แผนงานขององค์กร การนำแผนไปสู่การปฏิบัติ รวมทั้งวิธีการติดตามผลการปฏิบัติงาน การพัฒนากลยุทธ์และการนำไปปฏิบัติ 4) ทรัพยากรบุคคล เป็นการมุ่งเน้นว่าองค์กรสามารถนำศักยภาพของพนักงานมาใช้ในการสร้างผลงานที่สูงให้กับองค์กร และองค์กรมีการตระหนักถึงความสำคัญของความต้องการในการฝึกอบรมและการพัฒนาอาชีพ สุขภาพ ความพึงพอใจ และ

พนักงานต่างมีความมุ่งมั่นไปสู่เป้าหมายขององค์กร 5) การจัดการกระบวนการ เป็นการมุ่งเน้นว่า กระบวนการหลักขององค์กรสนับสนุนการไปสู่วัตถุประสงค์ และเป้าหมายขององค์กร รวมทั้งกระบวนการด้านนวัตกรรม การบริหารกระบวนการ การปรับปรุงกระบวนการเกี่ยวกับลูกค้า และ หุ่นส่วน 6) การมุ่งเน้นลูกค้า เป็นการมุ่งเน้นว่า องค์กรมีวิธีการอย่างไรในการตัดสินใจเกี่ยวกับความต้องการของลูกค้าและตลาด การสร้างความสัมพันธ์และการสร้างความพึงพอใจกับลูกค้าและตลาด และ 7) ผลลัพธ์การปฏิบัติงานและคุณภาพ เป็นการประเมินว่าผลของการดำเนินการ และการปรับปรุงขององค์กรเป็นอย่างไร และระดับผลของการดำเนินการขององค์กรที่สามารถเปรียบเทียบกับคู่แข่งและการเปรียบเทียบกับสิ่งที่ดีที่สุด คือ ผลลัพธ์ด้านลูกค้า ผลลัพธ์ด้านการเงินและตลาด ผลลัพธ์ด้านพนักงาน และผลลัพธ์ด้านการปฏิบัติงาน

6.3.3 รางวัลคุณภาพแห่งชาติของประเทศไทย (Thailand Quality Award : TQA) เป็นรางวัลและเครื่องหมายแสดงถึงความเป็นเลิศในการบริหารจัดการขององค์กรที่ทัดเทียมระดับมาตรฐานโลก เนื่องจากมีเกณฑ์ในการประเมินและกระบวนการตัดสินเช่นเดียวกับ MBNQA ของประเทศสหรัฐอเมริกา เนื่องจาก TQA ใช้ MBNQA เป็นแม่แบบวัตถุประสงค์ของการจัดตั้ง TQA เพื่อ 1) สนับสนุนการนำแนวทางของ TQA ไปใช้ในการปรับปรุงความสามารถในการแข่งขัน 2) ประกาศเกียรติคุณให้กับองค์กรที่ประสบผลสำเร็จในระดับมาตรฐานโลก 3) กระตุ้นให้มีการเรียนรู้แลกเปลี่ยนวิธีการปฏิบัติที่เป็นเลิศ 4) แสดงให้นานาชาติเห็นถึงความมุ่งมั่นในการยกระดับมาตรฐานความเป็นเลิศด้านการบริหารจัดการ (สถาบันเพิ่มผลผลิตแห่งชาติ, 2556 : 3) เกณฑ์ในการพิจารณารางวัลคุณภาพแห่งชาติของไทยพิจารณาจาก 7 หมวด ได้เปรียบเทียบกับคู่แข่งและการเปรียบเทียบกับสิ่งที่ดีที่สุด คือ ผลลัพธ์ด้านลูกค้า ผลลัพธ์ด้านการเงินและตลาด ผลลัพธ์ด้านพนักงาน และ ผลลัพธ์ด้านการปฏิบัติงาน มีรายละเอียดดังนี้ 1) การนำองค์กร เป็นการตรวจประเมินว่าผู้นำระดับสูงขององค์กร ได้ดำเนินการในเรื่องค่านิยม ทิศทาง และความคาดหวังในผลการดำเนินการอย่างไร รวมไปถึงการมุ่งเน้นลูกค้า และ ผู้มีส่วนได้ส่วนเสียทั้งหลาย การให้อำนาจในการตัดสินใจ การสร้างนวัตกรรม และการเรียนรู้ในองค์กร รวมทั้งตรวจประเมินว่าองค์กรโดยผู้นำระดับสูงธรรมาภิบาล การทบทวนผลการดำเนินงาน ความรับผิดชอบต่อสาธารณะ การดำเนินงานอย่างมีจริยธรรม และการให้การสนับสนุนต่อชุมชนที่สำคัญ 2) การวางแผนเชิงกลยุทธ์ เป็นการตรวจประเมินว่าองค์กรมีวิธีการกำหนดวัตถุประสงค์เชิงกลยุทธ์และแผนปฏิบัติการขององค์กรไว้อย่างไร รวมทั้งนำวัตถุประสงค์เชิงกลยุทธ์ และแผนปฏิบัติที่เลือกไว้ไปปฏิบัติ และวัดผลความก้าวหน้าอย่างไร การจัดทำกลยุทธ์ ประกอบด้วย กระบวนการจัดทำกลยุทธ์ วัตถุประสงค์เชิงกลยุทธ์ การนำกลยุทธ์ไปปฏิบัติที่ประกอบด้วยจัดทำแผนปฏิบัติการ การนำแผนไปปฏิบัติ และการคาดการณ์

ผลการดำเนินงาน 3) การมุ่งเน้นลูกค้า เป็นการตรวจประเมินว่า องค์การกำหนดความต้องการ ความคาดหวัง และความนิยมของลูกค้า และ ตลาดอย่างไร รวมถึงองค์การมีการดำเนินการ ใดในการสร้างความสัมพันธ์กับลูกค้า และ การกำหนดปัจจัยที่สำคัญที่ทำให้ลูกค้าสร้าง ความพึงพอใจ ความภักดี และการรักษาลูกค้า การนำไปสู่การขยายตัวของธุรกิจ ความรู้ เกี่ยวกับลูกค้าและตลาดความสัมพันธ์กับลูกค้าและความพึงพอใจของลูกค้า ประกอบด้วย การ สร้างความสัมพันธ์กับลูกค้าและการประเมินความพึงพอใจของลูกค้า 4) การวัด การวิเคราะห์ และการจัดการความรู้ เป็นการตรวจประเมินว่า องค์การเลือกรวบรวม วิเคราะห์ จัดการ และ ปรับปรุงข้อมูลสารสนเทศ และสินทรัพย์ทางความรู้อย่างไร การวัดและการวิเคราะห์ขององค์การ ประกอบด้วย การวัดผลการดำเนินงานและการวิเคราะห์ผลการดำเนินงาน การจัดการ สารสนเทศและความรู้ ประกอบด้วย ความพร้อมใช้งานของข้อมูลและสารสนเทศ 5) การมุ่งเน้น บุคลากร เป็นการตรวจประเมินว่า ระบบการเรียนรู้ของพนักงานและการสร้างแรงจูงใจใน องค์การช่วยให้พนักงานสามารถพัฒนาตนเองและใช้ศักยภาพอย่างเต็มที่เพื่อให้มุ่งไปในแนว เดียวกันกับวัตถุประสงค์และแผนปฏิบัติการโดยรวมขององค์การ รวมถึงตรวจประเมินความใส่ใจ การสร้างและรักษาสภาพแวดล้อมในการทำงาน สร้างบรรยากาศที่เอื้อต่อการทำงานซึ่งจะโน้มนำไปสู่การปฏิบัติงานที่เป็นเลิศ 6) การมุ่งเน้นการปฏิบัติการ เป็นการตรวจประเมินในแง่มุมต่าง ๆ ที่สำคัญทั้งหมดของการจัดการกระบวนการ รวมถึงผลิตภัณฑ์การบริการ และกระบวนการ ธุรกิจที่สำคัญที่ช่วยสร้างคุณค่าแก่ลูกค้าและองค์การ ตลอดจนกระบวนการสนับสนุนที่สำคัญต่าง ๆ ที่สร้างคุณค่าให้กับองค์การ และ 7) ผลลัพธ์ เป็นการตรวจประเมินผลการดำเนินการของ องค์การ และการปรับปรุงในด้านต่าง ๆ ที่สำคัญ ได้แก่ ความพึงพอใจของลูกค้า ผลการ ดำเนินการที่เกี่ยวกับผลิตภัณฑ์และบริการ ผลการดำเนินการด้านการเงินและการตลาด ผลลัพธ์ ด้านทรัพยากรบุคคลผลลัพธ์ ด้านการปฏิบัติงาน และ ความรับผิดชอบต่อสังคม นอกจากนี้ยัง ตรวจประเมินผลการดำเนินการขององค์การ โดยเปรียบเทียบกับคู่แข่งด้วย

6.3.4 ราชวัลสถานศึกษาพระราชทาน (สำนักคณะกรรมการการศึกษาขั้น พื้นฐาน. 2557 : 10-11) จัดตั้งขึ้นตามระเบียบกระทรวงศึกษาธิการเพื่อสนองพระราชปรารภ ของพระบาทสมเด็จพระเจ้าอยู่หัว การดำเนินการมีการปรับเปลี่ยนและแก้ไขเรื่องต่าง ๆ มาเป็น ระยะเวลา ๆ ปัจจุบันการดำเนินคัดเลือกสถานศึกษาเพื่อรับรางวัลพระราชทานประจำปีการศึกษา ถือปฏิบัติตามระเบียบกระทรวงศึกษาธิการ พ.ศ. 2541 เกณฑ์การประเมินสถานศึกษาขั้น พื้นฐานเพื่อรับรางวัลพระราชทานมี 6 ด้าน ดังนี้ ด้านที่ 1 คุณภาพนักเรียน ได้แก่ 1) นักเรียนมี คุณธรรม จริยธรรม และคุณลักษณะอันพึงประสงค์ 2) นักเรียนมีความรู้ความสามารถทาง วิชาการ และ 3) นักเรียนมีสุขภาพแข็งแรง จิตใจแจ่มใสและมีสุนทรียภาพด้านศิลปะดนตรี และ

กีฬา ด้านที่ 2 การบริหารหลักสูตรและวิชาการ ได้แก่ 1) การพัฒนาหลักสูตรสถานศึกษา 2) การจัดกระบวนการเรียนรู้ที่เน้นผู้เรียนเป็นสำคัญ 3) การพัฒนาระบบการวัดและการประเมินผลการเรียน 4) การผลิต การใช้ การพัฒนาสื่อและเทคโนโลยีเพื่อการเรียนรู้ 5) การจัดกิจกรรมพัฒนานักเรียน และ 6) การพัฒนาแหล่งเรียนรู้ ด้านที่ 3 การบริหารการจัดการ ได้แก่ 1) การพัฒนาระบบข้อมูลและสารสนเทศ 2) การพัฒนาคุณภาพและสถานศึกษา 3) การบริหารงบประมาณและการบริการ และ 4) การบริหารงานอาคารสถานที่ ด้านที่ 4 ความสัมพันธ์ระหว่างสถานศึกษากับผู้ปกครองและชุมชน ได้แก่ 1) การมีส่วนร่วมของผู้ปกครองและชุมชนต่อการจัดการศึกษา และ 2) การมีส่วนร่วมของสถานศึกษาต่อการพัฒนาท้องถิ่นและชุมชน ด้านที่ 5 บุคลากรและการบริหารงานบุคลากร ได้แก่ 1) คุณลักษณะของผู้บริหาร 2) คุณลักษณะของครูผู้สอน 3) คุณลักษณะของบุคลากรสนับสนุน และ 4) การบริหารงานบุคลากร และด้านที่ 6 ความดีเด่นของสถานศึกษา ได้แก่ 1) โครงการ/กิจกรรมดีเด่นของสถานศึกษา และ 2) ผลงานจากการดำเนินโครงการ/กิจกรรมดีเด่น

6.3.5. รางวัลโรงเรียนมาตรฐานสากล (สำนักคณะกรรมการการศึกษาขั้นพื้นฐาน, 2557 : 11-49) สำนักคณะกรรมการการศึกษาขั้นพื้นฐานได้ขับเคลื่อนนโยบายโรงเรียนมาตรฐานสากลมาตั้งแต่ปีการศึกษา 2553 มีความมุ่งหวังที่จะพัฒนาผู้เรียนให้มีคุณภาพเทียบเท่ามาตรฐานสากลโดยให้โรงเรียนพัฒนาระบบบริหารจัดการโรงเรียนด้วยระบบคุณภาพตามเกณฑ์รางวัลคุณภาพแห่งชาติ (Thailand Quality Award : TQA) ซึ่งเป็นเกณฑ์ที่มีต้นแบบมาจากรางวัลคุณภาพแห่งชาติประเทศสหรัฐอเมริกา ที่เรียกว่า The Malcolm Baldrige National Quality Award (MBNQA) ซึ่งได้รับการพัฒนาปรับปรุงมาตลอดเพื่อช่วยให้องค์กรประเมินตนเองภายใต้สภาวะแวดล้อมที่เปลี่ยนแปลงอย่างต่อเนื่อง มุ่งเน้นผลการดำเนินการตามกลยุทธ์ขององค์กร เกณฑ์การประเมินมี 7 หมวด ดังนี้ หมวด 1 การนำองค์กร หมวด 2 การวางแผนเชิงกลยุทธ์ หมวด 3 การมุ่งเน้นนักเรียน และ ผู้มีส่วนได้ส่วนเสีย หมวด 4 การวัดการวิเคราะห์ และการจัดการความรู้ หมวด 5 การมุ่งเน้นบุคลากร หมวด 6 การมุ่งเน้นการปฏิบัติการ และหมวด 7 ผลลัพธ์

6.4 องค์กรประกอบการบริหารสู่ความเป็นเลิศ

รัตติยา วงศ์หิรัญตระกูล (2558 : 6) ศึกษาการบริหารสถานศึกษาสู่ความเป็นเลิศของโรงเรียนบ้านโป่งแดง สังกัดสำนักงานเขตพื้นที่การศึกษาประถมศึกษาตากเขต 1 และสรุปการดำเนินงานของโรงเรียนโป่งแดง มี 7องค์ประกอบ ดังนี้ 1) การนำองค์กร 2) การ

วางแผนเชิงกลยุทธ์ 3) การมุ่งเน้นลูกค้า 4) การวัดการวิเคราะห์ และการจัดการความรู้ 5) การมุ่งเน้นบุคคล 6) การมุ่งเน้นการปฏิบัติ และ 7) ผลลัพธ์

บาทหลวงมงคล จันทรสุขสันต์ (2559 : 6) กล่าวว่า องค์ประกอบหลักการบริหารสถานศึกษาสู่ความเป็นเลิศมี 9 ด้าน ประกอบด้วย 1) ด้านภาวะผู้นำของผู้บริหารสถานศึกษา 2) ด้านการวางแผนกลยุทธ์ 3) ด้านการบริหารความสัมพันธ์กับผู้รับบริการ 4) ด้านการจัดการสารสนเทศ 5) ด้านการบริหารงานบุคคล 6) ด้านโครงสร้างองค์กร 7) ด้านการบริหารงานวิชาการ 8) ด้านการบริหารทั่วไป และ 9) ด้านการบริหารงานการเงิน

เพ็ญจันทร์ อุปพงษ์ (2559 : 47) กล่าวว่า การบริหารจัดการโรงเรียนอนุบาลเอกชนสู่ความเป็นเลิศ ในภาคตะวันออกเฉียงเหนือ ประกอบด้วย 7 องค์ประกอบ คือ 1) การนำองค์กร 2) การวางแผนกลยุทธ์ 3) การมุ่งเน้นผู้เรียน ผู้ปกครอง และชุมชน 4) การวัดการวิเคราะห์ และการจัดการความรู้ 5) การมุ่งเน้นทรัพยากรบุคคล 6) การจัดการกระบวนการ และ 7) ผลลัพธ์การดำเนินการ

จิตราภรณ์ สามไชย (2561 : 34) ได้กำหนดขอบข่ายการบริหารสถานศึกษาสู่ความเป็นเลิศเพื่อหาแนวทางการบริหารสถานศึกษาสู่ความเป็นเลิศของโรงเรียนในจังหวัดกำแพงเพชร สังกัดสำนักงานเขตพื้นที่การศึกษามัธยมศึกษา เขต 41 ดังนี้ 1) ด้านการนำองค์กร 2) ด้านการวางแผนเชิงกลยุทธ์ 3) ด้านการมุ่งเน้นผู้เรียนและผู้มีส่วนได้ส่วนเสีย 4) ด้านการวัดการวิเคราะห์ และการจัดการความรู้ 5) ด้านการมุ่งเน้นบุคลากร 6) ด้านการมุ่งเน้นการปฏิบัติการ และ 7) ด้านการมุ่งเน้นผลลัพธ์

ณัฐมนต์ ชาญเชิงคำ (2561 : 87) จัดองค์ประกอบการบริหารสถานศึกษาสู่ความเป็นเลิศของโรงเรียนขยายโอกาสทางการศึกษา สังกัดสำนักงานคณะกรรมการการศึกษาขั้นพื้นฐาน สามารถจัดกลุ่มได้ 6 องค์ประกอบ ได้แก่ 1) การยกระดับผลสัมฤทธิ์ทางการเรียน 2) การใช้ภาวะผู้นำของผู้บริหาร 3) การวางแผนกลยุทธ์ 4) การพัฒนาศักยภาพครู 5) การส่งเสริมการจัดการศึกษา และ 6) การควบคุมคุณภาพการปฏิบัติงาน

อร่าม วัฒนะ (2561 : 55) จัดองค์ประกอบการบริหารสถานศึกษาสู่ความเป็นเลิศของโรงเรียนสังกัดองค์การบริหารส่วนจังหวัดได้ 7 องค์ประกอบ ได้แก่ 1) ภาวะผู้นำของผู้บริหาร 2) คุณภาพครู 3) การวางแผนกลยุทธ์ 4) เครือข่ายความร่วมมือ 5) คุณภาพนักเรียน 6) การบริหารจัดการ และ 7) การพัฒนาบุคลากร

ชยาภร สารรัตน์ (2562 : 51) จัดองค์ประกอบการบริหารสู่ความเป็นเลิศของสำนักงานเขตพื้นที่การศึกษาประถมศึกษา มี 7 องค์ประกอบ ได้แก่ 1) ภาวะผู้นำการเปลี่ยนแปลง 2) พัฒนาการบริหารทรัพยากรบุคคลอย่างต่อเนื่อง 3) วัฒนธรรมองค์กร

- 4) การบริหารอย่างคุณภาพ 5) มุ่งเน้นต่อผู้มีส่วนได้ส่วนเสีย 6) การบริหารแบบมีส่วนร่วม และ 7) การจัดโครงสร้างองค์กร

บัณฑิต ประสิทธินอก (2562 : 10) สรุปการบริหารตามเกณฑ์คุณภาพรางวัลแห่งชาติด้านการศึกษาเพื่อการดำเนินการที่เป็นเลิศ (Baldrige Education Criteria for Performance Excellence. 2009-2010) ว่ามี 7 องค์ประกอบ คือ 1) การนำองค์กร 2) การวางแผนเชิงกลยุทธ์ 3) การมุ่งเน้นผู้เรียน 4) การวัด การวิเคราะห์ และการจัดการความรู้ 5) การมุ่งเน้นบุคลากร 6) การจัดการกระบวนการ และ 7) ผลลัพธ์

เสกสรร ปิวศิลป์ศักดิ์ (2562 : 108) กล่าวว่า การบริหารสถานศึกษาสู่ความเป็นเลิศ โดยใช้กระบวนการเรียนรู้ ประกอบด้วย 7 องค์ประกอบ ดังนี้ 1) การนำองค์กร 2) การวางแผนเชิงกลยุทธ์ 3) การมุ่งเน้นผู้เรียนและผู้มีส่วนได้ส่วนเสีย 4) การวัด การวิเคราะห์ และการจัดการความรู้ 5) การมุ่งเน้นบุคลากร 6) การมุ่งเน้นการปฏิบัติการ และ 7) ผลลัพธ์ด้านผู้เรียน

ศิริพันธ์ ขวัญอ่อน (2563 : 254) ศึกษาองค์ประกอบการบริหารสถานศึกษาสู่ความเป็นเลิศในสถานศึกษา สังกัดสำนักงานเขตพื้นที่การศึกษามัธยมศึกษาเมืองศรีสะเกษ ประกอบด้วย 8 ด้านดังนี้ 1) การนำองค์กร 2) ด้านการวางแผนเชิงยุทธศาสตร์ 3) ด้านการมุ่งเน้นนักเรียน ผู้ปกครองและผู้มีส่วนได้ส่วนเสีย 4) ด้านการวัด การวิเคราะห์ และการจัดการความรู้ 5) ด้านการมุ่งเน้นบุคลากร 6) ด้านการจัดกระบวนการบริหารจัดการ 7) ด้านผลลัพธ์การบริหารจัดการ และ 8) ด้านการบริหารการเปลี่ยนแปลง

สมถวิล ฤกษ์งาม (2563 : 147) ศึกษาองค์ประกอบการบริหารจัดการสถานศึกษาสู่ความเป็นเลิศของผู้บริหารสถานศึกษา มี 7 องค์ประกอบ ได้แก่ 1) การจัดโครงสร้างการบริหาร 2) การบริหารกลยุทธ์ 3) การบริหารบุคลากร 4) พฤติกรรมวิธีการบริหาร 5) ระบบและวิธีการปฏิบัติงาน 6) ค่านิยมร่วม และ 7) ทักษะการปฏิบัติงานของบุคลากร

Baldrige National Quality Program : MBNQA (2005 : 375) ได้กำหนดองค์ประกอบการบริหารสู่ความเป็นเลิศไว้ดังนี้ 1) การนำองค์กร 2) การวางแผนกลยุทธ์ 3) การมุ่งเน้นลูกค้าและตลาด 4) การวัดการวิเคราะห์ และการจัดการความรู้ 5) การมุ่งเน้นทรัพยากรบุคคล 6) การจัดการกระบวนการ และ 7) ผลลัพธ์ทางธุรกิจ

Evans (2006 : 76) กล่าวว่า Australian Excellence Award : AEA เป็นรางวัลความเป็นเลิศประเทศออสเตรเลีย กรอบแนวคิดของรางวัลนี้มาจากการศึกษาและรวบรวมข้อมูลจากองค์กรต่าง ๆ ที่ประสบความสำเร็จในการประกอบธุรกิจเป็นเวลากว่า 15 ปี การพัฒนารอบแนวคิดเพื่อนวัตกรรมปรับปรุง และการประสบความสำเร็จที่ยาวนาน ซึ่งสามารถนำไปใช้ได้กับทุกองค์กรทุกขนาด และทุกประเภท แนวคิดของ AEA ถูกออกแบบและ

ปรับปรุงทุกปี โดยคณะกรรมการที่มาจากองค์กรบริหารและผู้เชี่ยวชาญ เพื่อช่วยให้องค์กรประเมินผลการดำเนินงานในปัจจุบันและเป็นการสร้างความสำเร็จของทีมงาน และเป็นการเพิ่มประสิทธิภาพและความสามารถในการแข่งขันให้กับองค์กร ในปี ค.ศ. 2003 ได้มีการปรับปรุงกรอบแนวคิดเพื่อให้เข้ากับยุคสมัยและแนวคิดการจัดการสมัยใหม่ นอกจากนี้รางวัล นี้ยังใช้เป็นเกณฑ์การประเมินองค์กรเพื่อรับรางวัลความเป็นเลิศแห่งชาติของประเทศออสเตรเลียและถูกนำไปใช้เป็นเกณฑ์สำหรับประเทศต่าง ๆ ด้วยองค์กรที่นำกรอบแนวคิดของ AEA ไปใช้จะได้รับ การปรับปรุงในด้านภาวะผู้นำและระบบการบริหารจัดการ รวมทั้งการนำผลลัพธ์เข้าสู่กระบวนการกำหนดการวางแผนกลยุทธ์ และเปรียบเทียบตำแหน่งขององค์กรกับคู่แข่งในด้าน การบริหารจัดการรางวัลคุณภาพแห่งออสเตรเลีย (Australian Quality Awards : AQA) ซึ่ง ปัจจุบัน เรียกว่า Australian Business Awards ตั้งโดยองค์การออสเตรเลียนวิสาหกิจ ในปี ค.ศ. 1988 เพื่อกระตุ้นให้บริษัทในประเทศปรับปรุงคุณภาพสินค้าและบริการยกระดับไปสู่ระดับโลก และเป็นการวัดเปรียบเทียบสมรรถนะให้กับธุรกิจ รางวัลนี้ให้กับทั้งธุรกิจและองค์กรที่ไม่แสวงหา กำไรโดยแบ่งตามขนาดขององค์กรตามเกณฑ์การประเมินของรางวัลคุณภาพแห่งออสเตรเลีย มี 6 ปัจจัย ได้แก่ ภาวะผู้นำ, กลยุทธ์และการวางแผน, ข้อมูลและการวิเคราะห์ความรู้, ประชาชน, การสนใจลูกค้า, กระบวนการผลิตและบริการ ผลของธุรกิจ ภาวะผู้นำ และการสนใจลูกค้า เป็นตัวขับเคลื่อนระบบการบริหารจัดการและการเกิดประสิทธิภาพของการทำงาน กลยุทธ์ นโยบาย และการวางแผน, ข้อมูลและการวิเคราะห์ความรู้และประชาชน เป็นองค์ประกอบ ภายในของการบริหารจัดการ คุณภาพของกระบวนการ ผลิตและบริการ จะถูกกำหนด ด้วยการทำด้วยวิธีการที่ส่งผลทำให้ได้ผลตามที่ต้องการและได้รับการพัฒนาผลผลิตทางธุรกิจ จะเป็นผลของระบบการจัดการ

สรุป องค์ประกอบรางวัลความเป็นเลิศประเทศออสเตรเลีย ประกอบด้วย

- 1) ภาวะผู้นำทิศทาง
- 2) กลยุทธ์
- 3) วัฒนธรรมองค์กร
- 4) การวางแผน
- 5) การพัฒนาและการปรับใช้ของผลลัพธ์
- 6) ความรู้และสารสนเทศ
- 7) การเก็บข้อมูลและการแปลงข้อมูลไปสู่สารสนเทศ
- 8) การบูรณาการ และ
- 9) การใช้ความรู้ในการตัดสินใจ การสร้างและการจัดการความรู้พนักงาน

การมีส่วนร่วมของและผูกพัน ความมีประสิทธิภาพและการพัฒนาสุขภาพ ความปลอดภัย และความเป็นอยู่ที่ดี การมุ่งเน้นลูกค้าและตลาดความรู้เกี่ยวกับลูกค้าและตลาด การจัดการความสัมพันธ์กับลูกค้า การรับรู้ของลูกค้าในคุณค่านวัตกรรม คุณภาพ และการปรับปรุงกระบวนการเกี่ยวกับนวัตกรรมกระบวนการเกี่ยวกับลูกค้าและหุ้นส่วนการจัดการและการปรับปรุงกระบวนการและคุณภาพของสินค้าและบริการ

National Institute of Standard and Technology : NIST (2008 : 1-22)
 กล่าวว่า ความเป็นเลิศประกอบด้วย 7 ประการ ดังนี้ 1) ภาวะผู้นำ 2) การวางแผนเชิงกลยุทธ์
 3) การมุ่งเน้นนักเรียนผู้มีส่วนได้ส่วนเสีย 4) การวัดผล การวิเคราะห์และการจัดการความรู้
 5) การมุ่งเน้นทรัพยากรบุคคล 6) การจัดการด้านกระบวนการ และ 7) ผลลัพธ์

Education Criteria for Performance Excellence Framework : ECPEF
 (2009-2010 : 7) กล่าวว่า องค์ประกอบการบริหารที่มุ่งเน้นความเป็นเลิศ มี 7 องค์ประกอบ คือ
 1) การนำองค์กร (leadership) 2) การวางแผนเชิงกลยุทธ์ (Strategic Planning) 3) การมุ่งเน้น
 ผู้เรียน ผู้มีส่วนได้ส่วนเสีย (Customer Focus) 4) การวัด การวิเคราะห์ และการจัดการความรู้
 (Measurement, Analysis, and Knowledge Management) 5) การมุ่งเน้นผู้ปฏิบัติงาน
 (Workforce Focus) 6) การจัดการกระบวนการ (Process Management) และ 7) ผลลัพธ์
 (Results)

จากการสังเคราะห์แนวคิดของนักวิชาการ และนักการศึกษา ทั้งจากประเทศ
 ไทย และต่างประเทศ ทำให้สามารถสังเคราะห์องค์ประกอบการบริหารจัดการสถานศึกษา
 สู่ความเป็นเลิศ เพื่อนำไปเป็นกรอบแนวคิดในการวิจัย รายละเอียดตามตาราง 1

ตาราง 1 แสดงการสังเคราะห์องค์ประกอบของการบริหารจัดการสถานศึกษาสู่ความเป็นเลิศ

ประเด็น	นักวิชาการ	แหล่งอ้างอิง															ความถี่	ร้อยละ	ผลการสังเคราะห์
		1. รัตติยา วงศ์วีระกุล (2558)	2. บาทหลวงมงคล จันทรสุนันต์ (2559)	3. เพ็ญจันทร์ อุปพงษ์ (2559)	4. จิตราภรณ์ สามไชย (2561)	5. ณัฐมนต์ ขาญเชิงศา (2561)	6. อร่าม วัฒนะ (2561)	7. ชยาภร สารรัตน์ (2562)	8. บัณฑิต ประสิทธิ์นอก (2562)	9. เสกสรร ปิวศิลป์ศักดิ์ (2562)	10. ศิริพันธ์ ขวัญอ่อน (2563)	11. สมถวิล ฤกษ์งาม (2563)	12. MBNOA (2005)	13. Evans (2006)	14. NIST (2008)	15. ECPEF (2009-2010)			
1. ด้านภาวะผู้นำของผู้บริหาร - ภาวะผู้นำทิศทาง - การนำองค์การ		✓	✓	✓	✓	✓	✓	✓	✓	✓	✓	✓	✓	✓	✓	14	93.33	✓	
2. ด้านการวางแผนกลยุทธ์ - กลยุทธ์ - การบริหารกลยุทธ์		✓	✓	✓	✓	✓	✓	✓	✓	✓	✓	✓	✓	✓	✓	13	86.67	✓	
3. การมุ่งเน้นทรัพยากรบุคคล - การมุ่งเน้นผู้ปฏิบัติงาน - การมุ่งเน้นบุคลากร - การพัฒนาศักยภาพครู		✓	✓	✓	✓	✓	✓	✓	✓	✓	✓	✓	✓	✓	✓	13	86.67	✓	

ตาราง 1 (ต่อ)

ประเด็น	แหล่งอ้างอิง															ความถี่	ร้อยละ	ผลการสังเคราะห์
	1. รัตติยา วงศ์วิญญูตระกูล (2558)	2. บาทหลวงมงคล จันทรสุนด์สันต์ (2559)	3. เพ็ญจันทร์ อุปพงษ์ (2559)	4. จิตราภรณ์ สามไชย (2561)	5. ณัฐมนต์ ชาญเชิงศา (2561)	6. อร่าม วัฒนะ (2561)	7. ชยาภร สารรัตน์ (2562)	8. บัณฑิต ประสิทธิ์นอก (2562)	9. เสกสรร ปิวิศัลย์ศักดิ์ (2562)	10. ศิริพันธ์ ขวัญอ่อน (2563)	11. สมถวิล ฤกษ์งาม (2563)	12. MBNQA (2005)	13. Evans (2006)	14. NIST (2008)	15. ECPEF (2009-2010)			
<ul style="list-style-type: none"> - การพัฒนาบุคลากร - พัฒนาการบริหารทรัพยากรบุคคล - ทักษะการปฏิบัติงานของบุคลากร 						✓	✓				✓							
4. ด้านเป้าหมายนักเรียน <ul style="list-style-type: none"> - การมุ่งเน้นนักเรียนผู้มีส่วนได้ส่วนเสีย - การมุ่งเน้นผู้เรียน ผู้ปกครอง และชุมชน - การมุ่งเน้นผู้เรียน - เครือข่าย ผู้มีส่วนได้ส่วนเสีย - ผู้มีส่วนได้ส่วนเสีย 			✓	✓		✓		✓	✓				✓	✓	8	53.33	✓	
5. การมุ่งเน้นลูกค้าและตลาด	✓										✓				2	13.33		

ตาราง 1 (ต่อ)

ประเด็น	นักวิชาการ	แหล่งอ้างอิง															ความถี่	ร้อยละ	ผลการสังเกต
		1. รัตติยา วงศ์วิญญูตระกูล (2558)	2. ปาพหลวงมงคล จันทรสุนด์ (2559)	3. เพ็ญจันทร์ อูปพงษ์ (2559)	4. จิตราภรณ์ สามไชย (2561)	5. ณัฐมนต์ ชาญเชิงค้ำ (2561)	6. อาราม วัฒนะ (2561)	7. ชยาภร สารรัตน์ (2562)	8. บัณฑิต ประสิทธิ์นอก (2562)	9. เสกสรร ปวีศิลป์ศักดิ์ (2562)	10. ศิริพันธ์ ขวัญอ่อน (2563)	11. สมเถวิล ฤกษ์งาม (2563)	12. MBNOA (2005)	13. Evans (2006)	14. NIST (2008)	15. ECPEF (2009-2010)			
6. การวัด การวิเคราะห์ และการจัดการ ความรู้		✓			✓				✓	✓	✓		✓		✓	✓	8	53.33	✓
7. ผลลัพธ์ - การมุ่งเน้นผลลัพธ์ - ผลลัพธ์ด้านผู้เรียน - ผลลัพธ์ทางธุรกิจ		✓		✓					✓						✓	✓	9	60.00	✓
8. การจัดการกระบวนการ - การจัดการด้านกระบวนการ				✓					✓			✓			✓	✓	6	40.00	
9. วัฒนธรรมองค์กร													✓				1	6.67	
10. การวางแผน													✓				1	6.67	

ตาราง 1 (ต่อ)

ประเด็น	นักวิชาการ															แหล่งอ้างอิง	ความถี่	ร้อยละ	ผลการสังเกต
	1. รัตติยา วงศ์วีระคุณ (2558)	2. ปาพหลวงมงคล จันทร์สุขสันต์ (2559)	3. เพ็ญจันทร์ อุปพงษ์ (2559)	4. จิตรารัตน์ สามไชย (2561)	5. ณัฐมนต์ ขาญเชิงค้ำ (2561)	6. อาราม วัฒนะ (2561)	7. ชยากร สารีรัตน์ (2562)	8. บัณฑิต ประสิทธิ์นอก (2562)	9. เสกสรร ปวีศิลป์ศักดิ์ (2562)	10. ศิริพันธ์ ขวัญออน (2563)	11. สมเถวิล ฤกษ์งาม (2563)	12. MBNOA (2005)	13. Evans (2006)	14. NIST (2008)	15. ECPEF (2009-2010)				
11. การพัฒนาและการปรับใช้ของผลลัพธ์													✓			1	6.67		
12. ความรู้และสารสนเทศ การจัดการสารสนเทศ		✓											✓			2	13.33		
13. การเก็บข้อมูลและการแปลงข้อมูลไปสู่สารสนเทศ													✓			1	6.67		
14. การบูรณาการ													✓			1	6.67		
15. การใช้ความรู้ในการตัดสินใจ													✓			1	6.67		
16. การมุ่งเน้นการปฏิบัติ - การควบคุมคุณภาพการปฏิบัติงาน	✓			✓		✓			✓							4	26.67		

ตาราง 1 (ต่อ)

ประเด็น	นักวิชาการ	แหล่งอ้างอิง															ความถี่	ร้อยละ	ผลการสังเคราะห์
		1. รัตติยา วงศ์รัฐตระกูล (2558)	2. บาทหลวงมงคล จันทรสุนันต์ (2559)	3. เพ็ญจันทร์ อุปพงษ์ (2559)	4. จิตราภรณ์ สามไชย (2561)	5. ณัฐมนต์ ขาญเชิงศา (2561)	6. อร่าม วัฒนะ (2561)	7. ชยภร สารรัตน์ (2562)	8. บัณฑิต ประสิทธิ์นอก (2562)	9. เสกสรร ปิวศิลป์ศักดิ์ (2562)	10. ศิริพันธ์ ขวัญอ่อน (2563)	11. สมถวิล ฤกษ์งาม (2563)	12. MBNQA (2005)	13. Evans (2006)	14. NIST (2008)	15. ECPEF (2009-2010)			
17. การบริหารความสัมพันธ์กับผู้รับบริการ			✓														1	6.67	
18. การบริหารงานบุคคล			✓														2	13.33	
19. โครงสร้างองค์กร			✓				✓										3	20.00	
20. การบริหารงานวิชาการ			✓														1	6.67	
21. การบริหารทั่วไป			✓														1	6.67	
22. การบริหารงานการเงิน			✓														1	6.67	
23. การบริหารแบบมีส่วนร่วม							✓										1	6.67	
24. การยกระดับผลสัมฤทธิ์ทางการเรียน					✓												1	6.67	
25. การส่งเสริมการจัดการศึกษา					✓												1	6.67	
26. คุณภาพครู						✓											1	6.67	

ตาราง 1 (ต่อ)

ประเด็น	นักรวิชากร															แหล่งอ้างอิง		
	1. รัตติยา วงศ์รัฐตระกูล (2558)	2. บาทหลวงมงคล จันทรสุนันต์ (2559)	3. เพ็ญจันทร์ อุบพงษ์ (2559)	4. จิตรภรณ์ สามไชย (2561)	5. ณัฐมนต์ ชาญเชิงศา (2561)	6. อร่าม วัฒนะ (2561)	7. ชยาภร สารรัตน์ (2562)	8. บัณฑิต ประสิทธิ์นอก (2562)	9. เสกสรร ปิวศิลป์ศักดิ์ (2562)	10. ศิริพันธ์ ขวัญอ่อน (2563)	11. สมถวิล ฤกษ์งาม (2563)	12. MBNQA (2005)	13. Evans (2006)	14. NIST (2008)	15. ECPEF (2009-2010)	ความถี่	ร้อยละ	ผลการสังเคราะห์
27. เครือข่ายความร่วมมือ						✓										1	6.67	
28. การบริหารจัดการ - การบริหารอย่างคุณภาพ						✓	✓									2	13.33	
29. คุณภาพนักเรียน						✓										1	6.67	
30. ด้านการวางแผนเชิงยุทธศาสตร์										✓						1	6.67	
31. ด้านผลลัพธ์การบริหารจัดการ										✓						1	6.67	
32. ด้านการบริหารการเปลี่ยนแปลง										✓						1	6.67	
33. พฤติกรรมวิธีการบริหาร											✓					1	6.67	
34. ระบบและวิธีการปฏิบัติงาน											✓					1	6.67	
รวม	7	9	7	7	6	7	7	7	7	8	7	7	9	7	7	109		

จากตาราง 1 ผลการสังเคราะห์องค์ประกอบของการบริหารจัดการสถานศึกษาสู่ความเป็นเลิศ จากเอกสาร แนวคิด ทฤษฎี และงานวิจัยที่เกี่ยวข้อง พบว่า มีองค์ประกอบเชิงทฤษฎี (Theoretical Framework) จำนวน 34 องค์ประกอบ ผู้วิจัยกำหนดเกณฑ์ความถี่ร้อยละ 50 ขึ้นไป เพื่อคัดเลือกเป็นองค์ประกอบ การบริหารจัดการสถานศึกษาสู่ความเป็นเลิศ พบว่ามี 6 องค์ประกอบ โดยเรียงลำดับจากความถี่สูงไปหาความถี่ต่ำ ดังภาพประกอบ 5

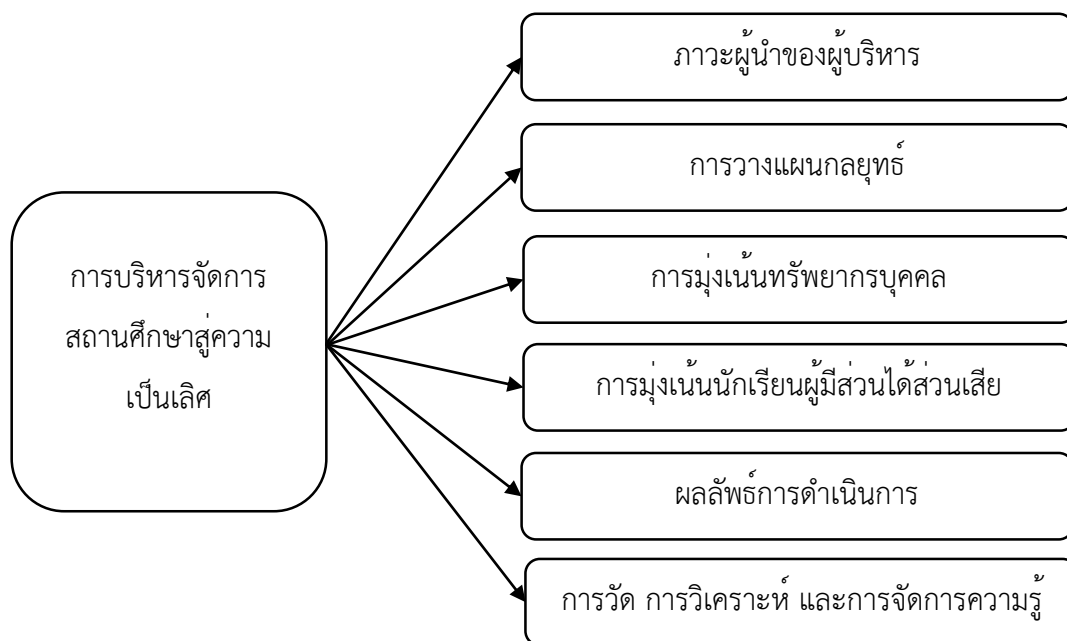

ภาพประกอบ 5 โมเดลองค์ประกอบการบริหารจัดการสถานศึกษาสู่ความเป็นเลิศ

6.5 งานวิจัยที่เกี่ยวข้องกับการบริหารจัดการสถานศึกษาสู่ความเป็นเลิศ

สุชาติ ผู้มีทรัพย์ (2556 : 11-21) ที่ได้ศึกษาวิจัย เรื่อง รูปแบบการพัฒนาครูผู้สอนระดับการศึกษาขั้นพื้นฐาน สำหรับสถานศึกษานอกเขตชุมชนเมือง สังกัดสำนักงานเขตพื้นที่การศึกษาประถมศึกษากำแพงเพชร เขต 1 และ 2 ผลการวิจัยพบว่า รูปแบบการพัฒนาครูผู้สอนระดับการศึกษาขั้นพื้นฐาน สำหรับสถานศึกษานอกเขตชุมชนเมืองฯ เป็นโครงสร้างเชิงระบบที่แสดงถึงความสัมพันธ์ขององค์ประกอบการพัฒนาสมรรถนะที่จำเป็นของครูผู้สอนระดับการศึกษาขั้นพื้นฐาน สำหรับสถานศึกษานอกเขตชุมชนเมือง โดยมียุทธศาสตร์ที่สำคัญ ได้แก่ 1) หลักการพัฒนา 2) วัตถุประสงค์และตัวชี้วัดการพัฒนา 3) สมรรถนะที่ต้องการพัฒนา 4) ระบบและกลไกการพัฒนา 5) ผลผลิตการพัฒนา 6) ประเมินผลการพัฒนา และ 7) ข้อมูล

บ่อนกลับ ผลการประเมินรูปแบบการพัฒนาครูผู้สอนระดับการศึกษาขั้นพื้นฐาน สำหรับสถานศึกษาออกเขตชุมชนเมืองฯ มีความเหมาะสม ความเป็นไปได้ และความเป็นประโยชน์อยู่ในระดับมาก

สมกิต บุญยะโพธิ์ (2557 : 80) ได้วิจัยเรื่อง รูปแบบการบริหารสถานศึกษาขั้นพื้นฐานสังกัดสำนักงานเขตพื้นที่การศึกษาประถมศึกษาสุพรรณบุรี เป็นเลิศ ผลการวิจัยพบว่า 1) องค์ประกอบการบริหารสถานศึกษาขั้นพื้นฐาน สังกัดสำนักงานเขตพื้นที่การศึกษาประถมศึกษาสุพรรณบุรี เป็นเลิศ ประกอบด้วย 6 องค์ประกอบ คือ 1) ภาวะผู้นำของผู้บริหารสถานศึกษา 2) กระบวนการจัดการเรียนรู้ของครู 3) การวางแผนกลยุทธ์ 4) การบริหารทรัพยากรบุคคล 5) กระบวนการบริหารจัดการ 6) ความคาดหวังต่อความสำเร็จของผู้เรียน 2) รูปแบบการบริหารสถานศึกษาขั้นพื้นฐาน สังกัดสำนักงานเขตพื้นที่การศึกษาประถมศึกษาสุพรรณบุรี เป็นเลิศ เป็นพหุองค์ประกอบที่มีความสัมพันธ์กัน โดยองค์ประกอบด้านภาวะผู้นำของผู้บริหารสถานศึกษามีอิทธิพลทางตรงต่อองค์ประกอบด้านความคาดหวังต่อความสำเร็จของผู้เรียนและมีอิทธิพลทางอ้อมต่อองค์ประกอบด้านการวางแผนกลยุทธ์และองค์ประกอบด้านกระบวนการบริหารจัดการ 3) ผลการยืนยันรูปแบบการบริหารสถานศึกษาขั้นพื้นฐาน สังกัดสำนักงานเขตพื้นที่การศึกษาประถมศึกษาสุพรรณบุรี เป็นเลิศ ผู้ทรงคุณวุฒิเห็นสอดคล้องกันว่า รูปแบบการบริหารสถานศึกษาขั้นพื้นฐาน สังกัดสำนักงานเขตพื้นที่การศึกษาประถมศึกษาสุพรรณบุรี เป็นเลิศ มีความถูกต้องครอบคลุม เหมาะสม ความเป็นไปได้และเป็นประโยชน์

สุรียา หัวหาญ (2559 : 133-134) วิจัยเรื่อง รูปแบบการบริหารสู่ความเป็นเลิศของสถานศึกษา สังกัดสำนักงานเขตพื้นที่การศึกษามัธยมศึกษา ผลการวิจัยพบว่า 1. องค์ประกอบการบริหารสู่ความเป็นเลิศของสถานศึกษา สังกัดสำนักงานเขตพื้นที่การศึกษามัธยมศึกษาประกอบด้วย 7 องค์ประกอบ ได้แก่ 1) ผู้บริหาร 2) ครู 3) นักเรียน 4) แหล่งเรียนรู้ 5) การบริหารจัดการ 6) เครือข่ายร่วมพัฒนา และ 7) การพัฒนาระบบสารสนเทศ 2. รูปแบบการบริหารสู่ความเป็นเลิศของสถานศึกษา สังกัดสำนักงานเขตพื้นที่การศึกษามัธยมศึกษา ประกอบด้วย 7 องค์ประกอบที่สำคัญ ซึ่งมีความเหมาะสม ถูกต้อง ความเป็นไปได้และสามารถนำไปใช้ประโยชน์ได้ สอดคล้องกับกรอบแนวคิดทฤษฎีของการวิจัย

ชยาภร สารรัตน์ (2562 : 51) วิจัยเรื่อง การบริหารสู่ความเป็นเลิศของสำนักงานเขตพื้นที่การศึกษาประถมศึกษา ผลการวิจัยพบว่า องค์ประกอบการบริหารสู่ความเป็นเลิศของสำนักงานเขตพื้นที่การศึกษาประถมศึกษา มี 7 องค์ประกอบ ได้แก่ 1) ภาวะผู้นำการเปลี่ยนแปลง 2) พัฒนาการบริหารทรัพยากรบุคคลอย่างต่อเนื่อง 3) วัฒนธรรมองค์กร 4) การบริหารอย่างคุณภาพ 5) มุ่งเน้นต่อผู้มีส่วนได้ส่วนเสีย 6) การบริหารแบบมีส่วนร่วม และ 7) การ

จัดโครงสร้างองค์กร และผลยืนยันองค์ประกอบ มีความถูกต้อง เหมาะสม เป็นไปได้ และเป็นประโยชน์ โดยมีค่าเฉลี่ยในภาพรวม ความถูกต้อง 96.94 เหมาะสม 98.33 เป็นไปได้ 96.39 และเป็นประโยชน์ 99.72

กัณฑ์ การดี (2564 : 179-180) วิจัยเรื่อง แนวทางการบริหารงานวิชาการสู่ความเป็นเลิศของสถานศึกษาขนาดเล็กในสังกัดสำนักงานเขตพื้นที่การศึกษาประถมศึกษาพระนครศรีอยุธยา เขต 1 ผลการวิจัยพบว่า 1. องค์ประกอบการบริหารงานวิชาการสู่ความเป็นเลิศของสถานศึกษาขนาดเล็กในสังกัดสำนักงานเขตพื้นที่การศึกษาประถมศึกษาพระนครศรีอยุธยา เขต 1 มี องค์ประกอบ 4 ด้าน ได้แก่ 1) ด้านการพัฒนาหลักสูตรสถานศึกษา 2) ด้านการจัดบรรยากาศสภาพแวดล้อมและแหล่งเรียนรู้ 3) ด้านการจัดการเรียนรู้ และ 4) ด้านการมีส่วนร่วม 2. สภาพปัญหาการบริหารงานวิชาการสู่ความเป็นเลิศของสถานศึกษาขนาดเล็กในสังกัดสำนักงานเขตพื้นที่การศึกษาประถมศึกษาพระนครศรีอยุธยา เขต 1 อยู่ในระดับมาก มีค่าเฉลี่ย 3.65 และ 3. แนวทางการพัฒนาการบริหารงานวิชาการสู่ความเป็นเลิศของสถานศึกษาขนาดเล็กในสังกัดสำนักงานเขตพื้นที่การศึกษาประถมศึกษาพระนครศรีอยุธยา เขต 1 ได้แก่ 1) ควรกำหนดจุดประสงค์ของหลักสูตรสถานศึกษาให้สอดคล้องกับหลักสูตรแกนกลางขั้นพื้นฐาน 2551 (ฉบับปรับปรุง พ.ศ.2560) 2) ควรมีการจัดเตรียมอาคารสถานที่ที่พร้อมในการจัดการเรียนรู้ได้หลากหลายรูปแบบ และเพียงพอต่อการจัดการเรียนรู้ในสถานศึกษา 3) ควรมีการส่งเสริมให้ครูและบุคลากรทางการศึกษาวิเคราะห์มาตรฐานการเรียนรู้ และตัวชี้วัดในหลักสูตรให้เหมาะสมต่อการจัดการเรียนรู้ของผู้เรียน และ 4) ควรมีการจัดระดมทุนสนับสนุนจากหน่วยงานภาครัฐและเอกชนในการพัฒนางานวิชาการของสถานศึกษา

พุทธิภา เหล็กคงสันเทียะ (2564 : 205-206) วิจัยเรื่อง รูปแบบการบริหารสู่ความเป็นเลิศของสถานศึกษา สังกัดสำนักงานเขตพื้นที่การศึกษามัธยมศึกษา เขต 31 ผลการวิจัยพบว่า 1. องค์ประกอบการบริหารสู่ความเป็นเลิศของสถานศึกษา สังกัดสำนักงานเขตพื้นที่การศึกษามัธยมศึกษา เขต 31 มี 5 ด้าน ได้แก่ 1) ด้านคุณภาพนักเรียน 2) ด้านคุณภาพครู 3) ด้านคุณภาพการจัดการศึกษา 4) ด้านการบริหารหลักสูตร และ 5) ด้านการบริหารแบบมีส่วนร่วม ระดับการบริหารสู่ความเป็นเลิศของสถานศึกษา โดยภาพรวมและรายข้อ อยู่ในระดับมาก 2. รูปแบบการบริหารสู่ความเป็นเลิศของสถานศึกษา สังกัดสำนักงานเขตพื้นที่การศึกษามัธยมศึกษา เขต 31 มีองค์ประกอบ ได้แก่ 1) ด้านคุณภาพนักเรียน 2) ด้านคุณภาพครู 3) ด้านคุณภาพการจัดการ 4) ด้านการบริหารหลักสูตร และ 5) ด้านการบริหารแบบมีส่วนร่วม 3. ผลการตรวจสอบรูปแบบการบริหารสู่ความเป็นเลิศของสถานศึกษา สังกัดสำนักงานเขตพื้นที่

การศึกษามัธยมศึกษา เขต 31 พบว่า ประสิทธิภาพของรูปแบบที่สร้างขึ้นมีความเหมาะสมและเป็นไปได้โดยภาพรวม พบว่าอยู่ในระดับมากที่สุดทุกด้าน

วีระ บัวผัน (2564 : 145-161) ได้ศึกษารูปแบบการพัฒนาวัฒนธรรมองค์การสู่ความเป็นเลิศของสถานศึกษาสังกัดสำนักงานเขตพื้นที่การศึกษาประถมศึกษากำแพงเพชร เขต 1 ผลการวิจัย พบว่า 1. สภาพการพัฒนาองค์การมีระดับปฏิบัติที่เป็นจริงอยู่ในระดับน้อย มีปัญหาในระดับปฏิบัติที่เป็นจริงอยู่ในระดับมาก และมีปัจจัยที่เกี่ยวข้อง ได้แก่ ทิศทาง และแผนพัฒนาคุณภาพสถานศึกษา และทรัพยากรในการบริหาร 2. ผลการพัฒนาในรูปแบบประกอบด้วย 1) หลักการ 2) วัตถุประสงค์ 3) ปัจจัยนำเข้า 4) กระบวนการ 5) ผลผลิต และเงื่อนไขสู่ความเป็นเลิศ รูปแบบมีความเหมาะสม ความเป็นไปได้ และความเป็นประโยชน์ อยู่ในระดับมาก 3. ผลการ จัดทำคู่มือ ข้อเสนอแนะ เชิงนโยบายและเชิงปฏิบัติการในการใช้รูปแบบมีความเหมาะสมอยู่ในระดับมาก ประกอบด้วย บทที่ 1 บทนำ บทที่ 2 โครงสร้างการบริหารงานโรงเรียน และหน้าที่ความรับผิดชอบ บทที่ 3 แนวคิดที่เกี่ยวข้องกับวัฒนธรรมองค์การสู่ความเป็นเลิศ บทที่ 4 รูปแบบการพัฒนาวัฒนธรรมองค์การสู่ความเป็นเลิศ บทที่ 5 บทสรุป และข้อเสนอแนะ

Smrekar (2002 : 1-2) ได้วิจัยเรื่อง “March Toward Excellence : School Success and Minority Student Achievement in Department of Defense Schools. A Report to the National Education Goal Panel. Lessons from the State’s” เป็นการศึกษาเรื่องการไปสู่ความเป็นเลิศของโรงเรียนในส่วนที่เกี่ยวข้องกับนักเรียนที่เป็นชนกลุ่มน้อย (กลุ่มละตินอเมริกันและแอฟริกัน) โดยผู้วิจัยทำการวิเคราะห์โครงสร้างองค์กรและโครงสร้างของรัฐบาลที่มีส่วนเกี่ยวข้องกับการดำเนินงานประจำวันของสถานศึกษาใน Department of Defense Schools และอำนาจขอบเขตในการกำหนดนโยบาย เช่น ธรรมชาติ และคุณภาพในการสอนของสถานศึกษา Department of Defense ทั้งในและต่างประเทศ เงื่อนไขทางสังคมและเศรษฐกิจที่มีความเกี่ยวข้องกับนักเรียนและครอบครัวผู้วิจัยทำการเก็บข้อมูลโดยทำการเยี่ยมสถานศึกษามัธยมต้นในประเทศสหรัฐอเมริกา ประเทศเยอรมันและประเทศญี่ปุ่น ทำการสัมภาษณ์ผู้บริหาร ครู ผู้ปกครองและเจ้าหน้าที่ของ Department of Defense ได้รับคะแนนเกือบบสูงสุดของรัฐในการอ่านและเขียนในการแข่งขัน National Assessment of Education Progress ในปี ค.ศ. 1998 นักเรียนผิวขาวและกลุ่มอื่น ๆ ได้รับคะแนนดีกว่าเมื่อเทียบกับกลุ่มอื่น ๆ ในรัฐนั้น ๆ และความแตกต่างระหว่างสีผิวและเชื้อชาติ มีน้อยกว่ากลุ่มอื่น ๆ บริบททางทหารของ Department of Defense มีส่วนช่วยสนับสนุนให้นักเรียนประสบความสำเร็จ ซึ่งความสำเร็จเหล่านี้ขึ้นอยู่กับปัจจัยทั้งภายในและภายนอก

สถานศึกษา เช่น กระบวนการของการวางแผนกลยุทธ์ การมุ่งไปในทิศทางเดียวกัน ขององค์ประกอบที่สำคัญ ความคาดหวังที่สูง คุณภาพของผู้สอน โปรแกรมก่อนและหลังเรียน ขนาดของสถานศึกษา และพันธะผูกพันจากทางทหาร

Fulston schools (2003) ได้นำเสนอรูปแบบสำหรับความเป็นเลิศ ของสถานศึกษาซึ่งประกอบด้วย องค์ประกอบหลักและองค์ประกอบย่อยในการบริหาร 6 องค์ประกอบ คือ 1) ภาวะผู้นำ ได้แก่ ความท้าทายของผู้นำ การสื่อสารคุณค่าและความเชื่อ การกำหนดทิศทางและการกำหนดวัตถุประสงค์ที่ชัดเจน รวมทั้งการกำหนดตัวชี้วัดผลการ ปฏิบัติงานที่สนับสนุนผลสัมฤทธิ์ของนักเรียนและตอบสนองความคาดหวังของผู้มีส่วนได้ส่วนเสีย การประชาสัมพันธ์ ด้านนวัตกรรมและการเรียนรู้จากประสบการณ์ที่ผ่านมา และความ รับผิดชอบต่อสาธารณะ 2) การมุ่งเน้นผู้เรียนและผู้มีส่วนได้เสีย ได้แก่ การกำหนดความต้องการ และความคาดหวังของนักเรียนและผู้มีส่วนได้ส่วนเสีย 3) การวางแผนกลยุทธ์ ได้แก่ การตรวจสอบความต้องการและความคาดหวังของนักเรียนและผู้มีส่วนได้ส่วนเสียความสามารถ และความต้องการของพนักงาน การใช้ประโยชน์จากทรัพยากรที่มีอยู่ การเปลี่ยนแปลง สภาพแวดล้อม การนิยาม วัตถุประสงค์ การวัดผลปฏิบัติงานเป้าหมาย และกลยุทธ์การมุ่งไปใน ทิศทางเดียวกันของแผนกลยุทธ์ของสถานศึกษา และฝ่ายต่าง ๆ ตลอดจนการจัดสรรทรัพยากร ตามแผนกลยุทธ์ 4) การวางแผนกระบวนการสนับสนุนการศึกษา ได้แก่ การวางแผนการ ปรับปรุงการศึกษาอย่างต่อเนื่อง การปรับปรุงกระบวนการสนับสนุนอย่างต่อเนื่อง การจัดทำ โปรแกรมและกระบวนการที่ไร้ประสิทธิภาพการตรวจสอบและการนำแบบอย่างที่ดี ของสถานศึกษาต้นแบบมาเปรียบเทียบเพื่อปรับปรุงผลการปฏิบัติงานของสถานศึกษา 5) ทรัพยากรบุคคล ได้แก่ การเพิ่มขีดความสามารถของบุคลากร การมอบอำนาจให้พนักงานได้มี ส่วนร่วมและรับผิดชอบในระบบการปรับปรุงสถานศึกษา การมุ่งมั่นในหน้าที่ที่ได้รับมอบหมาย การพัฒนาบุคลากร การสนับสนุนการให้รางวัลที่สามารถตอบสนองวัตถุประสงค์ของสถานศึกษา การสนับสนุนช่องทางการสื่อสาร ความร่วมมือและการแบ่งปันความรู้ระหว่างฝ่ายต่าง ๆ และ สถานศึกษา รวมทั้งการกำหนดระดับความพึงพอใจของพนักงาน และ 6) ผลการปฏิบัติงาน ได้แก่ ผลงานที่สอดคล้องหรือเหนือกว่าเป้าหมายที่วางไว้ ผลงานที่สอดคล้องหรือเหนือกว่า สถานศึกษาต้นแบบ และสามารถเป็นแบบอย่างที่ดีให้กับองค์กรอื่นได้

Dettmann (2004 : 34-38) ได้วิจัยเรื่อง การรับรู้ของผู้บริหารการศึกษา คณาจารย์ และเจ้าหน้าที่สนับสนุนที่มีต่อการนำเครื่องมือเกณฑ์รางวัลคุณภาพแห่งชาติมาใช้ใน มหาวิทยาลัยวิลคอนซิลส์ก็อต พบว่า มุมมองเชิงบวกของการนำเครื่องมือไปใช้คือ 1) เป็น ศูนย์กลางความเป็นเลิศ 2) เป็นความภาคภูมิใจของสมาชิกที่ร่วมดำเนินการ 3) ต้องปฏิบัติตาม

กฎเกณฑ์ที่ตั้งไว้ 4) ภาระงานเพิ่มมากขึ้น 5) ความไม่เชื่อมโยงระหว่างรางวัลกับวิสัยทัศน์ของมหาวิทยาลัย 6) มีขอบเขตการทำงานที่กว้างมาก 7) ความคาดหวังเชิงคุณภาพเพิ่มมากขึ้น 8) การตัดสินใจทำปราศจากการติดตามรูปแบบของเครื่องมือ MBNQA และ 9) ลูกค้ายังไม่ให้การยอมรับอย่างเพียงพอ ปัจจัยที่ส่งผลต่อความสำเร็จในการดำเนินงานของโรงเรียนมาตรฐานสากลพบว่า โรงเรียนมาตรฐานสากลสร้างขึ้นเพื่อตอบสนองการแข่งขันในเวทีโลก เครือข่ายความร่วมมือเพื่อพัฒนาโรงเรียนสู่มาตรฐานสากลจึงเป็นสิ่งสำคัญอย่างยิ่งเพราะการเปลี่ยนแปลงพัฒนาการจัดการศึกษาให้ก้าวทันต่อสถานการณ์ที่เปลี่ยนแปลงไปของโลกภายในระยะเวลาที่จำกัดนั้น โรงเรียนยังไม่มีศักยภาพพอในการบริหารจัดการงานต่าง ๆ แต่เพียงผู้เดียว จึงจำเป็นต้องอย่างยิ่งในการอาศัยผู้อื่นที่มีความรู้ความสามารถหรือความชำนาญเฉพาะด้าน การร่วมงานกับทีมงานที่มีความหลากหลายทางวัฒนธรรม หลากหลายความรู้ หลากหลายความสามารถ แต่ละโรงเรียน มีเอกลักษณ์เฉพาะที่ต่างกัน ดังนั้นสมรรถนะที่จำเป็นของคนในศตวรรษที่ 21 นั้น บุคลากรของโรงเรียนสามารถศึกษาและทำความเข้าใจเกี่ยวกับแนวทางการดำเนินงานของโรงเรียนมาตรฐานสากลได้

Liepina (2014 : 627-637) ได้ศึกษาเรื่อง Contemporary Issues of Quality Management: Relationship between Conformity Assessment and Quality Management ได้กล่าวถึงประเด็นร่วมสมัยของการจัดการคุณภาพ ในด้านความสัมพันธ์ระหว่างการประเมินความสอดคล้องกับการจัดการคุณภาพ พบว่า องค์ประกอบของการจัดการคุณภาพ มีความสัมพันธ์กับการประเมินความสอดคล้องอย่างชัดเจน ทั้งในระหว่างการผลิต และเมื่อถูกใช้งานเพื่อให้มั่นใจว่าผลิตภัณฑ์ที่ถูกวางในตลาดได้รับการยอมรับและเชื่อถือได้โดยแต่ละองค์ประกอบจะมีความเชื่อมโยงกับขั้นตอนใดขั้นตอนหนึ่งของการประเมินความสอดคล้องและความเชื่อมโยงนี้ก็ปรากฏให้เห็นอย่างชัดเจน ไม่ว่าจะเป็นการวางแผนคุณภาพ การควบคุมคุณภาพ การประกันคุณภาพ และการปรับปรุงคุณภาพล้วนมีความเกี่ยวข้องเชื่อมโยงกับการประเมินความสอดคล้องทั้งสิ้น

7. แนวคิด ทฤษฎีเกี่ยวกับการบริหารสถานศึกษาตามหลักปรัชญาของเศรษฐกิจพอเพียง

7.1 ประวัติความเป็นมาของหลักปรัชญาของเศรษฐกิจพอเพียง

สำนักงานพัฒนาการเศรษฐกิจและสังคมแห่งชาติ (สศช.) (2550 : 1-15) กล่าวว่า “เศรษฐกิจพอเพียง” เป็นปรัชญาที่พระบาทสมเด็จพระเจ้าอยู่หัวภูมิพลอดุลยเดช ทรงมีพระราชดำรัสชี้แนะแนวทางการดำเนินชีวิตแก่พสกนิกรชาวไทยมาเป็นเวลานานกว่า 30 ปี

ตั้งต่อก่อนเกิดวิกฤติการณ์ทางเศรษฐกิจ และเมื่อภายหลังได้ทรงเน้นย้ำแนวทางแก้ไขเพื่อให้รอดพ้น สามารถดำรงชีวิตอยู่ได้อย่างมั่นคงยั่งยืนภายใต้กระแสโลกาภิวัตน์ เป็นปรัชญาที่ชี้แนะแนวทางการดำรงชีวิตของประชาชนทุกระดับ ตั้งแต่ระดับครอบครัว ระดับชุมชนจนถึง ระดับรัฐ ทั้งในการพัฒนาและการบริหารประเทศให้ดำเนินไปในทางสายกลาง “เศรษฐกิจพอเพียง” มีการแปลความหมายกันอย่างกว้างขวาง จนเกิดความคิดเห็นที่หลากหลาย และ แตกต่างกันอย่างออกไป ด้วยเหตุนี้ สำนักคณะกรรมการพัฒนาการเศรษฐกิจและสังคมแห่งชาติ ภายใต้การนำของประธานคณะกรรมการพัฒนาการเศรษฐกิจและสังคมแห่งชาติในขณะนั้น (พ.ศ.2542) คือ ดร.สีปพนธ์ เกตุทัต ได้ตระหนักถึงความสำคัญของแนวพระราชดำริเศรษฐกิจพอเพียงในการที่จะน้อมนำมาเป็นแนวทางในการพัฒนาประเทศ จึงได้เชิญชวนผู้ทรงคุณวุฒิทางด้าน เศรษฐศาสตร์และจากสาขาต่าง ๆ มาร่วมกันพิจารณา กลั่นกรองพระราชดำรัสและพระบรมราโชวาทของพระบาทสมเด็จพระเจ้าอยู่หัวฯ ในที่เกี่ยวกับเศรษฐกิจพอเพียง และแนวพระราชดำริที่เกี่ยวกับการพัฒนาประเทศโดยรวม เพื่อสร้างความเข้าใจในแนวทางการพัฒนาในพระราชดำริที่ถูกต้อง

การพัฒนาค่านิยมของ “เศรษฐกิจพอเพียง” โดยคณะผู้ทรงคุณวุฒิใช้เวลาประมาณ 6 เดือน จึงได้สรุปออกมาเป็นบทความโดยใช้ชื่อว่า “ปรัชญาของเศรษฐกิจพอเพียง” เพื่อสะท้อนพระราชดำรัสที่ว่า “อันนี้ไม่ใช่เศรษฐกิจ แต่เป็นความคิดว่าทำอะไรต้องพอเพียง” เป็นบทความที่กล่าวถึงหลักคิดและหลักปฏิบัติในการพัฒนาทุกระดับที่พระบาทสมเด็จพระเจ้าอยู่หัวได้พระราชทานผ่านพระราชดำรัสในโอกาสต่าง ๆ มาอย่างต่อเนื่อง (สุพัตรา สมานประธาน, 2544 : 13) กล่าวได้ว่า ปรัชญาของเศรษฐกิจพอเพียงเป็นการสรุปรวบยอดแนวพระราชดำริที่เกี่ยวกับการพัฒนา ที่รวมถึงเป้าหมาย แนวทาง และวิธีการในการพัฒนาประเทศ หลังจากที่คุณวุฒิผู้ทรงคุณวุฒิดังกล่าวข้างต้น ได้กลั่นกรองบทความ “ปรัชญาของเศรษฐกิจพอเพียง” ออกมาแล้ว สำนักงานคณะกรรมการพัฒนาการเศรษฐกิจและสังคมแห่งชาติ ได้ทำหนังสือถึงราชเลขาธิการ (ในขณะนั้นคือ หม่อมหลวงพีระพงศ์ เกษมศรี) เมื่อวันที่ 22 ตุลาคม 2542 เพื่อขอให้ นำความกราบบังคมทูลขอพระราชทานพระบรมราชวินิจฉัยและพระบรมราชานุญาต เพื่อจะได้อัญเชิญไปใช้เป็นแนวปฏิบัติ และทรงพระราชทานพระบรมราชานุญาต สามารถนำไปเผยแพร่ เพื่อเป็นแนวทางปฏิบัติของทุกฝ่ายและประชาชนโดยทั่วไป เมื่อวันที่ 21 พฤศจิกายน 2542 โดยมีใจความว่า “เศรษฐกิจพอเพียงเป็นปรัชญาที่ชี้ถึงแนวทางการดำรงอยู่ และปฏิบัติตนของประชาชนในทุกระดับ ตั้งแต่ระดับครอบครัว ระดับชุมชน จนถึงระดับรัฐ ทั้งในการพัฒนาและบริหารประเทศให้ดำเนินไปในทางสายกลาง โดยเฉพาะการพัฒนาเศรษฐกิจ เพื่อให้ทันต่อโลกยุคโลกาภิวัตน์ ความพอเพียง หมายถึง ความพอประมาณ ความมีเหตุผล

รวมถึงความจำเป็นที่จะต้องมีระบบภูมิคุ้มกันในตัวที่ดีพอสมควร ต่อการมีผลกระทบใด ๆ อันเกิดจากการเปลี่ยนแปลงทั้งภายในและภายนอก ทั้งนี้ต้องอาศัยความรอบรู้ ความรอบคอบ และความระมัดระวังอย่างยิ่งในการนำวิชาการต่าง ๆ มาใช้ในการวางแผนและดำเนินการทุกขั้นตอน และขณะเดียวกัน จะต้องเสริมสร้างพื้นฐานจิตใจของคนในชาติ โดยเฉพาะเจ้าหน้าที่ของรัฐ นักทฤษฎี และนักธุรกิจในทุกระดับ ให้มีสำนึกในคุณธรรมความซื่อสัตย์สุจริต และให้มีความรอบรู้ที่เหมาะสม ดำเนินชีวิตด้วยความอดทนความเพียร มีสติ ปัญญา และรอบคอบ เพื่อให้สมดุลและพร้อมต่อการรองรับการเปลี่ยนแปลงอย่างรวดเร็ว และกว้างขวางทั้งด้านวัตถุ สังคม สิ่งแวดล้อม และวัฒนธรรมจากโลกภายนอกได้เป็นอย่างดี” (ปรียานุช พิบูลสรารุส, 2550 : 12-14 และ พณารัตน์ บุตรขารี, 2552 : 17)

จากที่กล่าวมาสรุปได้ว่า แนวคิดของเศรษฐกิจพอเพียงซึ่งปรากฏอยู่ในการดำเนินโครงการอันเนื่องมาจากพระราชดำริบนหลักการสร้างความ “พออยู่-พอกิน” ต้องสร้างพื้นฐาน คือ ความพอมีพอกินพอใช้ของประชาชนส่วนใหญ่เป็นเบื้องต้นก่อน โดยใช้วิธีการ และใช้อุปกรณ์ที่ประหยัด แต่ถูกต้องตามหลักวิชา เมื่อได้พื้นฐานมั่นคงพอสมควรและปฏิบัติได้แล้ว จึงค่อยสร้างค่อยเสริมความเจริญและฐานะเศรษฐกิจขั้นที่สูงขึ้น เพื่อให้ก้าวทันต่อโลกยุคโลกาภิวัตน์ เศรษฐกิจพอเพียง หมายถึง ความพอประมาณ ความมีเหตุผลรวมถึงความจำเป็นที่จะต้อง มีระบบภูมิคุ้มกันในตัวที่ดีพอสมควร มีภูมิคุ้มกันตนเองต่อผลกระทบใด ๆ อันเกิดจากการเปลี่ยนแปลงทั้งภายในและภายนอก ทั้งนี้ต้องอาศัยความรอบรู้ รอบคอบ และความระมัดระวังอย่างยิ่งในการวางแผนและการดำเนินการทุกขั้นตอน

7.2 ความหมายของหลักปรัชญาของเศรษฐกิจพอเพียง

สาคร มหาหงษ์ (2555 : 8 อ้างถึงใน เมรินทกาล พัฒนทรัพย์พิศาล, 2563 : 55-56) กล่าวว่า หลักปรัชญาของเศรษฐกิจพอเพียง หมายถึง แนวทางการนำหลักปรัชญาของเศรษฐกิจพอเพียงด้านความพอประมาณ ความมีเหตุผล การมีภูมิคุ้มกันการมีความรอบรู้และการมีคุณธรรมลงสู่สถานศึกษาใน 3 ด้าน คือ 1) การบริหารจัดการสถานศึกษา 2) การจัดการเรียนการสอนและ 3) ด้านการจัดกิจกรรมพัฒนาผู้เรียน โดยส่งผลต่อการจัดการศึกษาให้นักเรียนมีความสมบูรณ์ทั้งร่างกาย สติปัญญา ความรู้ คุณธรรม มีจริยธรรมและวัฒนธรรมในการดำรงชีวิต สามารถอยู่ร่วมกับผู้อื่นได้อย่างมีความสุขเกิดการปรับเปลี่ยนกระบวนทัศน์ในการดำเนินชีวิตบนพื้นฐานปรัชญาของเศรษฐกิจพอเพียงอย่างต่อเนื่องและยั่งยืนดำเนินงานเป็นลำดับขั้นตอนและวิธีการต่าง ๆ ที่ได้วางไว้ตามโครงการกิจกรรมโดยใช้ วงจรเต็มมี 4 ขั้นตอน คือ P-Plan (วางแผน) D-Do (ปฏิบัติ) C-check (ตรวจสอบ) A-Act (แก้ไขปรับปรุง) ในการวางแผนการ

ดำเนินการติดตามตรวจสอบและปรับปรุงแก้ไขในการบริหารจัดการสถานศึกษาตามโครงการกิจกรรมมาบูรณาการการขับเคลื่อนหลักปรัชญาของเศรษฐกิจพอเพียงสู่สถานศึกษาเพื่อให้นักเรียนเกิดคุณลักษณะที่พึงประสงค์ตามหลักสูตรการศึกษาขั้นพื้นฐาน พ.ศ. 2551

ไพฑูริย์ ชัยประโคน (2557 : 14) กล่าวว่า ปรัชญาของเศรษฐกิจพอเพียง หมายถึง การพัฒนาที่ตั้งอยู่บนพื้นฐานของทางสายกลางและความไม่ประมาทโดยคำนึงถึงความพอประมาณ ความมีเหตุผล การมีภูมิคุ้มกันในตัวที่ดีพอสมควรตลอดจนใช้ความรู้ ความรอบคอบ และคุณธรรมประกอบด้วยหลักการและเงื่อนไข

คณะอนุกรรมการการส่งเสริมการขับเคลื่อนการพัฒนาตามปรัชญาของเศรษฐกิจพอเพียงในภาคการเกษตรและชนบทสำนักงานคณะกรรมการพิเศษเพื่อประสานงานโครงการอันเนื่องมาจากพระราชดำริ (กปร.) (2558 : 7-8) กล่าวว่า หลักปรัชญาของเศรษฐกิจพอเพียง คือ เศรษฐกิจพอเพียง เป็นปรัชญาชี้ถึงแนวทางการดำรงอยู่และปฏิบัติของประชาชนในทุกระดับตั้งแต่ครอบครัวชุมชน จนถึงระดับรัฐ ทั้งในการพัฒนาและบริหารประเทศให้ดำเนินไปในทางสายกลางโดยเฉพาะการพัฒนาเศรษฐกิจเพื่อให้ก้าวทันต่อยุคโลกาภิวัตน์ ความพอเพียง หมายถึง ความพอประมาณ ความมีเหตุผล รวมถึงความจำเป็นที่จะต้องมีระบบภูมิคุ้มกันในตัวที่ดีพอสมควรต่อการมีผลกระทบใด ๆ อันเกิดจากการเปลี่ยนแปลงทั้งภายนอกและภายใน ทั้งนี้ จะต้องอาศัยความรอบรู้ความรอบคอบและความระมัดระวังยิ่งในการนำวิชาการต่าง ๆ มาใช้ในการวางแผนและการดำเนินการทุกขั้นตอน และขณะเดียวกันจะต้องเสริมสร้างพื้นฐานทางจิตใจของคนในชาติ โดยเฉพาะเจ้าหน้าที่รัฐ นักทฤษฎี และนักธุรกิจทุกระดับ ให้มีสำนึกในคุณธรรม ความซื่อสัตย์สุจริตและให้มีความรอบรู้ที่เหมาะสม ดำเนินชีวิตด้วยความอดทน ความเพียร มีสติ มีปัญญา และความรอบคอบเพื่อให้สมดุลและพร้อมต่อการรองรับการเปลี่ยนแปลงอย่างรวดเร็วและกว้างขวาง ทั้งด้านวัตถุ สังคมสิ่งแวดล้อม และวัฒนธรรมจากโลกภายนอกเป็นอย่างดีหลักปรัชญาของเศรษฐกิจพอเพียงสามารถนำไปประยุกต์ใช้ได้กับทุกคน ทุกระดับ และทุกสาขาดังนั้น เพื่อเป็นการสร้างเสริมความเข้มแข็งและพัฒนาด้านการเกษตรและชนบท จึงได้มีการจัดทำแผนยุทธศาสตร์ การบูรณาการการขับเคลื่อนการพัฒนาตามปรัชญาของเศรษฐกิจพอเพียง (พ.ศ. 2557 – 2560) โดยน้อมนำหลักปรัชญาของเศรษฐกิจพอเพียงเป็นเข็มทิศชี้แนวทางสำหรับการดำเนินงานตามยุทธศาสตร์ที่ 1 ส่งเสริมการขับเคลื่อนการพัฒนาฯ ในภาคการเกษตรและชนบท หน่วยงานและภาคส่วนต่าง ๆ ที่เกี่ยวข้องได้ยึดถือหลักการทรงงาน 23 ประการ ของพระบาทสมเด็จพระเจ้าอยู่หัวมาเป็นกรอบแนวทางในการปฏิบัติงาน

โอภาศ วุฒิสุลา (2560 : 112-113) กล่าวว่า ปรัชญาเศรษฐกิจพอเพียง นับเป็นแนวทางปฏิบัติเพื่อให้ชีวิตดำเนินไปในทางสายกลางที่เหมาะสมสอดคล้องกับวิถีความเป็นอยู่

ดั้งเดิมของสังคมไทย ซึ่งนำมาประยุกต์ใช้ได้กับประชาชนทุกระดับ โดยมีคุณลักษณะที่สำคัญ คือ 3 ห่วง 2 เงื่อนไข โดย 3 ห่วง ดังนี้ 1) ความพอประมาณ หมายถึง ความพอดีต่อความจำเป็นและเหมาะสมกับฐานะของตนเอง สังคม สิ่งแวดล้อม รวมทั้งวัฒนธรรมในแต่ละท้องถิ่น ไม่เบียดเบียนตนเองและผู้อื่น 2) ความมีเหตุผล หมายถึง การตัดสินใจดำเนินการเรื่องต่าง ๆ อย่างมีเหตุผล โดยพิจารณาจากเหตุปัจจัยที่เกี่ยวข้อง ตลอดจนคำนึงถึงผลที่คาดว่าจะเกิดขึ้นจากการกระทำนั้น ๆ อย่างรอบคอบ 3) การมีภูมิคุ้มกันในตัวที่ดี หมายถึง การเตรียมตัวให้พร้อมรับผลกระทบและการเปลี่ยนแปลงด้านต่าง ๆ ที่จะเกิดขึ้นโดยคำนึงถึงความเป็นไปของสถานการณ์นั้น ๆ ที่คาดว่าจะเกิดขึ้นในอนาคตทั้งใกล้และไกล ส่วน 2 เงื่อนไข คือ การตัดสินใจและการดำเนินกิจกรรมต่าง ๆ ให้อยู่ในระดับพอเพียงต้องอาศัยทั้งด้านความรู้และคุณธรรมเป็นพื้นฐาน ประกอบไปด้วย 2 เงื่อนไข 4) ความรู้ หมายถึง ความรอบรู้เกี่ยวกับวิชาการต่าง ๆ ที่เกี่ยวข้องอย่างรอบด้าน ความรอบคอบที่จะนำความรู้เหล่านั้นมาพิจารณาให้เชื่อมโยงกันเพื่อประกอบการวางแผน และความระมัดระวังในขั้นตอนปฏิบัติ และ 5) คุณธรรม จะต้องตระหนักถึงคุณธรรม มีความซื่อสัตย์ สุจริตและมีความอดทน มีความเพียรใช้สติปัญญาในการดำเนินชีวิต รู้จักแบ่งปัน ช่วยเหลือและมีความเมตตาต่อผู้อื่น

เมรินทกาล พัฒนทรัพย์พิศาล (2563 : 57) กล่าวว่า ปรัชญาเศรษฐกิจพอเพียง หมายถึง หลักปรัชญาของเศรษฐกิจพอเพียง ปรัชญาที่พระบาทสมเด็จพระเจ้าอยู่หัวรัชกาลที่ 9 ได้พระราชทานไว้ให้แก่ปวงชนชาวไทยเมืองค้ประกอบ คือ ความพอประมาณ ได้แก่ ความพอดีในมิติต่าง ๆ ทั้งในด้านการดำเนินชีวิตและการทำงาน การมีเหตุผลได้แก่ การใช้เหตุผลในการตัดสินใจระดับของความพอประมาณ การมีภูมิคุ้มกันในตัวที่ดี ได้แก่ การเตรียมตัวให้พร้อมรับการเปลี่ยนแปลงโดยตั้งอยู่บนเงื่อนไข การใช้ความรู้และคุณธรรมคุณลักษณะ เศรษฐกิจพอเพียง ประกอบด้วยคุณลักษณะสำคัญ 3 ประการ ดังนี้ 1) ความพอประมาณ หมายถึง ความพอดีที่ไม่น้อยเกินไปและไม่มากเกินไปโดยไม่เบียดเบียนตนเองและผู้อื่น 2) ความมีเหตุผล หมายถึง การตัดสินใจเกี่ยวกับระดับความพอเพียงนั้น จะต้องเป็นไปอย่างมีเหตุผลโดยพิจารณาจากเหตุปัจจัยที่เกี่ยวข้องตลอดจนคำนึงถึงผลที่คาดว่าจะเกิดขึ้นจากการกระทำนั้น ๆ อย่างรอบคอบ และ 3) การมีภูมิคุ้มกันในตัวที่ดี หมายถึง การเตรียมตัวให้พร้อมรับผลกระทบและการเปลี่ยนแปลงในด้านต่าง ๆ ที่จะเกิดขึ้นโดยคำนึงถึงความเป็นไปได้ของสถานการณ์ต่าง ๆ ที่คาดว่าจะเกิดขึ้นในอนาคตทั้งใกล้และไกลเงื่อนไขการตัดสินใจและการดำเนินกิจกรรมต่าง ๆ ให้อยู่ในระดับความพอเพียงนั้นต้องอาศัยทั้งความรู้และคุณธรรมเป็นพื้นฐานกล่าวคือ 1) เงื่อนไขความรู้ประกอบด้วย ความรอบรู้เกี่ยวกับวิชาการต่าง ๆ อย่างรอบด้านความรอบคอบที่จะนำความรู้เหล่านั้นมาพิจารณาให้เชื่อมโยงกันเพื่อประกอบการวางแผนและความระมัดระวังในขั้นปฏิบัติ และ

2) เงื่อนไขคุณธรรมประกอบด้วยความตระหนักในคุณธรรมความซื่อสัตย์ สุจริตความอดทนและความเพียรการใช้สติปัญญาในการดำเนินชีวิต ไมโลภและไม่ตระหนี่

พัชราภรณ์ ไชยบัว (2565 : 39) กล่าวว่า ปรัชญาเศรษฐกิจพอเพียงเป็นแนวทางในการดำเนินชีวิตที่ตั้งมั่นอยู่บนทางสายกลาง ไม่เบียดเบียนตนเองและผู้อื่น โดยที่สิ่งเหล่านี้จะเกิดขึ้นได้นั้นต้องปฏิบัติตนให้อยู่ในความประมาณคือการพอดีไม่มากไม่น้อยจนเกินไป ความมีเหตุผล คือการคิดอย่างรอบครอบ และการมีภูมิคุ้มกันที่ดีในตนเอง คือ การยอมรับกับผลกระทบที่ตามมาจากการปฏิบัติตน

สำนักงานสภาพัฒนาการเศรษฐกิจและสังคมแห่งชาติ (2565 : 3-5) ในการกำหนดทิศทางของแผนพัฒนาฯ ฉบับที่ 13 ให้ประเทศสามารถก้าวข้ามความท้าทายต่าง ๆ เพื่อให้ “ประเทศไทยมีความมั่นคง มั่งคั่ง ยั่งยืน เป็นประเทศพัฒนาแล้ว ด้วยการพัฒนาตามหลักปรัชญาของเศรษฐกิจพอเพียง” ตามเจตนารมณ์ของยุทธศาสตร์ชาติ ได้อาศัยหลักการและแนวคิด 4 ประการ ดังนี้

1. หลักปรัชญาของเศรษฐกิจพอเพียง โดยสืบสาน รักษา ต่อยอดการพัฒนาตามหลักปรัชญาของเศรษฐกิจพอเพียง ผ่านการกำหนดทิศทางการพัฒนาประเทศอย่างมีเหตุผล ความพอประมาณ ภูมิคุ้มกันบนฐานของความรู้ คุณธรรม และความเพียร โดยคำนึงถึงความสอดคล้องกับสถานการณ์และเงื่อนไขระดับประเทศและระดับโลกทั้งในปัจจุบันและอนาคตอันไกล และศักยภาพของทุนทางเศรษฐกิจ ทุนทางสังคมและทุนทางทรัพยากรธรรมชาติและสิ่งแวดล้อมของประเทศ ให้ความสำคัญกับการเสริมสร้างความสมดุลในมิติต่าง ๆ ทั้งความสมดุลระหว่างการพัฒนาความสามารถในการแข่งขันกับต่างประเทศกับความสามารถในการพึ่งตนเองได้อย่างมั่นคง ความสมดุลของการกระจายโอกาสเพื่อลดความเหลื่อมล้ำระหว่างกลุ่มคนและพื้นที่ และความสมดุลทางธรรมชาติเพื่อให้คนอยู่ร่วมกับทรัพยากรธรรมชาติและสิ่งแวดล้อมได้อย่างยั่งยืนรวมถึงการบริหารจัดการองค์ความรู้ทางวิชาการที่รอบด้านและพิจารณาด้วยความรอบคอบ ควบคู่กับการยึดถือผลประโยชน์ของประชาชนส่วนรวมเป็นที่ตั้ง และมุ่งมั่นผลักดันให้การพัฒนาระบบราชการที่พึงประสงค์

2. การสร้างความสามารถในการ “ล้มแล้ว ลุกไว” โดยมุ่งเน้นการพัฒนาใน 3 ระดับ ประกอบด้วย 1) การพร้อมรับ หรือ ระดับ “อยู่รอด” ในการแก้ไขข้อจำกัดหรือจุดอ่อนที่มีอยู่ ซึ่งเป็นผลให้ประชาชนประสบความยากลำบากในการดำรงชีวิต หรือทำให้ประเทศมีความเปราะบางต่อการเปลี่ยนแปลงจากภายนอกและภายใน รวมถึงการสร้าง

พร้อมในทุกๆระดับในการรับมือกับสภาวะวิกฤติที่อาจเกิดขึ้นให้สามารถฟื้นคืนสู่ภาวะปกติได้อย่างรวดเร็ว 2) การปรับตัว หรือ ระดับ “พอเพียง” ในการปรับเปลี่ยนปัจจัยที่จำเป็นเพื่อเสริมสร้างความมั่นคงทางเศรษฐกิจ สังคม และสิ่งแวดล้อม ตั้งแต่ในระดับครอบครัว ชุมชนพื้นที่ และประเทศ รวมถึงปรับทิศทาง รูปแบบ และแนวทางการพัฒนาให้สอดคล้องกับกระแสการเปลี่ยนแปลงของโลกยุคใหม่ และ 3) การเปลี่ยนแปลงเพื่อพร้อมเติบโตอย่างยั่งยืน หรือ ระดับ “ยั่งยืน” ในการผลักดันให้เกิดการเปลี่ยนแปลงเชิงโครงสร้างในมิติต่าง ๆ เพื่อเสริมสร้างความสามารถของบุคคลและสังคมในการพัฒนาอย่างต่อเนื่อง รวมทั้งเพื่อสนับสนุนให้ประเทศสามารถเติบโตได้อย่างมีคุณภาพและยั่งยืน

3. เป้าหมายการพัฒนาอย่างยั่งยืนของสหประชาชาติโดยกำหนดทิศทางการพัฒนาที่อยู่บนพื้นฐานของแนวคิด “ไม่ทิ้งใครไว้ข้างหลัง” มุ่งเสริมสร้างคุณภาพชีวิตที่ดีให้กับประชาชนทุกกลุ่ม ทั้งในมิติของการมีปัจจัยที่จำเป็นสำหรับการดำรงชีวิตขั้นพื้นฐานที่เพียงพอ การมีสภาพแวดล้อมที่ดี การมีปัจจัยสนับสนุนให้มีสุขภาพที่สมบูรณ์ทั้งทางร่างกายและจิตใจ การมีโอกาสที่จะใช้ศักยภาพของตนในการสร้างความเป็นอยู่ที่ดี และการมุ่งส่งต่อทรัพยากรธรรมชาติและสิ่งแวดล้อมที่ดีไปยังคนรุ่นต่อไป

4. การพัฒนาเศรษฐกิจชีวภาพ เศรษฐกิจหมุนเวียน เศรษฐกิจสีเขียว โดยให้ความสำคัญกับการประยุกต์ใช้องค์ความรู้ทางด้านวิทยาศาสตร์ เทคโนโลยีสมัยใหม่ และความคิดสร้างสรรค์ เพื่อสร้างมูลค่าเพิ่มทางเศรษฐกิจ ควบคู่กับการรักษาความสมดุลระหว่างการอนุรักษ์และการใช้ประโยชน์จากฐานทรัพยากรธรรมชาติและ ความหลากหลายทางชีวภาพ รวมถึงการปรับเปลี่ยนรูปแบบการผลิต การให้บริการและการบริโภคเพื่อลดผลกระทบต่อสิ่งแวดล้อม

ความหมายข้างต้นสรุปได้ว่า เศรษฐกิจพอเพียง เป็นหลักการดำเนินชีวิตและพัฒนาประเทศที่พระบาทสมเด็จพระเจ้าอยู่หัวฯ ทรงชี้แนวทางให้เดินทางสายกลางโดยให้มีความพอประมาณ มีเหตุผล รู้จักพึ่งตนเอง และทรัพยากรที่เรามีอยู่ นำมาใช้ประโยชน์ด้วยความรอบรู้ รอบคอบ เพื่อสร้างภูมิคุ้มกัน ในตัวให้เกิดสมดุลและพร้อมต่อการรองรับการเปลี่ยนแปลงของโลก

7.3 องค์ประกอบของหลักปรัชญาของเศรษฐกิจพอเพียง

จากการศึกษาเอกสารและงานวิจัยที่เกี่ยวข้องของสำนักงานคณะกรรมการพัฒนาการเศรษฐกิจและสังคมแห่งชาติ (2550 : 13-15), สกูลรัตน์ กุมาทมาศ (2551 : 14-16), เกรียงไกร ฐระพันธ์, (2551 : 16-19), สุรินทร์ ภูสิงห์ (2552 : 58-59) และเบญจรงค์ ศรีเนตร

(2555 : 7-8) ผู้วิจัยได้สรุปองค์ประกอบของหลักปรัชญาของเศรษฐกิจพอเพียงได้ 3 หัวง 2 เงื่อนไข ดังนี้

5.3.1 หัวงความพอประมาณ (Moderation) หมายถึง ความพอดีต่อ ความจำเป็นและเหมาะสมกับฐานะของตนเอง สังคม สิ่งแวดล้อม รวมทั้งวัฒนธรรมในแต่ละ ท้องถิ่นไม่มากเกินไป ไม่น้อยเกินไป ยึดทางสายกลาง ไม่สุดโต่ง มีความสมดุล ไม่เบียดเบียน ตนเองและผู้อื่น และพร้อมรองรับต่อการเปลี่ยนแปลง

5.3.2 หัวงความมีเหตุผล (Reasonableness) หมายถึง การตัดสินใจ ดำเนินการเรื่องต่าง ๆ อย่างมีเหตุผลตามหลักวิชาการ หลักกฎหมาย หลักศีลธรรมจรรยา และวัฒนธรรมที่ดีงาม โดยพิจารณาจากเหตุปัจจัยที่เกี่ยวข้อง ตลอดจนคำนึงถึงผลที่คาดว่าจะ เกิดขึ้นจากการกระทำนั้น ๆ อย่างรอบรู้และรอบคอบ

5.3.3 หัวงการมีภูมิคุ้มกันในตัว (Self-immunity) หมายถึง การ เตรียมตัวให้พร้อมรับมือผลกระทบ และ การเปลี่ยนแปลงในด้านต่าง ๆ ไม่ว่าจะเป็นด้าน เศรษฐกิจ สังคมสิ่งแวดล้อม และ วัฒนธรรม เพื่อให้สามารถปรับตัว และ รับมือได้อย่างทันท่วง

5.3.4 เงื่อนไขความรู้ หมายถึง การฝึกตนให้มีความรอบรู้เกี่ยวกับ วิชาการต่าง ๆ ที่เกี่ยวข้องอย่างรอบด้าน มีความรอบคอบ และ ระมัดระวังที่จะนำความรู้ต่าง ๆ เหล่านั้นมาพิจารณาให้เชื่อมโยงกันเพื่อประกอบการวางแผน และ การปฏิบัติ ประกอบด้วย 1) ความรอบรู้ คือ มีความรู้เกี่ยวกับวิชาการต่าง ๆ อย่างรอบด้าน โดยครอบคลุมเนื้อหา ของเรื่องที่เกี่ยวข้อง เพื่อเป็นพื้นฐานสำหรับการนำไปใช้ในโอกาสและเวลาต่าง ๆ 2) ความ รอบคอบ คือ ความสามารถที่จะนำความรู้และหลักวิชาต่าง ๆ ที่มีมาพิจารณาให้เชื่อมโยง สัมพันธ์กัน เพื่อประกอบการวางแผนก่อนที่จะนำไปประยุกต์ใช้ในการปฏิบัติทุกขั้นตอน และ 3) ความระมัดระวัง คือ ความมีสติในการนำแผนปฏิบัติที่ตั้งอยู่บนหลักวิชาต่าง ๆ เหล่านั้นไปใช้ ในทางปฏิบัติ

5.3.5 เงื่อนไขคุณธรรม หมายถึง การเสริมสร้างพื้นฐานจิตใจของคนใน ชาติโดยเฉพาะเจ้าหน้าที่ของรัฐ นักทฤษฎี และนักธุรกิจในทุกระดับ ให้มีคุณธรรม ดำเนินชีวิต ด้วยความซื่อสัตย์สุจริต อุดม มีความเพียร และมีสติปัญญา เงื่อนไขคุณธรรมจะต้องเสริมสร้าง ใน 2 ด้าน ได้แก่ 1) ด้านจิตใจและปัญญาโดยเน้นความตระหนักในคุณธรรม รู้ผิดชอบชั่วดี มีความซื่อสัตย์สุจริต ใช้สติปัญญาอย่างถูกต้องและเหมาะสมในการดำเนินชีวิต และ 2) ด้านการ กระทำหรือแนวทางการดำเนินชีวิต โดยเน้นความอดทนความเพียร สติปัญญา และความ รอบคอบ อุดม ไม่โลภ ไม่ตระหนี่ รู้จักแบ่งปัน และรับผิดชอบในการอยู่ร่วมกับผู้อื่นในสังคม โดยองค์ประกอบทั้ง 5 ด้าน สามารถแสดงได้ดังภาพประกอบ 6

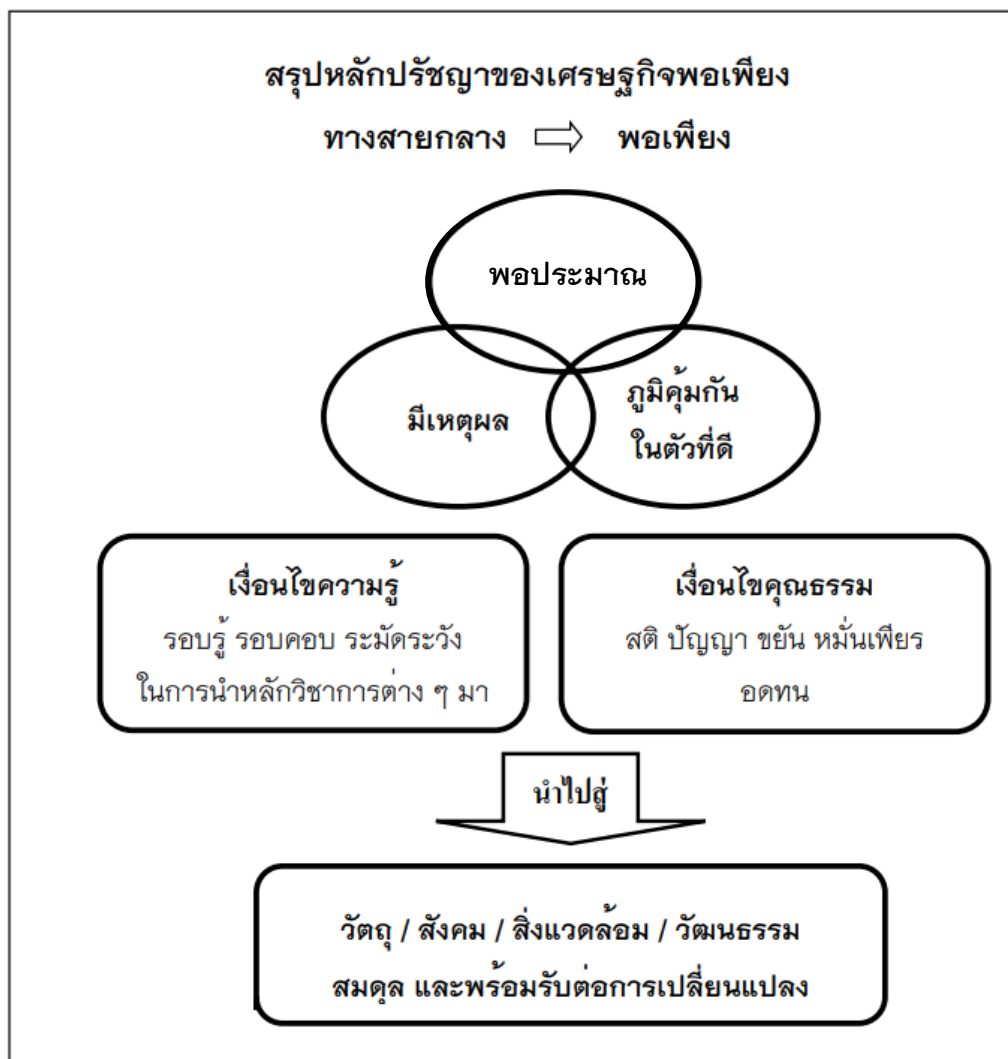

ภาพประกอบ 6 องค์ประกอบของหลักปรัชญาของเศรษฐกิจพอเพียง 3 ท่วง 2 เงื่อนไข

ที่มา : โรงเรียนสวนกุหลาบวิทยาลัย นนทบุรี. (2559). เศรษฐกิจพอเพียง.

เข้าถึงได้จาก <http://www.skn.ac.th/ladda561.doc>

กล่าวโดยสรุป คือ หลักปรัชญาของเศรษฐกิจพอเพียง เป็นปรัชญาที่เป็นทั้งแนวคิด หลักการ และแนวทางปฏิบัติตนของแต่ละบุคคลและองค์กร โดยคำนึงถึงความพอประมาณกับศักยภาพของตนเองและสภาวะแวดล้อม ความมีเหตุมีผลที่ถูกต้องตามความเป็นจริง และการมีภูมิคุ้มกันที่ดีในตัวเอง คือ ไม่ประมาทในการดำเนินชีวิตโดยใช้ความรู้ต่าง ๆ อย่างถูกหลักวิชาการด้วยความรอบคอบและระมัดระวัง ควบคู่ไปกับการมีคุณธรรม คือ รู้จักแยกแยะผิดชอบชั่วดี ละอายที่จะทำความชั่ว เกรงกลัวต่อผลการกระทำที่ไม่ถูกต้องตามทำนองคลองธรรม ไม่เบียดเบียนผู้อื่นหรือสังคม มีการแบ่งปันช่วยเหลือ เอื้อเฟื้อเผื่อแผ่ต่อผู้อื่น และ

ชีวิตอื่น ๆ เห็นความสำคัญของการร่วมมือปรองดองกันในสังคม ซึ่งจะช่วยเสริมสร้างสายใย เชื่อมโยงคนในภาคส่วนต่าง ๆ ของสังคมเข้าด้วยกันร่วมสร้างสรรค์พลังในทางบวกอย่างรู้จัก สามัคคี นำไปสู่การพัฒนาและความเจริญก้าวหน้าที่สมดุลและยั่งยืน พร้อมรับการเปลี่ยนแปลงต่าง ๆ ภายใต้อิทธิพลของกระแสโลกาภิวัตน์

7.4 การขับเคลื่อนหลักปรัชญาของเศรษฐกิจพอเพียงสู่สถานศึกษา

กระทรวงศึกษาธิการได้กำหนดยุทธศาสตร์เพื่อขับเคลื่อนหลักปรัชญาของเศรษฐกิจพอเพียงสู่สถานศึกษา โดยการจัดการศึกษาตามแนวทางเศรษฐกิจพอเพียงเพื่อปลูกฝัง ให้เด็กและเยาวชนรู้จักการใช้ชีวิตที่พอเพียง เห็นคุณค่าของทรัพยากรต่าง ๆ ฝึกการอยู่ร่วมกับ ผู้อื่นอย่างเอื้อเฟื้อ เผื่อแผ่ และ แบ่งปัน มีจิตสำนึกรักษ์สิ่งแวดล้อม และ เห็นคุณค่าของ วัฒนธรรม ค่านิยม และ เอกลักษณ์ของความเป็นไทย โดยมีหน่วยงานในสังกัดกระทรวง ศึกษาธิการร่วมกันรับผิดชอบเพื่อให้มีความต่อเนื่อง และ ยั่งยืนนำสู่วิถีชีวิตของประชาชน สามารถพัฒนาเศรษฐกิจ และ สังคมได้ตามแนวพระราชดำรัส และ นโยบายรัฐบาล รวมทั้งเป็น จุดเริ่มต้นของการผลักดันให้ประเทศไทยโดยรวมพัฒนาต่อไปอย่างเต็มศักยภาพ โดยใช้รูปแบบ การจัดการศึกษาบนพื้นฐานปรัชญาของเศรษฐกิจพอเพียง (ศูนย์ประสานงานกลาง การดำเนินงานโครงการอันเนื่องมาจากพระราชดำริ, 2550 : คำนำ) กระทรวงศึกษาธิการใน ฐานะหน่วยงานหลักในการพัฒนาคนและสร้างเยาวชนให้มีคุณภาพของประเทศตระหนักถึง ภารกิจสำคัญดังกล่าวและเห็นคุณค่าในหลักปรัชญาของเศรษฐกิจพอเพียง จึงมีนโยบายที่จะ เรียบรู้ตามรอยพระยุคลบาทเรื่องเศรษฐกิจพอเพียง โดยอัญเชิญหลักปรัชญาของเศรษฐกิจ พอเพียงมาใช้เป็นหลักในการพัฒนาคนให้มีคุณภาพ สามารถพึ่งตนเองได้ เกิดความพอมี พอกิน พอใช้ โดยใช้หลักความพอประมาณการคำนึงถึงความมีเหตุผลมีภูมิคุ้มกันที่ดีในตัวควบคู่ไปกับ การมีความรอบรู้ในหลักวิชาการเชิงกว้างและเชิงลึก และใช้ความรู้อย่างรอบคอบ ระมัดระวัง โดยมีคุณธรรม เป็นกรอบกำกับในการดำเนินชีวิต นำไปประยุกต์ใช้ในการเรียนการสอน เพื่อให้ เกิดผลในทางปฏิบัติในทุกระดับได้อย่างเหมาะสม และเกิดการปรับเปลี่ยนกระบวนทัศน์ในการ ดำเนินชีวิต ให้อยู่บนพื้นฐานของความพอเพียง อันจะนำไปสู่การพัฒนาที่ยั่งยืนและความอยู่เย็น เป็นสุขร่วมกันของประชาชนไทยในที่สุด (กระทรวงศึกษาธิการ, 2550 : คำนำ)

ในส่วนของคุณธรรมากรการขับเคลื่อนเศรษฐกิจพอเพียงด้านการศึกษา และ เยาวชน โดยมีนายแพทย์เกษม วัฒนชัย เป็นที่ปรึกษากิตติมศักดิ์ (ศูนย์ประสานงานกลาง การดำเนินงาน โครงการอันเนื่องมาจากพระราชดำริ, 2550 : 14) ได้ร่วมกันทำงานกับหน่วยงาน และองค์กรต่าง ๆ ที่เกี่ยวข้อง ที่สำคัญคือกระทรวงศึกษาธิการได้นำนโยบายด้านสังคมของ

รัฐบาลที่ยึดการพัฒนาประเทศตามแนวหลักปรัชญาของเศรษฐกิจพอเพียง มุ่งเสริมสร้างให้ประชาชนตระหนักในคุณค่าของปรัชญาเศรษฐกิจพอเพียง ความสมานฉันท์ สันติวิธี วิถีชีวิตประชาธิปไตย พัฒนาคนโดยใช้คุณธรรมเป็นพื้นฐานของกระบวนการเรียนรู้ที่เชื่อมโยงความร่วมมือของสถาบันครอบครัว ชุมชน สถาบันศาสนา และสถาบันการศึกษา การจัดการศึกษาเน้นการกระจายอำนาจ รวมทั้งการมีส่วนร่วมของประชาชนและภาคเอกชน เพื่อให้การศึกษาสร้างคน และ สร้างความรู้สู่สังคมคุณธรรม คุณภาพ สมรรถภาพ และ ประสิทธิภาพ (สำนักงานคณะกรรมการการศึกษาขั้นพื้นฐาน, 2550 : 3) โดยมีกลยุทธ์ในการขับเคลื่อน ดังนี้

- 1) ใช้แนวพระราชดำริของพระบาทสมเด็จพระเจ้าอยู่หัวเกี่ยวกับ หลักปรัชญาของเศรษฐกิจพอเพียง
- 2) สนับสนุนให้สถานศึกษาเป็นผู้นำการพัฒนาความรู้เกี่ยวกับเศรษฐกิจพอเพียงตามแนวพระราชดำริ ให้สอดคล้องกับวิถีชีวิตชุมชน และภูมิปัญญาท้องถิ่น เพื่อให้สามารถพึ่งตนเองได้ และ เป็นวิถีชีวิตที่อยู่บนพื้นฐานของความพอเพียงอย่างยั่งยืน
- 3) ปลูกฝังให้เด็ก เยาวชน และ ประชาชน มีคุณธรรมในการดำเนินชีวิตโดยเฉพาะในเรื่องของความขยันหมั่นเพียร ประหยัด ซื่อสัตย์อดทน มีระเบียบวินัย รู้จักแบ่งปัน รับผิดชอบ รู้รักสามัคคี การมีมารยาท และคารวะธรรม
- 4) ศึกษาวิจัย พัฒนาองค์ความรู้ที่เกี่ยวกับการนำหลักของเศรษฐกิจพอเพียงตามแนวพระราชดำริไปประยุกต์ใช้ในการจัดการเรียนรู้ และ พัฒนากิจกรรมผู้เรียน และ
- 5) เผยแพร่แนวทางการพัฒนาการนำหลักปรัชญาของเศรษฐกิจพอเพียงไปประยุกต์ใช้ในการจัดการเรียนการสอนในทุกระดับการศึกษา ผ่านสื่อต่าง ๆ ในหลากหลายรูปแบบที่สอดคล้องกับกลุ่มเป้าหมาย ตามสภาพแวดล้อม และ บริบทในด้านการเรียนรู้ของแต่ละแห่ง เพื่อให้การขับเคลื่อน และ เผยแพร่เศรษฐกิจพอเพียงด้านการศึกษาเพื่อเด็ก และ เยาวชนให้ขยายเป็นวงกว้างทั่วประเทศ โดยได้ร่วมกับหน่วยงานองค์กรทั้งภาครัฐ และ ภาคเอกชนดำเนินการดังต่อไปนี้ (สุรินทร์ ภูสิงห์, 2552 : 64)

1. กระทรวงศึกษาธิการ (ศธ.) ประกอบด้วย สำนักพัฒนากิจการนักเรียน นักศึกษา และ กิจกรรมพิเศษ สำนักงานปลัดกระทรวงศึกษาธิการ สำนักงานคณะกรรมการการศึกษาขั้นพื้นฐาน (สพฐ.) สำนักงานคณะกรรมการการอาชีวศึกษา (สอศ.) สำนักบริหารงานการศึกษานอกโรงเรียน (กศน.) และ สำนักบริหารงานคณะกรรมการส่งเสริมการศึกษาเอกชน (สช.) มีหน้าที่ดังนี้

- 1) จัดทำมาตรฐานการเรียนรู้เศรษฐกิจพอเพียงในห้องเรียนของการศึกษาระดับต่าง ๆ และ ทำการเผยแพร่ให้สถาบันการศึกษาที่สนใจนำไปใช้จัดการเรียนการสอน
- 2) จัดทำคู่มือบูรณาการหลักปรัชญาของเศรษฐกิจพอเพียง สู่การเรียนการสอน ได้กำหนดขอบเขตที่ชัดเจนในการเรียนการสอน เพื่อให้ผู้เรียนเข้าใจหลักปรัชญาของเศรษฐกิจพอเพียง และสามารถนำไปประยุกต์ใช้ได้อย่างเหมาะสม และ
- 3) จัดทำตัวอย่างการบูรณาการหลักปรัชญาของเศรษฐกิจพอเพียงสู่การเรียนการสอนผ่านกระบวนการมีส่วนร่วมจากเครือข่าย

เศรษฐกิจพอเพียงด้านการศึกษา 80 สถานศึกษาทั่วประเทศ ได้ผลผลิตหลัก คือ หน่วยการเรียนรู้ และ แผนการจัดการเรียนรู้ ที่เน้นกิจกรรมการเรียนรู้ เพื่อส่งเสริมปลูกฝังวิถีคิด และ การปฏิบัติตนตามหลักปรัชญาของเศรษฐกิจพอเพียง ในปัจจุบันได้มีการบูรณาการหลักปรัชญาของเศรษฐกิจพอเพียงกับ 8 กลุ่มสาระการเรียนรู้ในระดับการศึกษาขั้นพื้นฐาน (ประถมศึกษาปีที่ 1 ถึงมัธยมศึกษาปีที่ 6) รวมทั้งระดับอาชีวศึกษา และการศึกษานอกระบบ

2. สำนักงานการศึกษา กรุงเทพมหานคร (สนศ.) มีหน้าที่จัดทำโครงการบูรณาการหลักสูตรท้องถิ่นซึ่งเป็นโครงการต้นแบบ

3. สำนักงานคณะกรรมการการเลือกตั้ง (กกต.) จัดทำโครงการพัฒนาฐานรากประชาธิปไตยตามหลักปรัชญาของเศรษฐกิจพอเพียง

4. ภาควิชาการศึกษา คณะศึกษาศาสตร์มหาวิทยาลัยเกษตรศาสตร์ทำการสังเคราะห์องค์ความรู้ตามหลักปรัชญาของเศรษฐกิจพอเพียง

5. สำนักงานรับรองมาตรฐานและประเมินคุณภาพการศึกษา (องค์การมหาชน) (สมศ.) จัดประกวดสื่อการเรียนการสอนตามหลักปรัชญาของเศรษฐกิจพอเพียง

6. ธนาคารไทยพาณิชย์จำกัด (มหาชน) จัดทำโครงการพัฒนาเยาวชนตามแนวพระราชดำริเศรษฐกิจพอเพียง

7. สำนักงานคณะกรรมการพัฒนาเศรษฐกิจและสังคมแห่งชาติ (สศช.) ประกวดสื่อการเรียนการสอนตามหลักปรัชญาของเศรษฐกิจพอเพียง

เพื่อให้บรรลุวัตถุประสงค์ คือ กลุ่มเป้าหมาย และ ภาควิชาที่เกี่ยวข้องเกิดการเรียนรู้ และ น้อมนำหลักปรัชญาของเศรษฐกิจพอเพียงไปใช้ในทางปฏิบัติได้จนเกิดผลสัมฤทธิ์อย่างเต็มศักยภาพของแต่ละบุคคล จึงกำหนดแนวทาง และ ยุทธวิธีในการขับเคลื่อน ดังนี้

1. การพัฒนาองค์ความรู้ และ เครื่องมือการเรียนรู้ เพื่อช่วยให้เกิดการพัฒนาแนวคิดได้อย่างชัดเจน อันจะนำไปสู่การสร้าง ความเข้าใจเกี่ยวกับเศรษฐกิจพอเพียงในกลุ่มเป้าหมายของภาคการศึกษา และเปิดโอกาสให้เกิดการเรียนรู้ตลอดชีวิตผ่านสื่อ และ เครื่องมือการเรียนรู้ที่จะก่อให้เกิดการเปลี่ยนแปลงกระบวนทัศน์ของกลุ่มเป้าหมาย

2. จัดทำสื่อตัวอย่างหน่วยการเรียนรู้หลักปรัชญาของเศรษฐกิจพอเพียงสู่การเรียนการสอนทุกระดับการศึกษาในรูปแบบต่าง ๆ ตามความเหมาะสมกับบริบทในการใช้งานผ่านกระบวนการมีส่วนร่วมของทุกภาคที่เกี่ยวข้อง

3. บูรณาการหลักปรัชญาของเศรษฐกิจพอเพียงสู่การเรียนการสอนในสถานศึกษา โดยสอดแทรกสาระเศรษฐกิจพอเพียงไว้ในสาระการเรียนรู้ด้านสังคมศึกษา ศาสนาและวัฒนธรรม และสาระการเรียนรู้ที่ 3 เรื่อง เศรษฐศาสตร์ ซึ่งอยู่ในหลักสูตรการศึกษา

ขั้นพื้นฐาน และมีมาตรฐานการเรียนรู้ที่เน้นให้เข้าใจระบบ และวิธีการของเศรษฐกิจพอเพียง และสามารถนำไปประยุกต์ใช้ในชีวิตประจำวันได้โดยกำหนดมาตรฐานการเรียนรู้เศรษฐกิจพอเพียงของแต่ละชั้นปีไว้อย่างชัดเจน เหมาะสมกับกลุ่มผู้เรียนในแต่ละวัยไว้ดังนี้

ช่วงชั้นที่ 1 เน้นให้เด็กใช้ชีวิตพอเพียงระดับบุคคล และครอบครัวรู้จักช่วยเหลือตนเอง และรู้จักช่วยเหลืองานในครอบครัวแบ่งปันสิ่งของให้เพื่อนช่วยเหลือผู้อื่นรู้จัก วิเคราะห์ รายรับ-รายจ่ายของตนเอง สอนให้เด็กเห็นคุณค่าของสิ่งของตระหนักถึงคุณค่าของเงิน ทองจะได้ ฝึกนิสัยประหยัด ฝึกจิตสำนึก และนิสัยพอเพียง

ช่วงชั้นที่ 2 ฝึกให้เด็กรู้จักประยุกต์ใช้หลักความพอเพียงในโรงเรียน และ มีส่วนร่วมในการสร้างความพอเพียงระดับโรงเรียน และชุมชนใกล้เคียงโดยเริ่มจากการสำรวจทรัพยากรต่าง ๆ ในโรงเรียน และชุมชน มีส่วนร่วมในการดูแลบำรุงรักษาทรัพยากรต่าง ๆ ทั้งด้านวัสดุ สิ่งแวดล้อม ภูมิปัญญา วัฒนธรรม และรวบรวมองค์ความรู้มาเป็นข้อมูลในการเรียนรู้วิถีชีวิตของชุมชน และเห็นคุณค่าของการใช้ชีวิตอย่างพอเพียง

ช่วงชั้นที่ 3 ประยุกต์ใช้หลักเศรษฐกิจพอเพียงกับชุมชน มีส่วนร่วมในกิจกรรมต่าง ๆ ของชุมชน สามารถสำรวจ และวิเคราะห์ความพอเพียงในระดับต่าง ๆ และในมิติต่าง ๆ ทั้งทางวัสดุสังคมสิ่งแวดล้อม และวัฒนธรรมในชุมชนใกล้เคียงเห็นคุณค่าของการใช้หลักพอเพียงในการพัฒนาชุมชน และสามารถนำหลักการพอเพียงมาประยุกต์ใช้ในชีวิตประจำวันของแต่ละคน จนนำไปสู่การปรับเปลี่ยนพฤติกรรมสู่ความพอเพียงได้ในที่สุด

ช่วงชั้นที่ 4 เตรียมคนให้เป็นคนที่ดีสามารถทำประโยชน์ให้กับสังคมและประเทศชาติได้โดยเน้นเข้าใจความพอเพียงระดับประเทศและการพัฒนาประเทศภายใต้กระแสโลกาภิวัตน์ เช่น การวิเคราะห์สถานการณ์การค้าระหว่างประเทศ สถานการณ์สิ่งแวดล้อม และสภาพปัญหาด้านสังคม เป็นต้น

4. พัฒนากิจกรรมการเรียนรู้ที่สอดคล้องกับหลักปรัชญาของเศรษฐกิจพอเพียง โดยผ่านโครงการจิตอาสา เพื่อสอดแทรกแนวคิดหลักปรัชญาของเศรษฐกิจพอเพียงเข้าไป ในกิจกรรมที่เน้นให้ผู้เรียนมีวิถีคิดอุปนิสัย และพฤติกรรมเกิดความก้าวหน้าไปพร้อมกับความสมดุลทางเศรษฐกิจ สังคมสิ่งแวดล้อมที่สอดคล้องกับหลักเศรษฐกิจพอเพียง คือ พอประมาณกับ ภูมิสังคม สอดคล้องกับความต้องการความจำเป็นของโรงเรียน ของคนในชุมชน และเหมาะสมกับภูมิประเทศ สภาพแวดล้อม และความคิด ความเชื่อ วิถีชีวิตสมเหตุสมผล มีหลักคิด และหลักปฏิบัติของกิจกรรมที่สอดคล้องกับหลักวิชาการที่เกี่ยวข้องแสดงถึงความรอบคอบของการวางแผน มีภูมิคุ้มกันที่ดี การวางแผนโดยคำนึงถึงความเสี่ยงในการดำเนินโครงการมีข้อเสนอทางเลือกหากมีการเปลี่ยนแปลงต่าง ๆ เกิดขึ้น

5. นำหลักปรัชญาของเศรษฐกิจพอเพียงสู่การบริหารจัดการสถานศึกษา นอกจากการจัดการศึกษาโดยผ่านการจัดการเรียนรู้ของผู้เรียนด้วยการสอดแทรกสาระเศรษฐกิจพอเพียงไว้ในหลักสูตร และ สาระเรียนรู้ในห้องเรียน การประยุกต์ใช้ในการจัดกิจกรรมพัฒนาผู้เรียนนอกห้องเรียนแล้วจะดำเนินการจัดไว้ในงานด้านการบริหารสถานศึกษาในด้านต่าง ๆ ด้วย เพื่อให้ครูและบุคลากรที่เกี่ยวข้องในภาคการศึกษาได้เกิดการเรียนรู้เรื่องเศรษฐกิจพอเพียงไปพร้อม ๆ กัน

การขับเคลื่อนหลักปรัชญาของเศรษฐกิจพอเพียงในภาคการศึกษาได้น้อมนำแนวพระราชดำริเรื่อง เศรษฐกิจพอเพียงที่ได้พระราชทานแก่คณะบุคคลต่าง ๆ ที่เข้าเฝ้าในแต่ละวโรกาสเป็นแนวทางหลัก โดยมีกลยุทธ์ในการขับเคลื่อน ดังนี้ 1) ใช้ แนวพระราชดำริ ของพระบาทสมเด็จพระเจ้าอยู่หัวเกี่ยวกับหลักปรัชญาของเศรษฐกิจพอเพียงเป็นตัวนำในการกำหนดแนวทางการพัฒนาด้านการศึกษาสนับสนุนให้สถานศึกษาเป็นผู้นำการพัฒนาความรู้เกี่ยวกับเศรษฐกิจพอเพียงตามแนวพระราชดำริ ให้สอดคล้องกับวิถีชีวิตชุมชน และภูมิปัญญาท้องถิ่น เพื่อให้สามารถพึ่งตนเองได้และ เป็นวิถีชีวิตที่อยู่บนพื้นฐานของความพอเพียงอย่างยั่งยืน และ 2) ปลูกฝังให้เด็กเยาวชน และ ประชาชน มีคุณธรรมในการดำเนินชีวิตโดยเฉพาะ ในเรื่องของความซื่อสัตย์สุจริต ประหยัด ซื่อสัตย์ อดทน มีระเบียบวินัยรู้จักให้แบ่งปัน รับผิดชอบ รู้รักสามัคคี และ การมีมารยาท และคารวะธรรม

7.5 การจัดการเรียนการสอนตามแนวทางหลักปรัชญาของเศรษฐกิจพอเพียง

สถานศึกษาต้องจัดการเรียนการสอนตามแนวทางหลักปรัชญาของเศรษฐกิจพอเพียง ซึ่งได้บรรจุไว้ในสาระการเรียนรู้สังคมศึกษา ศาสนา และ วัฒนธรรมสาระที่ 3 เศรษฐศาสตร์ในหลักสูตรการศึกษาขั้นพื้นฐาน มีมาตรฐานการเรียนรู้ (ส.3.1) ที่เน้นให้เข้าใจระบบ และ วิธีการของเศรษฐกิจพอเพียง และ สามารถนำไปประยุกต์ใช้กับชีวิตประจำวันได้ ซึ่งคณะทำงานบูรณาการเศรษฐกิจพอเพียงสู่การเรียนการสอนของกระทรวงศึกษาธิการได้กำหนดขอบเขตที่ชัดเจนในการเรียนการสอนหรือมาตรฐานการเรียนรู้เศรษฐกิจพอเพียงของแต่ละชั้นปี เพื่อให้ผู้เรียนเข้าใจหลักปรัชญาของเศรษฐกิจพอเพียง และ สามารถนำไปประยุกต์ใช้ได้ อย่างเหมาะสมกับแต่ละวัย ดังนี้ (ปรียานุช พิบูลสรารุช, 2550 : 132-135 และ เบญจรงค์ ศรีเนตร, 2555 : 13-16) มาตรฐานการเรียนรู้เศรษฐกิจพอเพียงมีดังนี้

ช่วงชั้นที่ 1 เน้นให้เด็กใช้ชีวิตพอเพียงระดับบุคคล และครอบครัว รู้จักช่วยเหลือตนเอง และรู้จักช่วยเหลืองานในครอบครัว แบ่งปันสิ่งของให้เพื่อน ช่วยเหลือผู้อื่นรู้จัก

วิเคราะห์รายรับ- รายจ่ายของตนเอง สอนให้เด็กเห็นคุณค่าของสิ่งของ ตระหนักถึงคุณค่าของเงินทอง จะได้ฝึกนิสัยประหยัด ฝึกจิตสำนึก และนิสัยพอเพียง

ช่วงชั้นที่ 2 ฝึกให้เด็กรู้จักใช้หลักความพอเพียงในโรงเรียน และมีส่วนร่วมในการสร้างความพอเพียงระดับโรงเรียน และชุมชนใกล้เคียง โดยเริ่มจากการสำรวจทรัพยากรต่าง ๆ ในโรงเรียน และชุมชนการมีส่วนร่วมในการดูแลบำรุงรักษาทรัพยากรต่าง ๆ ทั้งด้านวัตถุ เศรษฐกิจ สิ่งแวดล้อม ภูมิปัญญา วัฒนธรรม และรวบรวมองค์ความรู้มาเป็นข้อมูลในการเรียนรู้วิถีชีวิตของชุมชน และ เห็นคุณค่าของการใช้ชีวิตอย่างพอเพียง

ช่วงชั้นที่ 3 ประยุกต์ใช้หลักปรัชญาของเศรษฐกิจพอเพียงกับชุมชน มีส่วนร่วมในกิจกรรมต่าง ๆ ของชุมชน สามารถสำรวจ และวิเคราะห์ความพอเพียงในระดับต่าง ๆ และในมิติต่าง ๆ ทั้งทางวัตถุ สังคม สิ่งแวดล้อม และวัฒนธรรมในชุมชนใกล้เคียงเห็นคุณค่าของการใช้หลักพอเพียงในการพัฒนาชุมชน และสามารถนำหลักการพอเพียงมาประยุกต์ใช้ในชีวิตประจำวันของแต่ละคน จนนำไปสู่การปรับเปลี่ยนพฤติกรรมสู่ความพอเพียงได้ในที่สุด

ช่วงชั้นที่ 4 เตรียมคนให้เป็นคนดี สามารถทำประโยชน์ให้กับสังคม และประเทศชาติได้ โดยเน้นเข้าใจความพอเพียงระดับประเทศ และการพัฒนาประเทศภายใต้กระแสโลกาภิวัตน์ เช่น การวิเคราะห์สถานการณ์การค้าระหว่างประเทศ หรือการศึกษาสถานการณ์สิ่งแวดล้อม สภาพปัญหาด้านสังคมเป็นอย่างไร เป็นต้น

จากข้อมูลดังกล่าวสรุปได้ว่า การจัดการเรียนการสอนตามหลักปรัชญาของเศรษฐกิจพอเพียง มีทั้งการจัดการเรียนการสอน และการจัดกิจกรรมพัฒนาผู้เรียน ทั้งภายในและภายนอกสถานศึกษา โดยมีมาตรฐานการศึกษาในแต่ละช่วงชั้นเป็นกรอบในการปฏิบัติ มุ่งเน้นให้ผู้เรียนเข้าใจหลักปรัชญาของเศรษฐกิจพอเพียง และสามารถนำไปประยุกต์ใช้ได้อย่างเหมาะสมกับแต่ละวัย

7.6 ศาสตร์พระราชากับการพัฒนาการบริหารการศึกษาอย่างยั่งยืน

แนวคิดการพัฒนาตามศาสตร์พระราชามีการกล่าวถึงว่าเป็นแนวทางที่พระบาทสมเด็จพระบรมชนกาธิเบศร มหาภูมิพลอดุลยเดชมหาราช บรมนาถบพิตร ได้ทรงพระราชทานพระราชดำริ พระบรมราโชวาทหลักการทรงงาน หลักปรัชญาและหลักทฤษฎีเพื่อเป็นแนวทางในการปฏิบัติเพื่อความยั่งยืน โดยมุ่งเน้นในการพัฒนา “คน” เพื่อให้คนสามารถอยู่ร่วมกับสิ่งแวดล้อม และภูมิสังคมที่มีความแตกต่างกันได้ เมื่อนำศาสตร์พระราชามาประยุกต์ใช้ในการบริหารการศึกษาซึ่งถือได้ว่าเป็นกระบวนการที่สำคัญในการพัฒนาคน โดยน้อมนำ

หลักการองค์ความรู้ 6 มิติ หลักในการทรงงาน 23 ข้อ และยุทธศาสตร์พระราชทาน "เข้าใจ เข้าถึง พัฒนา" มาประยุกต์ใช้ในการทำงาน และแก้ไขปัญหาในเรื่องต่าง ๆ

7.6.1 ศาสตร์พระราชา

ศาสตร์พระราชาเป็นองค์ความรู้ของพระราชชาติได้ทรงพระราชทานในการทรงงานเพื่อคุณภาพชีวิตที่ดีขึ้นของพสกนิกรชาวไทย และทรงได้ทดลองจนเป็นผล ที่ได้พิสูจน์แล้วว่าสามารถแก้ไขปัญหาของประชาชนได้อย่างยั่งยืน ซึ่งความหมายของคำว่า “ศาสตร์พระราชา”

เกษม วัฒนชัย (2558) ได้ให้ความหมายของคำว่าศาสตร์พระราชา หมายถึง ศาสตร์แห่งการพัฒนาในสังคมไทย ซึ่งมีสามศาสตร์ คือ ศาสตร์ชาวบ้านศาสตร์สากล และศาสตร์พระราชา ศาสตร์อื่นที่สามประเทศอื่นไม่มี ซึ่งศาสตร์พระราชา คือ โครงการตามพระราชดำริที่พันกว่าโครงการ ทั้งการจัดการดิน การจัดการน้ำ การเกษตรกรแปรรูป พลังงานทางเลือก สิ่งแวดล้อมชุมชน การปลูกป่า ปลูกต้นไม้ ปลูกพืชผักสวนครัว โครงการพระราชดำริมีทุกอย่าง

เดชา ปุณฺณบาล (2560 : 13-20) ได้ให้ความหมายของคำว่าศาสตร์พระราชาคือ การน้อมนำพระบรมราโชวาทของพระบาทสมเด็จพระปรมินทรมหาภูมิพลอดุลยเดชบรมนาถบพิตร ที่พระราชทานแก่ปวงชนชาวไทยมากำหนดเป็นหลักในการปฏิบัติเป็น “ศาสตร์ของแผ่นดิน” เป็น “สายใยแห่งความรักและความห่วงใย” โดยสาระสำคัญที่เป็นหัวใจของศาสตร์พระราชาคือ ศาสตร์แห่งการพัฒนาศาสตร์แห่งการครองตน เพื่อเป็นแบบปฏิบัติ และตัวอย่างที่ดี และศาสตร์แห่งการอยู่ร่วมกันในสังคมอย่างสงบสุขในศาสตร์พระราชามีหลักวิชาต่าง ๆ ทั้งสังคมศาสตร์และวิทยาศาสตร์ปนกันอยู่ เพราะไม่ใช่ศาสตร์ที่ใช้สอบหรือได้รับปริญญาแต่เป็นสิ่งที่พัฒนาประเทศ

วิชญ์ เครื่องงาม (2560 : 1-2) กล่าวว่าศาสตร์พระราชาของพระบาทสมเด็จพระปรมินทรมหาภูมิพลอดุลยเดช บรมนาถบพิตร ซึ่งสามารถสรุปได้ว่า องค์ความรู้สำคัญที่ทรงศึกษา สังสม พัฒนา เพื่อการพัฒนาประเทศให้ประชาชนอยู่ดีกินดีมีความสุข ตั้งอยู่บนพื้นฐานของกิจที่ทรงทำตามคำที่ทรงแนะ/สอนจากพระประสพการณ์ 3 มิติคือ มิติที่ 1 ศาสตร์แห่งการพัฒนา มิติที่ 2 ศาสตร์แห่งความประพฤติการครองตนในสังคมอย่างสงบสุข มิติที่ 3 ศาสตร์แห่งการอยู่ร่วมกัน ประองตองและสงบสุข ซึ่งมีพื้นฐานมาจาก 3 ป. ได้แก่ปฏิบัติ ปรียัติ และปฏิเวธ

สุพิมล ศรศักดิ์ดา (2561 : 136) กล่าวว่าศาสตร์พระราชาคือ ภูมิปัญญาของพระราชชาติ (king wisdom) รัชกาลที่ 9 ที่พระองค์ทรงทดลองใช้ นำไปปฏิบัติจนเป็นผลสำเร็จแล้ว จึงนำไปบอกแนะนำให้พสกนิกรของพระองค์นำไปใช้นอกจากบอกแล้วยังตามไปดูว่าได้ผลหรือไม่

อย่างไร เป็นกระบวนการทำงานเชิงวิจัยของพระองค์ซึ่งเป็นไปตามพระประสงค์ที่พระองค์ได้ทรงตั้งปณิธานไว้เมื่อคราวเสด็จขึ้นครองราชย์ในพระราชพิธีบรมราชาภิเษกว่า “เราจะครองแผ่นดินโดยธรรม เพื่อประโยชน์สุขแห่งมหาชนชาวสยาม” เป็นประโยคที่อัศจรรย์มาก (Magic word) ไม่ใช่เพียงคำที่ผ่านเลยไป หากแต่อยู่ในดวงพระราชหฤทัยของพระองค์ท่านตลอดมา ผลงานเป็นสักขีพยานชี้ชัดในเวลา มากกว่า 70 ปี ที่ทรงครองราชย์ที่พระองค์ได้ทรงปฏิบัติตนลงไปเยี่ยมราษฎรทุกพื้นที่ของประเทศ โดยเฉพาะถิ่นทุรกันดาร ที่ห่างไกลความเจริญ พระองค์เข้าถึงและเข้าไปแบบธรรมดาเพื่อให้เห็นปัญหาอย่างแท้จริง พระองค์จึงเป็นผู้ที่ได้รับความไว้วางใจของชาติอย่างแท้จริงพระองค์มิใช่เป็นเพียงสัญลักษณ์ของสถาบันพระมหากษัตริย์เท่านั้นแต่ทรงเป็นสัญลักษณ์ของทั้งชาติกล่าวคือ “สัญลักษณ์ของชาติ ศาสนา พระมหากษัตริย์”

สมบัติ นพรัก (2561 : 28) ได้สรุปความหมายของศาสตร์พระราชา หมายถึง ความรู้ (Knowledge) ที่เกิดจากภูมิปัญญา (Wisdom) ด้วยการศึกษา ค้นคว้าทดลองจนเกิดเป็นองค์ความรู้ (Body of knowledge) ของพระบาทสมเด็จพระปรมินทรมหาภูมิพลอดุลยเดชบรมนาถบพิตร จนกระทั่งเป็นโครงการตามพระราชดำริ จำนวน 4,685 โครงการ ครอบคลุมปัจจัยแวดล้อมที่สำคัญต่อชีวิต ได้แก่ ด้านแหล่งน้ำ ด้านสิ่งแวดล้อม ด้านการเกษตร ด้านคมนาคม และการสื่อสาร ด้านสาธารณสุข ด้านสังคม ด้านการศึกษา ฯลฯ และด้านการส่งเสริมอาชีพของมนุษยชาติตั้งแต่เกิดจนตายเป็นองค์ความรู้ทั้งหมด ซึ่งเป็นแนวทางการดำเนินการตามปรัชญาของเศรษฐกิจพอเพียง ศาสตร์พระราชา เกิดจากแนวคิดปรัชญาของเศรษฐกิจพอเพียงส่งผลให้เกิดการพัฒนาอย่างยั่งยืน

Ponyapan, D. (2017 : 13-20) ได้ให้ความหมายของคำว่า “ศาสตร์พระราชา” ซึ่งครอบคลุมทั้ง “พระราชดำริ” คือแนวคิด และ ปรัชญา “พระราชดำรัส” คือคำสั่งสอน ตักเตือนให้สติ “พระราชกรณียกิจ” คือ หลักการทรงงาน และ “พระราชจริยวัตร” ของพระบาทสมเด็จพระปรมินทรมหาภูมิพลอดุลยเดชบรมนาถบพิตร ซึ่งพสกนิกรชาวไทย ได้น้อมนำมาเป็นแบบอย่างที่ดีในการประพฤติตน รวมทั้งรัฐบาล และ ข้าราชการ ได้น้อมนำไปประยุกต์ใช้ในการบริหารราชการแผ่นดิน เพื่อสร้างชาติ และพัฒนาประเทศอย่างสมดุลและยั่งยืน

จากการศึกษาความหมายของศาสตร์พระราชา สรุปว่า ศาสตร์พระราชา หมายถึง องค์ความรู้และภูมิปัญญา แนวทางในการพัฒนาที่เกิดจากปัญญาด้วยการศึกษา ค้นคว้าทดลองจนเกิดเป็นองค์ความรู้ ของพระบาทสมเด็จพระปรมินทรมหาภูมิพลอดุลยเดช บรมนาถบพิตร ที่พระองค์ทรงที่ได้พระราชทานผ่านวิธีการต่าง ๆ ด้วยความมุ่งหมายที่จะพัฒนา ป้องกัน หรือแก้ไขปัญหาเพื่อประโยชน์สุขแก่เหล่าพสกนิกร ทรงมีพระราชดำรัส ทรงริเริ่มทรงแนะนำให้

ประชาชน และหน่วยงานต่าง ๆ ทรงทดลองใช้ นำไปปฏิบัติจนเป็นผลสำเร็จแล้วจึงนำไปบอก แนะนำให้พสกนิกรของพระองค์นำไปใช้เป็นศาสตร์แห่งการครองตน เป็นแบบในการปฏิบัติ และเป็นตัวอย่างที่ดีในการอยู่ร่วมกันในสังคมอย่างสงบสุขบนพื้นฐานของการใช้ชีวิตแบบพอประมาณ หรือความพอเพียงครอบคลุมในทุกมิติ เป็นการพัฒนาและยกระดับคุณภาพชีวิตของประชาชนคนไทยให้สามารถดำรงชีวิตได้อย่างมั่นคง สันติสุขเป็นสำคัญ และนำไปสู่การพัฒนาที่ยั่งยืน

7.6.2 หลักการทรงงาน

หลักการทรงงานในพระบาทสมเด็จพระบรมชนกาธิเบศร มหาภูมิพลอดุลยเดชมหาราช บรมนาถบพิตร ที่พระราชทานเป็นแนวทางในการปฏิบัติพระราชกรณียกิจ ซึ่งการทรงงานของพระองค์เป็นการดำเนินการในลักษณะทางสายกลางที่เหมาะสมกับสังคมไทย โดยทรงเน้นการพัฒนาซึ่งเริ่มต้นจากการพัฒนา “คน” โดยยึดประโยชน์ และการมีส่วนร่วมของประชาชนจะทรงคำนึงถึงภูมิสังคม และ ความแตกต่างของพื้นที่ และ วัฒนธรรมซึ่งสำนักงานคณะกรรมการพิเศษเพื่อประสานงานโครงการอันเนื่องมาจากพระราชดำริ (สำนักงานคณะกรรมการพัฒนาการเศรษฐกิจ และสังคมแห่งชาติ, 2551, อ้างถึงใน ปกรณ์กิตติ ม่วงประสิทธิ์, 2563 : 24) ได้รวบรวมหลักการทรงงานไว้ 23 หลักการซึ่งประกอบด้วย 1) การศึกษา ข้อมูลอย่างเป็นระบบ 2) การระเบิดจากข้างใน 3) การแก้ปัญหาที่จุดเล็ก 4) การทำตามลำดับขั้น 5) ต้องคำนึงถึงภูมิสังคม 6) คิดเป็นองค์รวม 7) ต้องไม่ติดตำรา 8) มีความประหยัดเรียบง่าย ได้ประโยชน์สูงสุด 9) การทำให้ง่าย 10) การมีส่วนร่วม 11) คิดถึงประโยชน์ส่วนรวม 12) การบริการรวมจุดเดียว 13) การใช้ธรรมชาติช่วยธรรมชาติ 14) การใช้ธรรมชาติบำบัดธรรมชาติ 15) การปลูกป่าในใจคน 16) การขาดทุนคือกำไร 17) การพึ่งพาตนเอง 18) ความพออยู่พอกิน 19) เศรษฐกิจพอเพียง 20) ความซื่อสัตย์ สุจริต จริ่งใจต่อกัน 21) การทำงานอย่างมีความสุข 22) ความเพียร : พระมหาชนก และ 23) การรู้จัก สามัคคี ทั้งนี้ หลักการทรงงาน 23 ประการ ยังมี ความสอดคล้องกับหลักการพัฒนาตามแนวพระราชดำริ เรื่อง “เข้าใจ เข้าถึง พัฒนา” โดยนำมาประยุกต์ใช้ในการบริหารจัดการแผนงาน/โครงการที่มุ่งเน้นการมีส่วนร่วม ให้ชุมชนมีความรู้สึกเป็นเจ้าของ ซึ่งจะนำไปสู่ความยั่งยืนของการพัฒนาในที่สุด

7.6.3 ยุทธศาสตร์พระราชทาน "เข้าใจ เข้าถึง พัฒนา"

กระทรวงศึกษาธิการ (2560 : 15) กล่าวว่าหนึ่งในหลักการที่พระบาทสมเด็จพระปรมินทรมหาภูมิพลอดุลยเดช บรมนาถบพิตรได้พระราชทานเพื่อการแก้ไขปัญหาในด้านต่าง ๆ ของประเทศที่ถือเป็นวิธีการแห่งศาสตร์พระราชทาน คือ “เข้าใจ เข้าถึง พัฒนา” โดยมีความ

เป็นมาและสาระสำคัญ ดังนี้ “เข้าใจ เข้าถึง พัฒนา” เป็นยุทธศาสตร์พระราชทานให้แก่หน่วยงานต่าง ๆ ซึ่งเป็นที่ได้รับการยอมรับในการเผยแพร่และเป็นที่เข้าใจกัน คือ เป็นกรณีที่พระองค์ได้พระราชทานให้แก่หน่วยงาน ที่ปฏิบัติงานในพื้นที่จังหวัดชายแดนภาคใต้เพื่อใช้เป็นแนวทางในการยึดถือปฏิบัติในการดำเนินงาน แต่ยุทธศาสตร์นี้เป็นที่ทราบกันว่าเป็นพระอัจฉริยภาพพระองค์ได้ทรงปฏิบัติเป็นแบบอย่างให้แก่เหล่าข้าราชการใต้เบื้องพระยุคลบาทได้ประจักษ์ถึงผลสัมฤทธิ์แห่งยุทธศาสตร์นี้มาเป็นเวลานานแล้ว โดยจะเห็นได้จากพระราชกรณียกิจในการทรงงานต่าง ๆ เป็นที่ทราบกันโดยทั่วไปจากพระราชกรณียกิจ ในการที่จะเสด็จพระราชดำเนินไปทรงแก้ปัญหาในสถานที่ต่าง ๆ พระองค์จะทรงศึกษาเพื่อทรงทราบข้อมูลก่อน เมื่อได้ข้อมูลพอสมควรก็จะเสด็จพระราชดำเนินเข้าสู่พื้นที่ โดยจะเห็นว่าทรงงานของพระองค์ในพื้นที่นั้นในพระหัตถ์จะมีแผนที่ ดินสอ เพื่อทรงเปรียบเทียบในพื้นที่จริง หากไม่ถูกต้องจะทรงแก้ไข เพิ่มเติมข้อมูล หรือเป็นการกำหนดจุดพิกัดต่าง ๆ ไว้ใช้ประโยชน์ และทรงใช้กล้องถ่ายรูปบันทึกภาพในสถานที่จริง และอาจทรงใช้กล้องส่องทางไกลร่วมด้วย ตลอดจนการที่พระองค์ทรงสอบถามข้อมูลเพิ่มเติมจากข้าราชการที่เกี่ยวข้อง โดยเฉพาะจะทรงสอบถามจากประชาชนในพื้นที่ เพื่อให้ได้ข้อมูลที่ถูกต้อง ครบถ้วน เพื่อนำไปประกอบพระราชวินิจฉัยในการแก้ไขปัญหาการเข้าไปทรงงานในพื้นที่จึงเป็นกรณีที่พระองค์ทรงเก็บข้อมูล ทั้งทางด้านกายภาพและข้อมูลทางด้านสังคม ในอีกทางหนึ่งก็จะเป็นการสร้างความเข้าใจแก่ผู้มีส่วนเกี่ยวข้องของฝ่ายราชการ ผู้ปฏิบัติการ รวมถึงทรงสอบถามข้อมูลจากประชาชนในพื้นที่ซึ่งเป็นผู้ที่จะได้รับการแก้ไขปัญหา ซึ่งอาจกล่าวได้ว่า ทรงดำเนินการเพื่อการ “เข้าใจ” และขณะเดียวกันก็เป็นการ “เข้าถึง” ด้วย และหลังจากนั้น จึงเป็นการเข้าแก้ไขปัญหาตามที่พระองค์ได้ทรงกำหนดแนวทาง คือ การ “พัฒนา”

สำนักเลขาธิการสภาผู้แทนราษฎร (2560 : 13-14) กล่าวว่า "เข้าใจ เข้าถึง พัฒนา" เป็นยุทธศาสตร์พระราชทานให้แก่หน่วยงานต่าง ๆ ซึ่งเป็นที่ได้รับการยอมรับในการเผยแพร่และเป็นที่เข้าใจกัน คือ เป็นกรณีที่พระองค์ได้พระราชทานให้แก่หน่วยงานที่ปฏิบัติงานในพื้นที่จังหวัดชายแดนภาคใต้ เพื่อใช้เป็นแนวทางในการยึดถือปฏิบัติในการดำเนินงาน ยุทธศาสตร์นี้เป็นที่ทราบกันว่าเป็นพระอัจฉริยภาพพระองค์ได้ทรงปฏิบัติเป็นแบบอย่างให้แก่เหล่าข้าราชการใต้เบื้องพระยุคลบาทได้ประจักษ์ถึงผลสัมฤทธิ์ แห่งยุทธศาสตร์นี้มาเป็นเวลานานแล้วโดยจะเห็นได้จากพระราชกรณียกิจในการทรงงานต่าง ๆ เป็นที่ทราบกันโดยทั่วไปจากพระราชกรณียกิจในการที่จะเสด็จพระราชดำเนินไปทรงแก้ปัญหาในสถานที่ต่าง ๆ พระองค์จะทรงศึกษาเพื่อทรงทราบข้อมูลก่อน เมื่อได้ข้อมูลพอสมควรก็จะเสด็จพระราชดำเนินเข้าสู่พื้นที่โดยจะเห็นว่าทรงงานของพระองค์ในพื้นที่นั้น ในพระหัตถ์จะมีแผนที่ ดินสอ เพื่อทรงเปรียบเทียบ

กับพื้นที่จริงหากไม่ถูกต้องจะทรงแก้ไข เพิ่มเติมข้อมูล หรือเป็นการกำหนดจุดพิกัดต่าง ๆ ไว้ใช้ประโยชน์ และทรงใช้กล้องถ่ายภาพในสถานที่จริง และอาจทรงใช้กล้องส่องทางไกลร่วมด้วย ตลอดจนการที่พระองค์ทรงสอบถามข้อมูลเพิ่มเติมจากข้าราชการที่เกี่ยวข้อง โดยเฉพาะจะทรงสอบถามจากประชาชนในพื้นที่เพื่อให้ได้ข้อมูลที่ถูกต้อง ครบถ้วน เพื่อนำไปประกอบพระราชวินิจฉัยในการแก้ไขปัญหาการเข้าไปทรงงานในพื้นที่จึงเป็นกรณีที่พระองค์ทรงเก็บข้อมูล ทั้งทางด้านกายภาพ และข้อมูลทางด้านสังคม ในอีกทางหนึ่งก็จะเป็นการสร้างความเข้าใจแก่ผู้มีส่วนเกี่ยวข้องของฝ่ายราชการผู้ปฏิบัติการ รวมถึงทรงสอบถามข้อมูลจากประชาชนในพื้นที่ ซึ่งเป็นผู้ที่ได้รับการแก้ไขปัญหาซึ่งอาจกล่าวได้ว่าทรงดำเนินการเพื่อการ "เข้าใจ" และขณะเดียวกันก็เป็นการ "เข้าถึง" ด้วย และหลังจากนั้นจึงเป็นการเข้าไปแก้ไขปัญหา ตามที่พระองค์ได้ทรงกำหนดแนวทาง คือ การ "พัฒนา" ดังตัวอย่างที่มีอยู่อย่างมากมาย รวมถึงกรณีที่เป็นที่ทราบกันอย่างแพร่หลายในการดำเนินโครงการพัฒนาพื้นที่พรุหม แอนเนื่องมาจากพระราชดำริ อำเภอสายบุรี จังหวัดปัตตานี ซึ่งเริ่มโครงการเมื่อ พ.ศ. 2535 มีพื้นที่พรุหมโหมประมาณ 11,000 ไร่ ที่สามารถแก้ปัญหาดินให้เป็นดินที่สามารถใช้ประโยชน์ในด้านเกษตรกรรมได้ ในเวลาต่อมาอันเป็นที่มาของเรื่องราว พระสหายแห่งสายบุรีนามว่าเต็ง ปูเต๊ะ รวมถึงในหลาย ๆ กรณีที่พระองค์ทรงสอบถามข้อมูลจากประชาชนที่อยู่บริเวณใกล้เคียงพื้นที่ทรงงานแบบไม่ได้มีอยู่ในหมายกำหนดการมาก่อน และประชาชนเหล่านั้นไม่ได้มีเวลาเตรียมตัว เพราะแม้แต่เสื้อผ้าก็อาจไม่ได้สวมใส่ให้เรียบร้อยในการกราบบังคมทูลถวายข้อมูลแก่พระองค์

สุพิมล ศรศักดิ์ (2561 : 137) กล่าวว่า การเข้าใจ เข้าถึง และพัฒนา คือ หลักการของศาสตร์พระราชา เพื่อแก้ปัญหาพื้นที่และพัฒนา ชีวิตของประชาชน ดำเนินการอย่างมีแผนผ่านโครงการ และกิจกรรมต่าง ๆ ซึ่งมีใช้ความสำเร็จเพียงชั่วครั้งชั่วคราวเท่านั้น หากแต่เป็นการพัฒนาเพื่อความยั่งยืน หลักการพัฒนาของพระบาทสมเด็จพระเจ้าอยู่หัวฯ รัชกาลที่ 9 ทรงยึดแนวทางแบบค่อยเป็นค่อยไป ไม่ทำลายทรัพยากรธรรมชาติ วัฒนธรรม และวิถีชีวิตของชุมชน หากแต่ให้เกิดความสอดคล้องกับความเป็นอยู่ โดยไม่ให้เกิดความขัดแย้งกัน บ้านก็มีผู้นำ วัดมีพระสงฆ์ และโรงเรียนมีครู ประสานสัมพันธ์ในชุมชน ชีวิตพื้นฐาน คือ การประกอบอาชีพภายใต้ปัจจัยสี่ แต่ละพื้นที่ย่อมมีอาชีพที่แตกต่างกันทุกพื้นที่ของประเทศไทยได้มีการน้อมนำแนวพระราชดำริของพระองค์ คือ หลักปรัชญาของเศรษฐกิจพอเพียง มาปฏิบัติเพื่อให้หลายชุมชนเกิดความเข้มแข็งเป็นต้นแบบให้แก่ชุมชนอื่น เป็นไปตามแผนพัฒนาเศรษฐกิจแบบพอเพียงในท้องถิ่น ที่เน้นทั้งในด้านการเกษตร และแหล่งน้ำ วัฒนธรรมประเพณีของชุมชนจากหลักการดังกล่าวประชาชนได้นำไปศึกษามีความเข้าใจ นำไปสู่การปฏิบัติในการประกอบอาชีพแบบค่อยเป็นค่อยไป เพื่อการดำรงชีวิตของตน และชุมชน ประกอบกับความรู้ของตนที่คิดค้นการทดลอง

ใช้และทำซ้ำครั้งแล้วครั้งเล่า จนเกิดเป็นผลดี และนำไปบอกต่อหรือแนะนำตลอดทั้งการไปเรียนรู้และเกิดความรู้ใหม่ในชุมชน

สมบัติ นพรัก (2561 : 76-103) ได้สรุปหลักการของศาสตร์พระราช “เข้าใจ เข้าถึง พัฒนา” เป็นวิธีการแห่งศาสตร์พระราชสำหรับการพัฒนาที่ยั่งยืนที่พระบาทสมเด็จพระปรมินทรมหาภูมิพลอดุลยเดชบรมนาถบพิตร ทรงใช้เป็นวิธีการทรงงานมาตลอดรัชสมัยของพระองค์โดยที่ทรงศึกษาข้อมูล และสภาพปัญหาในพื้นที่จนเข้าใจอย่างถ่องแท้ในโครงการพระราชดำริที่ทรงงานอย่างเข้าถึงประชาชนจึงนำมาสู่การพัฒนาที่ได้ผลในที่สุด เข้าใจ (Understanding) คือ การเรียนรู้ (Learning) โดยต้องเข้าใจภูมิประเทศ เข้าใจผู้คน เข้าใจปัญหาทางด้านกายภาพ จารีตประเพณี และวัฒนธรรมด้วยกระบวนการเรียนรู้แต่ต้องให้ผู้ที่เราไปทำงานกับเขานั้นเข้าใจในตัวของเราด้วย เข้าถึง (connecting) คือการจัดการความรู้ (Knowledge Management : KM) เมื่อรู้ปัญหาแล้วเข้าใจแล้วก็ต้องเข้าถึง คือ การจัดระบบความรู้เพื่อนำไปสู่การปฏิบัติให้ได้ เมื่อเข้าถึงแล้วจะดำเนินการอย่างไรให้เกิดผลให้เขาอยากเข้าถึงในตัวเราด้วย การพัฒนา (Developing) คือการนำไปสู่ความสำเร็จตามเป้าหมายและการขยายเครือข่าย คือองค์การแห่งการเรียนรู้ (Learning Organization : LO) จะทำอย่างไรหากต่างเข้าใจกันอย่างไรเข้าถึงการพัฒนาเป็นการตกลงร่วมกันทั้งสองฝ่ายโดยผู้ให้และผู้รับทำให้เกิดเครือข่ายในชุมชนเพิ่มขึ้นด้วย พระบาทสมเด็จพระปรมินทรมหาภูมิพลอดุลยเดชทรงมีหลักการทรงงานเข้าใจ (Understanding) เข้าถึง (Connecting) และพัฒนา (Developing)

สรุป “เข้าใจ” คือ การศึกษาข้อมูล วิเคราะห์ข้อมูลในการบริหารสถานศึกษา ประกอบด้วย การบริหารงานวิชาการ การบริหารงานงบประมาณ การบริหารงานบุคคลและการบริหารงานทั่วไปของสถานศึกษาอย่างเป็นระบบร่วมกัน เพื่อให้เข้าใจปัญหา เข้าใจในงานเข้าใจในคน เข้าใจในบริบท ของสถานศึกษา และสามารถนำข้อมูลไปใช้ในการแก้ปัญหา เพื่อพัฒนาคุณภาพของสถานศึกษา

“เข้าถึง” คือ การระเบิดจากข้างในเพื่อให้เกิดความเข้าใจในกลุ่มเป้าหมาย โดยผู้บริหารสถานศึกษาเข้าถึงผู้ที่มีส่วนร่วมในการจัดการศึกษา ประกอบด้วย ครูผู้สอน ผู้ปกครองนักเรียน และคณะกรรมการสถานศึกษาขั้นพื้นฐาน ในการสร้างความรู้ ความเข้าใจความตระหนักเกี่ยวกับปัญหาในการบริหารสถานศึกษา ประกอบด้วย การบริหารงานวิชาการ การบริหารงานงบประมาณ การบริหารงานบุคคล และการบริหารงานทั่วไป เพื่อทำให้เกิดปัญญาในการแก้ไขปัญหาในการพัฒนาคุณภาพผู้เรียนในสถานศึกษา

“พัฒนา” คือ การดำเนินการพัฒนาคุณภาพสถานศึกษาสู่ความยั่งยืนที่เริ่มต้นจากผู้บริหารสถานศึกษาสร้างความรักและความศรัทธาให้เกิดกับครูผู้สอน และส่งเสริมให้ครูนำ

ความรู้ ความเข้าใจในปัญหาการพัฒนาคุณภาพผู้เรียนเพื่อหาแนวทางในการแก้ไขปัญหาที่เริ่มจากตนเอง โดยการแลกเปลี่ยนเรียนรู้ในการสร้างองค์ความรู้ เพื่อแก้ไขปัญหาจนสามารถพึ่งตนเองได้ทำให้เป็นต้นแบบในการพัฒนาคุณภาพผู้เรียนในสถานศึกษาและมีการเผยแพร่องค์ความรู้สู่สถานศึกษาและหน่วยงานอื่น ๆ

7.7 ความหมายของการบริหารสถานศึกษาตามหลักปรัชญาของเศรษฐกิจพอเพียง

พรทิพย์ บรรเทา (2558 : 7) กล่าวว่า การบริหารในสถานศึกษาพอเพียงต้นแบบ หมายถึง การจัดการศึกษาหรือการบริหารการศึกษาตามหลักปรัชญาของเศรษฐกิจพอเพียง ซึ่งครอบคลุมงานหลักตามขอบข่ายการบริหารสถานศึกษา 4 ด้าน คือ ด้านการบริหารงานวิชาการ ด้านการบริหารงานงบประมาณ ด้านการบริหารงานบุคคล และด้านการบริหารงานทั่วไป

สมรภูมิ อ่อนอ่อน (2558 : 7) กล่าวว่า การบริหารสถานศึกษาตามหลักปรัชญาเศรษฐกิจพอเพียง หมายถึง วิธีการดำเนินงานหรือแนวทางปฏิบัติในการบริหารศึกษาตามหลักปรัชญาเศรษฐกิจพอเพียงตามกรอบงานที่วางไว้ในระยะเวลาที่กำหนด เพื่อให้เกิดคุณภาพของงานตามเป้าหมาย

ธีรพงศ์ แสนยศ (2560 : 17) กล่าวว่า การบริหารโรงเรียนตามหลักปรัชญาของเศรษฐกิจพอเพียง หมายถึงการดำเนินงานของสถานศึกษาในขอบข่ายงาน 4 งาน โดยการใช้คุณธรรมเป็นพื้นฐานของกระบวนการเรียนรู้ ที่เชื่อมโยงความร่วมมือระหว่างสถาบันการศึกษา สถาบันครอบครัวชุมชน สถาบันทางศาสนา ให้มีส่วนร่วมในการจัดการศึกษา เพื่อให้ผู้เรียนเกิดความรู้ ทักษะและเจตคติ สร้างจิตสำนึกที่มั่นคงเข้มแข็งในหลักการดำเนินชีวิต ตามหลักปรัชญาของเศรษฐกิจพอเพียง อันได้แก่ ความพอประมาณ ความมีเหตุผล การมีภูมิคุ้มกันในตัวที่ดี ภายใต้เงื่อนไขความรู้ และคุณธรรม

Daft (1994 : 8) กล่าวว่า การบริหารคือการทำให้เป้าหมายขององค์กรบรรลุผลอย่างมีประสิทธิภาพและประสิทธิผลโดยผ่านการวางแผนการจัดองค์กรการสั่งการ และการควบคุมทรัพยากรขององค์กร

Hinz Wehrich and Harold Koontz (2004 : 4) กล่าวว่า การบริหารเป็นกระบวนการของการออกแบบและการดำเนินการเพื่อให้แต่ละคนทำงานร่วมกันได้ในสภาวะแวดล้อมนั้น ๆ ทำให้การทำงานเกิดประสิทธิภาพบังเกิดผลสำเร็จเป็นไปตามเป้าหมายที่วางไว้

สรุป การบริหารสถานศึกษาตามหลักปรัชญาของเศรษฐกิจพอเพียง หมายถึง การดำเนินงานภายในสถานศึกษาโดยการนำแนวทางปรัชญาของเศรษฐกิจพอเพียงที่เป็น

แนวทางในการดำเนินชีวิตและการประพฤติปฏิบัติตน มาใช้ในกระบวนการดำเนินงานและพัฒนาสถานศึกษาให้มีคุณภาพ ทั้งนี้ให้ตั้งอยู่บนพื้นฐานของทางสายกลางที่ต้องคำนึงถึงความพอประมาณ ความมีเหตุผล และการมีภูมิคุ้มกัน รวมถึงการใช้ความรู้และคุณธรรมในการปฏิบัติงาน ตลอดจนเสริมสร้างพื้นฐานจิตใจให้มีสำนึกในคุณธรรม ความซื่อสัตย์ และสุจริต ดำเนินชีวิตด้วยความอดทน ความเพียร มีสติปัญญา และความรอบคอบ เพื่อให้สมดุลและพร้อมต่อการรองรับการเปลี่ยนแปลงอยู่เสมอ

7.8 องค์ประกอบการบริหารสถานศึกษาตามหลักปรัชญาของเศรษฐกิจพอเพียง

อรอนงค์ ดุมนิล (2557 : 7-8) องค์ประกอบการบริหารจัดการสถานศึกษาตามหลักปรัชญาของเศรษฐกิจพอเพียงตามความคิดเห็นของข้าราชการครูสังกัดสำนักงานเขตพื้นที่การศึกษาประถมศึกษาราชบุรี เขต 4 มี 5 องค์ประกอบ ดังนี้ 1) ด้านการบริหารจัดการสถานศึกษา 2) ด้านหลักสูตรและการจัดการเรียนการสอน 3) ด้านการจัดกิจกรรมพัฒนาผู้เรียน 4) ด้านการพัฒนาบุคลากรของสถานศึกษา และ 5) ด้านผลลัพธ์และภาพความสำเร็จของสถานศึกษา

รัตนา หลวงกลาง (2558 : 591) ศึกษาการบริหารสถานศึกษาตามหลักปรัชญาของเศรษฐกิจพอเพียงในสถานศึกษาขั้นพื้นฐาน สังกัดสำนักงานเขตพื้นที่การศึกษาประถมศึกษาอุตรดิตถ์ เขต 2 ได้แก่ 1. การบริหารจัดการที่สอดคล้องกับหลักปรัชญาเศรษฐกิจพอเพียง ประกอบด้วย 1) ปรับโครงสร้างการบริหาร 2) พัฒนาบุคลากร 3) กำหนดยุทธศาสตร์ และ 4) นิเทศภายใน 2. การปรับปรุงและพัฒนาหลักสูตรสถานศึกษาบูรณาการในกลุ่มสาระการเรียนรู้กิจกรรมพัฒนาผู้เรียน 3. การจัดกระบวนการเรียนการสอนมีความสอดคล้องกับวิถีชีวิตและชุมชน สอนทั้งทฤษฎี และ ปฏิบัติ และ 4. จัดบรรยากาศ และ สภาพแวดล้อมที่เอื้ออำนวย

ศรีชล ร้ายไพบรี (2558 : 5) ศึกษาองค์ประกอบการบริหารสถานศึกษาตามหลักปรัชญาของเศรษฐกิจพอเพียง สังกัดสำนักงานเขตพื้นที่การศึกษาประถมศึกษาราชบุรีเขต 1 โดยกำหนดตามตัวชี้วัดความสำเร็จในการบริหารงานประกอบด้วย 5 องค์ประกอบ ดังนี้ 1) การบริหารจัดการสถานศึกษา 2) หลักสูตร และ การจัดการเรียนการสอน 3) การจัดกิจกรรมพัฒนาผู้เรียน 4) การพัฒนาบุคลากรของสถานศึกษา และ 5) ผลลัพธ์/ภาพความสำเร็จ

อรพิน ประดับมุกข์ (2558 : 1276) ศึกษาความสัมพันธ์ระหว่างการบริหารตามหลักปรัชญาของเศรษฐกิจพอเพียงกับคุณภาพการปฏิบัติงานของสถานศึกษา ในพื้นที่กลุ่มจังหวัดภาคกลางตอนล่าง สรุปว่า การบริหารตามหลักปรัชญาของเศรษฐกิจพอเพียงของสถานศึกษา ในพื้นที่กลุ่มจังหวัดภาคกลางตอนล่าง ได้แก่ 1) ด้านพัฒนาบุคลากรของสถานศึกษา

2) ด้านการจัดกิจกรรมผู้เรียน 3) ด้านการบริหารจัดการสถานศึกษา และ 4) ด้านหลักสูตรและการจัดการเรียนการสอน

คำตัน จันทะวงษา (2559 : 4-5) กล่าวว่าการบริหารจัดการสถานศึกษาตามหลักปรัชญาของเศรษฐกิจพอเพียง สังกัดสำนักงานเขตพื้นที่การศึกษาประถมศึกษาปทุมธานี เขต 2 ตามแนวทางการติดตามประเมินผลยุทธศาสตร์ขับเคลื่อนปรัชญาของเศรษฐกิจพอเพียงสู่สถานศึกษา (2550-2554) ประกอบด้วย การบริหารจัดการ 5 ด้าน ได้แก่ 1) ด้านการบริหารจัดการสถานศึกษา 2) ด้านหลักสูตร และการจัดการเรียนการสอน 3) ด้านการจัดกิจกรรมพัฒนาผู้เรียน 4) ด้านการพัฒนาบุคลากรของสถานศึกษา และ 5) ด้านผลลัพธ์ภาพความสำเร็จ

สุदारัตน์ อุปปะ (2559 : 12) ศึกษาองค์ประกอบการบริหารจัดการตามหลักปรัชญาของเศรษฐกิจพอเพียงในสถานศึกษา สังกัดองค์การบริหารส่วนจังหวัดกาฬสินธุ์ โดยมีขอบข่าย 5 ด้าน คือ 1) ด้านการบริหารจัดการสถานศึกษา 2) ด้านหลักสูตร และการจัดการกิจกรรมการเรียนรู้ 3) ด้านการจัดกิจกรรมพัฒนาผู้เรียน 4) ด้านการพัฒนาบุคลากรของสถานศึกษา และ 5) ด้านผลลัพธ์/ภาพความสำเร็จ

จักรพงษ์ มัตสยะวนิชกุล (2561 : 351) ได้ศึกษากลยุทธ์การบริหารสถานศึกษาตามหลักปรัชญาของเศรษฐกิจพอเพียง เพื่อการพัฒนาย่างยั่งยืน ได้แนวคิดการบริหารจัดการสถานศึกษาพอเพียง มี 5 ด้าน ดังนี้ 1) ด้านการบริหารจัดการสถานศึกษา 2) ด้านหลักสูตร และการจัดกิจกรรมการเรียนรู้ 3) ด้านการจัดกิจกรรมพัฒนาผู้เรียน 4) ด้านการพัฒนาบุคลากรของสถานศึกษา และ 5) ด้านผลลัพธ์/ภาพความสำเร็จ

ณัฐพร เอี่ยมหรรุ่น (2561 : 15) กล่าวว่าการบริหารสถานศึกษาตามหลักปรัชญาของเศรษฐกิจพอเพียง มีองค์ประกอบ ดังนี้ 1) ด้านการบริหารจัดการสถานศึกษา 2) ด้านหลักสูตรและการจัดกิจกรรมการเรียนรู้ 3) ด้านการจัดกิจกรรมพัฒนาผู้เรียน 4) ด้านการพัฒนาบุคลากรของสถานศึกษา และ 5) ด้านผลลัพธ์/ภาพความสำเร็จ

ภูวสิษฐ์ บุญศรี (2561 : 5) กล่าวว่าการบริหารจัดการการศึกษาตามหลักปรัชญาของเศรษฐกิจพอเพียง มี 4 ด้าน คือ 1) ด้านการบริหารจัดการ 2) ด้านหลักสูตร และการจัดการเรียนการสอน 3) ด้านการจัดกิจกรรมพัฒนาผู้เรียน และ 4) ด้านพัฒนาบุคลากรของสถานศึกษา

ชนิดา ทศนิยม (2562 : 34) ได้ศึกษาสภาพปัจจุบัน และ ความคาดหวังในการบริหารงานตามหลักปรัชญาของเศรษฐกิจพอเพียงของสถานศึกษา สังกัดสำนักงานเขตพื้นที่การศึกษามัธยมศึกษา เขต 20 ทั้ง 5 ด้าน ดังนี้ 1) ด้านการบริหารจัดการสถานศึกษา 2) ด้าน

หลักสูตร และ การจัดการกิจกรรมการเรียนรู้ 3) ด้านการจัดกิจกรรมพัฒนาผู้เรียน 4) ด้านการพัฒนาบุคลากรของสถานศึกษา และ 5) ด้านผลลัพธ์/ภาพความสำเร็จ

พินิจ เครือเหลา (2562 : 272-273) ได้ศึกษาการบริหารสถานศึกษาตามหลักปรัชญาของเศรษฐกิจพอเพียง โรงเรียนพิทยาลงกรณ์พิทยาคม สรุปลงการบริหารจัดการตามหลักปรัชญาเศรษฐกิจพอเพียง ไว้ 4 ด้าน คือ 1) ด้านการบริหารจัดการสถานศึกษา 2) ด้านหลักสูตร และการจัดการเรียนการสอน 3) ด้านการจัดกิจกรรมพัฒนาผู้เรียน และ 4) ด้านพัฒนาบุคลากรของสถานศึกษา

สมศักดิ์ศรี ชราศรี (2562 : 208-209) ศึกษาองค์ประกอบการพัฒนาแบบการบริหารจัดการสถานศึกษาขนาดเล็กตามหลักปรัชญาของเศรษฐกิจพอเพียง ได้สรุปองค์ประกอบการบริหารจัดการตามหลักปรัชญาของเศรษฐกิจพอเพียง ไว้ 5 ด้าน ได้แก่ 1) ด้านการบริหารจัดการสถานศึกษา 2) ด้านหลักสูตร และ การจัดการเรียนการสอน 3) ด้านการจัดกิจกรรมพัฒนาผู้เรียน 4) ด้านพัฒนาบุคลากรของสถานศึกษา และ 5) ด้านผลลัพธ์/ภาพความสำเร็จ

กาญจนา วิเชียรสร (2563 : 27) กล่าวว่าการบริหารจัดการการศึกษาตามหลักปรัชญาของเศรษฐกิจพอเพียงในสถานศึกษา สังกัดสำนักงานส่งเสริมการศึกษานอกระบบ และการศึกษาตามอัธยาศัยจังหวัดร้อยเอ็ด มี 5 องค์ประกอบ คือ 1) ด้านการบริหารจัดการสถานศึกษา 2) ด้านหลักสูตร และ การจัดการเรียนการสอน 3) ด้านการจัดกิจกรรมพัฒนาผู้เรียน 4) ด้านพัฒนาบุคลากรของสถานศึกษา และ 5) ด้านผลลัพธ์/ภาพความสำเร็จ

จิตโสภิน เคนจันทิก (2563 : 562) ได้ศึกษาการพัฒนาแบบการบริหารจัดการตามหลักปรัชญาของเศรษฐกิจพอเพียงเพื่อยกระดับเป็นโรงเรียนพอเพียงท้องถิ่นของสถานศึกษาสังกัดเทศบาล ได้สรุป การบริหารจัดการตามหลักปรัชญาของเศรษฐกิจพอเพียงประกอบด้วย 1) ด้านการบริหารจัดการสถานศึกษา 2) ด้านหลักสูตร และ การจัดการเรียนการสอน 3) ด้านการจัดกิจกรรมพัฒนาผู้เรียน 4) ด้านพัฒนาบุคลากร และ 5) ด้านผลลัพธ์/ภาพความสำเร็จ

จรรยา ทีปาลา (2563 : 1) กล่าวว่าการบริหารสถานศึกษาตามหลักปรัชญาของเศรษฐกิจพอเพียง มีดังนี้ 1) ด้านการบริหารจัดการสถานศึกษา ควรจัดการประชุมวางแผนในแผนปฏิบัติงานประจำปี และ นำนโยบายสู่การปฏิบัติ 2) ด้านหลักสูตร และ การจัดการกิจกรรมการเรียนรู้ ควรมีการสร้างเครือข่ายร่วมกัน เพื่อเผยแพร่ สื่อการเรียนรู้ หรือกิจกรรมการเรียนรู้ที่บูรณาการ ผ่านสื่อโซเชียลมีเดีย 3) ด้านการจัดกิจกรรมพัฒนาผู้เรียน ควรมีการนิเทศ กำกับติดตาม และ ปรับปรุงผลการดำเนินงานอย่างต่อเนื่อง และ 4) ด้านพัฒนาบุคลากร

ของสถานศึกษา ควรมีการประชุมสัมมนาแลกเปลี่ยน ส่งเสริมให้เป็นวิทยากร และ เผยแพร่ ผลงานของตนเอง

ชนิดา ทศนิยม (2563 : 107) ได้ศึกษาแนวทางการบริหารสถานศึกษาตามหลักปรัชญาเศรษฐกิจพอเพียง สังกัดสำนักงานเขตพื้นที่การศึกษามัธยมศึกษา เขต 20 ได้สรุป การบริหารสถานศึกษาตามหลักปรัชญาเศรษฐกิจพอเพียง 5 ด้าน ดังนี้ 1) ด้านการบริหารจัดการ สถานศึกษา 2) ด้านหลักสูตร และ การจัดการเรียนการสอน 3) ด้านการจัดกิจกรรมพัฒนา ผู้เรียน 4) ด้านการพัฒนาบุคลากรของสถานศึกษา และ 5) ด้านผลลัพธ์/ภาพความสำเร็จ

ธงชัย จันทร์ปัญญา (2563 : 43) ได้ศึกษารูปแบบการบริหารจัดการหลักสูตร สถานศึกษาตามหลักปรัชญาเศรษฐกิจพอเพียงในโรงเรียนสังกัดสำนักงานเขตพื้นที่การศึกษามัธยมศึกษา เขต 26 มหาสารคาม ได้เสนอการบริหารจัดการหลักสูตรของสำนักวิชาการ ไว้ดังนี้ 1) การเตรียมความพร้อมในการจัดทำหลักสูตร 2) การจัดทำหลักสูตรสถานศึกษา 3) การวางแผน การใช้หลักสูตร 4) การดำเนินการบริหาร (การใช้) หลักสูตร 5) การนิเทศ กำกับ ติดตาม ประเมินผล 6) การสรุปผลการดำเนินการ และ 7) การปรับปรุงพัฒนา

พารดา หาบ้านแทน (2563 : 12) กล่าวว่าการบริหารสถานศึกษาตามหลักปรัชญาของเศรษฐกิจพอเพียง มี 4 องค์ประกอบ ดังนี้ 1) ด้านการบริหารจัดการสถานศึกษา 2) ด้านหลักสูตร และ การจัดการเรียนการสอน 3) ด้านกิจกรรมพัฒนาผู้เรียน และ 4) ด้านการพัฒนาบุคลากร

นันทวี พุ่มเกิด (2564 : 108) ได้ศึกษารูปแบบการบริหารสถานศึกษาพอเพียงสู่ศูนย์การเรียนรู้ตามหลักปรัชญาของเศรษฐกิจพอเพียงด้านการศึกษาของโรงเรียนขยายโอกาสทางการศึกษา มี 6 องค์ประกอบ ได้แก่ 1) ความพร้อมของบุคลากร 2) การบริหารจัดการ 3) การจัดการเรียนรู้ 4) การจัดกิจกรรมนักเรียนและกิจกรรมโรงเรียน 5) การเปลี่ยนแปลงที่เห็นได้ชัด และ 6) การมีศักยภาพขยายผลอย่างมีคุณภาพและประสิทธิภาพ

พิริญา พันธุ์ศิริ (2564 : 288) กล่าวว่าการบริหารสถานศึกษาตามหลักปรัชญาของเศรษฐกิจพอเพียงของสถานศึกษา สังกัดสำนักงานเขตพื้นที่การศึกษามัธยมศึกษา เขต 19 ประกอบด้วย 5 ด้าน ดังนี้ 1) ด้านการบริหารจัดการสถานศึกษา 2) ด้านหลักสูตรและการจัดการเรียนการสอน 3) ด้านการจัดกิจกรรมพัฒนาผู้เรียน 4) ด้านการพัฒนาบุคลากรของสถานศึกษา และ 5) ด้านผลลัพธ์/ภาพความสำเร็จ

จากทัศนะของนักวิชาการ และผลการวิจัยดังกล่าวข้างต้น ผู้วิจัยได้นำมาสังเคราะห์องค์ประกอบการบริหารสถานศึกษาตามหลักปรัชญาของเศรษฐกิจพอเพียงของโรงเรียนบ้านโป่งเปือย ดังตาราง 2

ตาราง 2 การสังเคราะห์องค์ประกอบของการบริหารสถานศึกษาตามหลักปรัชญาของเศรษฐกิจพอเพียง

ประเด็น	แหล่งอ้างอิง																				ความถี่	ร้อยละ	ผลการสังเคราะห์
	1. อรอนงค์ ดุมนิล (2557)	2. รัตนา หลวงกลาง (2558)	3. ศรีชล ไร่ไพรี (2558)	4. อรพิณ ประดับมุข (2558)	5. คำตัน จันทะวงษา (2559)	6. สุดารัตน์ อุปะ (2559)	7. จักรพงศ์ มัตสยะวิชุล (2561)	8. ณัฐพร เอี่ยมหุ่่น (2561)	9. กุวลักษณ์ บุญศรี (2561)	10. ชณิดา ทัดนิยม (2562)	11. พินิจ เครือทลา (2562)	12. สมศักดิ์ศรี ษราศรี (2562)	13. กาญจนา วิเชียรสร (2563)	14. จิตโศภิน เคนจันทัก (2563)	15. จรรยา ทีปลา (2563)	16. ชณิดา ทัดนิยม (2563)	17. ธงชัย จันทรบัญญา (2563)	18. พารดา ทาบานแพน (2563)	19. นันทาทิ พุ่มเกิด (2564)	20. พิรัญญา พันธุศิริ (2564)			
1. การบริหารจัดการสถานศึกษา	✓	✓	✓	✓	✓	✓	✓	✓	✓	✓	✓	✓	✓	✓	✓	✓	✓	✓	✓	✓	19	95.00	✓
2. หลักสูตรและการจัดการเรียนการสอน	✓	✓	✓	✓	✓	✓	✓	✓	✓	✓	✓	✓	✓	✓	✓	✓	✓	✓	✓	✓	20	100	✓
- หลักสูตรและการจัดกิจกรรมการเรียนรู้						✓			✓		✓												
- การจัดทำหลักสูตรสถานศึกษา																	✓						
- การจัดการเรียนรู้																			✓				
3. การจัดกิจกรรมพัฒนาผู้เรียน	✓		✓	✓	✓	✓	✓	✓	✓	✓	✓	✓	✓	✓	✓	✓	✓	✓	✓	✓	18	90.00	✓
- การจัดกิจกรรมนักเรียนและกิจกรรมโรงเรียน																			✓				

ตาราง 2 (ต่อ)

ประเด็น	นักวิชาการ																				ความดี	ร้อยละ	ผลการสังเกต
	แหล่งอ้างอิง																						
	1. อรอนงค์ ดุมนิล (2557)	2. รัตนา หลวงกลาง (2558)	3. ศรีชล ไร่ไพรี (2558)	4. อรพิณ ประดับบุษย์ (2558)	5. คำตัน จันทะวงษา (2559)	6. สุภารัตน์ อุบะ (2559)	7. จักรพงษ์ มีตสยะวิชิตกุล (2561)	8. ณัฐพร เอี่ยมทรุ่น (2561)	9. ภาวลิขณ์ บุญศรี (2561)	10. ชนิดา ทัดนิยม (2562)	11. พิณใจ เครือเหล่า (2562)	12. สมศักดิ์ศรี ชราศรี (2562)	13. กาญจนา วิเชียรศรี (2563)	14. จิตโศภิน เคนจันทัก (2563)	15. จรรยา ทิपालา (2563)	16. ชนิดา ทัดนิยม (2563)	17. ธงชัย จันทร์ปัญญา (2563)	18. พารดา ทาบ้านแทน (2563)	19. นันทวดี พุ่มเกิด (2564)	20. พิรญา พันธุศิริ (2564)			
4. การพัฒนาบุคลากรของสถานศึกษา	✓		✓	✓	✓	✓	✓	✓	✓	✓	✓	✓	✓	✓	✓	✓		✓		✓	17	85.00	✓
5. ผลลัพธ์และภาพความสำเร็จของสถานศึกษา	✓		✓		✓	✓	✓	✓		✓		✓	✓	✓		✓				✓	12	60.00	✓
6. การจัดกระบวนการเรียนการสอน		✓																			1	5.00	
7. จัดบรรยากาศและสภาพแวดล้อมที่เอื้ออำนวย		✓																			1	5.00	
8. การเตรียมความพร้อมในการจัดทำหลักสูตร																	✓				1	5.00	
9. การวางแผน การใช้หลักสูตร																	✓				1	5.00	

จากตาราง 2 ผลการสังเคราะห์องค์ประกอบของการบริหารสถานศึกษาตามหลักปรัชญาของเศรษฐกิจพอเพียง จากเอกสาร แนวคิด ทฤษฎี และงานวิจัยที่เกี่ยวข้อง พบว่ามีองค์ประกอบเชิงทฤษฎี (Theoretical Framework) จำนวน 16 องค์ประกอบ ผู้วิจัยกำหนดเกณฑ์ความถี่ร้อยละ 50 ขึ้นไป เพื่อคัดเลือกเป็นองค์ประกอบการบริหารสถานศึกษาตามหลักปรัชญาของเศรษฐกิจพอเพียง มี 5 องค์ประกอบ โดยเรียงลำดับจากความถี่สูงไปหาความถี่ต่ำ ดังภาพประกอบ 7

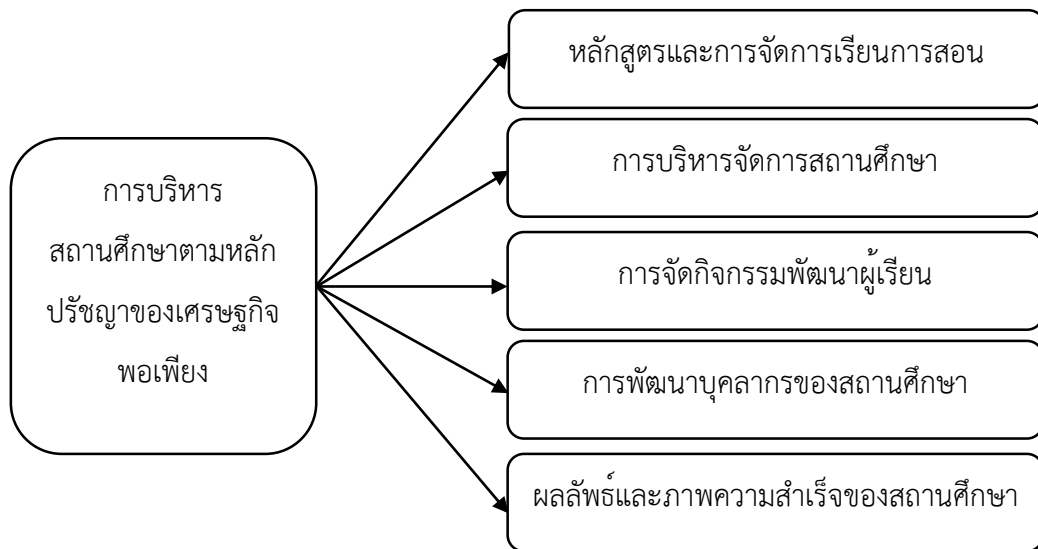

ภาพประกอบ 7 โมเดลองค์ประกอบการบริหารสถานศึกษาตามหลักปรัชญาของเศรษฐกิจพอเพียง

7.8 งานวิจัยที่เกี่ยวข้องกับการบริหารสถานศึกษาตามหลักปรัชญาของเศรษฐกิจพอเพียง

คำตัน จันทะวงษา (2559 : 101) ได้ศึกษาการบริหารจัดการสถานศึกษา ตามหลักปรัชญาของเศรษฐกิจพอเพียง สังกัดสำนักงานเขตพื้นที่การศึกษาประถมศึกษาปทุมธานี เขต 2 ผลการวิจัย พบว่า 1. ผลการเปรียบเทียบการบริหารจัดการสถานศึกษาตามหลักปรัชญาของเศรษฐกิจพอเพียง สังกัดสำนักงานเขตพื้นที่การศึกษาประถมศึกษาปทุมธานี เขต 2 พบว่า ภาพรวม อยู่ในระดับมาก ($\bar{x} = 3.92$, S.D. = 0.69) เรียงลำดับจากค่าเฉลี่ยสูงสุดไปต่ำสุด ดังนี้ ด้านการจัดกิจกรรมพัฒนาผู้เรียน อยู่ในระดับมาก ($\bar{x} = 4.04$, S.D. = 0.60) ด้านพัฒนาบุคลากรของสถานศึกษา อยู่ในระดับมาก ($\bar{x} = 4.00$, S.D. = 0.66) ด้านผลลัพธ์ภาพความสำเร็จ อยู่ในระดับมาก ($\bar{x} = 3.92$, S.D. = 0.67) ด้านการบริหารจัดการสถานศึกษา อยู่ในระดับมาก ($\bar{x} = 3.90$, S.D.

= 0.72) และ ด้านหลักสูตรและการจัดกิจกรรมการเรียนรู้ อยู่ในระดับมาก (\bar{x} = 3.78, S.D. = 0.74) ตามลำดับ 2. การเปรียบเทียบการบริหารจัดการสถานศึกษาตามหลักปรัชญาของเศรษฐกิจพอเพียง สังกัดสำนักงานเขตพื้นที่การศึกษาประถมศึกษาปทุมธานี เขต 2 คือ 1) การบริหารจัดการสถานศึกษาตามหลักปรัชญาของเศรษฐกิจพอเพียง สังกัดสำนักงานเขตพื้นที่การศึกษาประถมศึกษาปทุมธานี เขต 2 จำแนกตามขนาดสถานศึกษา ภาพรวม และรายด้านไม่แตกต่างกัน อย่างมีนัยสำคัญทางสถิติที่ระดับ .05 โดยสถานศึกษาขนาดกลางมีระดับบริหารจัดการสถานศึกษาตามหลักปรัชญาของเศรษฐกิจพอเพียงมากกว่าสถานศึกษาขนาดเล็กและ ขนาดใหญ่ และ 2) การเปรียบเทียบการบริหารจัดการสถานศึกษา ตามหลักปรัชญาของเศรษฐกิจพอเพียง สังกัดสำนักงานเขตพื้นที่การศึกษาประถมศึกษาปทุมธานี เขต 2 จำแนกตามประสบการณ์การทำงาน พบว่า ภาพรวมและรายด้านไม่แตกต่างกัน อย่างมีนัยสำคัญทางสถิติ ที่ระดับ .05 โดยผู้ที่มีประสบการณ์การทำงาน ไม่เกิน 10 ปี มีการบริหารจัดการสถานศึกษาตามหลักปรัชญาของเศรษฐกิจพอเพียง สูงกว่าผู้ที่มีประสบการณ์การทำงาน ตั้งแต่ 10 ปีขึ้นไป

ชนากานต์ กาหลง (2560 : 94) ได้ศึกษาเรื่องสภาพและแนวทางการพัฒนาการบริหารสถานศึกษาตามหลักปรัชญาของเศรษฐกิจพอเพียงของสถานศึกษาสังกัดสำนักงานเขตพื้นที่การศึกษาประถมศึกษามหาสารคามเขต 2 พบว่า 1) สภาพการบริหารสถานศึกษาตามหลักปรัชญาของเศรษฐกิจพอเพียงของสถานศึกษา สังกัดสำนักงานเขตพื้นที่การศึกษาประถมศึกษามหาสารคาม เขต 2 ตามความคิดเห็นของผู้บริหารสถานศึกษาและครูผู้สอน โดยรวมอยู่ในระดับมาก เมื่อพิจารณาเป็นรายด้าน พบว่าอยู่ในระดับมากทุกด้าน 2) ผลการเปรียบเทียบสภาพการบริหารสถานศึกษาตามหลักปรัชญาของเศรษฐกิจพอเพียงของสถานศึกษา จำแนกตามความคิดเห็นของผู้บริหารสถานศึกษา และ ครูผู้สอน โดยรวม และ เป็นรายด้าน 4 ด้าน ได้แก่ ด้านหลักสูตร และ การจัดกิจกรรมการเรียนรู้ ด้านกิจกรรมพัฒนาผู้เรียน ด้านการพัฒนาบุคลากร และ ด้านผลลัพธ์/ภาพความสำเร็จ แตกต่างกันอย่างมีนัยสำคัญทางสถิติที่ระดับ .05 ยกเว้นด้านการบริหารจัดการสถานศึกษาไม่แตกต่างกัน และ จำแนกตามขนาดโรงเรียนโดยรวม และเป็นรายด้านทุกด้านแตกต่างกันอย่างมีนัยสำคัญทางสถิติที่ระดับ .05 3) แนวทางการพัฒนาการบริหารสถานศึกษาตามหลักปรัชญาของเศรษฐกิจพอเพียงของสถานศึกษาคือด้านการบริหารจัดการสถานศึกษา ควรกำหนดนโยบาย วิสัยทัศน์ แผนปฏิบัติการประจำปีสู่การปฏิบัติ และ ต้องบริหารงานแบบร่วมมือ มีการวัดผล และ ประเมินผลด้านหลักสูตร และการจัดกิจกรรมการเรียนรู้ ควรมีการจัดทำหลักสูตรสถานศึกษา และ จัดทำแผนการจัดการเรียนรู้ที่กระตุ้นให้ผู้เรียนได้ลงมือปฏิบัติจริง โดยการถอดบทเรียนเชื่อมโยงหลักปรัชญาของเศรษฐกิจพอเพียง ด้านกิจกรรมพัฒนาผู้เรียนควรมีการสอดแทรกหลักปรัชญาของเศรษฐกิจพอเพียงในทุก ๆ กิจกรรม

จัดกิจกรรมที่กระตุ้นให้ผู้เรียนเกิดความรู้คู่คุณธรรม ด้านพัฒนาบุคลากรของสถานศึกษาควรจัดอบรมเชิงปฏิบัติการให้บุคลากรทุกฝ่ายเข้าใจ และตระหนักในการนำหลักปรัชญาของเศรษฐกิจพอเพียงไปสู่กระบวนการเรียนการสอน รวมถึงการสร้างภาคีเครือข่ายในการร่วมมือกันบริหารสถานศึกษา ด้านผลลัพธ์/ภาพความสำเร็จ สถานศึกษาควรสร้างผลงานที่เป็นแบบอย่างในการปฏิบัติตามบริบทของสถานศึกษา ผู้เรียนสามารถนำความรู้ ทักษะต่าง ๆ ไปประยุกต์ใช้ในชีวิตประจำวันได้

สกวเดือน ควันไชย (2560 : 67) ได้ศึกษาเรื่องสภาพ และ แนวทางการบริหารจัดการตามหลักปรัชญาของเศรษฐกิจพอเพียงของสถานศึกษาสังกัดสำนักงานเขตพื้นที่การศึกษามัธยมศึกษาเขต 19 ผลการวิจัยพบว่า 1) ระดับสภาพการบริหารจัดการสถานศึกษาตามหลักปรัชญาเศรษฐกิจพอเพียงของสถานศึกษา โดยรวมอยู่ในระดับมาก และจำแนกเป็นรายด้าน อยู่ในระดับมากทุกด้านโดยเรียงลำดับจากมากไปหาน้อย คือ ด้านการจัดกิจกรรมพัฒนาผู้เรียน รองลงมา ด้านผลลัพธ์ และ ภาพความสำเร็จ ด้านหลักสูตร และ การจัดกิจกรรมการเรียนรู้ ด้านการบริหารจัดการสถานศึกษา และ ด้านการพัฒนาบุคลากรของสถานศึกษา ตามลำดับ 2) แนวทางการพัฒนาการบริหารจัดการโรงเรียนโดยใช้หลักปรัชญาของเศรษฐกิจพอเพียงของสถานศึกษา สังกัดสำนักงานเขตพื้นที่การศึกษามัธยมศึกษา เขต 19 ควรมีการจัดตั้งโครงการสำหรับการบูรณาการหลักปรัชญาของเศรษฐกิจพอเพียงสู่การจัดการเรียนการสอน จัดสรรงบประมาณสำหรับโครงการหรือกิจกรรมเกี่ยวกับหลักปรัชญาของเศรษฐกิจพอเพียง และ จัดแต่งตั้งคณะกรรมการสำหรับการติดตามประเมินผลการขับเคลื่อน และมีการจัดโครงการส่งเสริมให้มีการประกอบอาชีพตามหลักปรัชญาของเศรษฐกิจพอเพียง

กัลลิกา ศรีหาสาร (2561 : 237) ได้ศึกษารูปแบบการบริหารสถานศึกษาพอเพียง สังกัดสำนักงานคณะกรรมการการศึกษาขั้นพื้นฐานสู่สถานศึกษาพอเพียงที่มีผลการปฏิบัติที่เป็นเลิศ ผลการวิจัยพบว่า 1) ผลศึกษาสภาพปัจจุบัน ปัญหา และ ความต้องการบริหารสถานศึกษาพอเพียง สังกัดสำนักงานคณะกรรมการการศึกษาขั้นพื้นฐานสู่สถานศึกษาพอเพียงที่มีผลการปฏิบัติที่เป็นเลิศ จากการสอบถามความคิดเห็นผู้บริหารสถานศึกษาและครูผู้รับผิดชอบงานเศรษฐกิจพอเพียง พบว่า สภาพปฏิบัติ โดยรวมอยู่ในระดับปานกลาง เมื่อพิจารณาเป็นรายองค์ประกอบหลัก พบว่า สภาพปัจจุบัน ปัญหามากที่สุด คือด้านหลักสูตร และ การจัดการเรียนรู้ รองลงมาคือ ด้านการบริหารจัดการสถานศึกษา สำหรับความต้องการโดยรวมอยู่ในระดับมากที่สุด เมื่อพิจารณาเป็นรายองค์ประกอบหลักพบว่า ด้านการบริหารจัดการสถานศึกษามีค่าเฉลี่ยมากที่สุด รองลงมาคือ ด้านผลลัพธ์ที่เกิดต่อชุมชนจากการน้อมนำปรัชญาของเศรษฐกิจพอเพียงเข้าสู่สถานศึกษา 2) สร้างรูปแบบการบริหารสถานศึกษาพอเพียง สังกัดสำนักงานคณะกรรมการการศึกษาขั้นพื้นฐานสู่สถานศึกษาพอเพียงที่มีผล

การปฏิบัติที่เป็นเลิศ พบว่า มีจำนวน 7 องค์ประกอบหลัก มีองค์ประกอบย่อย 24 องค์ประกอบ ได้แก่ 1) ด้านการบริหารจัดการสถานศึกษามือถือประกอบย่อย 6 องค์ประกอบ 2) ด้านหลักสูตร และการจัดการเรียนรู้ มีองค์ประกอบย่อย 4 องค์ประกอบ 3) ด้านการจัดกิจกรรมพัฒนาผู้เรียนมี องค์ประกอบย่อย 3 องค์ประกอบ 4) ด้านพัฒนาบุคลากรของสถานศึกษามือถือประกอบย่อย 2 องค์ประกอบ 5) ด้านการสร้างเครือข่าย และขยายผลมีองค์ประกอบย่อย 3 องค์ประกอบ 6) ด้าน ผลลัพธ์ ที่เกิดขึ้นจากการน้อมนำปรัชญาของเศรษฐกิจพอเพียงเข้าสู่สถานศึกษา มีองค์ประกอบย่อย 4 องค์ประกอบ และ 7) ด้านผลลัพธ์ที่เกิดขึ้นต่อชุมชนจากการขับเคลื่อนหลักปรัชญาของเศรษฐกิจ พอเพียงเข้าสู่สถานศึกษา มีองค์ประกอบย่อย 2 องค์ประกอบ

จักรพงษ์ มัตสยะวินิชกุล และคณะ (2561 : 346-362) ได้ศึกษากลยุทธ์การบริหาร สถานศึกษาตามหลักปรัชญาของเศรษฐกิจพอเพียง ผลการวิจัยพบว่า 1) สภาพปัจจุบันของการบริหาร สถานศึกษาตามหลักปรัชญาของเศรษฐกิจพอเพียง อยู่ในระดับมาก ทั้งในภาพรวมและรายด้าน 2) การยกร่างกลยุทธ์การบริหารสถานศึกษาตามหลักปรัชญาของเศรษฐกิจพอเพียงเพื่อการพัฒนาอย่าง ยั่งยืน ประกอบด้วย 5 ด้าน 19 กลยุทธ์ 3) การยืนยันกลยุทธ์การบริหารสถานศึกษาตามหลักปรัชญา ของเศรษฐกิจพอเพียงเพื่อการพัฒนาอย่างยั่งยืนได้กลยุทธ์ จำนวน 5 ด้าน 29 กลยุทธ์ 4) การทดลอง ใช้กลยุทธ์การบริหารสถานศึกษาตามหลักปรัชญาของเศรษฐกิจพอเพียงเพื่อการพัฒนาอย่างยั่งยืน ได้ กำหนดวิสัยทัศน์ พันธกิจ เป้าหมาย และกลยุทธ์ของโรงเรียน จำนวน 5 ด้าน 29 กลยุทธ์ และการจัด ประชุมเสวนาผู้ที่เกี่ยวข้องได้วิธีการดำเนินงานตามกลยุทธ์

จุฑามาส พัฒนศิริ (2562 : 100) ได้ศึกษาแนวทางการบริหารสถานศึกษาตามหลัก ปรัชญาของเศรษฐกิจพอเพียงของโรงเรียนในจังหวัดนครสวรรค์ สังกัดสำนักงานเขตพื้นที่การศึกษา มัธยมศึกษา เขต 42 ผลการวิจัยพบว่า 1. ปัญหาการดำเนินงานสถานศึกษาตามหลักปรัชญาของ เศรษฐกิจพอเพียงของโรงเรียนในจังหวัดนครสวรรค์ สังกัดสำนักงานเขตพื้นที่การศึกษามัธยมศึกษา เขต 42 ในภาพรวมอยู่ในระดับปานกลาง โดยเรียงลำดับจากมากไปน้อย คือ ด้านการบริหารจัดการ สถานศึกษา ด้านผลลัพธ์/ภาพความสำเร็จ ด้านหลักสูตร และการจัดการเรียนการสอน ด้านการ พัฒนาบุคลากรของสถานศึกษา และ ด้านการจัดกิจกรรมพัฒนาผู้เรียน 2. แนวการบริหารสถานศึกษา ตามหลักปรัชญาของเศรษฐกิจพอเพียงของโรงเรียนในจังหวัดนครสวรรค์ สังกัดสำนักงานเขตพื้นที่ การศึกษามัธยมศึกษา เขต 42 มีแนวทางการบริหาร คือ 2.1) ด้านการบริหารจัดการสถานศึกษา คือ จัดประชุมบุคลากรเพื่อสร้างความรู้ความเข้าใจเกี่ยวกับนโยบายหลักปรัชญาของเศรษฐกิจพอเพียง โดยเชิญวิทยากรผู้มีความเชี่ยวชาญมาให้ความรู้ มีการกำกับดูแลติดตาม และ รายงานผลการ ดำเนินงานให้ผู้เกี่ยวข้องทราบ 2.2) ด้านหลักสูตรและการจัดการเรียนการสอน คือ จัดอบรมเชิง ปฏิบัติการการจัดทำแผนการจัดการเรียนรู้ที่บูรณาการหลักปรัชญาของเศรษฐกิจพอเพียงจากวิทยากร

ผู้มีความเชี่ยวชาญ ให้กับทุกกลุ่มสาระการเรียนรู้ และ ทุกระดับชั้น 2.3) ด้านการจัดกิจกรรมพัฒนาผู้เรียน คือ จัดทำกิจกรรมหรือโครงการที่ส่งเสริมให้นักเรียนอยู่อย่างพอเพียง จัดตั้งเป็นชุมนุมหรือชมรม และ นำผลงานมาจัดประกวดเพื่อแลกเปลี่ยนเรียนรู้ 2.4) ด้านการพัฒนาบุคลากรของสถานศึกษา คือ จัดทำโครงการพัฒนาบุคลากรให้มีการน้อมนำหลักปรัชญาของเศรษฐกิจพอเพียงมาใช้ในการปฏิบัติหน้าที่ มีการประกวดหรือนำเสนอผลงานตามกิจกรรมที่ได้ทำหลังจากมีการพัฒนาบุคลากรในรูปแบบของ Best Practice 2.5) ด้านผลลัพธ์/ความสำเร็จ คือ จัดให้มีกิจกรรมส่งเสริมนิสัยรักการออม เช่น จัดตั้งธนาคารโรงเรียน มีการบูรณาการให้มีวิชาเรียน หรือเป็นกิจกรรมเกี่ยวกับการจัดทำบัญชีในครัวเรือน การทำบัญชีรับ - จ่าย ให้นักเรียนนำเสนอผลงานในรูปแบบโครงการหรือจัดนิทรรศการเพื่อประเมินผลการดำเนินชีวิตตามหลักปรัชญาของเศรษฐกิจพอเพียง

ชนิดา ทศนิยม (2562 : 32-41) ได้ศึกษาเรื่องความต้องการจำเป็นในการบริหารสถานศึกษาตามหลักปรัชญาของเศรษฐกิจพอเพียงของสถานศึกษา สังกัดสำนักงานเขตพื้นที่การศึกษามัธยมศึกษา เขต 20 ผลการศึกษาพบว่า 1) สภาพการบริหารสถานศึกษาตามหลักปรัชญาของเศรษฐกิจพอเพียงในสถานศึกษา สังกัดสำนักงานเขตพื้นที่การศึกษามัธยมศึกษา เขต 20 โดยรวมอยู่ในระดับมาก ความคาดหวังการบริหารสถานศึกษาตามหลักปรัชญาของเศรษฐกิจพอเพียงในสถานศึกษา สังกัดสำนักงานเขตพื้นที่การศึกษามัธยมศึกษา เขต 20 โดยรวมอยู่ในระดับมาก และ 2) ลำดับความต้องการจำเป็นในการบริหารสถานศึกษาตามหลักปรัชญาของเศรษฐกิจพอเพียงในสถานศึกษา สังกัดสำนักงานเขตพื้นที่การศึกษามัธยมศึกษา เขต 20 ลำดับที่ 1 คือ ด้านการบริหารจัดการสถานศึกษา ลำดับที่ 2 คือ ด้านผลลัพธ์/ภาพความสำเร็จ ลำดับที่ 3 คือ ด้านการจัดกิจกรรมพัฒนาผู้เรียน ลำดับ 4 คือ ด้านการพัฒนาบุคลากรของสถานศึกษา และลำดับ 5 คือ ด้านหลักสูตรและการจัดกิจกรรมการเรียนรู้

ณัฐพร เอี่ยมหรุ่น (2562 : 767-768) ได้ทำวิจัยเรื่อง การบริหารสถานศึกษาตามหลักปรัชญาของเศรษฐกิจพอเพียงกับคุณภาพชีวิตการทำงานของครู สังกัดสำนักงานเขตพื้นที่การศึกษามัธยมศึกษา เขต 8 ผลการวิจัยพบว่า 1. การบริหารสถานศึกษาตามหลักปรัชญาของเศรษฐกิจพอเพียง สังกัดสำนักงานเขตพื้นที่การศึกษามัธยมศึกษา เขต 8 โดยภาพรวมอยู่ในระดับมากที่สุด และเมื่อพิจารณาเป็นรายด้านอยู่ในระดับมากที่สุดทุกด้าน โดยเรียงลำดับจากค่ามัชฌิมเลขคณิตจากมากไปน้อย ดังนี้ ด้านการบริหารจัดการสถานศึกษา ด้านหลักสูตร และการจัดกิจกรรมการเรียนรู้ ด้านพัฒนาบุคลากรของสถานศึกษา ด้านการจัดกิจกรรมพัฒนาผู้เรียน และด้านผลลัพธ์/ภาพความสำเร็จ 2. คุณภาพชีวิตการทำงานของครู สังกัดสำนักงานเขตพื้นที่การศึกษามัธยมศึกษา เขต 8 โดยภาพรวม อยู่ในระดับมากที่สุด และเมื่อพิจารณาเป็นรายด้านอยู่ในระดับมากที่สุดทุกด้าน โดยเรียงจากค่ามัชฌิมเลขคณิตจากมากไปน้อย ดังนี้ ด้านจังหวะชีวิต ด้านการเกี่ยวข้องกับสังคม ด้านความ

เจริญก้าวหน้า และความมั่นคงในงานด้านประชาธิปไตยในการทำงาน ด้านสภาพแวดล้อมที่ปลอดภัย และ ส่งเสริมสุขภาพ ด้านการบูรณาการด้านสังคม ด้านการพัฒนาความสามารถของบุคคล ด้านการให้สิ่งตอบแทนที่เหมาะสม และยุติธรรม 3. การบริหารสถานศึกษาตามหลักปรัชญาของเศรษฐกิจพอเพียงมีความสัมพันธ์กับคุณภาพชีวิตการทำงานของครู สังกัดสำนักงานเขตพื้นที่การศึกษามัธยมศึกษา เขต 8 โดยภาพรวมอยู่ในระดับปานกลาง และเป็นความสัมพันธ์เชิงบวก อย่างมีนัยสำคัญทางสถิติที่ระดับ .01

พินิจ เครือเหลา และ คณะ (2562 : 268-282) ได้ศึกษาเรื่อง การบริหารสถานศึกษาตามหลักปรัชญาของเศรษฐกิจพอเพียง โรงเรียนพิทยาลงกรณ์พิทยาคม ผลการวิจัยพบว่าการบริหารสถานศึกษาตามหลักปรัชญาของเศรษฐกิจพอเพียง โรงเรียนพิทยาลงกรณ์พิทยาคมโดยภาพรวม และ รายด้านอยู่ในระดับมาก โดยเรียงลำดับค่ามัชฌิมเลขคณิตจากมากไปหาน้อยได้ดังนี้ 1) ด้านการพัฒนาบุคลากรของสถานศึกษา 2) ด้านหลักสูตร และการจัดการเรียนการสอน 3) ด้านการบริหารจัดการสถานศึกษา และ 4) ด้านการจัดกิจกรรมพัฒนาผู้เรียน 2. แนวทางการบริหารสถานศึกษาตามหลักปรัชญาของเศรษฐกิจพอเพียง โรงเรียนพิทยาลงกรณ์พิทยาคมในด้านที่มีค่ามัชฌิมเลขคณิตน้อยที่สุด คือ ด้านการจัดกิจกรรมพัฒนาผู้เรียนมีข้อเสนอแนะดังนี้ 1) การสร้างความรู้ความเข้าใจให้บุคลากรในการจัดกิจกรรมพัฒนาผู้เรียน 2) สถานศึกษามีการส่งเสริมการดำเนินงานนิเทศ ติดตาม ประเมินผล ในการจัดกิจกรรมพัฒนาผู้เรียน 3) ผู้บริหารส่งเสริมการมีส่วนร่วมในการพัฒนาการจัดกิจกรรมแนะแนวและระบบดูแลช่วยเหลือผู้เรียน และ 4) สถานศึกษากำหนดแนวทางที่ชัดเจนในการประเมินกิจกรรมพัฒนาผู้เรียน

สมศักดิ์ศรี ชราศรี (2562 : 203-222) ได้วิจัยเรื่อง การพัฒนารูปแบบการบริหารจัดการสถานศึกษาขนาดเล็กตามหลักปรัชญาของเศรษฐกิจพอเพียง ผลการวิจัย พบว่า 1. รูปแบบการบริหารจัดการสถานศึกษาขนาดเล็กตามหลักปรัชญาของเศรษฐกิจพอเพียง ประกอบด้วยองค์ประกอบหลัก 5 ด้าน ได้แก่ 1) ด้านการบริหารจัดการสถานศึกษา 2) ด้านหลักสูตรและการจัดการสอน 3) ด้านการจัดกิจกรรมพัฒนาผู้เรียน 4) ด้านพัฒนาบุคลากรของสถานศึกษา และ 5) ด้านผลลัพธ์/ภาพความสำเร็จ 2. ผลการสร้างและพัฒนารูปแบบการบริหารจัดการสถานศึกษาขนาดเล็กตามหลักปรัชญาของเศรษฐกิจพอเพียง จากการตรวจสอบ และยืนยันรูปแบบโดยผู้เชี่ยวชาญมีความคิดเห็นสอดคล้องกันว่ารูปแบบมีความเหมาะสม สามารถนำไปใช้ได้ 3. ผลการประเมินรูปแบบการบริหารจัดการสถานศึกษาขนาดเล็ก ตามหลักปรัชญาของเศรษฐกิจพอเพียงโดยการทดลองใช้ พบว่า โรงเรียนดำเนินการตามขั้นตอนในรูปแบบอย่างครอบคลุม ทุกฝ่ายมีส่วนร่วม และนำผลการประเมินไปใช้ตลอดทั้งมีผลการประเมินคุณภาพของรายการปฏิบัติตามองค์ประกอบ และ ตัวชี้วัดของรูปแบบอยู่ใน

ระดับมาก และกลุ่มผู้ร่วมวิจัยมีความคิดเห็นต่อรูปแบบการบริหารจัดการสถานศึกษาขนาดเล็ก ตามหลักปรัชญาของเศรษฐกิจพอเพียงอยู่ในระดับมากเช่นเดียวกัน

ทินกร พูลพุด และคณะ (2563 : 206-217) ได้วิจัยเรื่อง การบริหารสถานศึกษากับหลักปรัชญาของเศรษฐกิจพอเพียงเป็นศาสตร์ที่มีความสัมพันธ์กันทั้งในเชิงทฤษฎีและในเชิงปฏิบัติ ไม่ว่าจะเป็นหน่วยงานทางการศึกษาหรือหน่วยงานองค์กรใด ๆ ก็ตามทั้งภาครัฐ และเอกชน สถานศึกษาเป็นองค์กรที่มีจุดประสงค์ให้บริการทางด้านการศึกษา นอกจากดำเนินการจัดการศึกษาให้แก่ประชากรวัยเรียนแล้วยังมีพันธกิจในการเสริมสร้างคุณภาพชีวิตแก่ประชากรวัยเรียนให้เติบโตอย่างมีคุณภาพการบริหารสถานศึกษากับหลักปรัชญาของเศรษฐกิจพอเพียงมีความสัมพันธ์ในขอบข่ายงาน ทั้ง 4 งาน คือ การบริหารงานวิชาการ การบริหารงานงบประมาณ การบริหารงานบุคคล และ การบริหารงานงานทั่วไป ผู้บริหารสถานศึกษาที่จะบริหารจัดการภารกิจให้ประสบผลสำเร็จจะต้องบริหารจัดการบนพื้นฐานของความเป็นจริงตามหลักปรัชญาของเศรษฐกิจพอเพียงในความหมายขององค์ประกอบของปรัชญาเศรษฐกิจพอเพียงทั้งหลัก 3 ห่วง และ 2 เงื่อนไข คือ 1) หลักความมีเหตุผล (Rationality) 2) หลักความพอดีความพอเพียง และ ความพอประมาณ (Sufficiency) 3) หลักการมีภูมิคุ้มกันตนเองที่ดี (Self-Immunity) เงื่อนไขที่ 1 คือ องค์ความรู้ (Knowledge) และ เงื่อนไขที่ 2 คือ คุณธรรม-จริยธรรม (Ethic) การบริหารสถานศึกษากับหลักปรัชญาของเศรษฐกิจพอเพียงให้การศึกษามีคุณภาพ ผู้บริหารสถานศึกษาจะต้องเป็นผู้ที่มีบทบาทสำคัญในการบริหารงานวิชาการของสถานศึกษาให้มีคุณภาพ สังคมจะต้องเข้ามามีส่วนร่วมอย่างจริงจังบนพื้นฐานหลักปรัชญาของเศรษฐกิจพอเพียง คือ 1) ด้านจิตใจ 2) ด้านสังคม 3) อยู่กับธรรมชาติและสิ่งแวดล้อมอย่างฉลาด 4) ก้าวทันด้านเทคโนโลยี และ 5) ด้านเศรษฐกิจ อย่างไรก็ตามในการบริหารสถานศึกษาโดยใช้แนวทางหลักปรัชญาของเศรษฐกิจพอเพียงให้มีคุณภาพ ผู้บริหารสถานศึกษาจะต้องเป็นผู้ที่มีบทบาทสำคัญคือ ผู้บริหารจะต้องสามารถออกแบบการบริหารงานจัดการการศึกษานบนพื้นฐานของทฤษฎีการบริหาร และหลักปรัชญาของเศรษฐกิจพอเพียง ให้เหมาะสมกับบริบทของตนเอง เพราะหลักการดังกล่าวไม่ใช่สูตรสำเร็จที่จะพัฒนาหรือแก้ไขปัญหาการบริหารการศึกษาให้ประสบผลสำเร็จได้ทุกสถานการณ์

ชัยวัฒน์ ธีระกุลพิศุทธิ์ (2564 : 82-83) ได้วิจัยเรื่อง การพัฒนารูปแบบการบริหารจัดการสถานศึกษาขนาดเล็กตามหลักปรัชญาของเศรษฐกิจพอเพียง ผลการวิจัยพบว่า 1) สภาพการบริหารสถานศึกษาตามหลักปรัชญาของเศรษฐกิจพอเพียงโดยรวมอยู่ในระดับมาก เมื่อจำแนกเป็นรายด้าน พบว่า อยู่ในระดับมากที่สุด 2 ด้าน ได้แก่ด้านผลลัพธ์/ภาพความสำเร็จและด้านการบริหารจัดการสถานศึกษา อยู่ในระดับมาก 3 ด้าน ได้แก่ด้านการจัดกิจกรรมพัฒนา

ผู้เรียน ด้านการพัฒนาบุคลากรของสถานศึกษา และ ด้านหลักสูตรและการจัดกิจกรรมการเรียนรู้ตามลำดับ ผลการเปรียบเทียบสภาพการบริหารสถานศึกษาตามหลักปรัชญาของเศรษฐกิจพอเพียงจำแนกตามขนาดสถานศึกษาพบว่า โดยรวมและรายด้านไม่แตกต่างกัน 2) แนวทางการบริหารสถานศึกษาตามหลักปรัชญาของเศรษฐกิจพอเพียง ที่สำคัญ คือ ด้านหลักสูตรและการจัดกิจกรรมการเรียนรู้ ผู้บริหารต้องจัดทำหลักสูตรสถานศึกษาที่สอดคล้อง หลักรัษฎาของเศรษฐกิจพอเพียงแบบบูรณาการทุกกลุ่มสาระ มีการวัดและประเมินผล นิเทศติดตาม และ จัดสภาพแวดล้อมให้เอื้อต่อการเรียนรู้จัดทำเครื่องมือวัด และ ประเมินผลที่หลากหลายตามสภาพจริง ด้านการพัฒนาบุคลากรของสถานศึกษา ผู้บริหารต้องมีแผนงาน และโครงการเพื่อพัฒนาให้บุคลากรเข้าใจ และตระหนักในการนำหลักปรัชญาของเศรษฐกิจพอเพียงไปใช้พัฒนาดน พัฒนางานด้านการจัดกิจกรรมพัฒนาผู้เรียน โรงเรียนต้องจัดกิจกรรมนักเรียน กิจกรรมเพื่อสังคมและสาธารณประโยชน์โดยสอดคล้องหลักปรัชญาของเศรษฐกิจพอเพียง มุ่งส่งเสริมกิจกรรมจิตอาสาเพื่อส่วนรวม รับผิดชอบต่อตนเองต่อโรงเรียนต่อสังคม ด้านการบริหารจัดการสถานศึกษาต้องปลูกฝังวัฒนธรรมองค์กร ปลูกฝังวิถีชีวิต โดยการกำหนดนโยบาย วิสัยทัศน์นำไปสู่แผนปฏิบัติการประจำปี และลงมือปฏิบัติบริหารทรัพยากรทางการศึกษาให้คุ้มค่า และเกิดประโยชน์สูงสุดแก่ผู้เรียน บริหารทรัพยากรบุคคลบนพื้นฐานความรู้และคุณธรรม และด้านผลลัพธ์/ภาพความสำเร็จ ต้องทำให้นักเรียนและครู มีความรู้และทักษะในการดำเนินชีวิตแบบเศรษฐกิจพอเพียง ปฏิบัติตนได้อย่างถูกต้อง และเหมาะสมในสังคม ครอบครัว นักเรียนเกิดความตระหนักรู้ถึงประโยชน์ของหลักปรัชญาเศรษฐกิจพอเพียงสามารถนำไปใช้ และ ถ่ายทอดได้

พิรุธญา พันธุ์ศิริ และคณะ (2564 : 287-298) ได้วิจัยเรื่อง แนวทางการบริหารสถานศึกษาตามหลักปรัชญาของเศรษฐกิจพอเพียงของสถานศึกษา สังกัดสำนักงานเขตพื้นที่การศึกษามัธยมศึกษา เขต 19 ผลการวิจัยพบว่า 1. ความต้องการจำเป็นของการบริหารสถานศึกษาตามหลักปรัชญาของเศรษฐกิจพอเพียงของสถานศึกษา สังกัดสำนักงานเขตพื้นที่การศึกษามัธยมศึกษาเขต 19 โดยเรียงตามลำดับความสำคัญจากมากไปน้อย คือ ด้านการพัฒนาบุคลากรของสถานศึกษา ด้านผลลัพธ์/ภาพความสำเร็จ ด้านการบริหารจัดการสถานศึกษา ด้านการจัดกิจกรรมพัฒนาผู้เรียน และ ด้านหลักสูตรและการจัดการเรียนการสอน 2. แนวทางการบริหารสถานศึกษาตามหลักปรัชญาของเศรษฐกิจพอเพียงของสถานศึกษา สังกัดสำนักงานเขตพื้นที่การศึกษามัธยมศึกษาเขต 19 ประกอบด้วย 5 ด้าน ได้แก่ 1) ด้านการบริหารจัดการสถานศึกษา มีแนวทางการบริหาร จำนวน 8 ข้อ 2) ด้านหลักสูตรและการจัดการเรียนการสอน มีแนวทางการบริหาร จำนวน 8 ข้อ 3) ด้านการจัดกิจกรรมพัฒนาผู้เรียนมีแนวทางการบริหาร จำนวน 7 ข้อ 4)

ด้านการพัฒนาบุคลากรของสถานศึกษา มีแนวทางการบริหาร จำนวน 9 ข้อ 5) ด้านผลลัพธ์/ภาพความสำเร็จ มีแนวทางการบริหาร จำนวน 7 ข้อ

นภาพร มูลเมือง (2564 : 71-81) ได้ศึกษาเรื่อง รูปแบบการบริหารสถานศึกษา ตามหลักปรัชญาของเศรษฐกิจพอเพียงของโรงเรียนพานทองสภานุพัฒน์มภ์ สังกัดสำนักงานเขตพื้นที่การศึกษามัธยมศึกษาเขต 18 ผลการวิจัย ดังนี้ 1) รูปแบบการบริหารสถานศึกษาตามหลักปรัชญาของเศรษฐกิจพอเพียงของโรงเรียนพานทองสภานุพัฒน์มภ์ จังหวัดชลบุรี ได้แก่ หมายถึงการบริหารตามองค์ประกอบตามทฤษฎีเชิงระบบ (System Theory) ประกอบด้วย องค์ประกอบ 5 ส่วน คือ ส่วนนำ ระบบการบริหารแบบปรัชญาของเศรษฐกิจพอเพียง การนำรูปแบบไปใช้ การประเมินผล และเงื่อนไขความสำเร็จและข้อจำกัด มาใช้ในการบริหารสถานศึกษาตามหลักปรัชญาของเศรษฐกิจพอเพียง ใน 5 ด้าน คือ ด้านการบริหารจัดการสถานศึกษา ด้านหลักสูตรและการจัดการเรียนการสอน ด้านการจัดกิจกรรมพัฒนาผู้เรียน ด้านการพัฒนาบุคลากรของสถานศึกษา และด้านผลลัพธ์และภาพความสำเร็จของโรงเรียนพานทองสภานุพัฒน์มภ์ จังหวัดชลบุรี 2) รูปแบบการบริหารสถานศึกษาตามหลักปรัชญาของเศรษฐกิจพอเพียงของโรงเรียนพานทองสภานุพัฒน์มภ์ มีผลการประเมินด้านความเหมาะสม ด้านความเป็นไปได้ ด้านความถูกต้องของรูปแบบ และ ด้านความเป็นประโยชน์ โดยภาพรวมมีความเหมาะสมอยู่ในระดับมาก และ 3) ความพึงพอใจที่เกิดจากการใช้รูปแบบการบริหารสถานศึกษาตามหลักปรัชญาของเศรษฐกิจพอเพียงของโรงเรียนพานทองสภานุพัฒน์มภ์ โดยภาพรวมมีความเหมาะสมอยู่ในระดับมากที่สุด

สุภารัตน์ แซ่สั่ว และคณะ (2564 : 52-64) ได้ทำการวิจัยเรื่อง การบริหารสถานศึกษาตามหลักปรัชญาของเศรษฐกิจพอเพียงของสถานศึกษา สังกัดสำนักงานเขตพื้นที่การศึกษาประถมศึกษากาญจนบุรี เขต 3 ผลการวิจัย พบว่า 1. การบริหารสถานศึกษาตามหลักปรัชญาของเศรษฐกิจพอเพียงของสถานศึกษา สังกัดสำนักงานเขตพื้นที่การศึกษาประถมศึกษากาญจนบุรี เขต 3 โดยภาพรวมและรายด้านมีการปฏิบัติอยู่ในระดับมาก เรียงจากค่าเฉลี่ย คือ ด้านการจัดกิจกรรมพัฒนาผู้เรียน ด้านหลักสูตรและการจัดการเรียนการสอน ด้านการบริหารจัดการสถานศึกษา และ ด้านการพัฒนาบุคลากรของสถานศึกษา 2. ผลการเปรียบเทียบการบริหารสถานศึกษาตามหลักปรัชญาของเศรษฐกิจพอเพียงของสถานศึกษา สังกัดสำนักงานเขตพื้นที่การศึกษาประถมศึกษากาญจนบุรี เขต 3 จำแนกตามพื้นที่การจัดการศึกษา โดยภาพรวมพบว่า มีความแตกต่างกันอย่างมีนัยสำคัญทางสถิติที่ 0.01 และ จากการทดสอบรายคู่ พบว่า อำเภอ ไทรโยคมีการบริหารงานตามหลักปรัชญาของเศรษฐกิจพอเพียงของสถานศึกษา แตกต่างกับอำเภอทองผาภูมิ และอำเภอสังขละบุรี ส่วนอำเภอทองผาภูมิ และอำเภอสังขละบุรี ไม่พบว่ามีความแตกต่างกัน

8. การสังเคราะห์เนื้อหาองค์ประกอบการบริหารจัดการสถานศึกษาสู่ความเป็นเลิศตามหลักปรัชญาของเศรษฐกิจพอเพียง

ตาราง 3 แสดงการสังเคราะห์เนื้อหาองค์ประกอบของการบริหารจัดการสถานศึกษาสู่ความเป็นเลิศและองค์ประกอบของการบริหารสถานศึกษาตามหลักปรัชญาของเศรษฐกิจพอเพียง

การบริหารจัดการสถานศึกษาสู่ความเป็นเลิศ	การบริหารสถานศึกษาตามหลักปรัชญาของเศรษฐกิจพอเพียง	การบริหารจัดการสถานศึกษาสู่ความเป็นเลิศตามหลักปรัชญาของเศรษฐกิจพอเพียง
ภาวะผู้นำของผู้บริหาร การวางแผนกลยุทธ์	การบริหารจัดการสถานศึกษา	ภาวะผู้นำเชิงกลยุทธ์
การมุ่งเน้นทรัพยากรบุคคล	การพัฒนาบุคลากรของสถานศึกษา	การมุ่งเน้นการพัฒนาบุคลากร
-	หลักสูตรและการจัดการเรียนการสอน	หลักสูตรและการจัดการเรียนการสอน
-	การจัดกิจกรรมพัฒนาผู้เรียน	การจัดกิจกรรมพัฒนาผู้เรียน
การวัด การวิเคราะห์ และ การจัดการความรู้	-	การวัด การวิเคราะห์ และ การจัดการความรู้
การมุ่งเน้นนักเรียนผู้มีส่วน ได้ส่วนเสีย	-	การมุ่งเน้นนักเรียนผู้มีส่วน ได้ส่วนเสีย
ผลลัพธ์	ผลลัพธ์และภาพความสำเร็จ ของสถานศึกษา	ผลลัพธ์การดำเนินงาน

จากตาราง 3 ผลการสังเคราะห์องค์ประกอบของการบริหารจัดการสถานศึกษาสู่ความเป็นเลิศและองค์ประกอบของการบริหารสถานศึกษาตามหลักปรัชญาของเศรษฐกิจพอเพียง ผู้วิจัยสามารถสรุปองค์ประกอบการบริหารจัดการสถานศึกษาสู่ความเป็นเลิศตามหลักปรัชญาของเศรษฐกิจพอเพียงได้ 7 องค์ประกอบดังนี้

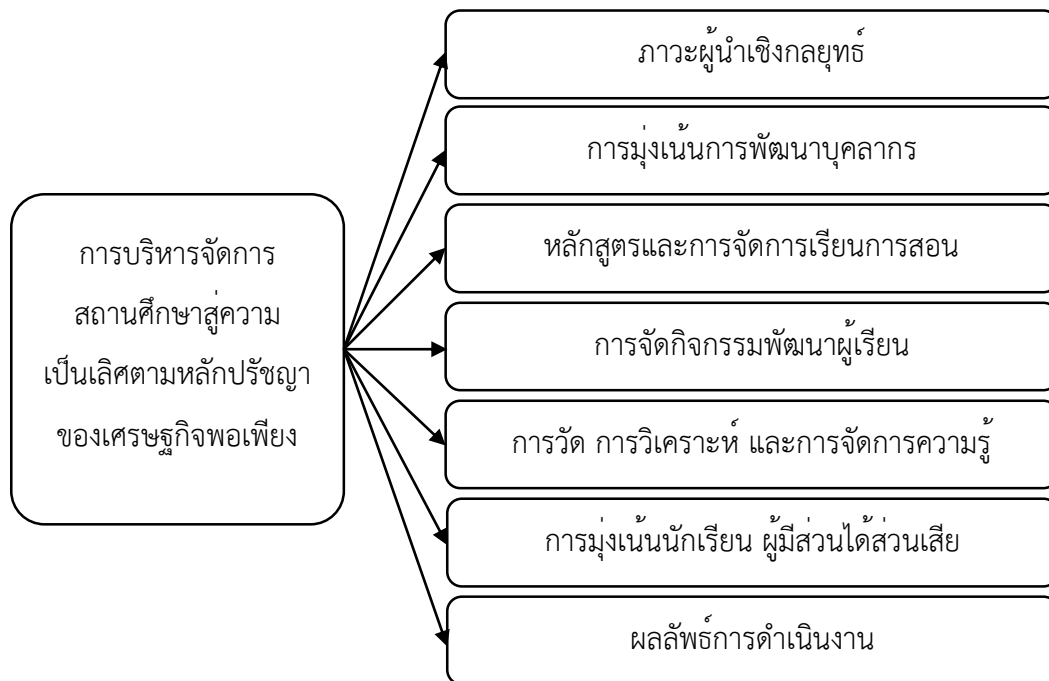

ภาพประกอบ 8 โมเดลองค์ประกอบการบริหารจัดการสถานศึกษาสู่ความเป็นเลิศตามหลักปรัชญาของเศรษฐกิจพอเพียง

8.1 ภาวะผู้นำเชิงกลยุทธ์

8.1.1. ความหมายภาวะผู้นำเชิงกลยุทธ์

จิรัฎฐ์ ฉัตรเบญจนันท์ (2558 : 11) ให้ความหมายว่า ภาวะผู้นำเชิงกลยุทธ์ หมายถึง ผู้นำที่มีกระบวนการในการกำหนดเป้าหมาย ทิศทางและอนาคตขององค์กรให้ชัดเจน ตลอดจนสื่อสารแผนงาน วิธีการ กลยุทธ์ในการก้าวสู่เป้าหมาย นอกจากนี้ผู้นำยังมีหน้าที่ในการสร้างขวัญและกำลังใจ สร้างการมีส่วนร่วม สร้างวัฒนธรรมที่แข็งแกร่ง และ สร้างแรงบันดาลใจให้กับพนักงานทุกคน

Adair (2010 : 56) ภาวะผู้นำเชิงกลยุทธ์ หมายถึง พฤติกรรมการแสดงออก ตระหนักถึงการมองกิจกรรมในองค์กรอย่างองค์รวม และสามารถสร้างแรงจูงใจให้บุคลากรทำงานเป็นทีมมีความสามารถและเข้าใจในการจัดลำดับความสำคัญของกิจกรรมเพื่อนำไปสู่เป้าหมาย และ ใช้ทักษะในการทำงานที่มีประสิทธิผลเกิดประสิทธิภาพ

Rowe (2001 : 85) ให้ความหมายของภาวะผู้นำเชิงกลยุทธ์ว่าเป็นความสามารถ มีอิทธิพลทำให้ผู้อื่นกำหนดการตัดสินใจในแต่ละวันได้อย่างเต็มที่ ซึ่งเป็นการ

ตัดสินใจที่สร้างเสริมความแข็งแกร่งขององค์กรได้ในระยะยาว ในขณะที่เดียวกันรักษาความมั่นคงทางการเงินในระยะสั้นได้

Hooper & Potter (2001 : 64) ให้ความหมายของภาวะผู้นำเชิงกลยุทธ์ว่าเป็นเรื่องของวิสัยทัศน์ ความประสงค์ การสื่อสาร และค่านิยม

Robbin & Coulter (2003 : 85) ให้แนวคิดเกี่ยวกับภาวะผู้นำเชิงกลยุทธ์ว่าเป็นกระบวนการจัดการเชิงกลยุทธ์ ซึ่งประกอบด้วย การวางแผน (Planning) การนำไปปฏิบัติ (Implementation) และ การควบคุมหรือการประเมินผล (Evaluation)

Gill (2006 : 45) ได้กล่าวว่า ภาวะผู้นำเชิงกลยุทธ์เป็นผู้นำที่สามารถกำหนดเป้าหมาย และทิศทางที่ชัดเจนเพื่อนำไปสู่การสร้างกลยุทธ์ต่าง ๆ ขึ้นมา ดังนั้น ผู้นำที่มุ่งเน้นใช้กลยุทธ์เพื่อนำองค์กรไปสู่วิสัยทัศน์ หรือเป้าหมายที่กำหนดไว้จึงเป็นผู้นำเชิงกลยุทธ์

Nongthanathorn (2002, อ้างถึงใน ธัชชนันท์ มโนเพ็ชรเกษม, 2561 : 434) ได้กล่าวว่าภาวะผู้นำเชิงกลยุทธ์ บุคคลที่มีผลต่อผลลัพธ์ขององค์กรเป็นผู้มีวิสัยทัศน์ ความคิดสร้างสรรค์ ออกแบบวัฒนธรรมองค์กร วิเคราะห์สิ่งแวดล้อมภายในและภายนอกอย่างทันท่วงที รับฟังและเข้าใจผู้ร่วมงาน สามารถกำหนดและใช้แผนกลยุทธ์มีความยืดหยุ่น และ เป็นผู้ริเริ่มการเปลี่ยนแปลง สร้างสรรค์องค์กรในอนาคต

Davies & Davies (2004 : 35) ให้ความหมายว่า ภาวะผู้นำเชิงกลยุทธ์หมายถึง ผู้ที่มีหน้าที่หลักในการกำหนดทิศทางขององค์กร เป็นผู้ที่มีวิสัยทัศน์ มีความรู้ความสามารถที่หลากหลาย มีมุมมองที่กว้างไกล และ มีความสามารถในการวัดผลกิจกรรมต่าง ๆ อย่างทันท่วงที

Hitt Ireland & Hoskisson (2005 : 320) ได้กล่าวว่า ภาวะผู้นำเชิงกลยุทธ์หมายถึง ความสามารถในการคาดการณ์ มีความยืดหยุ่น และ เสริมสร้างพลังให้ผู้อื่นในการเปลี่ยนแปลงทางกลยุทธ์

Schermerhorn (2005 : 323) ได้กล่าวว่า ภาวะผู้นำเชิงกลยุทธ์ คือ ความสามารถของบุคคลในการสร้างแรงบันดาลใจ เพื่อให้เกิดความสำเร็จในกระบวนการเปลี่ยนแปลง ปรับปรุง และ พัฒนากลยุทธ์ในการดำเนินงานเพื่อให้องค์กรมีผลการปฏิบัติงานที่เพิ่มขึ้นอย่างต่อเนื่อง

Lussier & Achua (2007 : 19) ได้กล่าวว่า ภาวะผู้นำเชิงกลยุทธ์ คือ ความสามารถของบุคคลในการสร้างแรงบันดาลใจ สร้างวิสัยทัศน์ ทำนายอนาคตและเปลี่ยนแปลงกลยุทธ์ให้เหมาะสมตามสถานการณ์

สรุป ภาวะผู้นำเชิงกลยุทธ์ หมายถึง ผู้นำที่มีความสามารถในการคาดคะเนอนาคต และกำหนดวิสัยทัศน์ได้สอดคล้องกับการเปลี่ยนแปลงของสิ่งแวดล้อมทั้งภายใน และภายนอกองค์กร มีความคิดสร้างสรรค์ สามารถกำหนดแผนกลยุทธ์เพื่อสร้างความได้เปรียบต่อคู่แข่ง สามารถถ่ายทอดผลักดันให้การบริหารเชิงกลยุทธ์ประสบความสำเร็จจลุล่วงได้ด้วยดี และจัดระบบการบริหารจัดการภายในสถานศึกษาตามหลักปรัชญาของเศรษฐกิจพอเพียง ประกอบด้วย การดำเนินการด้านนโยบายการขับเคลื่อน ด้านวิชาการ ด้านงานบริหารทั่วไป ด้านงบประมาณ และ ด้านการบริหารงานบุคคล

8.1.2 องค์ประกอบของภาวะผู้นำเชิงกลยุทธ์

จันทร์จิรา วงษ์ชมทอง (2557 : 349) ได้ศึกษาสมรรถนะภาวะผู้นำเชิงกลยุทธ์ของผู้บริหารฝ่ายการพยาบาล สังกัดโรงพยาบาลเอกชนในกรุงเทพมหานคร และ ประเมินผลพบว่า องค์ประกอบภาวะผู้นำเชิงกลยุทธ์ ได้แก่ 1) การกำหนดทิศทาง 2) การดำเนินงานให้สำเร็จ 3) ความสัมพันธ์กับทุกภาคส่วนในองค์กร 4) การสร้างพันธมิตร 5) การคิด และวางแผนเชิงกลยุทธ์ 6) การสร้างจิตวิญญาณการเป็นสมาชิกขององค์กร และ 7) การพัฒนาผู้นำของปัจจุบันและอนาคต

พิชิต โภพล (2559 : 10) ได้ศึกษา ภาวะผู้นำเชิงกลยุทธ์ของผู้บริหารสถานศึกษาที่ส่งผลต่อประสิทธิผลโรงเรียนขยายโอกาสทางการศึกษา สังกัดสำนักงานคณะกรรมการการศึกษาขั้นพื้นฐานในภาคตะวันออกเฉียงเหนือมี 6 องค์ประกอบหลัก ได้แก่ 1) ด้านการกำหนดทิศทางองค์กร 2) ด้านกระบวนการคิดในระดับสูง 3) ด้านการกำหนดกลยุทธ์ 4) ด้านการนำกลยุทธ์ไปปฏิบัติ 5) ด้านการควบคุมและประเมินผลกลยุทธ์ และ 6) ด้านประสิทธิผลของโรงเรียน

วารุณี กงหมิง (2559 : 39) ได้สรุปว่า ภาวะผู้นำเชิงกลยุทธ์ ประกอบด้วย 1) การกำหนดทิศทางขององค์กร จากการวิเคราะห์สภาพแวดล้อมทั้งภายในภายนอกองค์กร ติดตามตรวจสอบ คาดการณ์ประเมินความเป็นไปได้จัดวางตำแหน่งขององค์กรในตลาด การแข่งขันและสังคม สามารถสื่อสารค่านิยมกับทิศทาง และคาดหวังสู่บุคลากรทุกคนอย่างมีประสิทธิภาพ ทบทวนผลการดำเนินการ ตำแหน่งของกลยุทธ์ระหว่างการสร้าง และการขับเคลื่อนวิสัยทัศน์ 2) การนำกลยุทธ์ ไปปฏิบัติด้วยภาวะผู้นำการสร้างวัฒนธรรม การเปลี่ยนแปลงการติดต่อสื่อสารการสร้างระบบการจูงใจ 3) มุ่งเน้นการพัฒนาบุคลากรด้วยกระบวนการการเรียนรู้ส่งเสริมให้เกิดความร่วมมือจูงใจช่วยสนับสนุนให้การนำกลยุทธ์ไปปฏิบัติมีประสิทธิภาพ 4) การเป็นผู้จัดสรรทรัพยากร และ เป็นผู้ควบคุมการใช้ทรัพยากรอย่างคุ้มค่า

5) การเป็นผู้สร้างทีมงาน กระตุ้นให้บุคลากรเกิดความเชื่อมั่น และ ผูกพันร่วมกันในทุกฝ่าย รวมทั้งการเป็นผู้ประเมินผลงาน และ รู้จักใช้คน และ 6) ยึดมั่น และ มุ่งเน้นแนวการปฏิบัติอย่าง มีจริยธรรมภายใต้วัฒนธรรมที่หลากหลายในปัจจุบัน ซึ่งผู้นำที่จะทำหน้าที่ตามบทบาทภาวะผู้นำเชิงกลยุทธ์ได้นั้นจะต้องมีความรู้ความเข้าใจ ทักษะ มีเจตคติ ค่านิยม และแรงขับภายในตาม องค์ประกอบของสมรรถนะที่เหมาะสมจึงจะสามารถแสดงหรือปฏิบัติตามตำแหน่งของเขาได้ ดังนั้นความสามารถตามบทบาทของภาวะผู้นำเชิงกลยุทธ์จึงเป็นอีกองค์ประกอบหนึ่งที่สามารถนำไปกำหนดเป็นองค์ประกอบของสมรรถนะภาวะผู้นำเชิงกลยุทธ์

ธัชชนันท์ มโนเพ็ชรเกษม (2560 : 6) ได้ศึกษาองค์ประกอบของภาวะผู้นำเชิงกลยุทธ์ของผู้ปฏิบัติวิชาชีพกายอุปกรณ์ในประเทศไทย พบว่า ภาวะผู้นำเชิงกลยุทธ์ของผู้บริหาร (Chief Executive Officer) มี 7 องค์ประกอบ ดังนี้ 1) การกำหนดทิศทาง (Giving Direction) 2) การดำเนินการให้สำเร็จ (Making it happen) 3) ความสัมพันธ์กับทุกภาคส่วนในองค์กร (Relating the parts to the whole) 4) การสร้างพันธมิตร (Building Partnerships) 5) การคิดและการวางแผนเชิงกลยุทธ์ (Strategic Thinking and Planning) 6) การสร้างจิตวิญญาณการเป็นส่วนหนึ่งขององค์กร (Releasing Corporate Spirit) และ 7) การพัฒนาผู้นำของปัจจุบันและอนาคต (Developing Today' and Tomorrow's Leader)

ประเสริฐ อินทร์รักษ์ (2560 : 1503) ได้ศึกษาองค์ประกอบของการวางแผนกลยุทธ์ในโรงเรียน ประกอบด้วย 6 องค์ประกอบ ดังนี้ 1) การกำหนดปรัชญา วิสัยทัศน์ และพันธกิจขององค์กร 2) การกำหนดนโยบาย เป้าหมาย และวัตถุประสงค์ 3) การวิเคราะห์สภาพแวดล้อมและปัญหาความต้องการขององค์กร 4) การกำหนดทางเลือกและการคัดทางเลือก 5) การกำหนดกลยุทธ์และการตัดสินใจกลยุทธ์ และ 6) การแปลงกลยุทธ์สู่การปฏิบัติ

เหมือนฝัน นันทียกุล (2562 : 7-8) ได้ศึกษาภาวะผู้นำเชิงกลยุทธ์ของผู้บริหารสถานศึกษา ประกอบด้วย 1) ทักษะด้านความคิดระดับสูง 2) องค์ประกอบมุ่งคนและมุ่งสัมพันธ์ 3) ความสามารถในการนำปัจจัยมากำหนดกลยุทธ์ 4) ความคาดหวังและสร้างโอกาสสำหรับอนาคต 5) ความคิดเชิงปฏิกิริยา และ 6) การกำหนดวิสัยทัศน์

อภิขญา จะเรียมพันธ์ (2563 : 4) ได้ศึกษาภาวะผู้นำเชิงกลยุทธ์ตามแนวคิดของ ฮิตท์ ไอร์แลนด์ และ ฮอสคิสสัน (Hitt, Ireland and Hoskisson) ซึ่งได้เสนอแนวคิดเกี่ยวกับการปฏิบัติของภาวะผู้นำเชิงกลยุทธ์ที่มีประสิทธิผล ไว้ 5 ประการ คือ 1) การกำหนดทิศทางเชิงกลยุทธ์ (Determining Strategic Direction) 2) การบริหารทรัพยากรในองค์กร (Effectively Managing the firm's Resource Portfolio) 3) สนับสนุนวัฒนธรรมองค์การที่มีประสิทธิผล (Sustaining an Effective Organizational Culture) 4) มุ่งเน้นการปฏิบัติ

อย่างมีคุณธรรม (Emphasizing Ethical Practices) และ 5) การจัดตั้งควบคุมองค์การให้สมดุล (Establishing Balanced Organizational Controls)

อนุธิตา ประเสริฐศักดิ์ (2563 : 70) ได้ศึกษาองค์ประกอบภาวะผู้นำเชิงกลยุทธ์ของมหาวิทยาลัยเอกชนในประเทศไทย ประกอบด้วย 7 องค์ประกอบ ดังนี้ 1) การพัฒนาผู้นำของปัจจุบันและอนาคต 2) การสร้างพันธมิตร 3) ความสัมพันธ์กับทุกภาคส่วนในมหาวิทยาลัยเอกชน 4) การสร้างจิตวิญญาณการเป็นสมาชิกขององค์กร 5) การดำเนินงานให้สำเร็จ 6) การคิดและวางแผนเชิงกลยุทธ์ และ 7) การกำหนดทิศทาง

พรทิพย์ รอดพลอย (2564 : 6) ได้ศึกษาภาวะผู้นำเชิงกลยุทธ์ของผู้บริหารสถานศึกษา ประกอบด้วย 1) ทักษะด้านความคิดระดับสูง 2) องค์ประกอบมุ่งคนและมุ่งสัมพันธ์ 3) ความสามารถในการนำปัจจัยต่าง ๆ มากำหนดเป็นกลยุทธ์ 4) ความคาดหวังและสร้างโอกาสสำหรับอนาคต 5) ความคิดเชิงปฏิบัติ และ 6) การกำหนดวิสัยทัศน์

John Adair (2010, อ้างถึงใน จันทรจิรา วงษ์ชมทอง, 2557 : 348-349) ได้อธิบายองค์ประกอบภาวะผู้นำเชิงกลยุทธ์ของผู้บริหาร (Chief Executive Officer) ซึ่งมี 7 องค์ประกอบ ดังนี้ 1) การกำหนดทิศทาง (Giving Direction) 2) การดำเนินงานให้สำเร็จ (Making it Happen) 3) ความสัมพันธ์กับทุกภาคส่วนในองค์กร (Relation the Part to the Whole) 4) การสร้างพันธมิตร (Building Partnerships) 5) การคิดและวางแผนเชิงกลยุทธ์ (Strategic Thinking and Planning) 6) การสร้างจิตวิญญาณการเป็นสมาชิกขององค์กร (Corporate Spirit) และ 7) การพัฒนาผู้นำของปัจจุบันและอนาคต (Developing Today's and Tomorrow's leader)

จากทัศนะของนักวิชาการ และผลการวิจัยดังกล่าวข้างต้น ผู้วิจัยได้นำมาสังเคราะห์องค์ประกอบของภาวะผู้นำเชิงกลยุทธ์ ดังตาราง 4

ตาราง 4 การสังเคราะห์องค์ประกอบของภาวะผู้นำเชิงกลยุทธ์

ประเด็น	นักวิชาการ										แหล่งอ้างอิง		
	จันทร์จิรา วงษ์ชมทอง (2557)	พิชิต โกพล (2559)	วารุณี กงหมิง (2559)	ฉัฐชนันท์ มโนเพ็ชรเกษม (2560)	ประเสริฐ อินทร์รักษ์ (2560)	เหมือนฝัน นันทียกุล (2562)	อภิญา จะรัมย์พันธ์ (2563)	อนุธิดา ประเสริฐศักดิ์ (2563)	พรทิพย์ รอดพลอย (2564)	John Adair (2010)	ความถี่	ร้อยละ	ผลการสังเคราะห์
1. การกำหนดทิศทางขององค์กร - การกำหนดปรัชญา วิสัยทัศน์ และ พันธกิจขององค์กร - การกำหนดวิสัยทัศน์	✓	✓	✓	✓	✓			✓		✓	9	90.00	✓
2. การดำเนินงานให้สำเร็จ - การเป็นผู้สร้างทีมงาน - การบริหารทรัพยากรในองค์กร	✓		✓	✓				✓		✓	6	60.00	✓
3. ความสัมพันธ์กับทุกภาคส่วนในองค์กร - องค์กรประกอบมุ่งคนและมุ่งสัมพันธ์	✓			✓		✓		✓	✓	✓	6	60.00	✓

ตาราง 4 (ต่อ)

ประเด็น	นักรวิชากร										แหล่งอ้างอิง		
	จันทร์จิรา วงษ์มทอง (2557)	พิชิต โภพล (2559)	วารุณี กงหมิง (2559)	รัชชานันท์ มโนเพชรเกษม (2560)	ประเสริฐ อินทรรักษ์ (2560)	เหมื่อนฝัน นันทียกุล (2562)	อภิชญา จะรัมย์พันธ์ (2563)	อนุธิดา ประเสริฐศักดิ์ (2563)	พรทิพย์ รอดพลอย (2564)	John Adair (2010)	ความถี่	ร้อยละ	ผลการสังเคราะห์
4. การสร้างพันธมิตร	✓			✓				✓		✓			
5. การคิดและวางแผนเชิงกลยุทธ์	✓	✓		✓	✓			✓		✓	7	70.00	✓
- การกำหนดกลยุทธ์		✓											
- การกำหนดกลยุทธ์และการตัดสินใจกลยุทธ์					✓								
- การกำหนดทิศทางเชิงกลยุทธ์							✓						
6. การสร้างจิตวิญญาณการเป็นสมาชิกขององค์กร	✓			✓				✓		✓	4	40.00	
7. การพัฒนาผู้นำของปัจจุบันและอนาคต	✓			✓				✓		✓	4	40.00	

ตาราง 4 (ต่อ)

นักวิชาการ	แหล่งอ้างอิง										ความถี่	ร้อยละ	ผลการสังเคราะห์	
	จันทร์จิรา วงษ์ชมทอง (2557)	พิชิต โภพล (2559)	วารุณี กงหมิง (2559)	ัชชณันท์ มโนเพชรเกษม (2560)	ประเสริฐ อินทร์รักษ์ (2560)	เหมือนฝัน นันทียกุล (2562)	อภิษฎา จะรัมย์พันธ์ (2563)	อนุดิตา ประเสริฐศักดิ์ (2563)	พรทิพย์ รอดพลอย (2564)	John Adair (2010)				
ประเด็น														
8. กระบวนการคิดในระดับสูง		✓				✓			✓		3	30.00		
9. การนำกลยุทธ์ไปปฏิบัติ - การแปลง กลยุทธ์สู่การปฏิบัติ		✓	✓		✓						3	30.00		
10. การควบคุมและประเมินผลกลยุทธ์		✓									1	10.00		
11. ประสิทธิภาพของโรงเรียน		✓									1	10.00		
12. มุ่งเน้นการพัฒนาบุคลากร			✓								1	10.00		
13. การเป็นผู้จัดสรรทรัพยากร			✓								1	10.00		

ตาราง 4 (ต่อ)

นักวิชาการ	แหล่งอ้างอิง										ความถี่	ร้อยละ	ผลการสังเคราะห์	
	จันทร์จิรา วงษ์ขมทอง (2557)	พิชิต โกพล (2559)	วารุณี กงหมิง (2559)	ัชชนันท์ มโนเพชรเกษม (2560)	ประเสริฐ อินทร์รักษ์ (2560)	เหมือนฝัน นันทียกุล (2562)	อภิษฎา จะรัมย์พันธ์ (2563)	อนุดิตา ประเสริฐศักดิ์ (2563)	พรทิพย์ รอดพลอย (2564)	John Adair (2010)				
ประเด็น														
14. ยึดมั่นและมุ่งมั่นแน่วในการปฏิบัติอย่างมีจริยธรรม			✓				✓				2	20.00		
15. การกำหนดนโยบาย เป้าหมาย และวัตถุประสงค์					✓						1	10.00		
16. การวิเคราะห์สภาพแวดล้อมและปัญหาความต้องการขององค์กร					✓						1	10.00		
17. การกำหนดทางเลือกและการคัดทางเลือก					✓						1	10.00		
18. ความสามารถในการนำปัจจัยมากำหนดกลยุทธ์						✓			✓		2	20.00		

ตาราง 4 (ต่อ)

นักวิชาการ	แหล่งอ้างอิง										รวม	ร้อยละ	ผลการสังเคราะห์
	จันทร์จิรา วงษ์มทอง (2557)	พิชิต โภพล (2559)	วารุณี กงหมิง (2559)	รัชชานันท์ มโนเพชรเกษม (2560)	ประเสริฐ อินทร์รักษ์ (2560)	เหมือนฝัน นันทียกุล (2562)	อภิชญา จะรัมย์พันธ์ (2563)	อนธิดา ประเสริฐศักดิ์ (2563)	พรทิพย์ รอดพลอย (2564)	John Adair (2010)			
ประเด็น											ความถี่		
19. ความคาดหวังและสร้างโอกาส สำหรับอนาคต						✓			✓		2	20.00	
20. ความคิดเชิงปฏิกิริยา						✓			✓		2	20.00	
21. สนับสนุนวัฒนธรรมองค์การที่มีประสิทธิผล							✓				1	10.00	
22. การจัดตั้งควบคุมองค์การให้สมดุล							✓				1	10.00	
รวม	7	7	6	6	7	6	6	5	7	6	63		

จากตาราง 4 ผลการสังเคราะห์องค์ประกอบของภาวะผู้นำเชิงกลยุทธ์ จากเอกสารแนวคิด ทฤษฎี และงานวิจัยที่เกี่ยวข้อง พบว่า มีองค์ประกอบเชิงทฤษฎี (Theoretical Framework) จำนวน 22 องค์ประกอบ ผู้วิจัยกำหนดเกณฑ์ความถี่ร้อยละ 50 ขึ้นไป เพื่อคัดเลือกเป็นองค์ประกอบของภาวะผู้นำเชิงกลยุทธ์ โดยเรียงลำดับจากความถี่สูงไปหาความถี่ต่ำ ได้ 4 องค์ประกอบ ดังภาพประกอบ 9

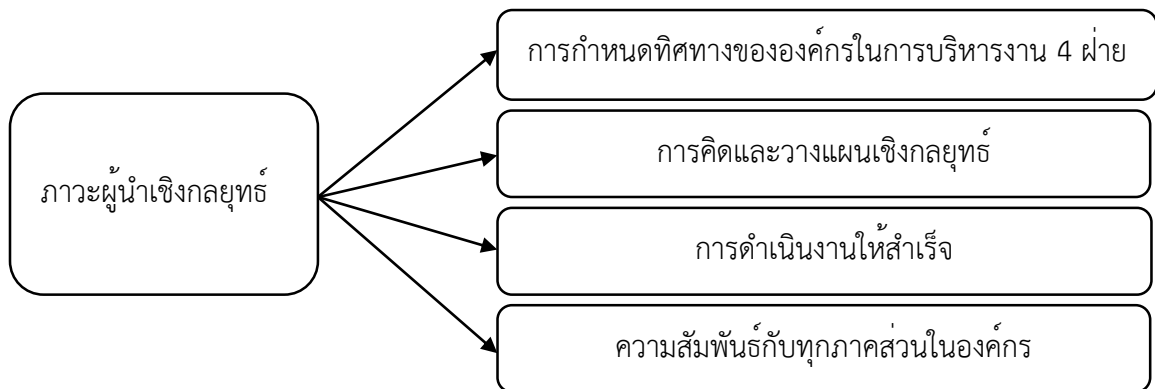

ภาพประกอบ 9 โมเดลองค์ประกอบภาวะผู้นำเชิงกลยุทธ์

8.1.3 องค์ประกอบย่อยและตัวชี้วัดภาวะผู้นำเชิงกลยุทธ์

ความหมายขององค์ประกอบที่ 1 การกำหนดทิศทางขององค์กรในการบริหารงาน 4 ฝ่าย

ตัญญูลักษณ์ พวงนิล (2555 : 92-93) ได้ศึกษาโปรแกรมพัฒนาภาวะผู้นำเชิงกลยุทธ์สำหรับผู้บริหารสถานศึกษาขั้นพื้นฐาน ได้สรุปการกำหนดทิศทางองค์กร (Strategic Direction Setting) หมายถึง การวิเคราะห์สถานการณ์ภายในและภายนอกองค์กร เพื่อนำผลการวิเคราะห์ไปกำหนดทิศทางขององค์กรได้อย่างเป็นรูปธรรม ประกอบไปด้วย 1) การวิเคราะห์สภาพแวดล้อมภายใน และ 2) การวิเคราะห์สภาพแวดล้อมภายนอก

พิชิต โภพล (2559 : 11) กล่าวว่า การกำหนดทิศทางขององค์กร หมายถึง ความสามารถของผู้บริหารในการกำหนดตำแหน่งในอนาคตขององค์กรว่าจะมุ่งไปในทิศทางใด ประกอบไปด้วยกำหนดวิสัยทัศน์อย่างชัดเจน กำหนดเป้าหมายองค์กร พันธกิจที่เหมาะสมขององค์กร และการวิเคราะห์สภาพแวดล้อมทั้งภายในและภายนอกองค์กร

Dess and Miller (1993 : 320) กล่าวว่า การกำหนดทิศทางขององค์กร (Setting a Direction) เพื่อสร้างวิสัยทัศน์ที่ง่ายแก่การเข้าใจ และกลยุทธ์ต่าง ๆ ที่มีความหมายต่อธุรกิจ เทคโนโลยีหรือวัฒนธรรมองค์กร คือ เป็นการมีวิสัยทัศน์ทางกลยุทธ์

Maghroori and Rolland (1997, อ้างถึงใน ตัญญุต์ลักษณ์ พวงนิล, 2555 : 64) กล่าวว่า กระบวนการกำหนดทิศทางและแรงบันดาลใจเพื่อสร้างและนำไปปฏิบัติเกี่ยวกับวิสัยทัศน์ พันธกิจ และกลยุทธ์ เพื่อบรรลุและรักษาไว้ซึ่งวัตถุประสงค์ขององค์กร

สรุป การกำหนดทิศทางขององค์กรในการบริหารงาน 4 ฝ่าย หมายถึง หมายถึง การกำหนดทิศทางแนวทางการบริหารขององค์กร ที่เกิดจากสภาพแวดล้อมทั้งภายในและภายนอกองค์กรเพื่อมุ่งสู่การบรรลุเป้าหมายตามที่องค์กรกำหนด ประกอบด้วย 4 ตัวชี้วัด ดังนี้

ตัวชี้วัด 1) มีโครงสร้างการบริหารงานให้ฝ่ายต่าง ๆ รับผิดชอบเหมาะสมกับสภาพของโรงเรียน

ตัวชี้วัด 2) เข้าใจวัตถุประสงค์หลักในการจัดการศึกษาของสถานศึกษาตามหลักปรัชญาของเศรษฐกิจพอเพียงว่าต้องทำอะไรในปัจจุบันและในอนาคตอย่างชัดเจน

ตัวชี้วัด 3) สร้างวิสัยทัศน์ร่วมกันเพื่อนำไปสู่การเป็นองค์กรการศึกษาที่เป็นเลิศตามหลักปรัชญาของเศรษฐกิจพอเพียงแห่งอนาคต

ตัวชี้วัด 4) การกำหนดนโยบายน้อมนำหลักปรัชญาของเศรษฐกิจพอเพียงมาขับเคลื่อนในสถานศึกษา และบูรณาการในแผนปฏิบัติการประจำปี

ความหมายขององค์ประกอบที่ 2 การคิดและวางแผนเชิงกลยุทธ์

เนตรชนก ศรีทุมมา (2557 : 9) กล่าวว่า การคิดและวางแผนเชิงกลยุทธ์อย่างมีนวัตกรรม (Strategic-innovative thinking and planning) หมายถึง การรับรู้ของผู้บริหารเกี่ยวกับพฤติกรรมที่แสดงออกของผู้บริหารที่แสดงถึงการกำหนดกลยุทธ์การดำเนินงานขององค์กร แผนปฏิบัติเชิงกลยุทธ์สอดคล้องกับวัตถุประสงค์คุณค่าร่วม และวิสัยทัศน์ขององค์กร การรับฟังแนวคิดเชิงกลยุทธ์ความคิดเชิงนวัตกรรมในการบริหารจากผู้บริหารหรือทีมผู้บริหารขององค์กร การกำหนดให้การสร้างสรรค์นวัตกรรมในการปฏิบัติและการบริหาร มีการสนับสนุน ส่งเสริม และเปิดโอกาสให้ผู้ร่วมงาน ผู้ใต้บังคับบัญชา มีส่วนร่วมในการพัฒนานวัตกรรม

อนุธิดา ประเสริฐศักดิ์ (2563 : 13) การคิดและวางแผนเชิงกลยุทธ์ (Strategic Thinking and Planning) หมายถึง ผู้บริหารของมหาวิทยาลัยเอกชนมีการกำหนดกลยุทธ์การดำเนินงานขององค์กรที่สอดคล้องกับวัตถุประสงค์คุณค่าร่วมและวิสัยทัศน์ขององค์กร ผู้บริหารมีการทบทวนและประเมินผลกลยุทธ์ขององค์กรภายใต้การเปลี่ยนแปลงสถานการณ์ใน

องค์กรมีการพัฒนากลยุทธ์การบริหารงานขององค์กรให้ก้าวต่อไปใช้แผนปฏิบัติการเชิงกลยุทธ์ขององค์กรที่ผู้นำกำหนดมีความยืดหยุ่นและทันเหตุการณ์รับฟังแนวคิดเชิงกลยุทธ์และเชิงนวัตกรรมทางการบริหารจากผู้บริหารหรือทีมผู้บริหารหรือบุคลากรในองค์กรอย่างสม่ำเสมอ มีความกระตือรือร้นในการแสวงหาความรู้เพื่อพัฒนาความคิดเชิงกลยุทธ์และนวัตกรรมการบริหารงานเสมอ และมีการกำหนดตัวชี้วัดความสำเร็จที่ชัดเจนในแผนปฏิบัติการเชิงกลยุทธ์

Robbins and Coulter (2003 : 76) กล่าวว่า การกำหนดกลยุทธ์ (Formulating Strategies) องค์กรทั้งหลายจำเป็นต้องมีกลยุทธ์ระดับองค์กร ระดับกลุ่ม และระดับหน้าที่ การกำหนดกลยุทธ์จะดำเนินตามขั้นตอนการตัดสินใจ ผู้บริหารจะกำหนดกลยุทธ์หลากหลาย แล้วเลือกกลยุทธ์ที่ให้ผลลัพธ์ที่ดีที่สุด และต้องพยายามผนวกกลยุทธ์ให้เข้ากันได้กับกลยุทธ์อื่น ๆ ขององค์กร และต้องเป็นกลยุทธ์ที่สามารถสร้างความได้เปรียบทางการแข่งขัน จากจุดแข็งและโอกาสเหนือคู่แข่งโดยพยายามให้เกิดความได้เปรียบอย่างยั่งยืน (Sustainable)

สรุป การคิดและวางแผนเชิงกลยุทธ์ หมายถึง ความสามารถในการหาวิธีการหรือทางเลือกที่ดีที่สุด ภายใต้สภาวะต่าง ๆ เพื่อบรรลุเป้าหมายที่ต้องการตามกระบวนการวางแผนระยะยาวถึงอนาคตภายใต้สภาพแวดล้อม เพื่อวิเคราะห์จุดอ่อน จุดแข็ง โอกาส อุปสรรค เพื่อกำหนด วิสัยทัศน์พันธกิจ เป้าหมายขององค์กรที่จำเป็นในการบริหารจัดการองค์กรที่เชื่อมโยงผลิตภาพ เพื่อให้เกิด ประสิทธิภาพในการปฏิบัติงาน ประกอบด้วย 3 ตัวชี้วัด ดังนี้

ตัวชี้วัด 1) ส่งเสริมการบูรณาการตามหลักปรัชญาของเศรษฐกิจพอเพียงในการจัดทำแผนปฏิบัติการเชิงกลยุทธ์ แผนงาน/โครงการ/กิจกรรม ของสถานศึกษา

ตัวชี้วัด 2) บุคลากรในสังกัดตลอดจนผู้มีส่วนเกี่ยวข้องได้ร่วมรับฟัง แลกเปลี่ยนแนวคิดเชิงกลยุทธ์ และ เชิงนวัตกรรมในการจัดการศึกษาตามหลักปรัชญาของเศรษฐกิจพอเพียง

ตัวชี้วัด 3) กำหนดตัวชี้วัดความสำเร็จที่ชัดเจน และครอบคลุมในแผนปฏิบัติการเชิงกลยุทธ์การจัดการศึกษาตามหลักปรัชญาของเศรษฐกิจพอเพียงของสถานศึกษาได้อย่างเหมาะสม

ความหมายขององค์ประกอบที่ 3 การดำเนินงานให้สำเร็จ

เนตรชนก ศรีทุมมา (2557 : 8) กล่าวว่า การดำเนินงานให้สำเร็จ (Making it happen) หมายถึง การรับรู้ของผู้บริหารเกี่ยวกับพฤติกรรมที่แสดงออกของผู้บริหารที่แสดงถึงความสามารถในการควบคุมกำกับที่เข้มงวดกับการให้อิสระในการทำงาน สิ่งเสริมให้บุคลากรของทุกส่วนงานในสังกัดมีความสัมพันธ์กัน มุ่งเน้นที่ผู้ใช้บริการโดยจัดระบบการควบคุม

การติดตามความก้าวหน้าและทบทวนแผนกลยุทธ์อย่างสม่ำเสมอ การตรวจเยี่ยมทุกส่วนงานในองค์กร ช่วยแก้ไขกรณีผู้บริหารในการกำกับดูแลของท่าน ปฏิบัติงานไม่สำเร็จตามเป้าหมายและมีความสามารถทำงานเป็นทีมผู้บริหารเพื่อให้ผลการดำเนินงานสูง

อนูธิดา ประเสริฐศักดิ์ (2563 : 13) กล่าวว่า การดำเนินงานให้สำเร็จ (Making it Happen) หมายถึง ผู้บริหารของมหาวิทยาลัยเอกชนทำให้เกิดความสมดุลระหว่างการควบคุมที่เข้มงวดกับการให้อิสระในการทำงานของบุคลากรในองค์กร ส่งเสริมให้บุคลากรมีความสัมพันธ์กันอย่างเหมาะสมและมีความเป็นเอกภาพในการทำงานที่รับผิดชอบ มีการบริหารจัดการที่มุ่งเน้นผู้ใช้บริการ มีการติดตามความก้าวหน้าและทบทวนแผนปฏิบัติการเชิงกลยุทธ์ขององค์กรอย่างสม่ำเสมอและติดตามทุกส่วนงาน ทั้งยังแสดงและกระตุ้นให้สมาชิกมีความมุ่งมั่นในความร่วมกันทำงานเพื่อผลการดำเนินงานที่สูง

Hitt, Ireland, and Hoskisson (2007 : 372-383) กล่าวว่า การบริหารทรัพยากรในองค์กร (effectively managing the firm's resource portfolio) มีความสามารถใช้กลยุทธ์ในการบริหารทรัพยากรในองค์กร ทั้งด้านงบประมาณและด้านทรัพยากรบุคคล เพื่อให้ทรัพยากรเหล่านั้นเกิดประโยชน์สูงสุด มีความคุ้มค่า คุ่มทุน เพื่อเกิดความได้เปรียบทางการแข่งขัน ผู้รับบริการได้รับบริการที่มีคุณภาพ

สรุป การดำเนินงานให้สำเร็จ หมายถึง การกำหนดแนวทางปฏิบัติให้บรรลุจุดหมายที่กำหนดไว้อย่างมีประสิทธิภาพจากนั้นจะถ่ายทอดออกมาเป็นแผนงานและโครงการที่เชื่อมโยงกันเป็นการกำหนดแนวทางการกระทำที่เป็นรูปธรรมในการปฏิบัติมากขึ้น ซึ่งโดยทั่วไปจะมีประเด็นในการเขียนที่ชัดเจน ครอบคลุม และเชื่อมโยงกันอย่างเป็นระบบ ประกอบด้วย 3 ตัวชี้วัด ดังนี้

ตัวชี้วัด 1) มีการออกแบบและจัดระบบควบคุมคุณภาพของการปฏิบัติงานทั้งด้านปัจจัยนำเข้า กระบวนการ และ ผลผลิตเพื่อให้งานสำเร็จตามเป้าหมาย และ ตัวชี้วัดตามหลักปรัชญาของเศรษฐกิจพอเพียง

ตัวชี้วัด 2) มีการกำกับ ติดตาม ประเมินผล การดำเนินการตามแผนงาน/โครงการ/กิจกรรมทั้ง 4 ฝ่าย ที่ส่งเสริมการบูรณาการหลักปรัชญาของเศรษฐกิจพอเพียงอย่างสม่ำเสมอ

ตัวชี้วัด 3) นำผลการประเมินไปพัฒนาแผนงาน/โครงการ/กิจกรรม ทั้ง 4 ฝ่าย ที่ส่งเสริมการบูรณาการหลักปรัชญาของเศรษฐกิจพอเพียง

ความหมายขององค์ประกอบที่ 4 ความสัมพันธ์กับทุกภาคส่วนในองค์กร

เนตรชนก ศรีทุมมา (2557 : 8) ความสัมพันธ์กับทุกภาคส่วนในองค์กร (Relation the part to the whole) หมายถึงการรับรู้ของผู้บริหารฝ่าย เกี่ยวกับพฤติกรรมที่แสดงออกของผู้บริหารที่แสดงถึงการเข้าใจอย่างชัดเจนเกี่ยวกับเป้าหมายขององค์กร ระบบการบริหารบุคลากรในสังกัด เพื่อให้ทุกส่วนงานสามารถทำงานร่วมกันเพื่อให้บรรลุเป้าหมายขององค์กร

อนูธิตา ประเสริฐศักดิ์ (2563 : 13) กล่าวว่า ความสัมพันธ์กับทุกภาคส่วนในมหาวิทยาลัยเอกชน (Relation the Part to the Whole) หมายถึงผู้บริหารของมหาวิทยาลัยเอกชนสามารถทำให้ทุกส่วนงานในองค์กรทำงานร่วมกัน เพื่อบรรลุเป้าหมายขององค์กรได้มีระบบการบริหารงานบุคคล วิเคราะห์อัตรากำลังของบุคลากรในองค์กร วิเคราะห์ระดับชั้นของการบริหารงานและขั้นตอนในการทำงานอย่างสม่ำเสมอ วิเคราะห์ลักษณะการประสานงานหรือการสื่อสารของบุคลากรเพื่อให้เกิดความเข้าใจในแนวทางการทำงานในองค์กร มีการมอบอำนาจให้ผู้บังคับบัญชาในองค์กรอย่างสมดุลทั้งที่เป็นแบบรวมศูนย์ (Centralized) และแบบกระจายอำนาจ (Decentralized) รวมทั้งมีวิธีการจัดการกับชีวิตส่วนตัวและการทำงานของผู้นำ เพื่อให้เป็นผู้ที่มีประสิทธิผลมากขึ้น

John Adair (2010) กล่าวว่า การสร้างความสัมพันธ์กับทุกภาคส่วนในองค์กร (Relating the Parts to The Whole) ผู้นำเข้าใจเกี่ยวกับเป้าหมายขององค์กรอย่างชัดเจนสามารถทำให้ทุกส่วนงานในองค์กรสามารถทำงานร่วมกัน เพื่อบรรลุเป้าหมายขององค์กรได้มีระบบการบริหารงานบุคคลวิเคราะห์อัตรากำลังของบุคลากรในองค์กรเป็นประจำ วิเคราะห์ระดับชั้นของการบริหารงานอย่างสม่ำเสมอ วิเคราะห์ขั้นตอนในการทำงานที่ไม่จำเป็น วิเคราะห์ลักษณะการประสานงานของบุคลากรในองค์กร วิเคราะห์ระบบและลักษณะการสื่อสารที่มีประสิทธิผลเพื่อให้เกิดความเข้าใจในแนวทางการทำงานในองค์กร มีการมอบอำนาจให้ผู้บริหารในองค์กรอย่างสมดุลทั้งที่เป็นแบบรวมศูนย์ (Centralized) และแบบกระจายอำนาจ (Decentralized) สร้างความสมดุลระหว่างการดำเนินชีวิตส่วนตัวของผู้นำกับงานขององค์กรที่รับผิดชอบ รวมทั้งมีวิธีการจัดการกับชีวิตส่วนตัวและการทำงานของผู้นำเพื่อให้เป็นผู้ที่มีประสิทธิผลยิ่งขึ้น

สรุป ความสัมพันธ์กับทุกภาคส่วนในองค์กร หมายถึง ความสามารถของผู้บริหารสถานศึกษา ในการกำหนดความสัมพันธ์ของการกำหนดกลยุทธ์และการดำเนินงานของสถานศึกษาให้มีประสิทธิผลที่ส่งเสริมการบูรณาการหลักปรัชญาของเศรษฐกิจพอเพียงประกอบด้วย 3 ตัวชี้วัด ดังนี้

ตัวชี้วัด 1) มีระบบการบริหารงานบุคคลของสถานศึกษาอย่างมีประสิทธิภาพที่ส่งเสริมการบูรณาการหลักปรัชญาของเศรษฐกิจพอเพียง

ตัวชี้วัด 2) วิเคราะห์ลักษณะการสื่อสาร และการประสานงาน
ของบุคลากร ในสถานศึกษาเพื่อความเข้าใจในแนวทางการทำงานร่วมกัน และ

ตัวชี้วัด 3) วิเคราะห์ขั้นตอนในการทำงานของสถานศึกษาให้
การทำงานประสานกันอย่างมีประสิทธิภาพ

8.2 การมุ่งเน้นการพัฒนาบุคลากร

8.2.1 ความหมายการมุ่งเน้นการพัฒนาบุคลากร

อรอนงค์ ดุมนิล (2557 : 12) ได้กล่าวว่า การพัฒนาบุคลากร หมายถึง การพัฒนา ผู้บริหารสถานศึกษา ข้าราชการครูและบุคลากรทางการศึกษาในสถานศึกษา ให้สามารถนำหลักปรัชญาของเศรษฐกิจพอเพียงไปบูรณาการสู่การเรียนการสอน และ การบริหารจัดการได้อย่างเหมาะสม

คำตัน จันทะวงษา (2559 : 8) ได้กล่าวว่า การพัฒนาบุคลากรของสถานศึกษา หมายถึง การฝึกอบรมเป็นการเสริมสร้างให้เกิดการเรียนรู้สำหรับบุคลากรในสถานศึกษา เพื่อให้สามารถทำงานได้ตามจุดประสงค์

สุภารัตน์ อุปปะ (2559 : 55) ได้กล่าวว่า การพัฒนาบุคลากรเป็นการจัดกิจกรรม เพิ่มพูนความรู้ ความสามารถ แนวคิด ทักษะ สมรรถนะ บุคลิกภาพ วิสัยทัศน์ และประสบการณ์ ในการทำงาน เพื่อเตรียมบุคลากรไว้รองรับการเปลี่ยนแปลง โดยดำเนินการพัฒนาสอดคล้องกับงานที่แต่ละคนปฏิบัติเพื่อประโยชน์ในการพัฒนาองค์กร และวิชาชีพของบุคลากรเอง ผลที่ได้รับจากการพัฒนาบุคลากรในโรงเรียนจะช่วยให้มีความมั่นใจในการทำงาน บุคลากรมีขวัญกำลังใจ มีความพึงพอใจในการปฏิบัติงาน และ เป็นประโยชน์สำหรับการบริหารสถานศึกษา โดยจัดให้คนเหมาะสมต่องาน ซึ่งจะทำให้บุคลากรปฏิบัติงานได้อย่างมีประสิทธิภาพยิ่งขึ้น

จรรยา ทีปลา (2563 : 5) ได้กล่าวว่า การพัฒนาบุคลากรของสถานศึกษา หมายถึง การขับเคลื่อนปรัชญาเศรษฐกิจพอเพียงสู่การสร้างความตระหนักและความเข้าใจเกี่ยวกับหลักปรัชญาเศรษฐกิจพอเพียง พัฒนาบุคลากรตามหลักปรัชญาเศรษฐกิจพอเพียง และปรับเปลี่ยนวิถีชีวิตตามหลักเศรษฐกิจพอเพียง

เมรินทกาล พัฒนทรัพย์พิศาล (2563 : 14) ได้กล่าวว่า ด้านการพัฒนาบุคลากร หมายถึง การดำเนินงานของบุคลากรเพื่อสร้างความรู้ความเข้าใจ ส่งเสริมการพัฒนาบุคลากร และสามารถดำเนินการประสานความร่วมมือกับเครือข่ายกับโรงเรียนอื่นและประชาชนและผู้มีส่วนเกี่ยวข้อง โดยมีการจัดอบรม การพาไปศึกษาดูงาน เพื่อพัฒนาให้บุคลากรมีความรู้ ความสามารถเกี่ยวกับเรื่องเศรษฐกิจพอเพียง โดยมีองค์ประกอบดังนี้ 1) การวางแผนพัฒนาครู

และบุคลากรทางการศึกษา 2) การวางแผนการส่งเสริมบุคลากรแสวงหาความรู้เกี่ยวกับปรัชญาของเศรษฐกิจพอเพียง 3) การวางแผนส่งเสริมการดำเนินชีวิต และการปฏิบัติหน้าที่ตามหลักปรัชญาของเศรษฐกิจพอเพียง 4) การดำเนินตามแผน 5) การส่งเสริมให้บุคลากรแสวงหาความรู้ 6) การนิเทศ กำกับ ติดตาม 7) การวัดและประเมินผล 8) การรายงานผล และ 9) การปรับปรุงแก้ไข และการขยายผลในการพัฒนาครูและบุคลากรทางการศึกษา

สรุป การมุ่งเน้นการพัฒนาบุคลากร หมายถึง การบริหารเกี่ยวกับการพัฒนา และการจัดการบุคลากร การสร้างความผูกพันและความสามัคคีให้ครูและบุคลากรมีความมุ่งมั่นในการทำงานอย่างเต็มศักยภาพ ร่วมสร้างสรรค์และพัฒนาโรงเรียนให้สามารถนำหลักปรัชญาของเศรษฐกิจพอเพียงไปบูรณาการสู่การเรียนการสอน การบริหารจัดการได้อย่างเหมาะสม และสอดคล้องไปในทิศทางเดียวกัน

8.2.2 องค์ประกอบของการมุ่งเน้นการพัฒนาบุคลากร

สำนักงานคณะกรรมการการศึกษาขั้นพื้นฐาน (2555 : 14) ได้กล่าวว่าการมุ่งเน้นบุคลากร ประกอบด้วย 1) การบริหารจัดการเกี่ยวกับการพัฒนาและการจัดการบุคลากร 2) การสร้างความผูกพันและความสามัคคีให้ครู และ 3) บุคลากรเกิดความมั่นใจในการทำงานอย่างเต็มศักยภาพ ร่วมสร้างสรรค์และพัฒนาโรงเรียนให้สอดคล้องไปในทิศทางเดียวกัน

สำนักงานรางวัลคุณภาพแห่งชาติ (2555 : 66-77) ได้กล่าวว่าการมุ่งเน้นบุคลากร เป็นการตรวจประเมินความสามารถของโรงเรียนมีวิธีการอย่างไรในการกำหนดขีดความสามารถของบุคลากรอัตรากำลัง และ การสร้างสภาพแวดล้อมการทำงานที่นำไปสู่ผลการดำเนินงานที่ดี นอกจากนี้ในหมวดนี้ยังเป็นการตรวจประเมินว่าโรงเรียนมีวิธีการอย่างไรในความผูกพัน จัดการและพัฒนาบุคลากรเพื่อนำศักยภาพของพวกเขามาใช้อย่างเต็มที่ โดยสอดคล้องไปในทิศทางเดียวกันกับพันธกิจกลยุทธ์ และ แผนปฏิบัติการของโรงเรียนมีองค์ประกอบย่อย คือ 1) สภาพแวดล้อมในการทำงาน และ 2) ความผูกพันของบุคลากร

เสาวนีย์ กานต์เดชารักษ์ (2556 : 296) ได้ทำการศึกษา การกำหนดตัวชี้วัดผลลัพธ์ตามเกณฑ์คุณภาพการศึกษาชาติเพื่อการดำเนินการ ที่เป็นเลิศของมหาวิทยาลัยเอกชนแห่งหนึ่ง พบว่าการมุ่งเน้นผู้ปฏิบัติงาน มี 6 ตัวชี้วัด ดังนี้ 1) การส่งเสริมด้านสุขภาพ อนามัยความปลอดภัย การป้องกันภัย 2) การปรับปรุงสภาพแวดล้อมในการทำงานให้เหมาะสมต่อการปฏิบัติงาน 3) การพิจารณาให้ค่าตอบแทนบุคลากรทุกคนอย่างเสมอภาคตามลำดับผลงานที่ปรากฏ 4) การให้การศึกษา/ฝึกอบรม/พัฒนาบุคลากรทุกระดับทุกรูปแบบอย่างต่อเนื่อง 5) การมีระบบการประเมินผลการ

ปฏิบัติงานบุคลากร และ การดำเนินการด้วยความยุติธรรม และ 6) การมีระบบรักษาคนดี คนเก่งให้อยู่ในระบบ และมีการสร้างเส้นทางความก้าวหน้าให้กับบุคลากร

อุไรรัตน์ แยมขุติ (2556 : 50) ได้ศึกษาความสัมพันธ์ระหว่างการส่งเสริมและพัฒนาบุคลากรกับคุณลักษณะการเป็นบุคคลแห่งการเรียนรู้ของคณาจารย์มหาวิทยาลัยธนบุรี พบว่า การเป็นบุคคลแห่งการเรียนรู้กับการดำเนินงานการพัฒนาองค์กรแห่งการเรียนรู้ มีความสัมพันธ์กันเชิงบวกโดยที่ตัวแปรการส่งเสริมและพัฒนาบุคลากร ได้แก่ 1) การส่งเสริมและสนับสนุนการศึกษาค้นคว้าหาความรู้ 2) การจัดแหล่งเรียนรู้และเครื่องมือในการศึกษาหาความรู้ให้ได้อย่างพอเพียงต่อความต้องการ และ 3) การให้ความรู้และทักษะในการใช้สื่อและเทคโนโลยี

คำตัน จันทะวงษา (2559 : 99) ได้กล่าวว่า การพัฒนาบุคลากรของสถานศึกษา หมายถึง การฝึกอบรมเป็นการเสริมสร้างให้เกิดการเรียนรู้สำหรับบุคลากรในสถานศึกษา เพื่อให้สามารถทำงานได้ตามจุดประสงค์ มี 2 องค์ประกอบ ดังนี้ 1) การพัฒนาบุคลากรตามหลักปรัชญาของเศรษฐกิจพอเพียง และ 2) การติดตามและขยายผล

ทองดี พิมพสาลี (2558 : 58) ได้ทำการศึกษา การบริหารสถานศึกษาตามหลักปรัชญาของเศรษฐกิจพอเพียงของผู้บริหาร พบว่าองค์ประกอบด้านการพัฒนาบุคลากรของสถานศึกษา ประกอบด้วย 1) การพัฒนาบุคลากรตามหลักปรัชญาของเศรษฐกิจพอเพียง และ 2) การติดตามและขยายผล

ศรีชล ร้ายไพรี (2558 : 88-89) ได้ศึกษาประสิทธิผลของการบริหารสถานศึกษาตามหลักปรัชญาของเศรษฐกิจพอเพียง สังกัดสำนักงานเขตพื้นที่การศึกษาประถมศึกษาราชบุรีเขต 1 พบว่า องค์ประกอบด้านการพัฒนาบุคลากรของสถานศึกษา ประกอบด้วย 1) การพัฒนาบุคลากรตามหลักปรัชญาของเศรษฐกิจพอเพียง และ 2) การติดตามและขยายผล

สิริเยียม รัตนวิจิตร (2559 : 348-349) ได้ศึกษาแนวทางการบริหารสู่ความเป็นเลิศของโรงเรียนอนุบาลระยอง สังกัดสำนักงานเขตพื้นที่การศึกษาประถมศึกษาระยองเขต 1 พบว่า การมุ่งเน้นบุคลากร ประกอบด้วย 1) สสำรวจและนำผลการประเมินความผูกพันของบุคลากรมาใช้ปรับปรุงการผูกใจบุคลากร และสร้างวัฒนธรรมในองค์กรที่สร้างแรงจูงใจในการปฏิบัติงาน 2) ประเมินผลการปฏิบัติงานอย่างมีมาตรฐานและมีความเป็นธรรม 3) จัดระบบค่าตอบแทนและการให้รางวัลแก่บุคลากร 4) พัฒนาขีดความสามารถและสมรรถนะของบุคลากร 5) จัดทำแผนงานรองรับความต้องการตามความสามารถ และอัตรากำลังของบุคลากรระยะสั้นและระยะยาว 6) จัดโครงสร้างบุคลากรเพื่อให้การดำเนินงานของโรงเรียนบรรลุเป้าหมาย และ 7) สร้างบรรยากาศและสภาพแวดล้อมในการทำงานให้มีความมั่นคงปลอดภัย และเกื้อหนุนการทำงาน

สุดารัตน์ อุปปะ (2559 : 52) ได้ศึกษาสภาพและแนวทางการบริหารจัดการสถานศึกษาขั้นพื้นฐานตามหลักปรัชญาของเศรษฐกิจพอเพียงในสถานศึกษา สังกัดองค์การบริหารส่วนจังหวัดกาฬสินธุ์ พบว่า ตัวชี้วัดด้านการพัฒนาบุคลากรของสถานศึกษา ตามหลักปรัชญาของเศรษฐกิจพอเพียง ประกอบด้วย 1) การพัฒนาบุคลากรตามหลักปรัชญาของเศรษฐกิจพอเพียง และ 2) การติดตามและขยายผล

จินดา กมลธโร (2561 : 71) ได้ศึกษาการพัฒนาบุคลากรในวิสาหกิจชุมชน จังหวัดเพชรบูรณ์ พบว่าปัจจัยที่มีผลต่อการพัฒนาบุคลากร 5 ด้าน คือ 1) ด้านศีลธรรม 2) ด้านความศรัทธาต่อตัวผู้นำ 3) ด้านจริยธรรม 4) ด้านการอบรมอย่างสม่ำเสมอ และ 5) ด้านความพอเพียง

ณัฐพร เอี่ยมหรุ่น (2561 : 44) ได้ศึกษาการบริหารสถานศึกษาตามหลักปรัชญาของเศรษฐกิจพอเพียงกับคุณภาพชีวิตการทำงานของครู สังกัดสำนักงานเขตพื้นที่การศึกษามัธยมศึกษา เขต 8 พบว่าองค์ประกอบด้านการพัฒนาบุคลากรของสถานศึกษา ประกอบด้วย 1) การพัฒนาบุคลากรตามหลักปรัชญาของเศรษฐกิจพอเพียง และ 2) การติดตามและขยายผล

ภูวสิษฐ์ บุญศรี (2560 : 31) ได้ศึกษากลยุทธ์การบริหารจัดการตามหลักปรัชญาของเศรษฐกิจพอเพียง พบว่าองค์ประกอบด้านการพัฒนาบุคลากรของสถานศึกษา ประกอบด้วย 1) การพัฒนาบุคลากรตามหลักปรัชญาของเศรษฐกิจพอเพียง และ 2) การติดตามและขยายผล

ธาริณี กิตติกาญจนโสภณ (2563 : 124) ได้ศึกษาการพัฒนาบุคลากรด้านการจัดการเรียนรู้แบบบูรณาการตามหลักปรัชญาเศรษฐกิจพอเพียงของศูนย์เครือข่ายพัฒนาคุณภาพการศึกษา สังกัดสำนักงานเขตพื้นที่การศึกษาประถมศึกษาขอนแก่น เขต 2 พบว่า องค์ประกอบด้านการพัฒนาบุคลากรประกอบด้วย 5 ด้าน ได้แก่ 1) การศึกษาสภาพปัจจุบัน/ปัญหาและความต้องการ 2) การวางแผนและกำหนดทางเลือก 3) การสร้างเครื่องมือ 4) การปฏิบัติการ และ 5) การประเมินผลและรายงาน

เมรินทกาล พัฒนทรัพย์พิศาล (2563 : 421-422) ได้ศึกษาการบริหารโรงเรียนประถมศึกษาที่มีผลการปฏิบัติที่เป็นเลิศตามหลักปรัชญาของเศรษฐกิจพอเพียง สังกัดสำนักงานคณะกรรมการการศึกษาขั้นพื้นฐาน ในพื้นที่จังหวัดในความรับผิดชอบของสำนักงานศึกษาธิการภาค 11 : พุทธรณีศึกษา พบว่าด้านการพัฒนาบุคลากร มีองค์ประกอบย่อย ได้แก่ 1) การส่งเสริมการพัฒนาบุคลากร และ 2) การติดตามและการขยายผล

จากทัศนะของนักวิชาการ และ ผลการวิจัยดังกล่าวข้างต้น ผู้วิจัยได้นำมาสังเคราะห์องค์ประกอบของการมุ่งเน้นการพัฒนาบุคลากร ดังตาราง 5

ตาราง 5 การสังเคราะห์องค์ประกอบของการมุ่งเน้นการพัฒนาศูนย์กลาง

ประเด็น	นักวิชาการ	แหล่งอ้างอิง															ผลการสังเคราะห์
		สพฐ. (2555)	สำนักงานรางวัลคุณภาพแห่งชาติ (2555)	เสาวนีย์ กานต์เดชารักษ์ (2556)	อุไรรัตน์ แยมชุตติ (2556)	คำตัน จันทะวงษา (2559)	ทองดี พิมพ์สาส์ (2558)	ศรีชล ไร่ไพรี (2558)	สิริยม รัตนวิจิตร (2559)	สุดารัตน์ อุปปะ (2559)	ภูวสิษฐ์ บุญศรี (2560)	จินดา กมลธรรเท (2561)	ณัฐพร เอี่ยมหรรุ่น (2561)				
1. การบริหารจัดการเกี่ยวกับการพัฒนาและการจัดการบุคลากร - การพัฒนาศูนย์กลางตามหลักปรัชญาของเศรษฐกิจพอเพียง - การส่งเสริมการพัฒนาศูนย์กลาง	✓				✓	✓	✓		✓	✓		✓			9	90.00	✓
2. การสร้างความผูกพันและความสามัคคีให้ครู	✓	✓													4	40.00	

ตาราง 5 (ต่อ)

ประเด็น	นักวิชาการ	แหล่งอ้างอิง												ความถี่	ร้อยละ	ผลการสังเคราะห์	
		สพฐ. (2555)	สำนักงานรางวัลคุณภาพแห่งชาติ	เสาวนีย์ กานต์เดชะรักษ์ (2556)	อุไรรัตน์ แยมชุตติ (2556)	คำตัน จันทะวงษา (2559)	ทองดี พิมพ์สาส์ (2558)	ศรีชล ไร่ไพรี (2558)	สิริยม รัตนวิจิตร (2559)	สุดารัตน์ อุบะ (2559)	ภูวสิษฐ์ บุญศรี (2560)	จินดา กมลธวัช (2561)	ฉัฐพร เอี่ยมหุ่่น (2561)				ชาริณี กิตติกาญจน์โสภณ (2563)
- สสำรวจและนำผลการประเมินความผูกพันของบุคลากรมาใช้ปรับปรุงการผูกใจบุคลากร				✓				✓									
3. บุคลากรเกิดความมั่นใจในการทำงานอย่างเต็มศักยภาพ	✓														1	10.00	
4. สภาพแวดล้อมในการทำงาน - การปรับปรุงสภาพแวดล้อมในการทำงานให้เหมาะสมต่อการปฏิบัติงาน		✓	✓												3	30.00	

ตาราง 5 (ต่อ)

ประเด็น	นักวิชาการ	แหล่งอ้างอิง											ความถี่	ร้อยละ	ผลการสังเคราะห์		
		สพฐ. (2555)	สำนักงานรางวัลคุณภาพแห่งชาติ (2555)	เสาวนีย์ กานต์เดชารักษ์ (2556)	อุไรรัตน์ แยมชุตติ (2556)	คำตัน จันทะวงษา (2559)	ทองดี พิมพ์สาส์ (2558)	ศรีชล ไร่ไพรี (2558)	สิริยม รัตนวิจิตร (2559)	สุดารัตน์ อุปะ (2559)	ภูวสิษฐ์ บุญศรี (2560)	จินดา กมลธรรโท (2561)				ณัฐพร เอี่ยมหมุน (2561)	ชาริณี กิตติกาญจน์โสภณ (2563)
6. การศึกษาสภาพปัจจุบัน/ปัญหาและความต้องการ													✓		1	10.00	
7. การวางแผนและกำหนดทางเลือก - จัดทำแผนงานรองรับความต้องการ ด้านความสามารถ และอัตรากำลังของ บุคลากรระยะสั้นและระยะยาว							✓						✓		2	20.00	
8. การสร้างเครื่องมือ													✓		2	20.00	

ตาราง 5 (ต่อ)

ประเด็น	นักวิชาการ	แหล่งอ้างอิง											ความถี่	ร้อยละ	ผลการสังเคราะห์		
		สพฐ. (2555)	สำนักงานรางวัลคุณภาพแห่งชาติ (2555)	เสาวนีย์ กานต์เดชารักษ์ (2556)	อุไรรัตน์ แยมขุติ (2556)	คำตัน จันทะวงษา (2559)	ทองดี พิมพ์สาลี (2558)	ศรีชล ไร่ไพรี (2558)	สิริยม รัตนวิจิตร (2559)	สุภารัตน์ อุปปะ (2559)	ภูวสิษฐ์ บุญศรี (2560)	จินดา กมลธโร (2561)				ณัฐพร เอี่ยมพูน (2561)	ธาริณี กิตติกาญจน์โสภณ (2563)
- การจัดแหล่งเรียนรู้และเครื่องมือในการศึกษาหาความรู้ให้ได้อย่างพอเพียงต่อความต้องการ				✓													
9. การปฏิบัติการ												✓		1	10.00		
10. ส่งเสริมด้านสุขภาพอนามัย ความปลอดภัย การป้องกันภัย			✓											1	10.00		
11. การพิจารณาค่าตอบแทน			✓											2	20.00		

ตาราง 5 (ต่อ)

นักวิชาการ	แหล่งอ้างอิง													ความถี่	ร้อยละ	ผลการสังเคราะห์	
	สพฐ. (2555)	สำนักงานรางวัลคุณภาพแห่งชาติ	เสาวนีย์ กานตเดชาภิรักษ์ (2556)	อุไรรัตน์ แยมชุตติ (2556)	คำตัน จันทวงษา (2559)	ทองดี พิมพ์สาลี (2558)	ศรีชล ราชไพรี (2558)	สิริยม รัตนวิจิตร (2559)	สุดารัตน์ อูปะ (2559)	ภูวลักษณ์ บุญศิริ (2560)	จินดา กมลธรโท (2561)	ณัฐพร เอี่ยมทรุ่น (2561)	ชาริณี กิตติกาญจน์โสภณ (2563)				เมรินทกาล พัฒนทรัพย์พิศาล (2563)
ประเด็น							✓										
- จัดระบบค่าตอบแทนและการให้รางวัลแก่บุคลากร																	
12. การให้การศึกษา/ฝึกอบรม/พัฒนาบุคลากรทุกระดับทุกรูปแบบ			✓												4	40.00	
- ส่งเสริมและสนับสนุนการศึกษา ค้นคว้าหาความรู้				✓													
- การให้ความรู้และทักษะในการใช้สื่อและเทคโนโลยี				✓													
- ด้านการอบรมอย่างสม่ำเสมอ										✓							

ตาราง 5 (ต่อ)

นักวิชาการ	แหล่งอ้างอิง														รวม	ร้อยละ	ผลการสังเคราะห์	
	สพฐ. (2555)	สำนักงานรางวัลคุณภาพแห่งชาติ	เสาวนีย์ กานต์เดชารักษ์ (2556)	อุไรรัตน์ แยมชุตติ (2556)	คำตัน จันทะวงษา (2559)	ทองดี พิมพ์สาส์ (2558)	ศรีชลด รวยไพรี (2558)	สิริยม รัตนวิจิตร (2559)	สุดารัตน์ อุบะ (2559)	ภูวสิษฐ์ บุญศรี (2560)	จินดา กมลธวัช (2561)	ณัฐพร เอี่ยมหุ่่น (2561)	ชาริณี กิตติกาญจน์โสภณ (2563)	เมรินทกาล พัฒนทรัพย์พิศาล (2563)				
ประเด็น																		
13. การมีระบบรักษาคนดี คนเก่งให้อยู่ในระบบ และมีการสร้างเส้นทางก้าวหน้าให้บุคลากร - ด้านจริยธรรม - ด้านศีลธรรม			✓									✓	✓			4	40.00	
14. จัดโครงสร้างบุคลากรเพื่อให้การดำเนินงาน ของโรงเรียนบรรลุเป้าหมาย								✓							1	10.00		
15. ด้านความพอเพียง											✓				1	10.00		
รวม	3	2	6	3	2	2	2	7	2	2	5	2	5	2	45			

จากตาราง 5 ผลการสังเคราะห์องค์ประกอบของการมุ่งเน้นการพัฒนาบุคลากร จากเอกสาร แนวคิด ทฤษฎี และงานวิจัยที่เกี่ยวข้อง พบว่า มีองค์ประกอบเชิงทฤษฎี (Theoretical Framework) จำนวน 15 องค์ประกอบ ผู้วิจัยกำหนดเกณฑ์ความถี่ร้อยละ 50 ขึ้นไป เพื่อคัดเลือกเป็นองค์ประกอบของการมุ่งเน้นการพัฒนาบุคลากร โดยเรียงลำดับจากความถี่สูงไปหาความถี่ต่ำ ได้ 2 องค์ประกอบ ดังภาพประกอบ 10

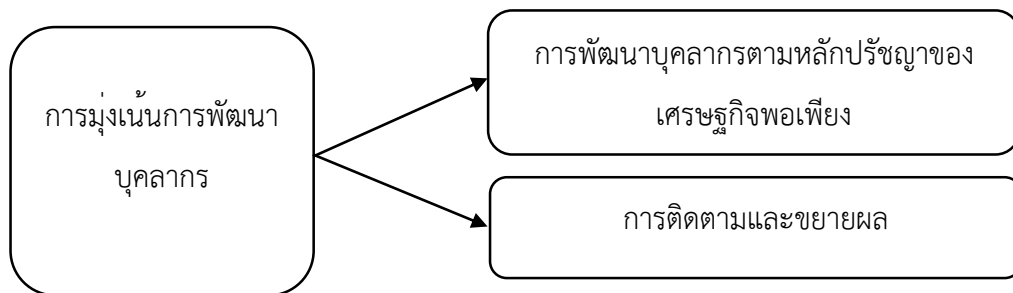

ภาพประกอบ 10 โมเดลองค์ประกอบการมุ่งเน้นการพัฒนาบุคลากร

8.1.3 ตัวชี้วัดของการมุ่งเน้นการพัฒนาบุคลากร

ความหมายขององค์ประกอบที่ 1 การพัฒนาบุคลากรตามหลักปรัชญาของเศรษฐกิจพอเพียง

สำนักงานคณะกรรมการพิเศษเพื่อประสานงานโครงการอันเนื่องมาจากพระราชดำริ (2556 : 6) กล่าวว่า การพัฒนาบุคลากร ได้จัดให้มีการพัฒนาครูให้มีความรู้ความเข้าใจในหลักดังกล่าวและการนำมาประยุกต์ใช้ในชีวิตประจำวัน จัดให้มีการประชุมเพื่อแลกเปลี่ยนเรียนรู้วิถีการใช้ชีวิตแบบพอเพียง ส่งเสริมให้ครูได้ค้นคว้าจากสื่อต่าง ๆ และนำเสนอในที่ประชุมกลุ่ม ส่งเสริมให้ครูนำความรู้มาใช้ในการปฏิบัติจริงในชีวิตประจำวัน และถ่ายทอดสู่นักเรียนให้รู้จักนำไปประยุกต์ใช้เช่น กันนอกจากนี้ยังจัดให้มีการร่วมกิจกรรมที่ส่งเสริมหลักพอเพียงในโรงเรียน

ประชุม รอดประเสริฐ (2558 : 132) ได้กล่าวความหมายของการพัฒนาบุคลากรไว้ว่า เป็นกระบวนการที่จะเสริมสร้างให้บุคลากรมีความรู้ความสามารถ ความเข้าใจตลอดจนทัศนคติอันจะเป็นผลให้การปฏิบัติงานมีประสิทธิภาพมากยิ่งขึ้น การพัฒนาบุคคลอาจจำแนกออกเป็น ประเภทใหญ่ ๆ ได้ 2 ประเภทคือ การพัฒนาผู้ใต้บังคับบัญชาและการพัฒนาตนเอง

กระทรวงศึกษาธิการ (2559 : 62-92) กล่าวว่า การพัฒนาบุคลากรของสถานศึกษา หมายถึง การพัฒนาบุคลากรตามหลักปรัชญาเศรษฐกิจพอเพียงและการติดตามขยายผล จะต้องมีการวางแผนงาน/โครงการสำหรับการพัฒนาบุคลากรเพื่อสร้างความรู้ความเข้าใจ และต้องจัดประชุม/อบรม/สัมมนา/ศึกษาดูงานเพื่อให้บุคลากรได้มีโอกาสแสวงหาความรู้เกี่ยวกับหลักปรัชญาของเศรษฐกิจพอเพียงอย่างสม่ำเสมอ มีการติดตามผลการดำเนินโครงการ นำผลการติดตามมาปรับปรุง/พัฒนาการดำเนินโครงการ ขยายผลและเผยแพร่ผลการดำเนินชีวิตตามหลักปรัชญาของเศรษฐกิจพอเพียง

คำตัน จันทะวงษา (2559 : 8) ได้สรุปความหมายของการพัฒนาบุคลากรตามหลักปรัชญาของเศรษฐกิจพอเพียง หมายถึง ความร่วมมือของบุคลากรในการวางแผนการดำเนินงาน การระดมทรัพยากร การลงมือปฏิบัติ รวมทั้งการประเมินผลและการรายงานผลการดำเนินงาน การใช้ชีวิตอย่างสงบสุขในครัวเรือนอย่างเหมาะสมตามฐานะทางเศรษฐกิจและสังคม มีการลดเล็กลีบอบายมุข ดำรงตนเป็นพลเมืองดีของสังคม มีส่วนร่วมในกิจกรรมเพื่อพัฒนาเศรษฐกิจของชุมชน/พัฒนาสังคม/รักษาสิ่งแวดล้อม/อนุรักษ์สืบสานวัฒนธรรมประเพณีการเปลี่ยนแปลงสภาพการดำรงชีวิต ไปสู่แนวทางปฏิบัติที่ดีขึ้นกว่าเดิม เช่น การประหยัด การออมการลดละเลิก อบายมุข การใช้ชีวิตโดยไม่ประมาท การเห็นแก่ประโยชน์ส่วนรวม ฯลฯ

เกสร บัญชรอบ (2565 : 55) ได้สรุปว่า การพัฒนาบุคลากรเป็นการส่งเสริมความรู้ความสามารถและประสบการณ์ให้กับบุคลากร เป็นกระบวนการเปลี่ยนแปลงทั้งภายในและภายนอกของบุคลากรที่จำเป็นต้องได้รับการพัฒนา ซึ่งการพัฒนาทางด้านจิตใจระหว่าง การกระทำการตัดสินใจ และการเปลี่ยนแปลงทางด้านทัศนคติในการปฏิบัติงานของบุคลากร เน้นการ พัฒนาผลการปฏิบัติงานให้เกิดการเปลี่ยนแปลงเพิ่มศักยภาพและสร้างการเรียนรู้ไปสู่ความสำเร็จต่อองค์กรโดยมีกิจกรรมที่มุ่งเน้นการพัฒนาแบ่งออกเป็น 3 ประเภท คือ การฝึกอบรม การศึกษา และการพัฒนา

สรุป การพัฒนาบุคลากรตามหลักปรัชญาของเศรษฐกิจพอเพียง หมายถึง การส่งเสริมบุคลากรให้ได้รับการพัฒนาให้มีความรู้ความสามารถมีขวัญกำลังใจ เพื่อส่งเสริมการประยุกต์ใช้ปรัชญาของเศรษฐกิจพอเพียงในการดำเนินชีวิต และมีจิตสำนึกในการปฏิบัติภารกิจที่รับผิดชอบให้เกิดผลสำเร็จ ประกอบด้วย 3 ตัวชี้วัด ดังนี้

ตัวชี้วัด 1) มีแผนงาน/โครงการพัฒนาบุคลากรของสถานศึกษา เพื่อสร้างความรู้ความเข้าใจ และ ตระหนักในคุณค่าปรัชญาของเศรษฐกิจพอเพียง

ตัวชี้วัด 2) ประชุม/อบรม/สัมมนา/ศึกษาดูงานแหล่งเรียนรู้ต่าง ๆ เพื่อส่งเสริมการประยุกต์ใช้ปรัชญาของเศรษฐกิจพอเพียงในการดำเนินชีวิต และปฏิบัติภารกิจหน้าที่

ตัวชี้วัด 3) จัดกิจกรรมส่งเสริมการดำเนินชีวิต และการปฏิบัติภารกิจหน้าที่ตามหลักปรัชญาของเศรษฐกิจพอเพียงแก่บุคลากรของสถานศึกษา

ความหมายองค์ประกอบที่ 2 การติดตามและขยายผล

คำตัน จันทะวงษา (2559 : 8) ได้สรุปความหมายของ การติดตามและขยายผล หมายถึง การมีช่องทางในการพัฒนาและเผยแพร่ปรัชญา ได้หลายวิธี เช่น จัดทำเอกสาร ประชาสัมพันธ์ แผ่นพับ ประชาสัมพันธ์ผ่านหอกระจายข่าวการประชุมต่าง ๆ จัดทำ Website เพื่อการเผยแพร่ประชาสัมพันธ์ เป็นต้น

เมรินทกาล พัฒนทรัพย์พิศาล (2563 : 424) กล่าวว่า การติดตามและการขยายผล คือ สถานศึกษาได้มีการติดตามผลการดำเนินงานเพื่อการพัฒนาอย่างต่อเนื่อง เมื่อบุคลากรทุกคนได้รับทราบเกี่ยวกับกิจกรรมการพัฒนาตามหลักปรัชญาของเศรษฐกิจพอเพียงได้อย่างถูกต้องแม่นยำเกี่ยวกับการพัฒนาและได้ปฏิบัติอย่างต่อเนื่อง เพื่อจะรู้ปัญหาและแนวทางแก้ปัญหาได้อย่างถูกต้องเพื่อความมั่นคงเป็นรูปธรรม ครูต้องมีความรู้ในเรื่องปรัชญาของเศรษฐกิจพอเพียงได้อย่างถูกต้องจึงปฏิบัติได้ถูกต้องและเป็นแบบอย่างที่ดี อีกทั้งสถานศึกษาได้เชิญวิทยากรที่มีความรู้มาอบรมการดำเนินโครงการ การจัดกิจกรรมพัฒนาสถานศึกษาจะได้นำไปทดลองปรับใช้ ประเมินหรือแก้ไขข้อบกพร่องได้ชัดเจนและสถานศึกษามีการประเมินผลการทำงานอย่างต่อเนื่อง

สรุป การติดตามและขยายผล หมายถึง การติดตามผลการดำเนินงานในการพัฒนาบุคลากรตามหลักปรัชญาของเศรษฐกิจพอเพียง นำผลการติดตามมาปรับปรุง/พัฒนาการดำเนินกิจกรรมเพื่อสังคมและสาธารณประโยชน์ของผู้เรียนตามหลักปรัชญาของเศรษฐกิจพอเพียง ขยายผลและเผยแพร่ผลการดำเนินชีวิตและปฏิบัติภารกิจหน้าที่ของบุคลากรตามหลักปรัชญาของเศรษฐกิจพอเพียง ประกอบด้วย 3 ตัวชี้วัด ดังนี้

ตัวชี้วัด 1) ติดตามผลการดำเนินโครงการ/กิจกรรมพัฒนาบุคลากร เพื่อส่งเสริมการดำเนินชีวิต และปฏิบัติภารกิจหน้าที่ตามหลักปรัชญาของเศรษฐกิจพอเพียง

ตัวชี้วัด 2) นำผลการติดตามมาปรับปรุง/พัฒนาการดำเนินกิจกรรม เพื่อสังคมและ สาธารณประโยชน์ของผู้เรียนตามหลักปรัชญาของเศรษฐกิจพอเพียง

ตัวชี้วัด 3) ขยายผลและเผยแพร่ผลการดำเนินชีวิต และ ปฏิบัติภารกิจหน้าที่ของบุคลากรตามหลักปรัชญาของเศรษฐกิจพอเพียง

8.3 หลักสูตรและการจัดการเรียนการสอน

8.3.1 ความหมายหลักสูตรและการจัดการเรียนการสอน

อรอนงค์ ดุมนิล (2557 : 11) กล่าวว่า หลักสูตรและการจัดการเรียนการสอน หมายถึง การจัดทำแผนการจัดการเรียนรู้ที่บูรณาการปรัชญาของเศรษฐกิจพอเพียงในทุกกลุ่มสาระการเรียนรู้ การจัดการเรียนรู้ที่บูรณาการหลักปรัชญาของเศรษฐกิจพอเพียง การให้ความร่วมมือของผู้เรียนในการปฏิบัติกิจกรรมการเรียนรู้ที่บูรณาการหลักปรัชญาของเศรษฐกิจพอเพียง การผลิตสื่อ เพื่อสนับสนุนการเรียนรู้หลักปรัชญาของเศรษฐกิจพอเพียง การใช้สื่อการเรียนรู้ เพื่อบูรณาการหลักปรัชญาของเศรษฐกิจพอเพียงในการจัดการเรียนการสอน การเผยแพร่สื่อ/แหล่งเรียนรู้เกี่ยวกับหลักปรัชญาของเศรษฐกิจพอเพียง การค้นหาหรือมีส่วนร่วมในการพัฒนาแหล่งเรียนรู้เกี่ยวกับหลักปรัชญาของเศรษฐกิจพอเพียงในชุมชนการวางแผนการประเมินพัฒนาการของผู้เรียน การวัดและประเมินผลตามสภาพจริงด้วยวิธีการและเครื่องมือที่หลากหลายครอบคลุมหลักปรัชญาของเศรษฐกิจพอเพียงทุกกลุ่มสาระ การนำผลการประเมินไปปรับปรุงแก้ไขพัฒนาการของผู้เรียนอย่างต่อเนื่อง

ศรีชล ร้ายไพโร (2558 : 7) กล่าวว่า หลักสูตรและการจัดการเรียนการสอน หมายถึง การพัฒนาหรือบูรณาการเนื้อหาสาระของหลักปรัชญาของเศรษฐกิจพอเพียง เข้าไปในหลักสูตรของสถานศึกษา ซึ่งการจัดการเรียนการสอนประกอบด้วย การดำเนินการด้านบูรณาการหลักปรัชญาของเศรษฐกิจพอเพียงสู่การเรียนการสอนด้านการจัดกิจกรรมการเรียนการสอน ด้านสื่อและแหล่งเรียนรู้เกี่ยวกับหลักปรัชญาของเศรษฐกิจพอเพียง ด้านผู้เรียนมีความรู้และปฏิบัติตามหลักปรัชญาของเศรษฐกิจพอเพียง ด้านการวัดและประเมินผลการจัดการเรียนการสอน

คำตัน จันทะวงษา (2559 : 6) กล่าวว่า หลักสูตรและการจัดการเรียนการสอน หมายถึง การจัดทำโครงสร้างและประสบการณ์ในสถานศึกษามี 4 องค์ประกอบ ดังนี้ 1) หน่วยการเรียนรู้ปรัชญาของเศรษฐกิจพอเพียง 2) การบูรณาการหลักปรัชญาของเศรษฐกิจพอเพียงสู่การเรียนการสอน 3) สื่อและแหล่งเรียนรู้เกี่ยวกับปรัชญาของเศรษฐกิจพอเพียง และ 4) การวัดและประเมินผลการจัดการเรียนการสอนตามหลักปรัชญาของเศรษฐกิจพอเพียง

จรรยา ทีปาลา (2563 : 5) กล่าวว่า หลักสูตรและการจัดการเรียนการสอน หมายถึง การขับเคลื่อนปรัชญาเศรษฐกิจพอเพียงสู่การจัดทำแผนการสอน การเรียนการสอนทำให้ผู้เรียนเกิดความรู้และเผยแพร่ปรัชญาเศรษฐกิจพอเพียง และมีการวัดผลประเมินผล

สรุป หลักสูตรและการจัดการเรียนการสอน หมายถึง การขับเคลื่อนหลักปรัชญาของเศรษฐกิจพอเพียงสู่การจัดทำหลักสูตร มีการศึกษา/วิเคราะห์/วิจัย เพื่อพัฒนาการ

จัดการเรียนการสอนหน่วยการเรียนรู้ แผนการจัดการเรียนรู้ การจัดกิจกรรมการเรียนรู้ สื่อและแหล่งเรียนรู้ การวัดผลประเมินผล ทำให้ผู้เรียนเกิดความรู้ และจัดแสดง/เผยแพร่/ประกวด/แลกเปลี่ยนเรียนรู้ ผลงานของผู้เรียนที่เกิดจากการนำหลักปรัชญาของเศรษฐกิจพอเพียงไปประยุกต์ใช้

8.3.2 องค์ประกอบของหลักสูตรและการจัดการเรียนการสอน

คำตัน จันทะวงษา (2559 : 7) ได้กล่าวว่าหลักสูตรและการจัดการเรียนการสอน หมายถึง การจัดทำโครงสร้างและประสบการณ์ในสถานศึกษามี 4 องค์ประกอบ ดังนี้ 1) หน่วยการเรียนรู้ปรัชญาของเศรษฐกิจพอเพียง 2) การบูรณาการหลักปรัชญาของเศรษฐกิจพอเพียงสู่การเรียนการสอน 3) สื่อและแหล่งเรียนรู้เกี่ยวกับปรัชญาของเศรษฐกิจพอเพียง และ 4) การวัดและประเมินผลการจัดการเรียนการสอนตามหลักปรัชญาของเศรษฐกิจพอเพียง

ศรีชล ร้ายไพรี (2558 : 7) ได้กล่าวว่า หลักสูตรและการจัดการเรียนการสอน หมายถึง การพัฒนาหรือบูรณาการเนื้อหาสาระของหลักปรัชญาของเศรษฐกิจพอเพียง เข้าไปในหลักสูตรของสถานศึกษา ซึ่งการจัดการเรียนการสอนประกอบด้วย 1) การดำเนินการด้านบูรณาการหลักปรัชญาของเศรษฐกิจพอเพียงสู่การเรียนการสอนด้านการจัดกิจกรรมการเรียนการสอน 2) ด้านสื่อและแหล่งเรียนรู้เกี่ยวกับหลักปรัชญาของเศรษฐกิจพอเพียง 3) ด้านผู้เรียนมีความรู้และปฏิบัติตามหลักปรัชญาของเศรษฐกิจพอเพียง และ 4) ด้านการวัดและประเมินผลการจัดการเรียนการสอน

กัญญาจิต แก้วแสน (2559 : 55-56) ได้ทำการวิจัยภาพสะท้อนการบริหารจัดการศึกษาตามหลักปรัชญาของเศรษฐกิจพอเพียงในสถานศึกษา สังกัดสำนักงานเขตพื้นที่การศึกษาประถมศึกษาอุบลราชธานีเขต 3 ได้สรุปองค์ประกอบที่สำคัญของรูปแบบในการพัฒนาหลักสูตรและการจัดการเรียนการสอน มีดังนี้ 1) หลักการและเหตุผล เป็นส่วนที่กล่าวถึงเหตุผลในการสร้างหลักสูตรนำเสนอเนื้อหา กิจกรรม และองค์ประกอบอื่น ๆ ที่จะพัฒนานักเรียนให้มีความรู้ 2) จุดมุ่งหมาย เป็นส่วนที่กล่าวถึงคุณลักษณะสำคัญในภาพรวมของผลผลิตหลักสูตรหรือผู้เรียนได้มีพฤติกรรมตามที่หลักสูตรต้องการ 3) สมรรถนะสำคัญของผู้เรียน เป็นส่วนที่กำหนดสิ่งที่ต้องการให้เกิดกับผู้เรียน 4) คุณลักษณะอันพึงประสงค์ เป็นส่วนที่กล่าวถึงพฤติกรรมที่ต้องการให้เกิดขึ้นกับผู้เรียน ซึ่งมีความชัดเจนและเฉพาะเจาะจงมากกว่าเป้าหมายโดยจะกำหนดไว้ในเนื้อหาวิชา 5) โครงสร้างเนื้อหาเวลาเรียน เป็นส่วนที่กล่าวถึงเนื้อหาวิชาที่จัดไว้เพื่อให้ผู้เรียนได้เรียนรู้ 6) สาระการเรียนรู้และมาตรฐานการเรียนรู้ เป็นเป้าหมายสำคัญของการพัฒนาคุณภาพผู้เรียนที่ชัดเจน ประกอบด้วยผลการเรียนรู้ สาระการเรียนรู้ ทักษะหรือสมรรถนะ

ที่สำคัญของผู้เรียน และ คุณลักษณะอันพึงประสงค์ 7) คำอธิบายรายวิชา แสดงถึงจุดเน้น ขอบข่าย เนื้อหาและแนวทางในการจัดกิจกรรม ซึ่งประกอบด้วยความรู้ ทักษะกระบวนการและ คุณลักษณะอันพึงประสงค์ 8) หน่วยการเรียนรู้ เป็นกรอบหรือแผนผังที่จัดกิจกรรมการเรียนรู้ในกลุ่มเดียวกัน แล้วแสดงการแจกแจงเนื้อหาการเรียนรู้เป็นกิจกรรมต่อเวลาเรียนที่นำไปพัฒนา ผู้เรียนให้เกิดความรู้ ความสามารถ และมีคุณลักษณะอันพึงประสงค์ 9) แนวการจัดกิจกรรมการเรียนรู้ เป็นส่วนที่กล่าวถึงกระบวนการ วิธีการจัดกิจกรรม การเรียนการสอน การถ่ายทอดความรู้ เนื้อหาวิชา ประสบการณ์แก่ผู้เรียน เพื่อให้ผู้เรียนเกิดการเรียนรู้ ความสามารถ และมีคุณลักษณะอันพึงประสงค์ 10) สื่อการเรียนการสอน เป็นเครื่องมือส่งเสริมสนับสนุนการจัดกระบวนการเรียนรู้ และ 11) การวัดและประเมินผลการเรียนรู้ กล่าวถึงกระบวนการ วิธีการ เครื่องมือและเกณฑ์ที่ใช้ในการตรวจสอบและตัดสินความสำเร็จทางการเรียนของผู้เรียน

สุดารัตน์ อุปะ (2559 : 157) ได้กล่าวว่า หลักสูตรและการจัดกิจกรรมการเรียนรู้ ประกอบด้วย 1) หน่วยการเรียนรู้ปรัชญาของเศรษฐกิจพอเพียง 2) การบูรณาการหลักปรัชญาของเศรษฐกิจพอเพียงสู่การจัดกิจกรรมการเรียนรู้ 3) สื่อและแหล่งเรียนรู้เกี่ยวกับหลักปรัชญาของเศรษฐกิจพอเพียง 4) การวัดและประเมินผลการจัดกิจกรรมการเรียนรู้ตามหลักปรัชญาของเศรษฐกิจพอเพียง

จิราพร ผุยผง (2560 : 7-8) ได้กล่าวว่า การบริหารจัดการหลักสูตรและการจัดกิจกรรมการเรียนรู้ตามหลักปรัชญาของเศรษฐกิจพอเพียง หมายถึง การนำแนวคิดพระราชดำริปรัชญาของเศรษฐกิจพอเพียงมาใช้ในการบริหารจัดการศึกษาให้บรรลุเป้าหมายอย่างมีประสิทธิภาพ และเกิดประสิทธิผล โดยมี 4 องค์ประกอบ ได้แก่ 1) หน่วยการเรียนรู้ปรัชญาของเศรษฐกิจพอเพียง 2) การบูรณาการหลักปรัชญาของเศรษฐกิจพอเพียงสู่การจัดกิจกรรมการเรียนรู้ 3) สื่อและแหล่งเรียนรู้เกี่ยวกับหลักปรัชญาของเศรษฐกิจพอเพียง และ 4) การวัดและประเมินผลการจัดกิจกรรมการเรียนรู้ตามหลักปรัชญาของเศรษฐกิจ

ชนิดพร ทศคร (2560 : 25) กล่าวโดยสรุปว่า หลักสูตรมีองค์ประกอบที่สำคัญ 8 ประการ ดังนี้ 1) หลักการ 2) จุดมุ่งหมายของหลักสูตร 3) โครงสร้าง/เนื้อหาของหลักสูตร 4) คำอธิบายรายวิชา 5) ผลการเรียนรู้ 6) แนวทางการจัดกิจกรรมการเรียนรู้ 7) สื่อการเรียนรู้อุปกรณ์ และ 8) การวัดผลประเมินผล

เสาวรส พลโคตร (2560 : 92) ได้ทำการสรุปองค์ประกอบของหลักสูตร โดยมีด้านหลักทั้งหมด 6 ด้าน โดยมีรายละเอียดดังต่อไปนี้ 1) หลักการของหลักสูตร 2) จุดมุ่งหมายของหลักสูตร 3) เนื้อหาของหลักสูตร 4) กระบวนการพัฒนา 5) สื่อประกอบหลักสูตร และ 6) การวัดและประเมินผล

อมสิน จตุพร (2560 : 20) ได้สรุปองค์ประกอบของหลักสูตรที่สำคัญไว้ 8 ประเด็น คือ 1) ความสำคัญและความจำเป็นของหลักสูตร 2) หลักการของหลักสูตร 3) จุดมุ่งหมายของหลักสูตร 4) คำอธิบายรายวิชา 5) โครงสร้างหลักสูตรและสาระการเรียนรู้ 6) แนวการจัดกิจกรรมการเรียนรู้ 7) แนวทางการวัดและประเมินผล และ 8) สื่อการเรียนรู้และแหล่งเรียนรู้

ณัฐพร เอี่ยมหรุ่น (2561 : 41-42) ได้กล่าวว่า หลักสูตรและการจัดกิจกรรมการเรียนรู้ ประกอบด้วย 1) หน่วยการเรียนรู้ปรัชญาของเศรษฐกิจพอเพียง 2) การบูรณาการหลักปรัชญาของเศรษฐกิจพอเพียงสู่การจัดกิจกรรมการเรียนรู้ 3) สื่อและแหล่งเรียนรู้เกี่ยวกับหลักปรัชญาของเศรษฐกิจพอเพียง และ 4) การวัดและประเมินผลการจัดกิจกรรมการเรียนรู้ตามหลักปรัชญาของเศรษฐกิจพอเพียง

พารดา หาบ้านแทน (2563 : 14) ได้กล่าวว่า หลักสูตรและการจัดการเรียนการสอน ตามหลักการของปรัชญาของเศรษฐกิจพอเพียงจนสามารถยึดมั่นเป็นแนวทางการดำเนินชีวิต ประกอบด้วย 1) การจัดทำหน่วยและแผนการเรียนรู้ 2) การจัดกิจกรรมการเรียนรู้การสอน 3) การวัดและประเมินผลการเรียนรู้ และ 4) การผลิตสื่อนวัตกรรม และเทคโนโลยีทางการศึกษา

จากทัศนะของนักวิชาการ และ ผลการวิจัยดังกล่าวข้างต้น ผู้วิจัยได้นำมาสังเคราะห์องค์ประกอบของหลักสูตรและการจัดการเรียนการสอน ดังตาราง 6

ตาราง 6 การสังเคราะห์องค์ประกอบของหลักสูตรและการจัดการเรียนการสอน

ประเด็น	นักวิชาการ	แหล่งอ้างอิง									ความถี่	ร้อยละ	ผลการสังเคราะห์
		คำตัน จันทะวงษา (2559)	ศรีชล ไร่ไพรี (2558)	กัญญญาจิต แก้วแสน (2559)	สุภารัตน์ อุปปะ (2559)	จิราพร มุยมง (2560)	ชนิตพร ทศกร (2560)	เสาวรส พลโคตร (2560)	อมลีน จตพร (2560)	ณัฐพร เอี่ยมพูน (2561)			
1. หน่วยการเรียนรู้ปรัชญาของเศรษฐกิจพอเพียง - คำอธิบายรายวิชา - การจัดทำหน่วยและแผนการเรียนรู้ - หน่วยการเรียนรู้	✓		✓	✓	✓			✓		✓	9	90.00	✓
2. การบูรณาการหลักปรัชญาของเศรษฐกิจพอเพียงสู่การเรียนการสอน - แนวทางการจัดกิจกรรมการเรียนรู้ - การจัดกิจกรรมการเรียนการสอน - การบูรณาการหลักปรัชญาของเศรษฐกิจพอเพียงสู่การเรียน	✓	✓	✓	✓				✓		✓	9	90.00	✓

ตาราง 6 (ต่อ)

นักวิชาการ	แหล่งอ้างอิง										ความถี่	ร้อยละ	ผลการสังเคราะห์
	คำตัน จันทะวงษา (2559)	ศรีชล ไร่ไพรี (2558)	กัญญาจิต แก้วแสน (2559)	สุภารัตน์ อุปปะ (2559)	จิราพร มุยมง (2560)	ชนิพร ทศกร (2560)	เสาวรส พลโคตร (2560)	อมสิน จตพร (2560)	ณัฐพร เอี่ยมพูน (2561)	พารดา หาบานแทน (2563)			
ประเด็น 3. สื่อและแหล่งเรียนรู้เกี่ยวกับปรัชญาของเศรษฐกิจพอเพียง - สื่อการและแหล่งเรียนรู้ - การผลิตสื่อ นวัตกรรม และเทคโนโลยีทางการศึกษา - สื่อประกอบหลักสูตร - สื่อการเรียนการสอน	✓	✓	✓	✓	✓	✓	✓	✓	✓	✓	10	100	✓
4. การวัดและประเมินผลการจัดการเรียนการสอนตามหลัก ปรัชญาของเศรษฐกิจพอเพียง - การวัดผลประเมินผล - การวัดและประเมินผลการเรียนรู้	✓	✓	✓	✓	✓	✓	✓	✓	✓	✓	9	90.00	✓

ตาราง 6 (ต่อ)

ประเด็น	นักวิชาการ										แหล่งอ้างอิง		
	คำตัน จันทะวงษา (2559)	ศรีชล ไร่ไพรี (2558)	กัญญาจิต แก้วแสน (2559)	สุดารัตน์ อุบะ (2559)	จิราพร ผุยผิง (2560)	ชินตพร ทศคร (2560)	เสาวรส พลโคตร (2560)	อมสิน จตุพร (2560)	ณัฐพร เอี่ยมทรุ่น (2561)	พารดา ทาบ้านแทน (2563)	ความถี่	ร้อยละ	ผลการสังเคราะห์
- การวัดและประเมินผลการจัดกิจกรรมการเรียนรู้ตามหลักปรัชญาของเศรษฐกิจพอเพียง					✓								
5. ด้านผู้เรียนมีความรู้และปฏิบัติตามหลักปรัชญาของเศรษฐกิจพอเพียง		✓									1	10.00	
6. หลักการ						✓	✓	✓			4	40.00	
- หลักการและเหตุผล			✓										
7. จุดมุ่งหมายของหลักสูตร						✓	✓	✓			4	40.00	
- จุดมุ่งหมาย			✓										
8. โครงสร้าง/เนื้อหาของหลักสูตร						✓	✓	✓			3	30.00	
9. ผลการเรียนรู้						✓					1	10.00	

ตาราง 6 (ต่อ)

ประเด็น	นักวิชาการ										รวม	ร้อยละ	ผลการสังเคราะห์
	แหล่งอ้างอิง												
	คำตัน จันทวงษา (2559)	ศรีชล ไร่ไพรี (2558)	กัญญาจิต แก้วแสน (2559)	สุดารัตน์ อุบะ (2559)	จิราพร ผุยมง (2560)	ชินตพร ทศคร (2560)	เสาวรส พลโคตร (2560)	อมสิน จตุพร (2560)	ณัฐพร เอี่ยมทรุ่น (2561)	พารดา ทาบ้านแทน (2563)			
10. กระบวนการพัฒนาอาจารย์							✓				1	10.00	
11. ความสำคัญและความจำเป็นของหลักสูตร								✓			1	10.00	
12. สมรรถนะสำคัญของผู้เรียน			✓								1	10.00	
13. คุณลักษณะอันพึงประสงค์			✓								1	10.00	
14. โครงสร้างเนื้อหาเวลาเรียน			✓								1	10.00	
15. สารการเรียนรู้และมาตรฐานการเรียนรู้			✓								1	10.00	
รวม	4	4	11	4	4	8	6	7	4	4	56		

จากตาราง 6 ผลการสังเคราะห์องค์ประกอบของหลักสูตรและการจัดการเรียนการสอน จากเอกสาร แนวคิด ทฤษฎี และงานวิจัยที่เกี่ยวข้อง พบว่า มีองค์ประกอบเชิงทฤษฎี (Theoretical Framework) จำนวน 15 องค์ประกอบ ผู้วิจัยกำหนดเกณฑ์ความถี่ร้อยละ 50 ขึ้นไป เพื่อคัดเลือกเป็นองค์ประกอบของหลักสูตรและการจัดการเรียนการสอน โดยเรียงลำดับ จากความถี่สูงไปหาความถี่ต่ำ ได้ 4 องค์ประกอบ ดังภาพประกอบ 11

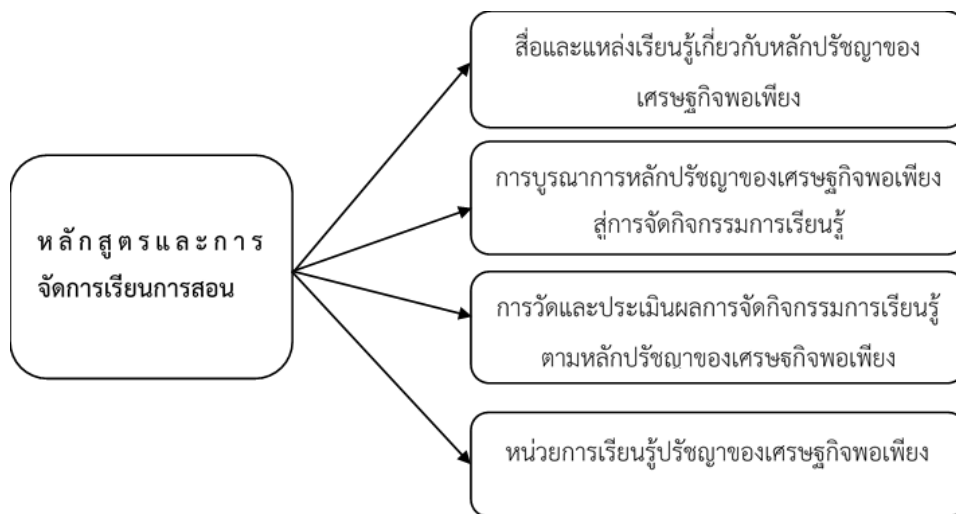

ภาพประกอบ 11 โมเดลองค์ประกอบหลักสูตรและการจัดการเรียนการสอน

8.3.3 ความหมายและตัวชี้วัดของหลักสูตรและการจัดการเรียนการสอน

ความหมายองค์ประกอบที่ 1 สื่อและแหล่งเรียนรู้เกี่ยวกับหลักปรัชญาของเศรษฐกิจพอเพียง

คำตัน จันทะวงษา (2559 : 6-7) ได้สรุปความหมายของสื่อและแหล่งเรียนรู้เกี่ยวกับปรัชญาของเศรษฐกิจพอเพียง หมายถึง การได้มาซึ่งวัสดุ อุปกรณ์ หรือวิธีการใด ๆ ก็ตามที่เป็นตัวกลางหรือพาหะ ในการถ่ายทอดความรู้ที่ใช้ในการจัดการเรียนการสอนหลักปรัชญาของเศรษฐกิจพอเพียง ด้วยวิธีการที่หลากหลาย เช่น การผลิตขึ้นเองการจัดซื้อ การขอรับบริจาค ฯลฯ และการเผยแพร่สื่อที่ได้มาเพื่อใช้ประโยชน์ทั้งภายในและนอกสถานศึกษา แหล่งที่ให้ความรู้เกี่ยวกับหลักปรัชญาของเศรษฐกิจพอเพียง และการประยุกต์ใช้หลักปรัชญาฯ ในด้านต่าง ๆ ที่มีอยู่ในสถานศึกษา การทำให้ชุมชนในระดับต่าง ๆ ได้รับทราบ และมีส่วนร่วมในการใช้ประโยชน์จากแหล่งเรียนรู้ปรัชญาของเศรษฐกิจพอเพียงของสถานศึกษาองค์ความรู้เกี่ยวกับการดำเนินชีวิตที่สอดคล้องกับปรัชญาของเศรษฐกิจพอเพียงที่มีอยู่ในท้องถิ่น/ชุมชน

เมรินทกาล พัฒนทรัพย์พิศาล (2563 : 422) กล่าวว่า สื่อ แหล่งการเรียนรู้ คือ การจัดทำสื่อและแหล่งการเรียนรู้ สถานศึกษาจัดทำเพื่อการพัฒนา เผยแพร่แหล่งเรียนรู้ สนับสนุนการเรียนรู้เกี่ยวกับหลักปรัชญาของเศรษฐกิจพอเพียง สถานศึกษาจัดทำฐานการเรียนรู้ ตามหลักปรัชญาของเศรษฐกิจพอเพียงผ่านการประชุมร่วมกันจากทุกภาคส่วนที่มีส่วนเกี่ยวข้องกับสถานศึกษาและพัฒนาปรับปรุงอย่างสม่ำเสมอจากการไปดูงานจากสถานศึกษาอื่น จัดครูไปอบรมที่โรงเรียนขนาดใหญ่เพิ่มพูนความรู้เกี่ยวกับการทำสื่อการเรียนรู้ เพื่อนำไปถ่ายทอดแก่ผู้เรียนและบุคคลภายนอก ผู้เรียนได้รับประสบการณ์โดยตรงจากการได้ฝึกปฏิบัติจริงสามารถนำความรู้ไปประยุกต์ใช้ในชีวิตประจำวันและดำเนินชีวิตในสังคม

พารดา หาบ่านแท่น (2563 : 15) กล่าวว่า การผลิตสื่อ นวัตกรรม และเทคโนโลยีทางการศึกษา หมายถึงการผลิตสื่อ นวัตกรรมและเทคโนโลยีทางการศึกษาในสถานศึกษา โดยวิเคราะห์ความต้องการจำเป็นด้านการผลิตสื่อการเรียนการสอนใหม่ ๆ นวัตกรรมที่หลากหลายมาใช้ในกิจกรรมการเรียนการสอน ตามหลักปรัชญาของเศรษฐกิจพอเพียง กำหนดแนวทางวิธีการผลิตสื่อ นวัตกรรมที่หลากหลาย จัดทำ/ผลิต/ใช้/เผยแพร่ สื่อการเรียนรู้ ใช้แหล่งเรียนรู้/ภูมิปัญญาท้องถิ่นในชุมชน ที่เสริมสร้างการพัฒนาคุณลักษณะ “อยู่อย่างพอเพียง” ของผู้เรียน จัดทำสื่อการเรียนรู้เกี่ยวกับหลักปรัชญาของเศรษฐกิจพอเพียง ให้ผู้เรียนได้เรียนรู้ด้วยตนเองบนฐานข้อมูลระบบสารสนเทศภายในโรงเรียน

สรุป สื่อและแหล่งเรียนรู้เกี่ยวกับหลักปรัชญาของเศรษฐกิจพอเพียง หมายถึง สิ่งที่ใช้เป็นสื่อกลางให้ผู้สอนสามารถถ่ายทอด ความรู้ เจตคติและทักษะไปยังผู้เรียน สามารถมองเห็นเป็นรูปธรรมได้ ทำให้ผู้เรียนได้เรียนรู้อย่างมีประสิทธิภาพ หรือทำให้บทเรียนง่ายขึ้น โดยมีการจัดทำ/ผลิต/ใช้/เผยแพร่/จัดทำ/พัฒนา/เผยแพร่ สื่อการเรียนรู้ เพื่อบูรณาการหลักปรัชญาของเศรษฐกิจพอเพียง ในการจัดการเรียนการสอน ใช้แหล่งเรียนรู้/ภูมิปัญญาท้องถิ่นในชุมชน ที่ส่งเสริมการอยู่อย่างพอเพียงของผู้เรียน ประกอบด้วย 3 ตัวชี้วัด ดังนี้

ตัวชี้วัด 1) จัดทำ/ผลิต/ใช้/เผยแพร่ สื่อการเรียนรู้ เพื่อบูรณาการหลักปรัชญาของเศรษฐกิจพอเพียง ในการจัดการเรียนการสอน

ตัวชี้วัด 2) จัดทำ/พัฒนา/เผยแพร่ แหล่งเรียนรู้ในสถานศึกษาเพื่อสนับสนุนการเรียนรู้เกี่ยวกับปรัชญาของเศรษฐกิจพอเพียง

ตัวชี้วัด 3) ใช้แหล่งเรียนรู้/ภูมิปัญญาท้องถิ่นในชุมชน ที่ส่งเสริมการอยู่อย่างพอเพียงของผู้เรียน

ความหมายขององค์ประกอบที่ 2 การบูรณาการหลักปรัชญาของเศรษฐกิจพอเพียงสู่การจัดกิจกรรมการเรียนรู้

คำตัน จันทะวงษา (2559 : 6-7) ได้สรุปความหมายของการบูรณาการหลักปรัชญาของเศรษฐกิจพอเพียงสู่การเรียนรู้ หมายถึง แผนการจัดการเรียนรู้ ที่ระบุการนำศาสตร์หรือความรู้วิชาต่าง ๆ ที่สัมพันธ์กันนำมาเข้าด้วยกันหรือผสมผสานได้อย่างกลมกลืน เพื่อนำมาจัดเป็นการเรียนการสอนภายใต้หัวข้อเดียวกันกับหลักปรัชญาของเศรษฐกิจพอเพียง ไว้ในผลการเรียนรู้ที่คาดหวัง กิจกรรมการเรียนการสอนและการวัดผลประเมินผล ประกอบด้วย มาตรฐานการเรียนรู้ ผลการเรียนรู้ที่คาดหวัง สารหรือเนื้อหา กิจกรรมการเรียนการสอน สื่อ การวัดผลประเมินผลและบันทึกหลังสอน การระบุถึงการจัดการเรียนการสอนที่คำนึงถึงหลักความพอประมาณ การมีเหตุผล การมีภูมิคุ้มกันในตัวที่ดีเพื่อพร้อมรับการเปลี่ยนแปลงต่าง ๆ โดยใช้ความรู้ควบคู่ไปกับคุณธรรมในการเตรียมการสอน การจัดกิจกรรมการเรียนรู้ และการวัดผลประเมินผล เพื่อมุ่งให้ผู้เรียนเกิดการเรียนรู้ เข้าใจ ซึมซับ ฝึกฝนและเห็นคุณค่าของการอยู่อย่างพอเพียง ผู้เรียนมีส่วนร่วมในการดำเนินกิจกรรมการเรียนการสอนต่าง ๆ เช่น เก็บข้อมูล วิเคราะห์ปฏิบัติ ทดลอง แสดงความคิดเห็น ตอบคำถาม นำเสนอ ฯลฯ

เมรินทกาล พัฒนทรัพย์พิศาล (2563 : 422) กล่าวว่า การจัดการเรียนรู้สถานศึกษาได้มีการบูรณาการตามหลักปรัชญาของเศรษฐกิจพอเพียงในกลุ่มสาระการเรียนรู้และหน่วยการเรียนรู้ ตามมาตรฐานการเรียนรู้ทำให้การจัดการเรียนการสอนอย่างมีประสิทธิภาพเพิ่มมากขึ้น สถานศึกษาได้นำแหล่งทรัพยากรที่มีในท้องถิ่นมาบูรณาการเข้ากับการเรียนการสอนของแต่ละวิชา โดยการวางแผนงานอย่างรอบคอบเพื่อให้งานสำเร็จ โดยจัดให้สร้างฐานการเรียนรู้ที่เป็นรูปธรรมอย่างชัดเจน มีการออกแบบการจัดการเรียนการสอนที่หลากหลายที่สอดคล้องกับบริบทของชุมชน

พารดา หาบ้านแทน (2563 : 14-15) กล่าวว่า การจัดกิจกรรมการเรียนการสอน หมายถึง การจัดกิจกรรมการเรียนการสอนในสถานศึกษา ครูวิเคราะห์ปัญหาเกี่ยวกับการจัดกิจกรรมการเรียนการสอนตามหลักปรัชญาของเศรษฐกิจพอเพียงในกลุ่มสาระการเรียนรู้ต่าง ๆ กำหนดแผนจัดการเรียนรู้ที่ส่งเสริมคุณลักษณะอันพึงประสงค์ผู้เรียน จัดกิจกรรมการเรียนการสอนตามเนื้อหาสาระที่กำหนดไว้ในหลักสูตรอย่างสอดคล้องกับวิถีชีวิตของผู้เรียน ส่งเสริมให้ผู้เรียนมีส่วนร่วมในการวางแผนการเรียนรู้ สนับสนุนให้ผู้เรียน ได้เรียนรู้ด้วยตนเองและประเมินผลการจัดกิจกรรมการเรียนการสอน ครอบคลุมด้านความรู้ ทักษะกระบวนการและคุณลักษณะอันพึงประสงค์ตามหลักปรัชญาของเศรษฐกิจพอเพียง

สรุป การบูรณาการหลักปรัชญาของเศรษฐกิจพอเพียงสู่การจัดกิจกรรมการเรียนรู้ หมายถึง การน้อมนำหลักปรัชญาของเศรษฐกิจพอเพียงมาบูรณาการในการจัดกิจกรรมการเรียนรู้ มีแผนจัดการเรียนรู้ที่มีคุณภาพบูรณาการหลักปรัชญาของเศรษฐกิจพอเพียงในกลุ่มสาระการเรียนรู้ต่าง ๆ ทุกระดับชั้น ผู้เรียนมีส่วนร่วมในการจัดกิจกรรมการเรียนรู้การสอนที่บูรณาการหลักปรัชญาของเศรษฐกิจพอเพียง ประกอบด้วย 3 ตัวชี้วัด ดังนี้

ตัวชี้วัด 1) มีแผนจัดการเรียนรู้บูรณาการหลักปรัชญาของเศรษฐกิจพอเพียงในกลุ่มสาระการเรียนรู้ต่าง ๆ ทุกระดับชั้น

ตัวชี้วัด 2) คุณภาพของแผนจัดการเรียนรู้ที่บูรณาการหลักปรัชญาของเศรษฐกิจพอเพียงในกลุ่มสาระการเรียนรู้ต่าง ๆ

ตัวชี้วัด 3) ผู้เรียนมีส่วนร่วมในการจัดกิจกรรมการเรียนรู้การสอนที่บูรณาการหลักปรัชญาของเศรษฐกิจพอเพียง

ความหมายขององค์ประกอบที่ 3 การวัดและประเมินผลการจัดกิจกรรมการเรียนรู้ตามหลักปรัชญาของเศรษฐกิจพอเพียง

คำตัน จันทวงษา (2559 : 6-7) ได้สรุปความหมายของการวัดและประเมินผลการจัดการเรียนการสอนตามหลักปรัชญาของเศรษฐกิจพอเพียง หมายถึง การแลกเปลี่ยนเรียนรู้ ผู้เรียนนำเสนอความรู้ ประสบการณ์ของตนเองให้ผู้อื่นรับรู้และรับฟังความคิดเห็น ความรู้และประสบการณ์ของผู้อื่น จนเกิดเป็นองค์ความรู้ใหม่หรือประสบการณ์ใหม่

เมรินทกาล พัฒนทรัพย์พิศาล (2563 : 422) กล่าวว่า การวัดและการประเมินผลการเรียนรู้ที่หลากหลายสอดคล้องกับการจัดกิจกรรมการเรียนรู้เป็นการบูรณาการหลักปรัชญาของเศรษฐกิจพอเพียงโรงเรียนได้มีวิธีการวัดผลและการประเมินผลอย่างหลากหลาย สร้างความตื่นตัวในการทำงานแก่ผู้เรียนทำให้งานที่ลงมือทำมีประสิทธิภาพ นักเรียนเข้ามาเรียนรู้มีความแตกต่างกันทั้งอายุเพศ จึงต้องใช้วิธีการวัดผลและการประเมินผลที่สอดคล้องกับกิจกรรมการเรียนรู้ของผู้เรียนเพื่อที่จะได้รับรู้ปัญหาและอุปสรรค เพื่อนำไปปรับปรุงแก้ไข และพัฒนาการดำเนินกิจกรรมไปสู่ผลสำเร็จที่วางเป้าหมายไว้

พารดา หาบ่านแท่น (2563 : 14-15) กล่าวว่า การวัดและประเมินผลการเรียนรู้ หมายถึง การวัดและประเมินผลการเรียนรู้ ในสถานศึกษา โดยวิเคราะห์ปัญหาเกี่ยวกับการวัดและประเมินผลการเรียนรู้กำหนดแผนงานเกี่ยวกับการวัดและประเมินผลการเรียนรู้ สร้างและพัฒนาเครื่องมือการวัดและประเมินผลการเรียนรู้ ตามหลักปรัชญาของเศรษฐกิจพอเพียง โดยใช้วิธีการวัดผลและประเมินผลที่หลากหลายและสอดคล้องกับการจัดกิจกรรมการเรียนรู้ จัด

แสดงผลงานและประกวดโครงงานเกี่ยวกับผลงานของผู้เรียน และประเมิน สรุปผล และรายงานผล นำผลการประเมินมาปรับปรุงพัฒนา

สรุป การวัดและประเมินผลการจัดกิจกรรมการเรียนรู้ตามหลักปรัชญาของเศรษฐกิจพอเพียง หมายถึง กระบวนการในการตัดสินคุณค่าให้กับสิ่งต่าง ๆ โดยนำผลที่ได้จากการวัดมาเทียบกับเกณฑ์ที่กำหนดไว้ แล้วทำการพิจารณาตัดสินว่าสิ่งนั้นมีคุณภาพในระดับใด เช่น ดี พอใช้ ไม่ดี โดยมีการจัดทำเครื่องมือวัดและประเมินผลที่หลากหลาย และสอดคล้องกับวัตถุประสงค์ของหน่วยการเรียนรู้ที่บูรณาการหลักปรัชญาของเศรษฐกิจพอเพียง รายงานผลการประเมิน และนำมาปรับปรุง/พัฒนา การจัดกิจกรรมการเรียนการสอนที่บูรณาการหลักปรัชญาของเศรษฐกิจพอเพียง จัดแสดง/เผยแพร่/ประกวด/แลกเปลี่ยนเรียนรู้ ผลงานของผู้เรียนที่เกิดจากการนำหลักปรัชญาของเศรษฐกิจพอเพียงไปประยุกต์ใช้ ประกอบด้วย 3 ตัวชี้วัด ดังนี้

ตัวชี้วัด 1) จัดทำเครื่องมือวัดและประเมินผลที่หลากหลาย และสอดคล้องกับวัตถุประสงค์ของหน่วยการเรียนรู้ที่บูรณาการหลักปรัชญาของเศรษฐกิจพอเพียง

ตัวชี้วัด 2) รายงานผลการประเมิน และ นำมาปรับปรุง/พัฒนา การจัดกิจกรรมการเรียนการสอนที่บูรณาการหลักปรัชญาของเศรษฐกิจพอเพียง

ตัวชี้วัด 3) จัดแสดง/เผยแพร่/ประกวด/แลกเปลี่ยนเรียนรู้ ผลงานของผู้เรียนที่เกิดจากการนำหลักปรัชญาของเศรษฐกิจพอเพียงไปประยุกต์ใช้

ความหมายขององค์ประกอบที่ 4 หน่วยการเรียนรู้ปรัชญาของเศรษฐกิจพอเพียง

คำตัน จันทวงษา (2559 : 6-7) ได้สรุปความหมายของหน่วยการเรียนรู้ปรัชญาของเศรษฐกิจพอเพียง หมายถึง การวางแผนและออกแบบไว้เพื่อพัฒนาผู้เรียนให้มีคุณภาพตามเป้าหมายที่มีสาระการเรียนรู้เกี่ยวกับปรัชญาของเศรษฐกิจพอเพียงและการประยุกต์ใช้ตามมาตรฐานการเรียนรู้ที่กระทรวงศึกษาธิการกำหนดสำหรับแต่ละชั้นปี มีการศึกษาเพื่อให้ได้ข้อค้นพบในการนำมาใช้ในการแก้ปัญหาเพื่อ ปรับปรุง/พัฒนางานการจัดการเรียนการสอนหน่วยการเรียนรู้ปรัชญาของเศรษฐกิจพอเพียงให้ดียิ่งขึ้น

เมรินทกาล พัฒนทรัพย์พิศาล (2563 : 422) กล่าวว่า หน่วยการเรียนรู้ คือ การจัดทำหลักสูตรและการจัดกิจกรรมการเรียนรู้มีการนำหน่วยการเรียนรู้ การเรียนรู้ตามหลักปรัชญาของเศรษฐกิจพอเพียงไปใช้เพื่อการศึกษา วิเคราะห์ วิจัยเพื่อการพัฒนาการจัดการเรียนรู้สถานศึกษาได้มีการจัดทำหลักสูตรไปบูรณาการ ในวิชากลุ่มสาระต่าง ๆ เพื่อให้ให้นักเรียนรู้จักการพอประมาณ มีเหตุผลและมีภูมิคุ้มกัน มีเงื่อนไขในความรู้จักคุณธรรมไปใช้เพื่อการศึกษา เป็นการ

วางแผนในการจัดการเรียนการสอนให้เป็นไปตามหลักสูตรและมีประสิทธิภาพ ในการจัดการเรียนการสอนในระดับที่สูงขึ้น

พารดา หาบ้านแพ้น (2563 : 14) กล่าวว่า การจัดทำหน่วยและแผนการเรียนรู้ หมายถึง การจัดทำหน่วย/แผนการเรียนรู้ในสถานศึกษา วิเคราะห์ความต้องการจำเป็นของโรงเรียนและชุมชนในการบริหารหลักสูตรและการจัดการเรียนการสอน ให้สอดคล้องตามหลักปรัชญาของเศรษฐกิจพอเพียง กำหนดแผนการศึกษาเพื่อบริหารหลักสูตรและการจัดการเรียนการสอน จัดทำหน่วยการเรียนรู้ตามหลักปรัชญาของเศรษฐกิจพอเพียงตามมาตรฐานการเรียนรู้ ทุกกลุ่มสาระการเรียนรู้ จัดทำแผนจัดการเรียนรู้บูรณาการ และมีการนิเทศ/ติดตาม/ประเมินผล การนำหน่วยการเรียนรู้ ตามหลักปรัชญาของเศรษฐกิจพอเพียงไปใช้ในการจัดกิจกรรมการเรียนรู้

สรุป หน่วยการเรียนรู้ปรัชญาของเศรษฐกิจพอเพียง หมายถึง สาระการเรียนรู้ย่อยของรายวิชาที่สามารถนำมาใช้ในการจัดกิจกรรมการเรียนการสอนตามหลักปรัชญาของเศรษฐกิจพอเพียง ซึ่งประกอบด้วยองค์ประกอบเช่นเดียวกับหลักสูตร ประกอบด้วย 3 ตัวชี้วัด ดังนี้

ตัวชี้วัด 1) มีหน่วยการเรียนรู้ปรัชญาของเศรษฐกิจพอเพียง ทุกระดับชั้น

ตัวชี้วัด 2) มีการนิเทศ/ติดตาม/ประเมินผล การนำหน่วยการเรียนรู้ปรัชญาของเศรษฐกิจพอเพียงไปใช้ในการจัดการเรียนการสอน

ตัวชี้วัด 3) มีการศึกษา/วิเคราะห์/วิจัย เพื่อพัฒนาการจัดการเรียนการสอนหน่วยการเรียนรู้ปรัชญาของเศรษฐกิจพอเพียง

8.4 การจัดกิจกรรมพัฒนาผู้เรียน

8.4.1 ความหมายการจัดกิจกรรมพัฒนาผู้เรียน

ไพวรรณ นิमितเกาะ (2556 : 5-6) ได้กล่าวว่า การจัดกิจกรรมพัฒนาผู้เรียน หมายถึง การดำเนินงานขับเคลื่อนปรัชญาเศรษฐกิจพอเพียงสู่กิจกรรมแนะแนว ระบบดูแลช่วยเหลือนักเรียน กิจกรรมลูกเสือหรือเนตรนารี หรือยุวกาชาดหรือผู้บำเพ็ญประโยชน์ และการจัดทำโครงการ

มารศรี ศักดา (2557 : 10) ได้กล่าวว่า กิจกรรมพัฒนาผู้เรียน หมายถึง การจัดกิจกรรมพัฒนาผู้เรียน ได้พัฒนาความสามารถของตนเองตามศักยภาพ มุ่งเน้นเพิ่มเติมจากกิจกรรมที่ได้จัดให้ผู้เรียนได้เรียนรู้ตามกลุ่มสาระการเรียนรู้ทั้ง 8 กลุ่มสาระ การเข้าร่วมและปฏิบัติกิจกรรมที่เหมาะสมร่วมกับผู้อื่นอย่างมีความสุข กับกิจกรรมที่เลือกด้วยตนเองตามความถนัด และความสนใจอย่างแท้จริง

ทองดี พิมพ์สาลี (2558 : 8) ได้กล่าวว่า การจัดกิจกรรมพัฒนาผู้เรียน หมายถึง การจัดกิจกรรมพัฒนาผู้เรียนที่สอดคล้องกับหลักปรัชญาเศรษฐกิจพอเพียงที่หลากหลาย ทั้งระบบดูแลช่วยเหลือนักเรียน กิจกรรมแนะแนว กิจกรรมลูกเสือเนตรนารี ยุวกาชาด การจัดตั้ง ชุมนุมหรือชมรม มีกิจกรรมที่ส่งเสริมสนับสนุนให้ผู้เรียนเกิดจิตอาสาและมีส่วนร่วมในกิจกรรม เพื่อสังคม และ สาธารณประโยชน์ตามหลักปรัชญาเศรษฐกิจพอเพียง

ศรีชล ร้ายไพรี (2558 : 33) ได้กล่าวว่า การจัดกิจกรรมพัฒนาผู้เรียน หมายถึง การส่งเสริมการเรียนรู้และปลูกฝังเสริมสร้างให้ผู้เรียนมีคุณลักษณะอันพึงประสงค์ในการดำเนิน ชีวิตตามหลักปรัชญาของเศรษฐกิจพอเพียง มีความรู้ความเข้าใจและตระหนักถึงความสำคัญ รวมทั้งมีทักษะพื้นฐานในการดำรงชีวิตที่เหมาะสมกับศักยภาพของแต่ละบุคคล มีคุณธรรม จริยธรรมและอยู่ร่วมกับผู้อื่นได้อย่างมีความสุข กิจกรรมพัฒนาผู้เรียนที่สอดคล้องกับ หลักปรัชญาของเศรษฐกิจพอเพียงในการจัดกิจกรรมพัฒนาผู้เรียนนั้น เพื่อให้ผู้เรียนได้เรียนรู้ เพิ่มเติมในด้านของการปฏิบัติตน ให้สามารถอยู่ร่วมกับผู้อื่นในสังคมได้อย่างมีความสุข เป็นการ วางพื้นฐานในการดำรงชีวิตที่ดีเพื่อที่ผู้เรียนจะได้นำไปใช้และนำไปปฏิบัติได้อย่างมีทักษะ และ ถูกต้อง ซึ่งกิจกรรมนั้นจะต้องสอดคล้องกับหลักปรัชญาของเศรษฐกิจพอเพียง

คำตัน จันทะวงษา (2559 : 6-7) ได้สรุปความหมายของการจัดกิจกรรมพัฒนา ผู้เรียน หมายถึง การที่มุ่งให้ผู้เรียนฝึกตนเองตามศักยภาพ พัฒนาयरอบด้านเพื่อความเป็น มนุษย์ที่สมบูรณ์ทั้งร่างกาย ปัญญา อารมณ์ และสังคมเสริมสร้างให้เป็นผู้มีศีลธรรม จริยธรรม มี วินัย ปลูกฝังสร้างจิตสำนึกของการทำประโยชน์เพื่อสังคมสามารถจัดการตนเองได้และอยู่ร่วมกับ ผู้อื่นอย่างมีความสุข

สุชาดา ปลื้มฤทัย (2559 : 8) ได้กล่าวว่า การจัดกิจกรรมพัฒนาผู้เรียน หมายถึง การดำเนินการบูรณาการการเรียนรู้หลักปรัชญาของเศรษฐกิจพอเพียง ผ่านกิจกรรมแนะแนว ระบบดูแลช่วยเหลือนักเรียน กิจกรรมผู้เรียน และ กิจกรรมเพื่อสังคมและสาธารณประโยชน์

เขาวรัช ศิริอำมาต (2560 : 7) ได้กล่าวว่า การจัดกิจกรรมพัฒนาผู้เรียน หมายถึง การจัดการเรียนการสอนตามเนื้อหาสาระที่กำหนดไว้ในหลักสูตร อย่างสอดคล้องกับวิถี ชีวิตของผู้เรียนการปฏิบัติตนเพื่อนำไปสู่คุณลักษณะอันพึงประสงค์ และการปฏิบัติตนที่เหมาะสม ในวิถีชีวิตประจำวัน โดยมีโครงการ แผนงาน กิจกรรมแนะแนว และระบบดูแลช่วยเหลือนักเรียน ตามหลักปรัชญาของเศรษฐกิจพอเพียง ส่งเสริมให้นักเรียนอยู่อย่างพอเพียง มีการประยุกต์ใช้ ภูมิปัญญาท้องถิ่นวัฒนธรรม และคำสอนทางศาสนา ในการจัดกิจกรรมตามหลักปรัชญาของ เศรษฐกิจพอเพียงสนับสนุนให้ผู้เรียนมีส่วนร่วมในกิจกรรมเพื่อสังคมและสาธารณประโยชน์ ร่วม

แก้ปัญหา พัฒนาสถานศึกษาและชุมชนตามหลักปรัชญาของเศรษฐกิจพอเพียง และ มีการติดตามประเมินผลการดำเนินงานกิจกรรม

วิจารณ์ นาคี (2560 : 7) ได้กล่าวว่า การจัดกิจกรรมพัฒนาผู้เรียน หมายถึง การดำเนินการแนะแนวและระบบดูแลช่วยเหลือนักเรียน กิจกรรมนักเรียน กิจกรรมเพื่อสังคม และสาธารณประโยชน์เพื่อสนับสนุนในการดำเนินงาน ตามแนวทางปรัชญาเศรษฐกิจพอเพียง ในสถานศึกษา

หัตถาพร ศิลาชัย (2560 : 11) ได้กล่าวว่า การจัดกิจกรรมพัฒนาผู้เรียน หมายถึง กิจกรรมที่จัดให้ผู้เรียนได้พัฒนาความสามารถของตนเองตามศักยภาพ มุ่งเน้นเพิ่มเติม จากกิจกรรมที่ได้จัดให้เรียนรู้ตามกลุ่มสาระการเรียนรู้ทั้ง 8 กลุ่ม การเข้าร่วมและปฏิบัติกิจกรรม ที่เหมาะสมร่วมกับผู้อื่นอย่างมีความสุขกับกิจกรรมที่เลือกด้วยตนเองตามความถนัด และความ สนใจอย่างแท้จริง

ณัฐพร เอี่ยมหรุ่น (2561 : 25) ได้กล่าวว่า การจัดกิจกรรมพัฒนาผู้เรียนกับ ปรัชญาของเศรษฐกิจพอเพียง คือกิจกรรมพัฒนาผู้เรียน มุ่งให้ผู้เรียนได้พัฒนาตนเองตาม ศักยภาพ พัฒนาอย่างรอบด้านเพื่อความเป็นมนุษย์ที่สมบูรณ์ ทั้งร่างกาย สติปัญญา อารมณ์ และสังคม เสริมสร้างให้เป็นผู้มีศีลธรรมจริยธรรม มีระเบียบวินัย ปลูกฝังและสร้างจิตสำนึกของ การทำประโยชน์เพื่อสังคม สามารถจัดการตนเองได้ และอยู่ร่วมกับผู้อื่นอย่างมีความสุข

บุญชนะ บุญโตนด (2562 : 36) ได้กล่าวว่า การจัดกิจกรรมพัฒนาผู้เรียน หมายถึง กิจกรรมที่มุ่งให้ผู้เรียนได้พัฒนาตนเองตามศักยภาพ พัฒนาอย่างรอบด้าน เพื่อความ เป็นมนุษย์ ที่สมบูรณ์ ทั้งร่างกาย สติปัญญา อารมณ์และสังคม เสริมสร้างให้เป็นผู้มีศีลธรรม จริยธรรม มีระเบียบวินัย ปลูกฝัง และสร้างจิตสำนึกของการทำประโยชน์เพื่อสังคม สามารถ จัดการตนเองได้ และอยู่ร่วมกับผู้อื่นอย่างมีความสุข

สรุป การจัดกิจกรรมพัฒนาผู้เรียน หมายถึง การจัดให้มีกิจกรรมพัฒนาผู้เรียน ที่บูรณาการหลักปรัชญาของเศรษฐกิจพอเพียงที่หลากหลาย มุ่งให้ผู้เรียนได้พัฒนาตนเองตาม ศักยภาพ พัฒนาอย่างรอบด้านเพื่อความเป็นมนุษย์ที่สมบูรณ์ ทั้งร่างกาย สติปัญญา อารมณ์ และสังคม เสริมสร้างให้เป็นผู้มีศีลธรรม จริยธรรม มีระเบียบวินัย ปลูกฝัง และสร้างจิตสำนึกของ การทำประโยชน์เพื่อสังคม สามารถจัดการตนเองได้ และอยู่ร่วมกับผู้อื่นได้อย่างมีความสุข เป็นการวางพื้นฐานในการดำรงชีวิตที่ดีเพื่อที่ผู้เรียนจะได้นำไปใช้และนำไปปฏิบัติได้อย่างมีทักษะ และถูกต้อง ซึ่งกิจกรรมนั้นจะต้องสอดคล้องกับหลักปรัชญาของเศรษฐกิจพอเพียง

8.4.2 องค์ประกอบของการจัดกิจกรรมพัฒนาผู้เรียน

กระทรวงศึกษาธิการ (2554 : 2) ได้จัดทำคู่มือประเมิน และ เกณฑ์คุณภาพสถานศึกษาแบบอย่างการจัดกิจกรรมการเรียนรู้ และการบริหารจัดการตามหลักปรัชญาของเศรษฐกิจพอเพียง(สถานศึกษาพอเพียง) ปี 2554 เป็นต้นไป ได้กำหนดการประเมินสถานศึกษาแบบอย่างการจัดกิจกรรมการเรียนรู้ และการบริหารจัดการตามหลักปรัชญาของเศรษฐกิจพอเพียง หรือสถานศึกษาพอเพียง เป็นการประเมินระดับคุณภาพการปฏิบัติของสถานศึกษาใน 5 ด้าน 17 องค์ประกอบ 62 ตัวบ่งชี้ ซึ่งระบุในเครื่องมือประเมินสถานศึกษาแบบอย่างการจัดกิจกรรมการเรียนรู้ และการบริหารจัดการตามหลักปรัชญาของเศรษฐกิจพอเพียงโดยมีรายละเอียด ดังนี้ ด้านที่ 3 ด้านการจัดกิจกรรมพัฒนาผู้เรียน มี 3 องค์ประกอบ ได้แก่ 1) การแนะแนวและระบบดูแลช่วยเหลือผู้เรียน 2) กิจกรรมนักเรียน และ 3) กิจกรรมเพื่อสังคมและสาธารณประโยชน์

ไพวรรณ นิमितเกาะ (2556 : 36) ได้กล่าวว่า การจัดกิจกรรมพัฒนาผู้เรียน ได้แก่ 1) ด้านการแนะแนวและระบบดูแลนักเรียน 2) ด้านกิจกรรมนักเรียนลูกเสือหรือเนตรนารี หรือ ยุวกาชาดหรือผู้บำเพ็ญประโยชน์ และ 3) ด้านโครงการ

มารศรี ศักดา (2557 : 10) ได้ศึกษาบทบาทของผู้บริหารสถานศึกษาในการส่งเสริมหลักปรัชญาเศรษฐกิจพอเพียงในโรงเรียนขยายโอกาส สังกัดสำนักงานเขตพื้นที่การประถมศึกษาสุราษฎร์ธานี เขต 2 ในด้านการจัดกิจกรรมพัฒนาผู้เรียน ได้สรุปองค์ประกอบดังนี้ 1) กิจกรรมแนะแนวและระบบดูแลช่วยเหลือผู้เรียน 2) กิจกรรมนักเรียน และ 3) กิจกรรมเพื่อสังคมและสาธารณประโยชน์

สำนักงานปลัดกระทรวงศึกษาธิการ (สป.ศธ.) (2559 : 27-28) ได้กล่าวว่า สถานศึกษาควรดำเนินการส่งเสริมกิจกรรมพัฒนาผู้เรียนตามหลักปรัชญาของเศรษฐกิจพอเพียง ดังนี้ 1) การแนะแนวและระบบดูแลช่วยเหลือผู้เรียน 2) กิจกรรมนักเรียน และ 3) กิจกรรมเพื่อสังคมและสาธารณประโยชน์

โรงเรียนเทศบาลบูรพาพิทยาคาร (2560 : 15) ได้กล่าวถึง การจัดกิจกรรมพัฒนาผู้เรียนกับปรัชญาของเศรษฐกิจพอเพียงโดยมุ่งให้ผู้เรียนได้พัฒนาตนเองตามศักยภาพพัฒนาอย่างรอบด้านเพื่อความเป็นมนุษย์ที่สมบูรณ์ ทั้งร่างกาย สติปัญญา อารมณ์ และสังคมเสริมสร้างให้เป็นผู้มีศีลธรรมจริยธรรม มีระเบียบวินัย ปลูกฝังและสร้างจิตสำนึกของการทำประโยชน์เพื่อสังคมสามารถจัดการตนเองได้และอยู่ร่วมกับผู้อื่นอย่างมีความสุข กิจกรรมพัฒนาผู้เรียน แยกเป็น 3 ลักษณะ ดังนี้ 1) กิจกรรมแนะแนว 2) กิจกรรมนักเรียน และ 3) กิจกรรมเพื่อสังคมและสาธารณประโยชน์

หัตสดาพร ศิลาชัย (2560 : 41-42) ได้กล่าวว่า การจัดกิจกรรมพัฒนาผู้เรียน หมายถึง กิจกรรมที่สถานศึกษาหรือครูผู้สอนจัดให้แก่ผู้เรียน เพิ่มเติมจากกิจกรรมที่ได้จัดตาม กลุ่มสาระการเรียนรู้ โดยนำหลักปรัชญาเศรษฐกิจพอเพียงเข้ามาสอดแทรกในการจัดกิจกรรม ได้แก่ 1) การแนะแนวและระบบดูแลนักเรียน 2) กิจกรรมตามความถนัดและความสนใจของผู้เรียน และ 3) กิจกรรมลูกเสือ เนตรนารี ยุวกาชาดและผู้นำเพื่อประโยชน์

ณัฐพร เอี่ยมหรุ่น (2561 : 25-26) ได้แยกองค์ประกอบกิจกรรมพัฒนาผู้เรียน เป็น 3 ลักษณะ ดังนี้ 1) กิจกรรมแนะแนว 2) กิจกรรมนักเรียน และ 3) กิจกรรมเพื่อสังคมและสาธารณประโยชน์

สุวิทย์ จันทร์ตะ (2561 : 16-17) ได้ศึกษาข้อเสนอเชิงยุทธศาสตร์ เพื่อพัฒนาการบริหารจัดการแหล่งเรียนรู้ปรัชญาเศรษฐกิจพอเพียงตามเกณฑ์สถานศึกษาพอเพียงของโรงเรียนราชประชานุเคราะห์ 15 และได้สรุปการจัดกิจกรรมพัฒนาผู้เรียนไว้ 3 องค์ประกอบ ดังนี้ 1) การแนะแนวและระบบดูแลช่วยเหลือผู้เรียน 2) กิจกรรมนักเรียน และ 3) กิจกรรมเพื่อสังคมและสาธารณประโยชน์

บุญชนะ บุญโตนด (2562 : 36) ได้ศึกษาปัญหาและแนวทางการบริหารสถานศึกษาตามหลักปรัชญาของเศรษฐกิจพอเพียงของสถานศึกษา สังกัดสำนักงานเขตพื้นที่ การศึกษาประถมศึกษา สุโขทัย เขต 1 ได้สรุปกิจกรรมพัฒนาผู้เรียน ไว้ 3 กิจกรรม 1) กิจกรรมแนะแนว 2) กิจกรรมนักเรียน และ 3) กิจกรรมเพื่อสังคมและสาธารณประโยชน์ การนำหลักปรัชญาเศรษฐกิจพอเพียงไปใช้ในการจัดกิจกรรมพัฒนาผู้เรียน ดำเนินกิจกรรมโดยผู้เรียน โดยมีครูเป็นผู้สนับสนุน เป็นกิจกรรมที่ดำเนินการด้วยความสมัครใจหรือจิตอาสา กิจกรรมมีความหลากหลายและเหมาะสมกับสภาพภูมิสังคมของสถานศึกษา กิจกรรมที่มุ่งเน้นให้เกิดความก้าวหน้าพร้อมกับความสมดุลทางเศรษฐกิจ สังคมสิ่งแวดล้อมของสถานศึกษาและสามารถขยายผลสู่ชุมชนได้

จรรยา ทีปาลา (2563 : 5) ได้ศึกษาแนวทางการบริหารสถานศึกษาตามหลักปรัชญาของเศรษฐกิจพอเพียงอำเภอบ้านไร่ สังกัดสำนักงานเขตพื้นที่การศึกษาประถมศึกษา อุทัยธานี เขต 2 ได้สรุปว่า การจัดกิจกรรมพัฒนาผู้เรียน หมายถึง การขับเคลื่อนปรัชญาเศรษฐกิจพอเพียงสู่สถานศึกษา ประกอบด้วย 1) กิจกรรมแนะแนวและระบบดูแลช่วยเหลือนักเรียน 2) กิจกรรมลูกเสือหรือเนตรนารีหรือยุวกาชาดหรือผู้นำเพื่อประโยชน์ และ 3) การจัดทำโครงการ

จากทัศนะของนักวิชาการ และ ผลการวิจัยดังกล่าวข้างต้น ผู้วิจัยได้นำมาสังเคราะห์องค์ประกอบของการจัดกิจกรรมพัฒนาผู้เรียน ดังตาราง 7

ตาราง 7 การสังเคราะห์องค์ประกอบของการจัดกิจกรรมพัฒนาผู้เรียน

ประเด็น	แหล่งอ้างอิง										ความถี่	ร้อยละ	ผลการสังเคราะห์
	กระทรวงศึกษาธิการ (2554)	ไพพรรณ นิमितเกาะ (2556)	มารศรี ศักดา (2557)	ส.ป.ศธ. (2559)	ร.ร.เทศบาลบูรพาพิทยาคาร (2560)	หัตถาพร ศิลาลัย (2560)	ณัฐพร เอี่ยมหรั่ง (2561)	สุวิทย์ จันทระตะ (2561)	บุญชนะ บุญโตนด (2562)	จรรยา ทิปาธา (2563)			
1. การแนะแนวและระบบดูแลช่วยเหลือผู้เรียน - กิจกรรมแนะแนว	✓	✓	✓	✓		✓		✓		✓	10	100	✓
2. กิจกรรมนักเรียน ลูกเสือหรือเนตรนารีหรือ ยุวกาชาดหรือผู้ บำเพ็ญประโยชน์	✓	✓	✓	✓	✓	✓	✓	✓	✓		9	90.00	✓
3. กิจกรรมเพื่อสังคมและสาธารณประโยชน์	✓		✓	✓	✓		✓	✓	✓	✓	8	80.00	✓
4. ด้านโครงการ		✓								✓	2	20.00	
5. กิจกรรมตามความถนัดและความสนใจของผู้เรียน						✓					1	10.00	
รวม	3	3	3	3	3	3	3	3	3	3	30		

จากตาราง 7 ผลการสังเคราะห์องค์ประกอบของการจัดกิจกรรมพัฒนาผู้เรียน จากเอกสาร แนวคิด ทฤษฎี และงานวิจัยที่เกี่ยวข้อง พบว่า มีองค์ประกอบเชิงทฤษฎี (Theoretical Framework) จำนวน 5 องค์ประกอบ ผู้วิจัยกำหนดเกณฑ์ความถี่ร้อยละ 50 ขึ้นไป เพื่อคัดเลือกเป็นองค์ประกอบของการจัดกิจกรรมพัฒนาผู้เรียน โดยเรียงลำดับจากความถี่สูงไปหาความถี่ต่ำ ได้ 3 องค์ประกอบ ดังภาพประกอบ 12

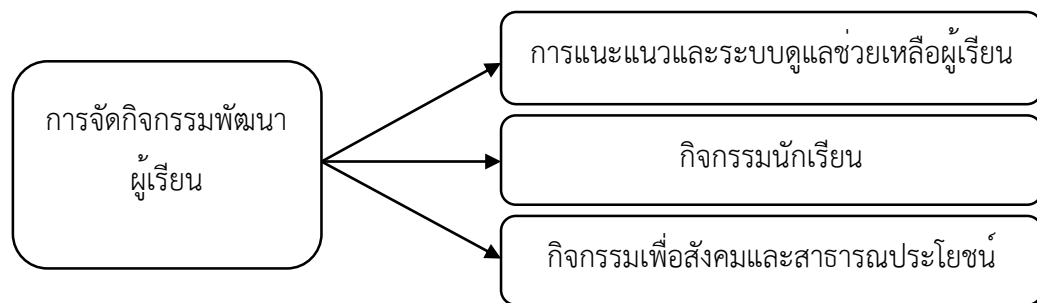

ภาพประกอบ 12 โมเดลองค์ประกอบการจัดกิจกรรมพัฒนาผู้เรียน

8.3.3 ความหมายและตัวชี้วัดองค์ประกอบของการจัดกิจกรรมพัฒนาผู้เรียน

ความหมายองค์ประกอบที่ 1 การแนะแนวและระบบดูแลช่วยเหลือผู้เรียน

จุฑามาส โภภณมรรค (2556 : 7) กล่าวว่า กิจกรรมแนะแนว หมายถึง กิจกรรมที่ส่งเสริมและพัฒนาผู้เรียนให้รู้จักตนเอง รู้รักษ์สิ่งแวดล้อม สามารถคิดตัดสินใจ คิดแก้ปัญหา กำหนดเป้าหมาย วางแผนชีวิตทั้งด้านการเรียน และอาชีพ สามารถปรับตัว ได้อย่างเหมาะสม นอกจากนี้ยังช่วยให้ครูรู้จักและเข้าใจผู้เรียน ทั้งยังเป็นกิจกรรมที่ช่วยเหลือ และให้คำปรึกษาแก่ผู้ปกครองในการมีส่วนร่วมพัฒนาผู้เรียน

คำตัน จันทะวงษา (2559 : 6-7) ได้สรุปความหมายของการแนะแนวและระบบดูแลช่วยเหลือผู้เรียน หมายถึง การสนับสนุนการดำเนินชีวิตที่สอดคล้องกับหลักปรัชญาของเศรษฐกิจพอเพียง มีระบบดูแลช่วยเหลือผู้เรียนให้สามารถแก้ปัญหา/พัฒนาตนเองได้อย่างสอดคล้องกับหลักปรัชญาของเศรษฐกิจพอเพียง ติดตามผลการจัดกิจกรรมแนะแนวและระบบดูแลช่วยเหลือผู้เรียน ตามหลักปรัชญาของเศรษฐกิจพอเพียง นำผลการติดตามมาใช้ในการพัฒนาการจัดกิจกรรมแนะแนว และระบบดูแลช่วยเหลือผู้เรียนตามหลักปรัชญาของเศรษฐกิจพอเพียง

เมรินทกาล พัฒนทรัพย์พิศาล (2563 : 423) กล่าวว่า กิจกรรมการแนะแนว และระบบดูแลช่วยเหลือนักเรียน สถานศึกษาจัดทำแผนงานแนะแนวเพื่อสนับสนุนการดำเนิน

ชีวิตของผู้เรียนที่สอดคล้องกับหลักปรัชญาของเศรษฐกิจพอเพียง การปฏิบัติตามหลักปรัชญาของเศรษฐกิจพอเพียงเป็นการชี้แนะรับทราบแนวทางเพื่อจะได้เป็นตัวเลือกในการนำไปใช้ในวิถีประจำวัน ทำให้ได้ทราบและเข้าใจปัญหาเด็กนักเรียนเป็นรายบุคคล เพื่อนำไปแก้ไขเป็นสิ่งที่สำคัญมากที่สถานศึกษาได้แนะแนวการศึกษาให้นักเรียนได้เรียนรู้และสนใจตามความชอบความถนัด

พารดา หาบ้านแท่น (2563 : 15-16) กล่าวว่า กิจกรรมแนะแนว หมายถึง กิจกรรมแนะแนวในสถานศึกษาโดยวิเคราะห์ปัญหาเกี่ยวกับการดำเนินงานด้านกิจกรรมแนะแนวสำหรับผู้เรียนกำหนดแผนการ/โครงการกิจกรรมแนะแนวเพื่อสนับสนุนการดำเนินชีวิตที่สอดคล้องตามหลักปรัชญาของเศรษฐกิจพอเพียง จัดบุคลากรที่มีความรู้ความสามารถด้านการแนะแนวเกี่ยวกับการดำเนินงาน ครูจัดกิจกรรมแนะแนวที่ส่งเสริมการพัฒนาผู้เรียนมีการวัดผลประเมินผล และติดตามผล นำผลการติดตามมาใช้พัฒนาการจัดกิจกรรมแนะแนวตามหลักปรัชญาของเศรษฐกิจพอเพียง และยังคงกล่าวไว้ ระบบดูแลช่วยเหลือนักเรียน หมายถึง ระบบดูแลช่วยเหลือนักเรียนในสถานศึกษา โดยวิเคราะห์ปัญหาเกี่ยวกับระบบดูแลช่วยเหลือนักเรียนเพื่อสนับสนุนการดำเนินชีวิตที่สอดคล้องตามหลักปรัชญาของเศรษฐกิจพอเพียง กำหนดแผนการ/โครงการ ระบบดูแลช่วยเหลือผู้เรียนให้สามารถแก้ปัญหาและพัฒนาตนเองได้จัดบุคลากรที่มีความรู้ความสามารถและได้รับการส่งเสริมพัฒนาด้านการดำเนินงานระบบดูแลช่วยเหลือนักเรียนในการจัดกิจกรรมดำเนินงานระบบดูแลช่วยเหลือนักเรียนในโรงเรียนวัดผล ประเมินผล และ ติดตามผล นำผลการติดตามมาใช้พัฒนาการจัดกิจกรรมระบบดูแลช่วยเหลือผู้เรียน ตามหลักปรัชญาของเศรษฐกิจพอเพียง

สรุป การแนะแนวและระบบดูแลช่วยเหลือผู้เรียน หมายถึง มีแผนและจัดกิจกรรมแนะแนวให้ผู้เรียนได้รู้จักการวางแผนชีวิตของตนเอง ได้อย่างสอดคล้องกับหลักปรัชญาของเศรษฐกิจพอเพียง มีระบบดูแลช่วยเหลือผู้เรียนให้สามารถ แก้ปัญหาและพัฒนาตนเองได้อย่างสอดคล้องกับหลักปรัชญาของเศรษฐกิจพอเพียง ติดตามผลการจัดกิจกรรมแนะแนว และระบบดูแลช่วยเหลือผู้เรียนตามหลักปรัชญาของเศรษฐกิจพอเพียง นำผลการติดตามมาใช้พัฒนาการจัดกิจกรรมแนะแนว และระบบดูแลช่วยเหลือผู้เรียน ตามหลักปรัชญาของเศรษฐกิจพอเพียง ประกอบด้วย 4 ตัวชี้วัด ดังนี้

ตัวชี้วัด 1) มีแผนและจัดกิจกรรมแนะแนวให้ผู้เรียนได้รู้จักการวางแผนชีวิตของตนเอง ได้อย่างสอดคล้องกับหลักปรัชญาของเศรษฐกิจพอเพียง

ตัวชี้วัด 2) มีระบบดูแลช่วยเหลือผู้เรียนให้สามารถแก้ปัญหา และพัฒนาตนเองได้อย่างสอดคล้องกับหลักปรัชญาของเศรษฐกิจพอเพียง

ตัวชี้วัด 3) ติดตามผลการจัดกิจกรรมแนะแนว และ ระบบดูแลช่วยเหลือผู้เรียนตามหลักปรัชญาของเศรษฐกิจพอเพียง

ตัวชี้วัด 4) นำผลการติดตามมาใช้พัฒนาการจัดกิจกรรมแนะแนว และ ระบบดูแลช่วยเหลือผู้เรียนตามหลักปรัชญาของเศรษฐกิจพอเพียง

ความหมายขององค์ประกอบที่ 2 กิจกรรมนักเรียน

จุฑามาส โภภณมรรค (2556 : 7) กล่าวว่า กิจกรรมนักเรียน หมายถึง กิจกรรมที่มุ่งพัฒนาความมีระเบียบวินัย ความเป็นผู้นำผู้ตามที่ดี ความรับผิดชอบ การทำงานร่วมกัน การรู้จักแก้ปัญหา การตัดสินใจที่เหมาะสม ความมีเหตุผลช่วยเหลือแบ่งปัน เอื้ออาทรและสมานฉันท์ โดยจัดให้สอดคล้องกับความสามารถ ความถนัด และความสนใจของผู้เรียน ให้ได้ปฏิบัติด้วยตนเองในทุกขั้นตอน เน้นการทำงานร่วมกันเป็นกลุ่มตามความเหมาะสมและสอดคล้องกับบุคลิกภาพของผู้เรียนและบริบทของสถานศึกษาและท้องถิ่น ได้แก่ กิจกรรมลูกเสือ ยุวกาชาด ชุมนุม

คำตัน จันทะวงษา (2559 : 6-7) ได้สรุปความหมายของกิจกรรมนักเรียน หมายถึง การมีแผนงาน/โครงการส่งเสริมการที่ผู้เรียนปฏิบัติการอย่างใดอย่างหนึ่งเพื่อให้นักเรียนให้อยู่อย่างพอเพียง จัดกิจกรรมลูกเสือ/เนตรนารี/ยุวกาชาดหรือผู้บำเพ็ญประโยชน์ สอดคล้องกับปรัชญาของเศรษฐกิจพอเพียง ส่งเสริมให้มีการจัดตั้ง ชุมนุม/ชมรม ตามหลักปรัชญาของเศรษฐกิจพอเพียง มีการประยุกต์ใช้ภูมิปัญญาท้องถิ่น/วัฒนธรรม/หลักคำสอนทางศาสนา ในการปฏิบัติการอย่างใดอย่างหนึ่งของนักเรียนตามหลักปรัชญาของเศรษฐกิจพอเพียงติดตามผลการจัดกิจกรรมนักเรียน ตามหลักปรัชญาของเศรษฐกิจพอเพียง นำผลการติดตามมาปรับปรุง/พัฒนา กิจกรรมนักเรียน ตามหลักปรัชญาของเศรษฐกิจพอเพียง

เมรินทกาล พัฒนทรัพย์พิศาล (2563 : 422) กล่าวว่า กิจกรรมนักเรียน สถานศึกษาจัดโครงการแผนงานที่ส่งเสริมพัฒนานักเรียนตามหลักปรัชญาของเศรษฐกิจพอเพียง นักเรียนทุกคนได้มีส่วนร่วมในการพัฒนาได้อย่างถูกต้อง โดยเน้นการฝึกปฏิบัติตน สถานศึกษาจัดให้มีนักเรียนเป็นนักเรียนแกนนำประจำฐานการเรียนรู้ต่าง ๆ และให้นักเรียนแกนนำให้ความรู้ประจำฐานกับรุ่นน้องอย่างเหมาะสมกับวัย ความรู้ในแต่ละระดับชั้นเรียนตามความสามารถของนักเรียนและครูผู้รับผิดชอบในแต่ละระดับชั้นเรียนเพื่อเป็นการต่อยอดและการพัฒนา เพื่อลงไปสู่การปฏิบัติสำหรับผู้เรียน อีกทั้งยังมีการเข้าร่วมประกวดส่งเสริมคุณลักษณะนิสัยที่ดีให้เกิดแก่เยาวชนเพื่อเป้าหมายในการพัฒนาเยาวชน

พารดา หาบ่านแทน (2563 : 16) กล่าวว่า กิจกรรมนักเรียน หมายถึง กิจกรรมนักเรียนในสถานศึกษาโดยวิเคราะห์ปัญหาเกี่ยวกับกิจกรรมนักเรียน เพื่อสนับสนุนการดำเนิน

ชีวิตที่สอดคล้องตามหลักปรัชญาของเศรษฐกิจพอเพียง กำหนดแผนงาน/โครงการกิจกรรมเพื่อส่งเสริมสนับสนุนให้ผู้เรียนเกิดจิตอาสา และมีส่วนร่วมในกิจกรรม เพื่อสังคมและสาธารณประโยชน์ ส่งเสริมผู้เรียนให้มีส่วนร่วมในการแลกเปลี่ยนเรียนรู้ จัดกิจกรรมส่งเสริมคุณลักษณะอันพึงประสงค์ของผู้เรียน มีการวัดผล ประเมินผลและติดตามผลการจัดกิจกรรมนักเรียนและนำผลการติดตามมาใช้พัฒนา การจัดกิจกรรมนักเรียนตามหลักปรัชญาของเศรษฐกิจพอเพียง

สรุป กิจกรรมนักเรียน หมายถึง กิจกรรมที่จัดขึ้นนอกเวลาเรียนปกติหรือนอกเหนือ จากตารางสอนวิชาต่าง ๆ เพื่อสนองความสนใจความสามารถและความถนัดของนักเรียน มีแผนงาน/โครงการ ส่งเสริมกิจกรรมนักเรียน เพื่อให้ผู้เรียนอยู่อย่างพอเพียง จัดกิจกรรมลูกเสือเนตรนารี/ยุวกาชาด หรือผู้บำเพ็ญประโยชน์สอดคล้องกับหลักปรัชญาของเศรษฐกิจพอเพียง ส่งเสริมให้มีการจัดตั้ง ชุมนุม/ชมรม ตามหลักปรัชญาของเศรษฐกิจพอเพียง มีการประยุกต์ใช้ ภูมิปัญญาท้องถิ่น/วัฒนธรรม/หลักคำสอนทางศาสนาในการจัดกิจกรรมนักเรียนตามหลักปรัชญาของเศรษฐกิจพอเพียง ติดตามผลการจัดกิจกรรมนักเรียน ตามหลักปรัชญาของเศรษฐกิจพอเพียง นำผลการติดตามมาปรับปรุง/พัฒนา กิจกรรมนักเรียน ตามหลักปรัชญาของเศรษฐกิจพอเพียง ประกอบด้วย 5 ตัวชี้วัด ดังนี้

ตัวชี้วัด 1) มีแผนงาน/โครงการ ส่งเสริมกิจกรรมนักเรียน เพื่อให้ผู้เรียนอยู่อย่างพอเพียง

ตัวชี้วัด 2) จัดกิจกรรมลูกเสือเนตรนารี/ยุวกาชาด หรือผู้บำเพ็ญประโยชน์สอดคล้องกับหลักปรัชญาของเศรษฐกิจพอเพียง

ตัวชี้วัด 3) ส่งเสริมให้มีการจัดตั้ง ชุมนุม/ชมรม ตามหลักปรัชญาของเศรษฐกิจพอเพียง

ตัวชี้วัด 4) มีการประยุกต์ ใช้ภูมิปัญญาท้องถิ่น/วัฒนธรรม/หลักคำสอนทางศาสนาในการจัดกิจกรรมนักเรียนตามหลักปรัชญาของเศรษฐกิจพอเพียง

ตัวชี้วัด 5) ติดตามผลการจัดกิจกรรมนักเรียนตามหลักปรัชญาของเศรษฐกิจพอเพียง และ นำผลการติดตามมาปรับปรุง/พัฒนา

ความหมายขององค์ประกอบที่ 3 กิจกรรมเพื่อสังคมและสาธารณประโยชน์

จุฑามาส โภภณมรรค (2556 : 7) กล่าวว่า กิจกรรมเพื่อสังคมและสาธารณประโยชน์ หมายถึง กิจกรรมที่ส่งเสริมให้ผู้เรียนบำเพ็ญตนให้เป็นประโยชน์ต่อสังคม ชุมชน และท้องถิ่น ตามความสนใจในลักษณะอาลาสมัคร เพื่อแสดงถึงความรับผิดชอบ ความดี

งาม ความเสียสละต่อสังคม มีจิตสาธารณะ เช่น กิจกรรมอาสาพัฒนาต่าง ๆ กิจกรรมสร้างสรรค์สังคม

คำตัน จันทะวงษา (2559 : 6-7) ได้สรุปความหมายของกิจกรรมเพื่อสังคมและสาธารณประโยชน์หมายถึง การที่ผู้เรียนปฏิบัติกรอย่างใดอย่างหนึ่งเพื่อส่งเสริมสนับสนุนให้ผู้เรียนเกิดจิตอาสา และมีส่วนร่วมในการที่ผู้เรียนปฏิบัติกรอย่างใดอย่างหนึ่งเพื่อสังคมและสาธารณประโยชน์ ตามหลักปรัชญาของเศรษฐกิจพอเพียง ผู้เรียนมีส่วนร่วมในการแก้ปัญหา/พัฒนา สถานศึกษา/ชุมชน ด้านเศรษฐกิจ/สังคม/สิ่งแวดล้อม/วัฒนธรรมตามหลักปรัชญาของเศรษฐกิจพอเพียง ติดตามผลการดำเนินกิจกรรมเพื่อสังคมและสาธารณประโยชน์ของผู้เรียนตามหลักปรัชญาของเศรษฐกิจพอเพียง นำผลการติดตามมา ปรับปรุง/พัฒนาการดำเนินการที่ผู้เรียนปฏิบัติกรอย่างใดอย่างหนึ่งเพื่อสังคมและสาธารณประโยชน์ของผู้เรียน ตามหลักปรัชญาของเศรษฐกิจพอเพียง

เมรินทกาล พัฒนทรัพย์พิศาล (2563 : 422) กล่าวว่า กิจกรรมเพื่อสังคมและสาธารณประโยชน์ สถานศึกษาส่งเสริมสนับสนุนให้ผู้เรียนเกิดจิตอาสาและมีส่วนร่วมต่อชุมชนตามหลักปรัชญาของเศรษฐกิจพอเพียง นักเรียนเข้าร่วมกิจกรรมเพื่อสังคมและสาธารณประโยชน์เป็นการฝึกให้นักเรียนมีจิตอาสาได้เป็นตัวอย่างที่ดีต่อสังคม ปลูกจิตสำนึกให้เกิดกับผู้เรียน สถานศึกษามีการนำนักเรียนเข้าร่วมกับชุมชนในงานกิจกรรมต่าง ๆ ทั้งชุมชนร้องขอและไม่ได้ร้องขอ สังคมเป็นจุดสำคัญในการพัฒนาต่อยอดที่ยั่งยืนของงานที่สถานศึกษาจัดทำ

สรุป กิจกรรมเพื่อสังคมและสาธารณประโยชน์ หมายถึง กิจกรรมเพื่อสังคมและสาธารณประโยชน์เป็นกิจกรรมที่ส่งเสริมให้ผู้เรียนบำเพ็ญตนให้เป็นประโยชน์ต่อครอบครัว ชุมชน สังคม และประเทศชาติในลักษณะอาสาสมัครเพื่อช่วยขัดเกลาจิตใจของผู้เรียนให้มีความเมตตา กรุณา มีความเสียสละ และมีจิตสาธารณะเพื่อช่วยสร้างสรรค์สังคมให้อยู่ร่วมกันอย่างมีความสุข มีกิจกรรมเพื่อส่งเสริมสนับสนุนให้ผู้เรียนเกิดจิตอาสา และมีส่วนร่วมในกิจกรรม เพื่อสังคมและสาธารณประโยชน์ ตามหลักปรัชญาของเศรษฐกิจพอเพียง ผู้เรียนมีส่วนร่วมในการแก้ปัญหาพัฒนา สถานศึกษาชุมชน ด้านเศรษฐกิจ/สังคม/สิ่งแวดล้อม/วัฒนธรรม ตามหลักปรัชญาของเศรษฐกิจพอเพียง ติดตามผลการดำเนินกิจกรรมเพื่อสังคมและสาธารณประโยชน์ของผู้เรียน ตามหลักปรัชญาของเศรษฐกิจพอเพียง นำผลการติดตามมาปรับปรุง/พัฒนา การดำเนินกิจกรรมเพื่อสังคมและสาธารณประโยชน์ของผู้เรียน ตามหลักปรัชญาของเศรษฐกิจพอเพียง ประกอบด้วย 4 ตัวชี้วัด ดังนี้

ตัวชี้วัด 1) มีกิจกรรมเพื่อส่งเสริมสนับสนุนให้ผู้เรียนเกิดจิตอาสา และมีส่วนร่วมในกิจกรรม เพื่อสังคมและสาธารณประโยชน์ ตามหลักปรัชญาของเศรษฐกิจพอเพียง

ตัวชี้วัด 2) ผู้เรียนมีส่วนร่วมในการ แก้ปัญหาพัฒนา สถานศึกษาชุมชน ด้านเศรษฐกิจ/สังคม/สิ่งแวดล้อม/วัฒนธรรม ตามหลักปรัชญาของเศรษฐกิจพอเพียง

ตัวชี้วัด 3) ติดตามผลการดำเนินกิจกรรมเพื่อสังคมและ สาธารณประโยชน์ของผู้เรียน ตามหลักปรัชญาของเศรษฐกิจพอเพียง

ตัวชี้วัด 4) นำผลการติดตามมา ปรับปรุง/พัฒนา การดำเนินกิจกรรม เพื่อสังคมและสาธารณประโยชน์ของผู้เรียน ตามหลักปรัชญาของเศรษฐกิจพอเพียง คู่มือ ประเมินสถานศึกษาแบบอย่างการจัดกิจกรรมการเรียนรู้และการบริหารจัดการตามหลักปรัชญา ของเศรษฐกิจพอเพียง

8.5 การวัด การวิเคราะห์ และการจัดการความรู้

8.5.1 ความหมายการวัด การวิเคราะห์ และการจัดการความรู้

รัตติยา วงศ์หิรัญตระกูล (2558 : 6-7) ได้กล่าวว่า การวัดการวิเคราะห์และการ จัดการความรู้ หมายถึง วิธีการในการเลือกรวบรวมวิเคราะห์จัดการและปรับปรุงข้อมูล สารสนเทศและสินทรัพย์ทางความรู้ (Knowledge assets) องค์กรมีการเรียนรู้และบริหาร จัดการเทคโนโลยีสารสนเทศอย่างไร ใช้ผลการทบทวนเพื่อปรับปรุงผลการดำเนินการ

จิตรภรณ์ สามไชย (2561 : 4) ได้กล่าวว่า การวัด การวิเคราะห์ และการจัดการ ความรู้ หมายถึง การบริหารจัดการเกี่ยวกับการเลือก การรวบรวม การวิเคราะห์ และ การปรับปรุงข้อมูลสารสนเทศในการดำเนินงานและการจัดการเทคโนโลยีสารสนเทศ การทบทวนและปรับปรุงผลการดำเนินงาน ผลการเรียนรู้ของผู้เรียนและเพิ่มความสามารถ ในการแข่งขันของโรงเรียน

บัณฑิต ประสิทธิ์นอก (2562 : 10) ได้กล่าวว่า การวัด การวิเคราะห์และการ จัดการความรู้ หมายถึง การปรับปรุงวิธีการที่องค์กรใช้ในการเลือก รวบรวม และใช้ข้อมูล สารสนเทศ สำหรับการวัดผลการดำเนินการ และการวิเคราะห์เพื่อสนับสนุนการวางแผน การ ปรับปรุง การดำเนินการขององค์กร และการสร้างนวัตกรรมใหม่โดยมีการกำหนดตัวชี้วัดที่ เหมาะสม และสอดคล้องกับวิสัยทัศน์ และเป้าประสงค์เชิงยุทธศาสตร์ขององค์กรรวมทั้งมีการ ปรับปรุง และปรับเปลี่ยนระบบการวัดผลการดำเนินการให้ทันต่อทิศทางขององค์กรที่ เปลี่ยนแปลงไป และตอบสนองต่อการเปลี่ยนแปลงของปัจจัยทั้งภายในและภายนอกขององค์กร ที่ไม่ได้คาดการณ์ได้อย่างรวดเร็ว เพื่อที่ผู้บริหารขององค์กรจะได้ใช้ประกอบการตัดสินใจ และ วางแผนเชิงยุทธศาสตร์

สายสุนีย์ ไชยสุข (2561 : 19) ได้กล่าวว่า การวัด การวิเคราะห์และการจัดการความรู้ หมายถึง การวัดผล การดำเนินการ การวิเคราะห์ผลการดำเนินการและการจัดการความรู้ และสารสนเทศ

สันวิช แก้วมี (2561 : 10) ได้กล่าวว่า การวัด การวิเคราะห์ และการจัดการความรู้ หมายถึง การประเมินผลการดำเนินงานของโรงเรียนเอกชนสอนศาสนาอิสลาม มาตรา 15(2) สังกัดสำนักงานคณะกรรมการส่งเสริมการศึกษาเอกชน ตามมาตรฐานและเกณฑ์ที่ถูกกำหนดขึ้นโดยผู้บริหารโรงเรียนและบุคลากรภายในโรงเรียน เพื่อนำไปสร้างเป็นองค์ความรู้และการจัดการความรู้โดยผ่านกระบวนการนวัตกรรมและเทคโนโลยีการเรียนรู้ต่าง ๆ เพื่อให้เทียบเคียงกับโรงเรียนอื่นในลักษณะเดียวกันได้

สรุป การวัด การวิเคราะห์ และการจัดการความรู้ หมายถึง การปรับปรุงวิธีการที่องค์กรใช้ในการเลือก รวบรวม และใช้ข้อมูล สารสนเทศ สำหรับการวัดผลการดำเนินการ การวิเคราะห์ผลการดำเนินการ และการจัดการความรู้และสารสนเทศ เพื่อสนับสนุนการวางแผน การปรับปรุง การดำเนินการขององค์กร และการสร้างนวัตกรรมใหม่ โดยมีการกำหนดตัวชี้วัดที่เหมาะสม สอดคล้องกับวิสัยทัศน์ และเป้าประสงค์เชิงยุทธศาสตร์ขององค์กร รวมทั้งมีการปรับปรุง และปรับเปลี่ยนระบบการวัดผลการดำเนินการให้ทันต่อทิศทางขององค์กรที่เปลี่ยนแปลงไป และตอบสนองต่อการเปลี่ยนแปลงของปัจจัยทั้งภายใน และ ภายนอกขององค์กรที่ไม่ได้คาดการณ์ได้อย่างรวดเร็ว เพื่อนำไปสร้างเป็นองค์ความรู้ และการจัดการความรู้โดยผ่านกระบวนการนวัตกรรมและเทคโนโลยีการเรียนรู้ต่าง ๆ ผู้บริหารขององค์กรจะได้ใช้ประกอบการตัดสินใจ และ วางแผนเชิงยุทธศาสตร์

8.5.2 องค์ประกอบของการวัด การวิเคราะห์ และการจัดการความรู้

สำนักงานรางวัลคุณภาพแห่งชาติ (2555 : 56-65) ได้กล่าวถึง การวัด การวิเคราะห์ และการจัดการความรู้ เป็นการตรวจประเมินว่า โรงเรียนเลือก รวบรวมวิเคราะห์ จัดการ ปรับปรุงข้อมูลสารสนเทศ และสินทรัพย์ทางปัญญาที่มีการส่งสมความรู้ภายในองค์กรอย่างไร โรงเรียนมีการบริหารจัดการเทคโนโลยีสารสนเทศอย่างไร นอกจากนี้ ยังตรวจประเมินว่าโรงเรียนใช้ผลการทบทวนเพื่อปรับปรุงผลการดำเนินการอย่างไร มีองค์ประกอบย่อย คือ 1) การวัด การวิเคราะห์ และการปรับปรุงผลการดำเนินการของโรงเรียน และ 2) การจัดการสารสนเทศ ความรู้ และเทคโนโลยีสารสนเทศ

สำนักคณะกรรมการการศึกษาขั้นพื้นฐาน (2557 : 11-49) ได้ขับเคลื่อนนโยบายโรงเรียนมาตรฐานสากลมาตั้งแต่ปีการศึกษา 2553 มีความมุ่งหวังที่จะพัฒนาผู้เรียนให้มี

คุณภาพเทียบเท่ามาตรฐานสากลโดยให้โรงเรียนพัฒนาระบบบริหารจัดการโรงเรียนด้วยระบบคุณภาพตามเกณฑ์รางวัลคุณภาพแห่งชาติ (Thailand Quality Award : TQA) ซึ่งเป็นเกณฑ์ที่มีต้นแบบมาจากรางวัลคุณภาพแห่งชาติประเทศสหรัฐอเมริกา ที่เรียกว่า The Malcolm Baldrige National Quality Award (MBNQA) ซึ่งได้รับการพัฒนาปรับปรุงมาตลอด เพื่อช่วยให้องค์กรประเมินตนเองภายใต้สภาวะแวดล้อมที่เปลี่ยนแปลงอย่างต่อเนื่อง มุ่งเน้นผลการดำเนินการตามกลยุทธ์ขององค์กร และได้กำหนดองค์ประกอบด้านการวัด การวิเคราะห์ และการจัดการเรียนรู้ ไว้ดังนี้ 1) การวัด การวิเคราะห์ และการปรับปรุงผลการดำเนินการของโรงเรียน และ 2) การจัดการสารสนเทศ ความรู้ และเทคโนโลยีสารสนเทศ

รัตติยา วงศ์หิรัญตระกูล (2558 : 6-7) ได้กล่าวว่า การวัด การวิเคราะห์ และการจัดการความรู้ ประกอบด้วย 1) การวัดและวิเคราะห์ผลการดำเนินการขององค์กร และ 2) การจัดการสารสนเทศและความรู้

จิตรภรณ์ สามไชย (2561 : 40-41) ได้กล่าวว่า การวัด การวิเคราะห์ และการจัดการความรู้ ประกอบด้วย 1) การเลือก การรวบรวม การวิเคราะห์ และการปรับปรุงข้อมูลสารสนเทศในการดำเนินงาน และ 2) การจัดการเทคโนโลยีสารสนเทศ การทบทวนและปรับปรุงผลการดำเนินงาน ผลการเรียนรู้ของผู้เรียนและเพิ่มความสามารถในการแข่งขันของโรงเรียน

สายสุนีย์ ไชยสุข (2561 : 90) ได้ศึกษาการพัฒนา รูปแบบการบริหารโรงเรียน มาตรฐานสากล สังกัดสำนักงานเขตพื้นที่การศึกษามัธยมศึกษา เขต 23 สรุปว่าองค์ประกอบด้านการวัด การวิเคราะห์ และการจัดการความรู้ (Measurement, Analysis and Knowledge Management) ประกอบด้วย 1) การวัดผลการดำเนินการ การวิเคราะห์ผลการดำเนินการ และ 2) การจัดการความรู้และสารสนเทศ

สันวิช แก้วมี (2561 : 6) ได้กล่าวว่า การวัด การวิเคราะห์ และการจัดการความรู้ ประกอบด้วย 1) มาตรฐานและเกณฑ์ 2) ความรู้และการจัดการความรู้ และ 3) นวัตกรรมและเทคโนโลยีสารสนเทศ

บัณฑิต ประสิทธิ์นอก (2562 : 55) ได้กล่าวว่า องค์ประกอบการวัด การวิเคราะห์ และการจัดการความรู้ เป็นการตรวจประเมินเกี่ยวกับ 1) การวัดและวิเคราะห์ผลการดำเนินการขององค์กร 2) การจัดการสารสนเทศและความรู้

เสกสรรค์ ปิวศิลป์ศักดิ์ (2562 : 119) ได้กล่าวว่า องค์ประกอบการวัด วิเคราะห์ และการจัดการความรู้ ประกอบด้วย 1) การวัดผลการดำเนินงานของโรงเรียน 2) การวิเคราะห์ และทบทวนผลการดำเนินงาน 3) การปรับปรุงผลการดำเนินงาน 4) การจัดการข้อมูลสารสนเทศและเทคโนโลยี และ 5) การจัดการความรู้

สำนักงานพัฒนาระบบราชการ : ก.พ.ร. (2564 : 81-83) ได้กล่าวว่า การวัด การวิเคราะห์ และการจัดการความรู้ เป็นการตรวจประเมินเกี่ยวกับ 1) การวัดและวิเคราะห์ผลการดำเนินการขององค์กร เป็นการปรับปรุงวิธีการที่องค์กรใช้ในการเลือก รวบรวม และใช้ข้อมูล และสารสนเทศสำหรับการวัดผลการดำเนินการและการวิเคราะห์ เพื่อสนับสนุนการวางแผน การปรับปรุงการดำเนินการขององค์กร และการสร้างนวัตกรรมใหม่ และ 2) การจัดการสารสนเทศ และความรู้ เป็นการปรับปรุงวิธีการที่องค์กรสร้างระบบที่มั่นใจว่าข้อมูลและสารสนเทศมีความพร้อมใช้งานสำหรับผู้ใช้ที่สำคัญทั้งหมด

National Institute of Standard and Technology : NIST (2008 : 1-22) องค์กรประกอบด้านการวัดผลประเมินผล การวิเคราะห์ และการจัดการความรู้ ประกอบด้วย 1) การวัดและวิเคราะห์ผลการดำเนินการของโรงเรียน และ 2) การจัดการสารสนเทศและความรู้

Thailand Quality Award : TQA (2013 : 19-54) ได้กล่าวว่า การวัด การวิเคราะห์ และการจัดการความรู้ (Measurement, Analysis, and Knowledge Management) ในหมวดการวัด การวิเคราะห์ และการจัดการความรู้ ประกอบด้วย 1) การวัด การวิเคราะห์ และการปรับปรุงผลการดำเนินการขององค์กร 2) การจัดการความรู้สารสนเทศและเทคโนโลยีสารสนเทศ

จากทัศนะของนักวิชาการ และ ผลการวิจัยดังกล่าวข้างต้น ผู้วิจัยได้นำมาสังเคราะห์องค์ประกอบของการวัด การวิเคราะห์ และการจัดการความรู้ ดังตาราง 8

ตาราง 8 การสังเคราะห์องค์ประกอบของการวัด การวิเคราะห์ และการจัดการความรู้

ประเด็น	นักวิชาการ	แหล่งอ้างอิง									ความถี่	ร้อยละ	ผลการสังเคราะห์
		รางวัลคุณภาพแห่งชาติ (2555)	สพฐ. (2557)	จิตรภรณ์ สามไชย (2561)	สายสุนีย์ ไชยสุข (2561)	สันวิช แก้วมี (2561)	บัณฑิต ประสิทธิ์นอก (2562)	เสกสรรค์ บิวดีปลื้มศักดิ์ (2562)	กพร. (2564)	NIST (2008)			
1. การวัดและวิเคราะห์ผลการดำเนินการของโรงเรียน - การวัด การวิเคราะห์ และการปรับปรุงผลการดำเนินการขององค์กรการวัดผลการดำเนินงานของโรงเรียน - การเลือก การรวบรวม การวิเคราะห์ และการปรับปรุงข้อมูลสารสนเทศในการดำเนินงาน	✓	✓	✓	✓	✓	✓	✓	✓	✓	✓	9	90.00	✓
2. การจัดการสารสนเทศและความรู้ - การจัดการความรู้สารสนเทศและเทคโนโลยีสารสนเทศ - ความรู้และการจัดการความรู้ - การจัดการความรู้	✓	✓	✓	✓	✓	✓	✓	✓	✓	✓	9	90.00	✓

ตาราง 8 (ต่อ)

ประเด็น	นักรวิชาการ										แหล่งอ้างอิง		
	รางวัลคุณภาพแห่งชาติ (2555)	สพฐ. (2557)	จิตรกรรม สามเษย (2561)	สายสุณีย ไชยสุข (2561)	สันวิษ แกมมี (2561)	บัณฑิต ประสิทธิ์นอก (2562)	เสกสรรค บิวคิลบคักดี (2562)	กพร. (2564)	NIST (2008)	TQA (2013)	ความดี	ร้อยละ	ผลการสังเคราะห์
3. มาตรฐานและเกณฑ์					✓						1	10.00	
4. นวัตกรรมและเทคโนโลยีสารสนเทศ					✓						1	10.00	
5. การวิเคราะห์ และทบทวนผลการดำเนินงาน							✓				1	10.00	
6. การปรับปรุงผลการดำเนินงาน							✓				1	10.00	
7. การจัดการข้อมูลสารสนเทศและเทคโนโลยี							✓				1	10.00	
8. การจัดการเทคโนโลยีสารสนเทศ การทบทวนและปรับปรุงผลการดำเนินงาน			✓								1	10.00	
รวม	2	2	2	2	3	2	5	2	2	2	24		

จากตาราง 8 ผลการสังเคราะห์องค์ประกอบของการวัด การวิเคราะห์ และการจัดการ ความรู้จากเอกสาร แนวคิด ทฤษฎี และงานวิจัยที่เกี่ยวข้อง พบว่า มีองค์ประกอบเชิงทฤษฎี (Theoretical Framework) จำนวน 8 องค์ประกอบ ผู้วิจัยกำหนดเกณฑ์ความถี่ร้อยละ 50 ขึ้น ไป เพื่อคัดเลือกเป็นองค์ประกอบของการวัด การวิเคราะห์ และการจัดการ โดยเรียงลำดับจาก ความถี่สูงไปหาความถี่ต่ำ ได้ 2 องค์ประกอบ ดังภาพประกอบ 13

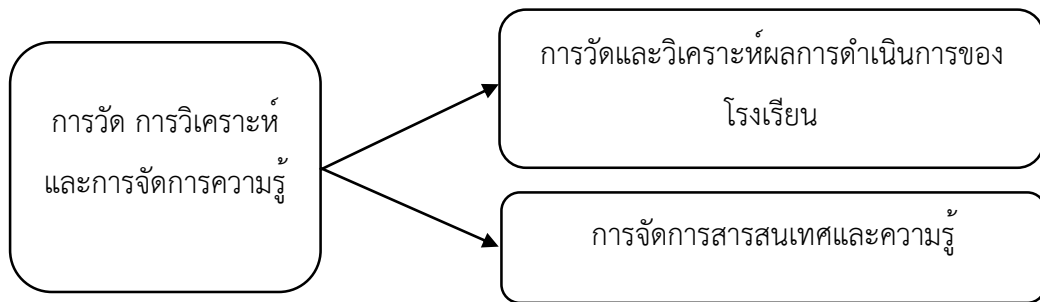

ภาพประกอบ 13 โมเดลองค์ประกอบย่อยการวัด การวิเคราะห์ และการจัดการความรู้

8.5.2 ความหมายและตัวชี้วัดองค์ประกอบของการวัด การวิเคราะห์ และการจัดการ ความรู้

ความหมายขององค์ประกอบที่ 1 การวัดและวิเคราะห์ผลการดำเนินการของ โรงเรียน

สำนักงานรางวัลคุณภาพ (2556 : 19-54) ได้กล่าวว่าการวัด การวิเคราะห์ และการปรับปรุงผลการดำเนินการขององค์กรมีวิธีการอย่างไรในการทบทวนผลการดำเนินการและ ซีดความสามารถขององค์กรองค์กรมีวิธีการอย่างไรในการใช้ตัววัดผลการดำเนินการที่สำคัญของ องค์กรในการทบทวนเหล่านี้องค์กรทำการวิเคราะห์ในเรื่องอะไรบ้างเพื่อนำมาใช้สนับสนุนการ ทบทวนและเพื่อให้มั่นใจว่าผลสรุปนั้นใช้ได้องค์กรใช้การทบทวนเหล่านี้อย่างไรเพื่อประเมิน ความสำเร็จขององค์กรผลการดำเนินการในเชิงแข่งขันความมั่นคงทางการเงิน และความก้าวหน้า เทียบกับวัตถุประสงค์เชิงกลยุทธ์และแผนปฏิบัติการรวมทั้งใช้ในการประเมินความสามารถของ องค์กรที่จะตอบสนองอย่างรวดเร็วต่อความเปลี่ยนแปลงในด้านความต้องการขององค์กรและ ความท้าทายในสภาพแวดล้อมที่องค์กรดำเนินงานอยู่

สำนักบริหารงานการมัธยมศึกษาตอนปลาย (2561 : 41) ได้กล่าวว่าการวัด การวิเคราะห์ และการปรับปรุงผลการดำเนินการของโรงเรียนวิธีการที่โรงเรียนใช้ในการเลือก

และใช้ข้อมูลสารสนเทศสำหรับการวัดผลการดำเนินการ การวิเคราะห์ และการทบทวน เพื่อสนับสนุนการวางแผนและการปรับปรุงการดำเนินการของโรงเรียน เป็นหัวข้อที่เป็นศูนย์กลาง การรวบรวมและวิเคราะห์ข้อมูลและสารสนเทศในการวัดผลการดำเนินการและระบบการจัดการที่มีการบูรณาการ โดยอาศัยข้อมูลและสารสนเทศด้านการเงินและด้านอื่น ๆ จุดประสงค์ของการวัดผลการดำเนินการ การวิเคราะห์ การทบทวนและการปรับปรุงเพื่อขึ้นำการจัดการกระบวนการของ องค์กรให้บรรลุผลลัพธ์ของ องค์กรและวัตถุประสงค์เชิงกลยุทธ์ที่สำคัญ อีกทั้งเพื่อคาดการณ์ และตอบสนองต่อการเปลี่ยนแปลงที่รวดเร็วหรือไม่ได้คาดการณ์ หรือการเปลี่ยนแปลงจากภายนอกองค์กร รวมทั้งระบุวิธีปฏิบัติที่เป็นเลิศขององค์กรที่นำมาแบ่งปัน

สำนักงานพัฒนาระบบราชการ : ก.พ.ร. (2564 : 81-83) ได้กล่าวว่าการวัดและวิเคราะห์ผลการดำเนินการขององค์กร เป็นการปรับปรุงวิธีการที่องค์กรใช้ในการเลือกรวบรวม และใช้ข้อมูลและสารสนเทศสำหรับการวัดผลการดำเนินการและการวิเคราะห์ เพื่อสนับสนุนการวางแผน การปรับปรุงการดำเนินการขององค์กร และการสร้างนวัตกรรมใหม่ โดยมีการกำหนดตัวชี้วัดที่เหมาะสมและสอดคล้องกับวิสัยทัศน์และเป้าประสงค์เชิงยุทธศาสตร์ขององค์กร ทั้งในการติดตามผลการปฏิบัติงานประจำวัน และผลการดำเนินงานในภาพรวมขององค์กร โดยกำหนดตัวชี้วัดหลักและตัวชี้วัดย่อยที่สัมพันธ์กัน ทั้งในรูปของตัวชี้วัดนำและตัวชี้วัดตาม (Leading และ Lagging Indicators) เพื่อขึ้นำการจัดการกระบวนการขององค์กร ให้บรรลุผลลัพธ์และเป้าประสงค์เชิงยุทธศาสตร์ดังกล่าว รวมทั้งมีการปรับปรุงและปรับเปลี่ยนระบบการวัดผลการดำเนินการให้ทันต่อทิศทางขององค์กรที่เปลี่ยนแปลงไป และตอบสนองต่อการเปลี่ยนแปลงของปัจจัยทั้งภายในและภายนอกขององค์กรที่ไม่ได้คาดการณ์ได้อย่างรวดเร็ว เพื่อที่ผู้บริหารขององค์กรจะได้ใช้ประกอบการตัดสินใจและวางแผนเชิงยุทธศาสตร์ต่อไป

National Institute of Standard and Technology : NIST (2008 : 1 – 22) ได้กล่าวว่าการวัดและวิเคราะห์ผลการดำเนินการของโรงเรียนเป็นการอธิบายว่า เรื่องของข้อมูลและสารสนเทศของผลการดำเนินการในทุกระดับและทุกส่วนของโรงเรียนนั้น โรงเรียนมีวิธีการอย่างไรในการวัดวิเคราะห์ ปรับให้สอดคล้องและมุ่งไปในแนวทางเดียวกัน และปรับปรุงให้ดีขึ้น

สรุป การวัดและวิเคราะห์ผลการดำเนินการของโรงเรียน หมายถึง ผู้บริหารมีการพัฒนาระบบการวัดผลการดำเนินการให้ทันต่อแนวโน้มทางการศึกษา และการเปลี่ยนแปลงภายในและภายนอกโรงเรียน เลือกข้อมูลและสารสนเทศเชิงเปรียบเทียบที่สำคัญมาใช้อย่างมีประสิทธิภาพ เก็บรวบรวมข้อมูลที่เกี่ยวข้องกับการปฏิบัติงานมาวิเคราะห์เปรียบเทียบกับวัตถุประสงค์เชิงกลยุทธ์และความคาดหวังขององค์กร มีการวิเคราะห์ทบทวนผลการดำเนินการ โดยเปรียบเทียบกับสถานศึกษาคู่เทียบเคียงและมาตรฐานสากล เพื่อการปรับปรุงและพัฒนา

ตลอดจนทบทวนผลการดำเนินการ คิดค้นและปรับปรุงกระบวนการปฏิบัติงาน และสร้างนวัตกรรมให้บรรลุตามวัตถุประสงค์ขององค์กร ประกอบด้วย 5 ตัวชี้วัด ดังนี้

ตัวชี้วัด 1) มีการพัฒนาระบบการวัดผลการดำเนินการให้ทันต่อแนวโน้มทางการศึกษา และการเปลี่ยนแปลงภายใน และ ภายนอกโรงเรียน

ตัวชี้วัด 2) เลือกรายชื่อ และ สารสนเทศเชิงเปรียบเทียบที่สำคัญมาใช้ อย่างมีประสิทธิภาพ

ตัวชี้วัด 3) เก็บรวบรวมข้อมูลที่เกี่ยวข้อง กับการปฏิบัติงานมาวิเคราะห์เปรียบเทียบกับวัตถุประสงค์เชิงกลยุทธ์ และ ความคาดหวังขององค์กร

ตัวชี้วัด 4) มีการวิเคราะห์ทบทวนผลการดำเนินการโดยเปรียบเทียบกับสถานศึกษาคู่เทียบเคียงและมาตรฐานสากล เพื่อการปรับปรุงและพัฒนา

ตัวชี้วัด 5) ทบทวนผลการดำเนินการ คิดค้นและปรับปรุงกระบวนการปฏิบัติงาน และ สร้างนวัตกรรมให้บรรลุตามวัตถุประสงค์ขององค์กร

ความหมายองค์ประกอบที่ 2 การจัดการสารสนเทศและความรู้

สำนักงานรางวัลคุณภาพ (2556 : 19-54) ได้กล่าวว่าการจัดการสารสนเทศ ความรู้ และเทคโนโลยีสารสนเทศ คือ คุณลักษณะองค์กรมีวิธีการที่ทำให้มั่นใจว่า ข้อมูลสารสนเทศและความรู้ขององค์กร แม่นยำ ถูกต้องและเชื่อถือได้ ทันท่วงที และปลอดภัยเป็น ความลับ ข้อมูลและสารสนเทศพร้อมใช้งานมีความพร้อมใช้งานสำหรับบุคลากรผู้ส่งมอบ พันธมิตรผู้ให้ความร่วมมือรวมทั้งลูกค้า

สำนักบริหารงานการมัธยมศึกษาตอนปลาย (2561 : 41) ได้กล่าวว่าการจัดการสารสนเทศและการจัดการความรู้ วิธีการที่โรงเรียนใช้ในการสร้างและจัดการสินทรัพย์ทาง ความรู้ และทำให้มั่นใจถึงคุณภาพและความพร้อมใช้งานของข้อมูลและสารสนเทศ ความพร้อม ใช้งานในภาวะฉุกเฉินของระบบฮาร์ดแวร์ซอฟต์แวร์ โดยมีเป้าหมายเพื่อปรับปรุงประสิทธิภาพ ประสิทธิภาพ และตอบสนองนักเรียนและผู้มีส่วนได้ส่วนเสียอย่างมีประสิทธิภาพ

สำนักงานพัฒนาระบบราชการ : ก.พ.ร. (2564 : 81-83) ได้กล่าวว่าการจัดการสารสนเทศและความรู้เป็นการปรับปรุงวิธีการที่องค์กรสร้างระบบที่มั่นใจว่าข้อมูลและ สารสนเทศมีความพร้อมใช้งานสำหรับผู้ที่เกี่ยวข้องทั้งหมด ได้แก่ ผู้บริหาร บุคลากร องค์กรหรือ องค์กรอื่นที่ปฏิบัติงานเกี่ยวข้องกันผู้รับบริการ และผู้มีส่วนได้ส่วนเสีย และออกแบบระบบข้อมูล และสารสนเทศให้ตรงกับความต้องการและเข้าถึงได้ในรูปแบบที่ผู้ใช้งานต้องการ รวมถึงการบริหาร ข้อมูลและสารสนเทศให้ถูกต้อง ครบถ้วนทันเวลา ปลอดภัย มีระบบรักษาความลับ และความ เชื่อถือได้ของข้อมูล

National Institute of Standard and Technology : NIST (2008 : 1–22) ได้กล่าวว่าการจัดการสารสนเทศและความรู้ประกอบด้วย ดังนี้ เป็นการอธิบายว่าโรงเรียนดำเนินการอย่างไรเพื่อมั่นใจว่าข้อมูลและสารสนเทศที่เป็นที่ต้องการของบุคลากรทางการศึกษารวมทั้งนักเรียนนั้น เป็นการอธิบายว่าโรงเรียนดำเนินการอย่างไร การมุ่งเน้นบุคลากรทางการศึกษาระบบงานการทำให้บุคลากรทางการศึกษาได้เรียนรู้และการสร้างแรงจูงใจแก่บุคลากร

สรุป การจัดการสารสนเทศและความรู้ หมายถึง ผู้บริหารมีกระบวนการจัดการสารสนเทศและความรู้โดยมีระบบข้อมูลและสารสนเทศที่มีคุณภาพสูงและทันต่อการใช้งาน มีการจัดการความรู้ขององค์กรเพื่อให้บรรลุผลในการรวบรวมและถ่ายทอดความรู้สู่ครูผู้สอนบุคลากร และผู้มีส่วนได้ส่วนเสีย ตลอดทั้งมีการจัดระบบข้อมูลและสารสนเทศรวมทั้งฮาร์ดแวร์และซอฟต์แวร์ให้มีความพร้อมในการทำงาน มีกระบวนการที่ทำให้ข้อมูลสารสนเทศทันสมัย และทันต่อความต้องการในการให้บริการทางการศึกษาและการเปลี่ยนแปลงของเทคโนโลยี ประกอบด้วย 3 ตัวชี้วัด ดังนี้

ตัวชี้วัด 1) มีกระบวนการจัดการสารสนเทศและความรู้โดยมีระบบข้อมูล และสารสนเทศที่มีคุณภาพสูงและทันต่อการใช้งาน

ตัวชี้วัด 2) การจัดการความรู้ขององค์กรเพื่อให้บรรลุผลในการรวบรวมและถ่ายทอดความรู้สู่ครูผู้สอน บุคลากร และ ผู้มีส่วนได้ส่วนเสีย

ตัวชี้วัด 3) มีการจัดระบบข้อมูลและสารสนเทศรวมทั้งฮาร์ดแวร์และซอฟต์แวร์ให้มีความพร้อมในการทำงาน มีกระบวนการที่ทำให้ข้อมูลสารสนเทศทันสมัย และทันต่อความต้องการในการให้บริการทางการศึกษา และการเปลี่ยนแปลงของเทคโนโลยี

8.6 การมุ่งเน้นนักเรียน ผู้มีส่วนได้ส่วนเสีย

8.6.1 ความหมายการมุ่งเน้นนักเรียน ผู้มีส่วนได้ส่วนเสีย

สำนักคณะกรรมการการศึกษาขั้นพื้นฐาน (2555 : 13) ได้กล่าวถึง การมุ่งเน้นลูกค้า เป็นการบริหารจัดการเกี่ยวกับการสร้างความผูกพันกับผู้เรียนและผู้มีส่วนได้ส่วนเสีย และ การใช้สารสนเทศเพื่อปรับปรุงและค้นหาความสำเร็จด้านพัฒนาการศึกษาของโรงเรียน

สำนักงานรางวัลคุณภาพแห่งชาติ (2555 : 46-55) ได้กล่าวถึง หมวดการมุ่งเน้นนักเรียนนี้เป็นการตรวจประเมินถึงวิธีการที่โรงเรียนสร้างความผูกพันกับนักเรียนเพื่อความสำเร็จด้านการตลาดในระยะยาว กลยุทธ์ในการสร้างความผูกพันครอบคลุมถึงวิธีการสร้างวัฒนธรรมมุ่งเน้นนักเรียนรวมทั้งวิธีการที่โรงเรียนรับฟังเสียงของนักเรียน และ การใช้ข้อมูลสารสนเทศเพื่อปรับปรุงและค้นหาโอกาสในการสร้างนวัตกรรม

สำนักงานคณะกรรมการพัฒนาระบบราชการ (2557 : 43-48) ได้กล่าวถึงการให้ความสำคัญกับผู้รับบริการและผู้มีส่วนได้ส่วนเสีย เป็นการตรวจประเมินว่า ส่วนราชการกำหนดความต้องการ ความคาดหวัง และความพึงพอใจของผู้รับบริการและผู้มีส่วนได้ส่วนเสียอย่างไรรวมถึงส่วนราชการมีการดำเนินการอย่างไรในการสร้างความสัมพันธ์กับผู้รับบริการ และผู้มีส่วนได้ส่วนเสีย การกำหนดปัจจัยที่สำคัญที่ทำให้ผู้รับบริการและผู้มีส่วนได้ส่วนเสียมีความพึงพอใจและนำไปสู่การกล่าวถึงที่ดี

เจริญพร คำจารย์ (2558 : 13) ได้กล่าวว่า การมุ่งเน้นนักเรียน ผู้ปกครอง และผู้เกี่ยวข้อง หมายถึง การที่สถานศึกษาให้ความสำคัญกับการกำหนดและการจัดการเกี่ยวกับความต้องการความคาดหวัง และความพึงพอใจของผู้เรียน ผู้มีส่วนได้ส่วนเสียในการบริหารที่เป็นเลิศ

รัตติยา วงศ์ธีรยุทธระกุล (2558 : 6) ได้กล่าวว่า การมุ่งเน้นลูกค้า หมายถึง การสร้างความผูกพันกับลูกค้าเพื่อความสำเร็จด้านตลาดในระยะยาวครอบคลุมถึงวิธีการที่องค์กรรับฟังเสียงของลูกค้าสร้างความสัมพันธ์กับลูกค้าและใช้สารสนเทศลูกค้าเพื่อปรับปรุงและค้นหาโอกาสในการสร้างนวัตกรรม

เตือนใจ ศรีรัตนะ (2558 : 7) ได้กล่าวว่า การมุ่งเน้นผู้มีส่วนเกี่ยวข้อง หมายถึง การให้ความสำคัญกับความต้องการ ความนิยม และคาดหวังของนักเรียน ผู้ปกครอง และผู้ที่เกี่ยวข้อง

เพ็ญจันทร์ อุปพงษ์ (2559 : 11) ได้กล่าวว่า การมุ่งเน้นผู้เรียน ผู้ปกครอง และชุมชน หมายถึง องค์กรกำหนดความต้องการความจำเป็นความคาดหวังและความชอบของผู้เรียน ผู้ปกครอง และชุมชน รวมถึงวิธีการสร้างความสัมพันธ์และการตอบสนองของผู้เรียน ผู้ปกครอง และชุมชนมีความพึงพอใจ

สันวิช แก้วมี (2561 : 10) ได้กล่าวว่า การมุ่งเน้นลูกค้า หมายถึง ผู้บริหารโรงเรียนเอกชนสอนศาสนาอิสลาม มาตรา 15(2) สังกัดสำนักงานคณะกรรมการส่งเสริมการศึกษาเอกชน บริหารโรงเรียนโดยคำนึงถึงการตอบสนองตรงตามความต้องการของลูกค้า รวมถึงสนับสนุนการดำเนินการต่าง ๆ ที่ก่อให้เกิดความผูกพันระหว่างลูกค้าและโรงเรียน เพื่อให้สามารถบรรลุตามวัตถุประสงค์ของโรงเรียนที่วางไว้

สรุป การมุ่งเน้นผู้เรียนและผู้มีส่วนได้ส่วนเสีย หมายถึง การบริหารจัดการเกี่ยวกับวิธีการ หรือกลยุทธ์ในการสร้างความผูกพันและวัฒนธรรมองค์กรในการรับฟังความคิดเห็นของผู้เรียนและผู้มีส่วนได้ส่วนเสีย เป็นฐานข้อมูลสารสนเทศ เพื่อนำมาปรับปรุงและค้นหาโอกาสในการสร้างนวัตกรรม ที่ให้ความสำคัญกับการจัดการเกี่ยวกับความต้องการ ความคาดหวัง และความพึงพอใจของผู้เรียนและผู้มีส่วนได้ส่วนเสีย เป็นการค้นหาความสำเร็จด้านการพัฒนาการศึกษาของโรงเรียน

8.6.2 องค์ประกอบของการมุ่งเน้นนักเรียน ผู้มีส่วนได้ส่วนเสีย

สำนักคณะกรรมการการศึกษาขั้นพื้นฐาน (2557 : 11-49) ได้ขับเคลื่อนนโยบายโรงเรียนมาตรฐานสากล (รางวัลโรงเรียนมาตรฐานสากล : OBECQA) มาตั้งแต่ปีการศึกษา 2553 มีความมุ่งหวังที่จะพัฒนาผู้เรียนให้มีคุณภาพเทียบเท่ามาตรฐานสากลโดยให้โรงเรียนพัฒนาระบบบริหารจัดการโรงเรียนด้วยระบบคุณภาพตามเกณฑ์รางวัลคุณภาพแห่งชาติ (Thailand Quality Award : TQA) ซึ่งเป็นเกณฑ์ที่มีต้นแบบมาจากรางวัลคุณภาพแห่งชาติประเทศสหรัฐอเมริกา ที่เรียกว่า The Malcolm Baldrige National Quality Award (MBNQA) ได้กำหนดองค์ประกอบ การมุ่งเน้นนักเรียน ดังนี้ 1) การรับฟังนักเรียน และ 2) ความผูกพันของนักเรียน

สำนักงานคณะกรรมการพัฒนาระบบราชการ (2557 : 43-48) ได้กำหนดการมุ่งเน้นนักเรียนผู้มีส่วนได้ส่วนเสีย มี 2 ประเด็น คือ 1) ความรู้เกี่ยวกับผู้รับบริการและผู้มีส่วนได้ส่วนเสีย และ 2) ความสำคัญและความพึงพอใจของผู้รับบริการและผู้มีส่วนได้ส่วนเสีย

เจริญพร คำจารย์ (2558 : 118) ได้สรุปการมุ่งเน้นนักเรียน ผู้ปกครอง และผู้เกี่ยวข้อง ไว้ 2 ประเด็น ดังนี้ 1) ความรู้เกี่ยวกับผู้เรียนผู้มีส่วนได้ส่วนเสีย และ 2) ความสัมพันธ์และความพึงพอใจของผู้เรียน ผู้มีส่วนได้ส่วนเสียและตลาด รวมทั้งวิธีการระบุน้ำพึงพอใจ

เตือนใจ ศรีรัตน์ (2558 : 31) ได้กล่าวว่า การมุ่งเน้นผู้มีส่วนเกี่ยวข้อง (นักเรียน ผู้ปกครอง และชุมชน) เป็นวิธีการสร้างความผูกพันกับผู้มีส่วนเกี่ยวข้องและผู้มีส่วนได้ส่วนเสียกับการจัดการศึกษาของโรงเรียนการกุศลของวัด อันได้แก่ นักเรียน ผู้ปกครอง และชุมชน เพื่อความสำเร็จด้านการตลาดในระยะยาว กลยุทธ์ในการสร้างความผูกพัน การรับรู้เกี่ยวกับความต้องการและความพึงพอใจของผู้ที่มีส่วนเกี่ยวข้อง มีองค์ประกอบย่อยดังนี้ 1) ความรู้เกี่ยวกับความต้องการและความคาดหวัง และ 2) การสร้างและการจัดการความสัมพันธ์กับนักเรียน ผู้ปกครองและผู้ที่เกี่ยวข้อง

เพ็ญจันทร์ อุปพงษ์ (2559 : 60-61) ได้สรุปองค์ประกอบด้านการมุ่งเน้นผู้เรียน ผู้มีส่วนได้ส่วนเสียและตลาด ประกอบด้วย 1) การวิเคราะห์ข้อมูลผู้เรียนผู้มีส่วนได้ส่วนเสีย และตลาด 2) นำข้อมูลป้อนกลับและสารสนเทศมาปรับปรุงการดำเนินการ 3) การสร้างความสัมพันธ์กับผู้เรียน ผู้มีส่วนได้ส่วนเสีย และตลาด และ 4) การประเมินความพึงพอใจของผู้เรียน ผู้มีส่วนได้ส่วนเสีย และตลาด

จิตราภรณ์ สามไชย (2561 : 39) ได้กล่าวว่า การมุ่งเน้นผู้เรียนและผู้มีส่วนได้ส่วนเสีย คือ 1) การบริหารจัดการเกี่ยวกับการสร้างความผูกพันกับผู้เรียนและผู้มีส่วนได้ส่วนเสีย 2) วิธีการที่โรงเรียนรับฟังความคิดเห็น ความต้องการของผู้เรียนและผู้มีส่วนได้ส่วนเสีย และ 3) การใช้สารสนเทศเพื่อปรับปรุงและค้นหาความสำเร็จด้านการพัฒนาการศึกษาของโรงเรียน

โรงเรียนกระแซงวิทยา (2561 : 33-37) ได้กล่าวว่า การมุ่งเน้นนักเรียนและผู้มีส่วนได้ส่วนเสีย ด้วยความรัก ความเอาใจใส่เหมือนลูกหลานของตน เป้าหมายของการจัดการศึกษามุ่งให้นักเรียนประสบความสำเร็จทางการศึกษาตามเกณฑ์มาตรฐานสากล เป็นคนดีของสังคม และอยู่ร่วมกับผู้อื่นในสังคมได้อย่างมีความสุข การรับฟังเสียงนักเรียน ทั้งปัจจุบัน อดีตและอนาคต ตลอดจนผู้มีส่วนได้ส่วนเสีย ย่อมนำไปสู่การพัฒนาของหลักสูตรและกระบวนการจัดการเรียนการสอนให้บรรลุเป้าหมาย และสร้างความผูกพันของศิษย์ที่มีต่อโรงเรียน สร้างความสัมพันธ์ได้ ประกอบด้วย 1) เสียงของนักเรียนและผู้มีส่วนได้ส่วนเสีย และ 2) ความผูกพันของนักเรียนและผู้มีส่วนได้ส่วนเสีย

สันวิช แก้วมี (2561 : 32-34) ได้กล่าวว่า การมุ่งเน้นลูกค้า ในหมวดของการมุ่งเน้นลูกค้านี้ถ้ามองถึงวิธีการสถาบันสร้างความผูกพันกับนักเรียนและลูกค้ากลุ่มอื่นเพื่อความสำเร็จด้านตลาดในระยะยาว รวมทั้งวิธีการที่สถาบันรับฟังเสียงของลูกค้าสร้างความสัมพันธ์กับนักเรียนและลูกค้ากลุ่มอื่น และใช้สารสนเทศดังกล่าวเพื่อปรับปรุงและค้นหาโอกาสในการสร้างนวัตกรรม ดังนี้ 1) เสียงของลูกค้า : องค์การมีวิธีการอย่างไรในการรวบรวมสารสนเทศจากนักเรียนและลูกค้ากลุ่มอื่นให้อธิบายถึงวิธีการที่สถาบันรับฟังนักเรียนและลูกค้ากลุ่มอื่น และการ ได้มาซึ่งสารสนเทศเกี่ยวกับความพึงพอใจและความไม่พึงพอใจ และความผูกพันเหล่านั้น และ 2) ความผูกพันของลูกค้า : องค์การมีวิธีการอย่างไรในการตอบสนองความต้องการของนักเรียนและลูกค้ากลุ่มอื่นเพื่อสร้างความผูกพันและความสัมพันธ์กับกลุ่มดังกล่าวให้อธิบายถึงวิธีการที่สถาบันกำหนดหลักสูตรและบริการ และช่องทางการสื่อสารเพื่อสนับสนุนนักเรียนและลูกค้ากลุ่มอื่น รวมทั้งวิธีการสร้างความสัมพันธ์กับนักเรียนและลูกค้ากลุ่มอื่น

อร่าม วัฒนะ (2561 : 97) ได้กล่าวว่า การมุ่งเน้นนักเรียนผู้มีส่วนได้ส่วนเสียมีองค์ประกอบ ดังนี้ 1) ความรู้เกี่ยวกับนักเรียนผู้มีส่วนได้เสียและตลาด 2) ความสัมพันธ์กับนักเรียนผู้มีส่วนได้เสียและความพึงพอใจ

National Institute of Standard and Technology : NIST (2008 : 1-22) กล่าวว่า องค์ประกอบการมุ่งเน้นนักเรียนผู้มีส่วนได้ส่วนเสีย ประกอบด้วย 1) ความรู้เกี่ยวกับนักเรียนผู้มีส่วนได้เสียและตลาด และ 2) ความสัมพันธ์กับนักเรียนผู้มีส่วนได้เสียและความพึงพอใจ

จากทัศนะของนักวิชาการ และ ผลการวิจัยดังกล่าวข้างต้น ผู้วิจัยได้นำมาสังเคราะห์องค์ประกอบของการมุ่งเน้นนักเรียน ผู้มีส่วนได้ส่วนเสีย ดังตาราง 9

ตาราง 9 การสังเคราะห์องค์ประกอบของการมุ่งเน้นนักเรียน ผู้มีส่วนได้ส่วนเสีย

ประเด็น	นักรวิชาการ										แหล่งอ้างอิง	ความถี่	ร้อยละ	ผลการสังเคราะห์
	กพร. (2557)	เจริญพร คำจารย์ (2558)	เดือนใจ ศรีรัตนะ (2558)	เพ็ญจันทร์ อุบพงษ์ (2559)	จิตราภรณ์ สามไชย (2561)	โรงเรียนกระแจะวิทยา (2561)	สันวิษ แก้วมี (2561)	อราม วัฒนะ (2561)	NIST (2008)	OBECQA (2557)				
1. ความรู้เกี่ยวกับนักเรียนผู้มีส่วนได้เสียและตลาด - ความรู้เกี่ยวกับความต้องการและความคาดหวัง	✓	✓						✓	✓		5	50.00	✓	
2. ความสัมพันธ์กับนักเรียนผู้มีส่วนได้เสียและความพึงพอใจ - การสร้างและการจัดการความสัมพันธ์กับนักเรียน ผู้ปกครอง และผู้ที่เกี่ยวข้อง - การสร้างความสัมพันธ์กับผู้เรียน ผู้มีส่วนได้ส่วนเสีย และตลาด - การบริหารจัดการเกี่ยวกับการสร้างความผูกพันกับผู้เรียนและผู้มีส่วนได้ส่วนเสีย	✓	✓	✓			✓		✓	✓		8	80.00	✓	
3. การรับฟังนักเรียน วิธีการที่โรงเรียนรับฟังความคิดเห็น - เสียงของนักเรียนและผู้มีส่วนได้ส่วนเสีย					✓		✓			✓	4	40.00		

ตาราง 9 (ต่อ)

ประเด็น	แหล่งอ้างอิง										ความถี่	ร้อยละ	ผลการสังเคราะห์
	กพร. (2557)	เจริญพร คำจารย์ (2558)	เดือนใจ ศรีรัตนะ (2558)	เพ็ญจันทร์ อุปพงษ์ (2559)	จิตราภรณ์ สามไชย (2561)	โรงเรียนการะแซงวิทยา (2561)	สันวิษ แก้วมี (2561)	อราม วัฒนะ (2561)	NIST (2008)	OBECQA (2557)			
4. ความผูกพันของนักเรียน ความผูกพันของลูกคา							✓			✓	2	20.00	
5. การวิเคราะห์ข้อมูลผู้เรียนผู้มีส่วนได้ส่วนเสีย และตลาด				✓							1	10.00	
6. การประเมินความพึงพอใจของผู้เรียน ผู้มีส่วนได้ส่วนเสีย และตลาด				✓							1	10.00	
7. นำข้อมูลป้อนกลับและสารสนเทศมาปรับปรุงการดำเนินการดำเนินการ				✓							1	10.00	
8. การใช้สารสนเทศเพื่อปรับปรุงและค้นหาความสำเร็จด้านการพัฒนาการศึกษาของโรงเรียน					✓						1	10.00	
รวม	2	2	2	4	3	2	2	2	2	2	24		

จากตาราง 9 ผลการสังเคราะห์องค์ประกอบของการมุ่งเน้นนักเรียน ผู้มีส่วนได้ ส่วนเสีย จากเอกสาร แนวคิด ทฤษฎี และงานวิจัยที่เกี่ยวข้อง พบว่า มีองค์ประกอบเชิงทฤษฎี (Theoretical Framework) จำนวน 8 องค์ประกอบ ผู้วิจัยกำหนดเกณฑ์ความถี่ร้อยละ 50 ขึ้นไป เพื่อคัดเลือกเป็นองค์ประกอบของการมุ่งเน้นนักเรียน ผู้มีส่วนได้ ส่วนเสีย โดยเรียงลำดับจากความถี่สูงไปหาความถี่ต่ำ ได้ 2 องค์ประกอบ ดังภาพประกอบ 14

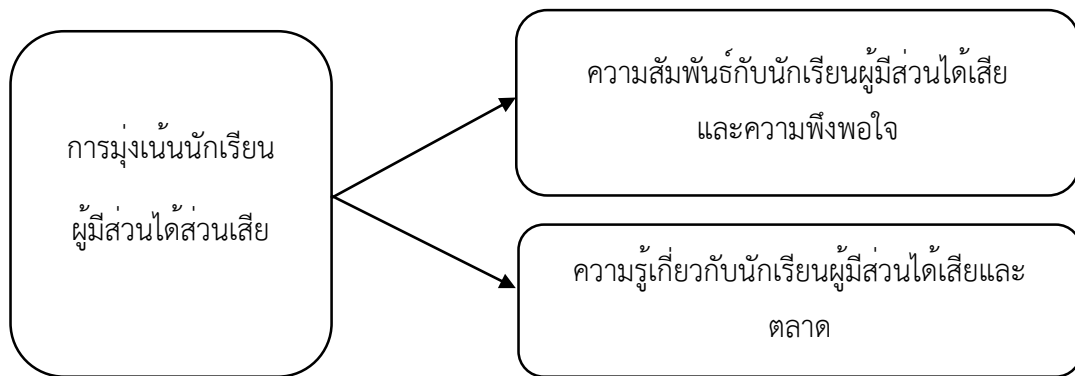

ภาพประกอบ 14 โมเดลองค์ประกอบการมุ่งเน้นนักเรียน ผู้มีส่วนได้ส่วนเสีย

8.6.3 ความหมายและตัวชี้วัดองค์ประกอบของการมุ่งเน้นนักเรียน ผู้มีส่วนได้ส่วนเสีย

ความหมายองค์ประกอบที่ 1 ความสัมพันธ์กับนักเรียนผู้มีส่วนได้เสียและความพึงพอใจ

สำนักบริหารงานการมัธยมศึกษาตอนปลาย (2561 : 41) ได้กล่าวว่า ความผูกพันของนักเรียนและผู้มีส่วนได้ส่วนเสีย กระบวนการค้นหาและปรับแต่งหลักสูตรและบริการที่ตอบสนองนักเรียนและผู้มีส่วนได้ส่วนเสียทำให้นักเรียนและผู้มีส่วนได้ส่วนเสียสามารถค้นหาสารสนเทศและรับการสนับสนุน รวมทั้งระบุกุุ่มนักเรียนและผู้มีส่วนได้ส่วนเสีย กระบวนการสร้างความสัมพันธ์กับนักเรียนและผู้มีส่วนได้ส่วนเสียและการจัดการข้อร้องเรียน เพื่อปรับปรุงการตลาด สร้างวัฒนธรรมที่มุ่งเน้นนักเรียนและผู้มีส่วนได้ส่วนเสียมากยิ่งขึ้นและยกระดับความพึงพอใจของนักเรียนและผู้มีส่วนได้ส่วนเสีย

Baldrige National Quality Program : MBNQA (2005 : 375) ได้กล่าวว่า ความสัมพันธ์และความพึงพอใจของผู้มีส่วนได้ส่วนเสีย หมายถึง วิธีการที่ใช้ในการสร้างความสัมพันธ์ ความพึงพอใจแก่ผู้มีส่วนได้ส่วนเสียรวมทั้งวิธีการระบุความพึงพอใจ

National Institute of Standard and Technology : NIST (2008 : 1–22)
 ได้กล่าวว่าความสัมพันธ์กับนักเรียนผู้มีส่วนได้เสียและความพึงพอใจ โรงเรียนมีวิธีการอย่างไรในการสร้างความสัมพันธ์กับนักเรียนเพื่อให้ได้มาซึ่งนักเรียน นักศึกษาใหม่ สร้างความพึงพอใจให้กับนักเรียน รักษานักเรียน นักศึกษาไว้ได้ เพิ่มพูนความภักดีของนักเรียนพัฒนาโอกาสใหม่ ๆ ในการให้บริการ โรงเรียนเลือกรวบรวมวิเคราะห์จัดการและปรับปรุงข้อมูล สารสนเทศ และทุกส่วนของโรงเรียนนั้น โรงเรียนมีวิธีการอย่างไรในการวัดวิเคราะห์ ปรับให้สอดคล้องและมุ่งไปในแนวทางเดียวกัน และปรับปรุงให้ดีขึ้น

สรุป ความสัมพันธ์กับนักเรียนผู้มีส่วนได้เสียและความพึงพอใจ หมายถึง รั้งฟังความคิดเห็นของผู้เรียนและผู้มีส่วนได้ส่วนเสียมาประกอบในการจัดทำแผนการศึกษาและแผนปฏิบัติการของโรงเรียนทั้งในอดีตและปัจจุบัน พัฒนาระบบสารสนเทศมีการประชาสัมพันธ์ข่าวสารให้บริการผู้เรียนและผู้มีส่วนได้ส่วนเสียทราบเป็นระยะอย่างสม่ำเสมอ มีความร่วมมือกับเครือข่ายทางการศึกษา ในการแสวงหาความร่วมมือในการสนับสนุนการศึกษาของโรงเรียน มีการประเมินความพึงพอใจและความผูกพันของผู้เรียนและผู้มีส่วนได้ส่วนเสียต่อโรงเรียนเพื่อนำข้อมูลสารสนเทศไปปรับปรุงโรงเรียน นำข้อร้องเรียนของผู้เรียนและผู้มีส่วนได้ส่วนเสียมาแก้ไขปรับปรุงทันท่วงที ทำให้เกิดความพึงพอใจ ประกอบด้วย 5 ตัวชี้วัด ดังนี้

ตัวชี้วัด 1) รั้งฟังความคิดเห็นของผู้เรียนและผู้มีส่วนได้ส่วนเสียมาประกอบในการจัดทำแผนการศึกษา และ แผนปฏิบัติการของโรงเรียนทั้งในอดีตและปัจจุบัน

ตัวชี้วัด 2) พัฒนาระบบสารสนเทศมีการประชาสัมพันธ์ข่าวสารให้บริการผู้เรียนและผู้มีส่วนได้ส่วนเสียทราบเป็นระยะอย่างสม่ำเสมอ

ตัวชี้วัด 3) มีความร่วมมือกับเครือข่ายทางการศึกษา (ผู้ปกครอง, กลุ่มโรงเรียนสมาคมหรือชมรมที่เกี่ยวกับการศึกษา ในการแสวงหาความร่วมมือในการสนับสนุนการศึกษาของโรงเรียน

ตัวชี้วัด 4) มีการประเมินความพึงพอใจและความผูกพันของผู้เรียนและผู้มีส่วนได้ส่วนเสียต่อโรงเรียนเพื่อนำข้อมูลสารสนเทศไปพัฒนาโรงเรียน

ตัวชี้วัด 5) นำข้อร้องเรียนของผู้เรียนและผู้มีส่วนได้ส่วนเสียมาแก้ไขปรับปรุงทันท่วงที ทำให้เกิดความพึงพอใจ

ความหมายองค์ประกอบที่ 2 ความรู้เกี่ยวกับนักเรียนผู้มีส่วนได้ส่วนเสียและ

ตลาด

Baldrige National Quality Program : MBNQA (2005 : 375) ได้กล่าวว่า ความรู้ด้านความต้องการและความคาดหวังของผู้มีส่วนได้ส่วนเสียและตลาด หมายถึงวิธีการ ค้นหาข้อมูลเกี่ยวกับกลุ่มเป้าหมายและการนำข้อมูลมาใช้ประโยชน์เพื่อการจัดการศึกษา

National Institute of Standard and Technology : NIST (2008 : 1-22) ได้กล่าวว่าความรู้เกี่ยวกับนักเรียนผู้มีส่วนได้เสียและตลาดประกอบด้วยดังนี้ โรงเรียนมีวิธีการ อย่างไรที่ทำให้รู้ว่านักเรียนผู้มีส่วนได้เสียและตลาดต้องการอะไร คาดหวังอะไรและชอบอะไร เพื่อให้มั่นใจว่าบริการยังคงเป็นที่ต้องการของนักเรียนและหาช่องทางสำหรับบริการใหม่

สรุป ความรู้เกี่ยวกับนักเรียนผู้มีส่วนได้ส่วนเสียและตลาด หมายถึง จัดทำ หลักสูตรและบริการที่ตอบสนองความต้องการ ความพึงพอใจของผู้เรียนและผู้มีส่วนได้ส่วนเสีย พัฒนาระบบและกลไกหลักในการส่งเสริมให้ผู้เรียนและผู้มีส่วนได้ส่วนเสียสามารถใช้ประโยชน์ จากการบริการด้านหลักสูตรและด้านการศึกษา มีกระบวนการทำงานที่เป็นระบบ รวดเร็วและมี ประสิทธิภาพทำให้ผู้เรียนและผู้มีส่วนได้ส่วนเสียเกิดความมั่นใจในการมารับบริการ มีการติดตาม และประเมินผลผู้เรียนและผู้มีส่วนได้ส่วนเสียด้านคุณภาพ ด้านการบริการเพื่อรวบรวมข้อมูลไป ปรับปรุงแก้ไขในปฏิบัติงานต่อไป มีกระบวนการเลือก รวบรวม วิเคราะห์และทบทวนผลการ ดำเนินการโดยรวมของโรงเรียน ผู้บริหารมีการใช้ข้อมูลสารสนเทศเชิงเปรียบเทียบที่สำคัญไปใช้ ในการสร้างนวัตกรรม ประกอบด้วย 5 ตัวชี้วัด ดังนี้

ตัวชี้วัด 1) จัดทำหลักสูตรและบริการที่ตอบสนองความต้องการ ความ พึงพอใจของผู้เรียนและผู้มีส่วนได้ส่วนเสีย

ตัวชี้วัด 2) พัฒนาระบบและกลไกหลักในการส่งเสริมให้ผู้เรียนและผู้มี ส่วนได้ส่วนเสียสามารถใช้ประโยชน์จากการบริการด้านหลักสูตร และด้านการศึกษา

ตัวชี้วัด 3) มีกระบวนการทำงานที่เป็นระบบ รวดเร็วและมี ประสิทธิภาพทำให้ผู้เรียนและผู้มีส่วนได้ส่วนเสียเกิดความมั่นใจในการมารับบริการ

ตัวชี้วัด 4) มีการติดตามและประเมินผลผู้เรียนและผู้มีส่วนได้ส่วนเสีย ด้านคุณภาพ ด้านการบริการเพื่อรวบรวมข้อมูลไปปรับปรุงแก้ไขในปฏิบัติงานต่อไป

ตัวชี้วัด 5) มีกระบวนการเลือก รวบรวม วิเคราะห์และทบทวนผลการ ดำเนินการโดยรวมของโรงเรียน

8.7 ผลลัพธ์การดำเนินงาน

8.7.1 ความหมายผลลัพธ์การดำเนินงาน

ราตรี ศรีไพวรรณ (2555 : 49) ได้กล่าวว่า ผลลัพธ์ : Results ผลการดำเนินงาน หมายถึง การตรวจสอบผลการดำเนินงานขององค์กรและระดับการปฏิบัติงาน เมื่อเทียบกับคู่แข่งหรือหน่วยงานต่าง ๆ ที่สามารถเทียบเคียงกัน ได้อย่างเหมาะสม

กฤติมา กีก้อง (2556 : 4) ได้กล่าวว่า ผลของความสำเร็จในการบริหาร หมายถึง สิ่งที่เกิดขึ้นจากการบริหารตามเกณฑ์มาตรฐานการปฏิบัติงานของผู้บริหารสถานศึกษา

ปรีชา จันทรมณี (2556 : 13) ได้กล่าวว่า ตัวบ่งชี้ความสำเร็จ หมายถึง สิ่งที่บ่งบอกถึงการทำกิจกรรมต่าง ๆ ของศูนย์การศึกษานอกระบบและการศึกษาตามอัธยาศัย อำเภอ/เขต ตามบทบาทและภารกิจที่ได้รับมอบหมายให้บรรลุวัตถุประสงค์ และเป็นที่ยอมรับของสังคม

สุรียา หัวหาญ (2558 : 5) ได้กล่าวว่า ความเป็นเลิศของสถานศึกษา หมายถึง ผลจากวิธีการหรือผลลัพธ์จากแนวทางปฏิบัติสำหรับทำสิ่งหนึ่งสิ่งใดสำเร็จและเป็นแนวทางที่ดีที่สุด ซึ่งเป็นผลมาจากการนำความรู้ไปปฏิบัติจริงแล้วสรุปความรู้และประสบการณ์นั้น ๆ ของสถานศึกษา สังกัดสำนักงานเขตพื้นที่การศึกษามัธยมศึกษา

นฤกร บันพุ่มโพธิ์ (2560 : 9) ได้กล่าวว่า ความสำเร็จในการบริหารสถานศึกษา หมายถึง การรับรู้ของครูที่มีต่อประสิทธิผลที่เกิดจากการปฏิบัติงานตามภารกิจสถานศึกษา จากการปฏิบัติตามบทบาทหน้าที่ความรับผิดชอบของผู้บริหารสถานศึกษา และครูผู้สอน จนสามารถทำให้โรงเรียนเกิดความสำเร็จบรรลุเป้าหมายตามวัตถุประสงค์

อรวิ ลาภธนวิรุฬห์ (2560 : 4) ได้กล่าวว่า ความสำเร็จของสถานศึกษา หมายถึง ผลลัพธ์ของการบริหารสถานศึกษาของผู้บริหารสถานศึกษาที่เกิดขึ้นกับนักเรียนโดยตรง โดยมุ่งเน้นที่ผลสัมฤทธิ์ทางการเรียนของผู้เรียนในรายวิชาต่าง ๆ การได้รับการชมเชย การนำความรู้ไปประยุกต์ใช้ในชีวิตประจำวัน รวมถึงการมีคุณธรรม จริยธรรมของนักเรียน และนักเรียนสามารถสอบเข้าเรียนในระดับสูงและนำไปประกอบอาชีพได้

ปรมพร ทิพย์พรม (2563 : 6) ได้กล่าวว่า ความสำเร็จการบริหารโรงเรียน คุณภาพประจำตำบล หมายถึง การที่โรงเรียนดำเนินงานหรือคิดกระบวนการต่าง ๆ จนส่งผลต่อการพัฒนาผู้บริหาร การพัฒนาครู การพัฒนาผู้เรียน การเพิ่มโอกาสทางการศึกษา และการมีส่วนร่วมของชุมชน ให้มีความร่วมมือ และ ส่งเสริมให้ผู้เรียนเกิดประสิทธิภาพ

เมรินทกาล พัฒนทรัพย์พิศาล (2563 : 12) ได้กล่าวว่า การบริหารโรงเรียน ประถมศึกษาที่มีผลการปฏิบัติที่เป็นเลิศตามหลักปรัชญาของเศรษฐกิจพอเพียง หมายถึง

การดำเนินงานของสถานศึกษาที่เปิดสอนระดับประถมศึกษาซึ่งเกี่ยวข้องกับการศึกษาโดยมีการจัดทำแผนยุทธศาสตร์และมีการสั่งการ ควบคุมและจัดการเพื่อใช้ทรัพยากรทางการศึกษาที่มีอยู่อย่างมีประสิทธิภาพโดยมีจุดมุ่งหมาย คือ ผลผลิตหรือผู้เรียนต้องมีคุณภาพสูงสุดและบรรลุตามเป้าหมายที่วางไว้

สรุปผลลัพธ์การดำเนินงาน หมายถึง ผลของการบริหารจัดการสถานศึกษาที่เกิดขึ้นกับนักเรียน ครู และสถานศึกษา ที่มีคุณภาพสูงและบรรลุตามเป้าหมายที่วางไว้

8.7.2 องค์ประกอบของผลลัพธ์การดำเนินงาน

ราตรี ศรีไพวรรณ (2555 : 49) ได้กล่าวว่า ผลลัพธ์ : Results ผลการดำเนินงาน หมายถึง การตรวจสอบผลการดำเนินงานขององค์กรและระดับการปฏิบัติงาน เมื่อเทียบกับคู่แข่งหรือหน่วยงานต่าง ๆ ที่สามารถเทียบเคียงกันได้อย่างเหมาะสม โดยพิจารณาใน 6 ประเด็นสำคัญ คือ 1) ผลลัพธ์ด้านการเรียนรู้ของผู้เรียน : Student Learning Outcomes 2) ผลลัพธ์ด้านการมุ่งเน้นผู้เรียนและผู้มีส่วนได้ส่วนเสีย 3) ผลลัพธ์ด้านงบประมาณ การเงิน และตลาด : Budgetary, Financial, and Market Outcomes 4) ผลลัพธ์ด้านการมุ่งเน้นผู้ปฏิบัติงาน : Workforce Focused Outcomes และ 5) ผลลัพธ์ด้านประสิทธิผลของกระบวนการ : Process Effectiveness Outcomes

นุชนารถ ยิ้มจันทร์ (2556 : 13) ได้กล่าวว่า ผลลัพธ์การดำเนินการ หมายถึง องค์ประกอบหลักในการประเมินผลลัพธ์ ด้านผลการดำเนินงานของสถานศึกษาและปรับปรุงผลการดำเนินงาน การใช้การวัดตัวชี้วัดและประเมินผลของการเปรียบเทียบสมรรถนะของสถานศึกษา ซึ่งเป็นข้อมูลสำคัญที่แสดงระดับแนวโน้ม ผลผลิตและประสิทธิผลในรอบเวลาของการดำเนินงานของสถานศึกษาโดยประเมินในองค์ประกอบย่อย 6 ด้าน คือ 1) ผลลัพธ์ด้านการเรียนรู้ของผู้เรียน 2) ผลลัพธ์ด้านการมุ่งเน้นผู้เรียนและผู้มีส่วนได้ส่วนเสีย 3) ผลลัพธ์ด้านงบประมาณ การเงิน และการตลาด 4) ผลลัพธ์ด้านการมุ่งเน้นผู้ปฏิบัติงาน 5) ผลลัพธ์ด้านประสิทธิผลขององค์กร และ 6) ผลลัพธ์ด้านการนำองค์กร

เบญจนารถ อมรประสิทธิ์ (2557 : 10-11) ได้กล่าวว่า ผลลัพธ์ หมายถึง ผลลัพธ์ที่เกิดจากการดำเนินการของสถานศึกษาใน 6 ด้าน ได้แก่ 1) ด้านการเรียนรู้ของผู้เรียน 2) ด้านการมุ่งเน้นผู้เรียนและผู้มีส่วนได้ส่วนเสีย 3) ด้านงบประมาณการเงินและตลาด 4) ด้านการมุ่งเน้นครูและบุคลากร 5) ด้านประสิทธิผลของกระบวนการ และ 6) ด้านการนำองค์กร

คำตัน จันทะวงษา (2559 : 63) ได้กล่าวว่าด้านผลลัพธ์/ภาพความสำเร็จ มี 4 องค์ประกอบ ดังนี้ 1) สถานศึกษา 2) ผู้บริหาร 3) บุคลากรของสถานศึกษา และ 4) ผู้เรียน

ทวน เทียงเจริญ (2563 : 5-6) ได้สรุปผลการวิจัยองค์ประกอบการบริหารสถานศึกษาเพื่อความเป็นเลิศของสถานศึกษา สังกัดสำนักงานเขตพื้นที่การศึกษามัธยมศึกษา โดยองค์ประกอบที่ 7 ผลลัพธ์การปฏิบัติงาน ประกอบด้วย 1) ผลลัพธ์ด้านผู้เรียน 2) ผลลัพธ์ด้านงบประมาณ 3) ผลลัพธ์ด้านบุคลากรในองค์กร และ 4) ผลลัพธ์ด้านวัตถุประสงค์องค์กร

อรอนงค์ ดุมนิล (2557 : 12) ได้กล่าวว่า ภาพความสำเร็จที่คาดหวังของการนำหลักปรัชญาเศรษฐกิจพอเพียง ประกอบด้วย 1) สถานศึกษา 2) ผู้บริหาร 3) บุคลากรของสถานศึกษา และ 4) ผู้เรียน

ศรีชล ร้ายไพรี (2558 : 6) ได้กล่าวว่า องค์ประกอบด้านผลลัพธ์/ภาพความสำเร็จ ประกอบด้วย 1) สถานศึกษา 2) ผู้บริหารสถานศึกษา 3) บุคลากรของสถานศึกษา และ 4) ผู้เรียน

อรวรรณ บ่อมดำ (2561 : 22) ได้กล่าวว่า ภาพความสำเร็จที่คาดหวังของการนำหลักปรัชญาเศรษฐกิจพอเพียงสู่สถานศึกษาที่จะเกิดขึ้นกับบุคคลที่มีส่วนเกี่ยวข้อง ประกอบด้วย 1) ผู้บริหารสถานศึกษา 2) ครูผู้สอน 3) บุคลากรทางการศึกษา 4) ผู้ปกครอง คณะกรรมการสถานศึกษาขั้นพื้นฐาน และชุมชน และ 5) นักเรียน

เมรินทกาล พัฒนทรัพย์พิศาล (2563 : 14) ได้กล่าวว่า ด้านผลลัพธ์ หมายถึง สิ่งสะท้อนผลลัพธ์จากการทำงานผ่านกระบวนการขั้นตอนการจัดทำสิ่งใดให้บรรลุผลสำเร็จจากการบริหารสถานศึกษาซึ่งมี 4 องค์ประกอบ ได้แก่ องค์ประกอบที่ 1 สถานศึกษา, องค์ประกอบที่ 2 ผู้บริหารสถานศึกษา, องค์ประกอบที่ 3 บุคลากรของสถานศึกษา และ องค์ประกอบที่ 4 ผู้เรียน

พรนภา พูนสวัสดิ์ (2563 : 59) ได้ศึกษาวิจัยการศึกษาองค์ประกอบสู่ความเป็นเลิศของโรงเรียนเอกชนในจังหวัดขอนแก่น 7 องค์ประกอบ องค์ประกอบที่ 7 ผลลัพธ์ ประกอบด้วย 1) ผลลัพธ์ด้านประสิทธิผลและการจัดการเรียนรู้ 2) ด้านความพึงพอใจของผู้เรียนและผู้ปกครองต่อการให้บริการทางด้านการศึกษาของโรงเรียน และ 3) ผลลัพธ์ด้านบุคลากร

จากทัศนะของนักวิชาการ และ ผลการวิจัยดังกล่าวข้างต้น ผู้วิจัยได้นำมาสังเคราะห์องค์ประกอบของผลลัพธ์การดำเนินงาน ดังตาราง 10

ตาราง 10 การสังเคราะห์องค์ประกอบของของผลลัพธ์การดำเนินงาน

ประเด็น	นักรวิชากร										ความถี่	ร้อยละ	ผลการสังเคราะห์
	ราตรี ศรีไพพรรณ (2555)	นุชนารถ ยิ้มจันทร์ (2556)	เบญจนาถ อมรประสิทธิ์ (2557)	อรอนงค์ ดุมนิล (2557)	คำตัน จันทะวงษา (2559)	ทวน เทียงเจริญ (2563)	ศรีชล ไร่ไพรี (2558)	อรารณ ป้อมดำ (2561)	เมรินทกาล พัฒนทรัพย์พิศาล (2563)	พรมภา พูนสวัสดิ์ (2563)			
1. ผลลัพธ์ด้านการเรียนรู้ของผู้เรียน	✓	✓	✓	✓	✓	✓	✓	✓	✓	✓	9	90.00	✓
2. ผลลัพธ์ด้านการมุ่งเน้นผู้เรียนและผู้มีส่วนได้ส่วนเสีย	✓	✓	✓								3	30.00	
3. ผลลัพธ์ด้านงบประมาณ การเงิน	✓	✓	✓			✓					4	40.00	
4. ผลลัพธ์ด้านการมุ่งเน้นผู้ปฏิบัติงาน	✓	✓									2	20.00	
5. ผลลัพธ์ด้านประสิทธิผลของกระบวนการ	✓		✓								2	20.00	
6. ผลลัพธ์ด้านการนำองค์กร	✓	✓	✓								8	80.00	✓
- ผู้บริหารสถานศึกษา				✓	✓		✓	✓	✓				
7. สถานศึกษา		✓		✓	✓	✓		✓			6	60.00	✓
- ผลลัพธ์ด้านประสิทธิผลขององค์กร						✓			✓				

ตาราง 10 (ต่อ)

องค์ประกอบ	นักรวิชากร										แหล่งอ้างอิง		
	ราตรี ศรีไพพรรณ (2555)	นุชนารถ ยิ้มจันทร์ (2556)	เบญจนาถ อมรประสิทธิ์ (2557)	อรอนงค์ ดุมนิล (2557)	คำตัน จันทะวงษา (2559)	ทวน เทียงเจริญ (2563)	ศรีชล ไร่ไพรี (2558)	อรรณพ ป้อมดำ (2561)	เมรินทกาล พัฒนทรัพย์พิศาล	พรนภา พูนสวัสดิ์ (2563)	ความถี่	ร้อยละ	ผลการสังเคราะห์
8. บุคลากรของสถานศึกษา -การมุ่งเน้นครูและบุคลากร			✓	✓	✓	✓	✓	✓	✓	✓	8	80.00	✓
9. ผู้ปกครอง คณะกรรมการสถานศึกษาขั้นพื้นฐาน และ ชุมชน								✓			1	10.00	
10. ด้านประสิทธิผลและการจัดการเรียนรู้										✓	1	10.00	
11. ด้านความพึงพอใจของผู้เรียนและผู้ปกครองต่อการ ให้บริการทางด้านการศึกษาของโรงเรียน										✓	1	10.00	
รวม	6	6	6	4	4	4	4	4	4	3	45		

จากตารางที่ 10 ผู้วิจัยได้สังเคราะห์องค์ประกอบของผลลัพธ์การดำเนินงาน จากเอกสาร แนวคิด ทฤษฎี และงานวิจัยที่เกี่ยวข้อง พบว่า มีองค์ประกอบเชิงทฤษฎี (Theoretical Framework) จำนวน 11 องค์ประกอบ ผู้วิจัยกำหนดเกณฑ์ความถี่ร้อยละ 50 ขึ้นไป เพื่อคัดเลือกเป็นองค์ประกอบของผลลัพธ์การดำเนินงาน โดยเรียงลำดับจากความถี่สูง ไปหาความถี่ต่ำ ได้ 4 องค์ประกอบ ดังภาพประกอบ 15

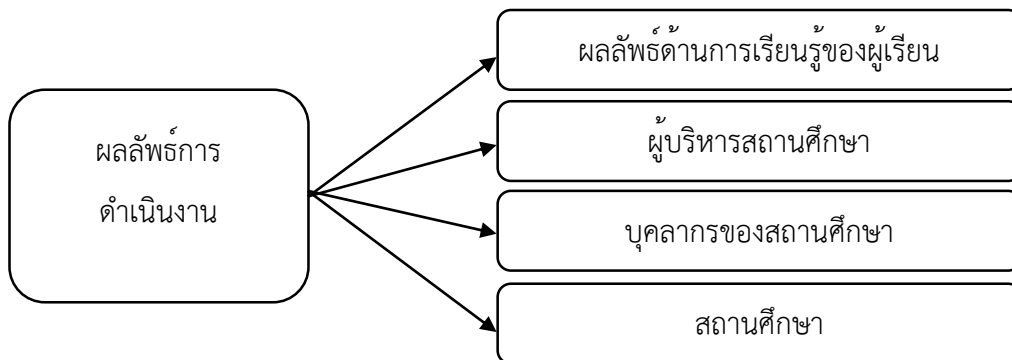

ภาพประกอบ 15 โมเดลองค์ประกอบผลลัพธ์การดำเนินงาน

8.7.3 ความหมายและตัวชี้วัดองค์ประกอบของผลลัพธ์การดำเนินงาน

ความหมายองค์ประกอบที่ 1 ผู้เรียน

คำตัน จันทะวงษา (2559 : 8-9) ได้สรุปความหมายของผู้เรียน หมายถึง ผู้ที่ได้รับการศึกษามีความรู้ความเข้าใจเกี่ยวกับปรัชญาของเศรษฐกิจพอเพียงตามมาตรฐานการเรียนรู้เศรษฐกิจพอเพียงของแต่ละระดับชั้นปีการศึกษา ปฏิบัติตนให้ดำเนินชีวิตได้อย่างสมดุล และพร้อมรับการเปลี่ยนแปลงในด้านวัตถุ/เศรษฐกิจ ปฏิบัติตนให้ดำเนินชีวิตได้อย่างสมดุล และพร้อมรับการเปลี่ยนแปลงในด้านสังคม ปฏิบัติตนให้ดำเนินชีวิตได้อย่างสมดุลและพร้อมรับการเปลี่ยนแปลงในด้านสิ่งแวดล้อม ปฏิบัติตนให้ดำเนินชีวิตได้อย่างสมดุลและพร้อมรับการเปลี่ยนแปลงในด้านวัฒนธรรม

โรงเรียนสระปทุม (2559 : 8-9) กล่าวว่า ผู้เรียน คือ ผู้เรียนมีความรู้ ความเข้าใจเกี่ยวกับปรัชญาของเศรษฐกิจพอเพียงตามมาตรฐานการเรียนรู้แต่ละระดับชั้นปีการศึกษา ปฏิบัติตนให้ดำเนินชีวิตได้อย่างสมดุล มีวินัยในการใช้จ่าย มีการออมทรัพย์ตามศักยภาพเป็นแบบอย่างในการดำเนินชีวิตประจำวัน โดยไม่เบียดเบียนหรือสร้างความเดือดร้อนให้ผู้อื่นและทำตนให้เป็นประโยชน์ต่อสังคม เป็นแบบอย่างในการมีความรู้ ความเข้าใจและเห็นความสำคัญของ

ทรัพยากรธรรมชาติและสิ่งแวดล้อม รู้จักใช้ทรัพยากรอย่างคุ้มค่า และนเป็นแบบอย่างในการเห็นคุณค่าและภูมิใจในวัฒนธรรมไทย ทั้งด้านภาษา การแต่งกาย ประเพณี ศาสนา และประวัติศาสตร์ความเป็นมาของท้องถิ่นตน

สำนักงานคณะกรรมการการศึกษาขั้นพื้นฐาน (2559 : 8-9) กล่าวว่า ผลลัพธ์/ภาพความสำเร็จ ด้านผู้เรียน คือ มีความรู้ความเข้าใจเกี่ยวกับหลักปรัชญาของเศรษฐกิจพอเพียง ตามมาตรฐานการเรียนรู้หลักเศรษฐกิจพอเพียงของแต่ละระดับชั้นปีการศึกษา ปฏิบัติตน ดำเนินชีวิตได้อย่างสมดุลและพร้อมรับการเปลี่ยนแปลงในด้านวัตถุ/เศรษฐกิจ ปฏิบัติตน ดำเนินชีวิตได้อย่างสมดุล และพร้อมรับการเปลี่ยนแปลงในด้านสังคม ปฏิบัติตนให้ดำเนินชีวิตได้อย่างสมดุล และพร้อมรับการเปลี่ยนแปลงในด้านสิ่งแวดล้อม และปฏิบัติตนให้ดำเนินชีวิตได้อย่างสมดุล และพร้อมรับการเปลี่ยนแปลงในด้านวัฒนธรรม

เมรินทกาล พัฒนทรัพย์พิศาล (2563 : 425) กล่าวว่า ผู้เรียนจากผลลัพธ์และภาพความสำเร็จของผู้เรียนเป็นผู้มีความรู้ความเข้าใจ ดำเนินชีวิตได้อย่างสมดุลและพร้อมรับการเปลี่ยนแปลงทางด้านเศรษฐกิจสังคม สิ่งแวดล้อมและวัฒนธรรมตามหลักปรัชญาของเศรษฐกิจพอเพียงเพื่อนำไปใช้ในการดำรงชีวิตได้อย่างสมดุลเหมาะสมทั้งในวัยเรียนและวัยทำงาน การปฏิบัติอาจเปลี่ยนไปตามบริบทของแต่ละคนจนประสบความสำเร็จของผู้เรียน คือ มีทักษะชีวิตเป็นแนวทางในการดำเนินชีวิตในสังคมภายนอกต่อไป ซึ่งสอดคล้องกับสถานศึกษาปลูกฝังให้นักเรียนเป็นคนดีและมีความสุข

สรุป ผู้เรียน หมายถึง ผู้เรียนของสถานศึกษามีความรู้ความเข้าใจเกี่ยวกับหลักปรัชญาของเศรษฐกิจพอเพียงตามมาตรฐานการเรียนรู้หลักเศรษฐกิจพอเพียง สามารถปฏิบัติตนให้ดำเนินชีวิตได้อย่างสมดุลและพร้อมรับการเปลี่ยนแปลงในด้านวัตถุ/เศรษฐกิจ ด้านสังคม ด้านสิ่งแวดล้อม และด้านวัฒนธรรม ประกอบด้วย 7 ตัวชี้วัด ดังนี้

ตัวชี้วัด 1) ผู้เรียนมีความรู้ความเข้าใจเกี่ยวกับหลักปรัชญาของเศรษฐกิจพอเพียงตามมาตรฐานการเรียนรู้หลักเศรษฐกิจพอเพียง

ตัวชี้วัด 2) ผู้เรียนสามารถปฏิบัติตนให้ดำเนินชีวิตได้อย่างสมดุลและพร้อมรับการเปลี่ยนแปลงในด้านวัตถุ/เศรษฐกิจ

ตัวชี้วัด 3) ผู้เรียนสามารถปฏิบัติตนให้ดำเนินชีวิตได้อย่างสมดุลและพร้อมรับการเปลี่ยนแปลงในด้านสังคม

ตัวชี้วัด 4) ผู้เรียนสามารถปฏิบัติตนให้ดำเนินชีวิตได้อย่างสมดุลและพร้อมรับการเปลี่ยนแปลงในด้านสิ่งแวดล้อม

ตัวชี้วัด 5) ผู้เรียนสามารถปฏิบัติตนให้ดำเนินชีวิตได้อย่างสมดุลและพร้อมรับการเปลี่ยนแปลงในด้านวัฒนธรรม

ตัวชี้วัด 6) ระดับความพึงพอใจของผู้เรียนและผู้สำเร็จการศึกษา ในการได้รับประสบการณ์จากสถานศึกษา

ตัวชี้วัด 7) ผู้เรียนที่สำเร็จการศึกษามีงานทำหรือศึกษาต่อเมื่อเทียบกับผู้จบการศึกษาทั้งหมดภายใน 1 ปีการศึกษา

ความหมายองค์ประกอบที่ 2 ผู้บริหารสถานศึกษา

คำตัน จันทะวงษา (2559 : 8-9) ได้สรุปความหมายของผู้บริหารสถานศึกษา หมายถึง ผู้ที่มีความรู้ความเข้าใจอย่างถูกต้องเกี่ยวกับปรัชญาของเศรษฐกิจพอเพียง และนำหลักปรัชญาของเศรษฐกิจพอเพียงไปปฏิบัติตน อย่างเป็นเหตุเป็นผล พอประมาณกับศักยภาพของตน และสอดคล้องกับภูมิสังคม รวมถึงมีการสร้างภูมิคุ้มกันที่ดีต่อการเปลี่ยนแปลงต่าง ๆ ให้กับตนเอง และสถานศึกษา ตลอดจนเป็นแบบอย่างที่ดีในการใช้ความรู้ควบคู่กับคุณธรรมในการดำเนินชีวิต

สำนักงานคณะกรรมการการศึกษาขั้นพื้นฐาน (2559 : 8-9) กล่าวว่า ผลลัพธ์/ภาพความสำเร็จ ผู้บริหารสถานศึกษา คือ มีความรู้ความเข้าใจอย่างถูกต้องเกี่ยวกับหลักปรัชญาของเศรษฐกิจพอเพียง สามารถนำหลักปรัชญาของเศรษฐกิจพอเพียงไปปฏิบัติตน อย่างเป็นเหตุเป็นผล พอประมาณกับศักยภาพของตน และสอดคล้องกับภูมิสังคม รวมถึงมีการสร้างภูมิคุ้มกันในตัวที่ดีต่อการเปลี่ยนแปลงในด้านต่าง ๆ ให้กับตนเองและสถานศึกษา ตลอดจนเป็นแบบอย่างที่ดีในการใช้คุณธรรมนำความรู้ในการดำเนินชีวิตในตัวที่ดีต่อการเปลี่ยนแปลงในด้านต่าง ๆ ให้กับตนเองและสถานศึกษา

เมรินทกาล พัฒนทรัพย์พิศาล (2563 : 424-425) กล่าวว่า ผู้บริหารสถานศึกษา ผลลัพธ์และภาพความสำเร็จของผู้บริหารสถานศึกษาพอเพียงนั้น ควรมีคุณลักษณะเป็นผู้มีความรู้ความเข้าใจเกี่ยวกับหลักปรัชญาของเศรษฐกิจพอเพียงสอดคล้องกับภูมิสังคมและสร้างภูมิคุ้มกันที่ดีต่อการเปลี่ยนแปลงให้กับตนเองและสร้างความตระหนัก สามารถนำไปถ่ายทอดและใช้ในชีวิตประจำวันได้พร้อมรับการเปลี่ยนแปลงของสังคมโลก ทั้งด้านเศรษฐกิจ สังคม สิ่งแวดล้อม และวัฒนธรรมที่เกิดขึ้นในอนาคต ผู้บริหารยังลงมือปฏิบัติทั้งในโรงเรียนและปฏิบัติยังบ้านเรือนของผู้บริหารด้วยลงมือปฏิบัติจนบรรลุเป้าหมาย สถานศึกษาตลอดจนเป็นแบบอย่างที่ดี

สรุป ผู้บริหารสถานศึกษา หมายถึง ผู้บริหารสถานศึกษาพอเพียง มีความรู้ความเข้าใจอย่างถูกต้องเกี่ยวกับปรัชญาของเศรษฐกิจพอเพียง สามารถนำหลักปรัชญาของเศรษฐกิจพอเพียงไปปฏิบัติตน อย่างเป็นเหตุเป็นผล พอประมาณกับศักยภาพของตน มีการสร้าง

ภูมิคุ้มกันที่ดีต่อการเปลี่ยนแปลงต่าง ๆ ให้กับตนเอง และเป็นแบบอย่างที่ดีในการใช้ความรู้ ควบคู่กับคุณธรรมในการดำเนินชีวิต ประกอบด้วย 7 ตัวชี้วัด ดังนี้

ตัวชี้วัด 1) ผู้บริหารสถานศึกษามีความรู้ความเข้าใจอย่างถูกต้อง เกี่ยวกับหลักปรัชญาของเศรษฐกิจพอเพียง

ตัวชี้วัด 2) ผู้บริหารสถานศึกษาสามารถนำหลักปรัชญาของเศรษฐกิจพอเพียงไปปฏิบัติตน อย่างเป็นเหตุเป็นผล พอประมาณกับศักยภาพของตน

ตัวชี้วัด 3) ผู้บริหารสถานศึกษามีการสร้างภูมิคุ้มกันที่ดีต่อการเปลี่ยนแปลงต่าง ๆ ให้กับตนเอง

ตัวชี้วัด 4) ผู้บริหารสถานศึกษาเป็นแบบอย่างที่ดีในการใช้ความรู้ ควบคู่กับคุณธรรมในการดำเนินชีวิต

ตัวชี้วัด 5) จัดให้มีการวางแผนเตรียมความพร้อมรับการประเมิน คุณภาพสถานศึกษา ทั้งการประเมินภายในและภายนอก

ตัวชี้วัด 6) กำหนดและแบ่งบทบาทหน้าที่ให้บุคลากรรับผิดชอบอย่าง ชัดเจนและตรงกับความสามารถ

ตัวชี้วัด 7) จัดให้มีการนำผลการประเมินที่ผ่านมา มาวิเคราะห์ หาสาเหตุเพื่อพัฒนางานให้ดีขึ้นกว่าเดิม

ความหมายองค์ประกอบที่ 3 บุคลากรของสถานศึกษา

คำตัน จันทะวงษา (2559 : 8-9) ได้สรุปความหมายของบุคลากรของ สถานศึกษา หมายถึง บุคคลของสถานศึกษามีความรู้ความเข้าใจจัดการทรัพยากรและดำเนิน ชีวิตด้านเศรษฐกิจ อยู่ร่วมกับผู้อื่นในสังคม สามารถเป็นแบบอย่างที่ดีในการปฏิบัติตนเพื่อ ส่วนรวมและสาธารณประโยชน์ รู้จักใช้และจัดการทรัพยากรธรรมชาติและสิ่งแวดล้อมได้อย่าง สมดุล และพร้อมรับต่อการเปลี่ยนแปลงต่าง ๆ ดำเนินชีวิตอย่างมีฐานรากทางวัฒนธรรม และ พร้อมรับต่อการเปลี่ยนแปลงทางวัฒนธรรม จากกระแสโลกาภิวัตน์ อย่างสอดคล้องกับหลัก ปรัชญาของเศรษฐกิจพอเพียง

โรงเรียนสระปทุม (2559 : 8-9) กล่าวว่า ด้านผู้บริหาร ครู บุคลากรทางการ ศึกษาที่เกี่ยวข้อง คือ ผลที่เกิดจากการนำหลักปรัชญาของเศรษฐกิจพอเพียง ผู้บริหาร ครูและ บุคลากรทางการศึกษา มีความรู้ความเข้าใจอย่างถูกต้องเกี่ยวกับปรัชญาของเศรษฐกิจพอเพียง และนำหลักปรัชญาของเศรษฐกิจพอเพียงไปปฏิบัติตนอย่างเป็นเหตุผล เป็นแบบอย่างที่ดีในการ ใช้ความรู้คู่คุณธรรมในการดำเนินชีวิต ปฏิบัติงานโดยเน้นการมีส่วนร่วม การสร้างความรู้ รัก

สามัคคี มีส่วนร่วมในการประสานงานกับชุมชนและองค์กรต่าง ๆ ในการสร้างเครือข่ายการขับเคลื่อนปรัชญาของเศรษฐกิจพอเพียงและการประชาสัมพันธ์

สำนักงานคณะกรรมการการศึกษาขั้นพื้นฐาน (2559 : 8-9) กล่าวว่า ผลลัพธ์/ภาพความสำเร็จ ด้านบุคลากรของสถานศึกษา คือ บุคลากรของสถานศึกษามีความรู้ความเข้าใจเกี่ยวกับหลักปรัชญาของเศรษฐกิจพอเพียง จัดการทรัพยากรและดำเนินชีวิตด้านเศรษฐกิจอย่างสอดคล้องกับหลักปรัชญาของเศรษฐกิจพอเพียง สามารถอยู่ร่วมกับผู้อื่นในสังคมตามหลักปรัชญาของเศรษฐกิจพอเพียง และสามารถเป็นแบบอย่างที่ดีในการปฏิบัติตนเพื่อส่วนรวมและสาธารณประโยชน์ รู้จักใช้และจัดการทรัพยากรธรรมชาติและสิ่งแวดล้อมได้อย่างสมดุลและพร้อมรับการเปลี่ยนแปลงต่าง ๆ และดำเนินชีวิตอย่างมีฐานรากทางวัฒนธรรมและพร้อมรับการเปลี่ยนแปลงทางวัฒนธรรมจากกระแสโลกาภิวัตน์

เมรินทกาล พัฒนทรัพย์พิศาล (2563 : 425) กล่าวว่า บุคลากรผลลัพธ์และภาพความสำเร็จด้านบุคลากรของสถานศึกษาสิ่งที่เห็นเป็นภาพชัดเจน คือ ผู้มีความรู้ความเข้าใจจัดการทรัพยากร ดำเนินชีวิตด้านเศรษฐกิจและสังคมเป็นแบบอย่างที่ดีในการปฏิบัติงานเพื่อส่วนรวมสอดคล้องตามหลักปรัชญาของเศรษฐกิจพอเพียง ถึงแม้บางส่วนจะมีบ้างทำไม่ได้ตามเป้าหมาย แต่เนื่องด้วยจากในสายชั้นระดับปฐมวัยและประถมศึกษายังสามารถลงรากลึกได้ไม่มาก จึงมีบุคลากรบางส่วน อาจไม่สามารถปฏิบัติการแต่ในแง่ความรู้ ความเข้าใจและการเป็นแบบอย่างที่ดีบุคลากรทุกท่านมีส่วนร่วมในการจัดกิจกรรม การเรียนการสอนสอดแทรกปรัชญาของเศรษฐกิจพอเพียงในวิชาทุกวิชาได้ โดยเน้นคุณธรรมจริยธรรมทุกคาบเรียน

สรุป บุคลากรของสถานศึกษา หมายถึง บุคลากรของสถานศึกษามีความรู้ความเข้าใจเกี่ยวกับหลักปรัชญาของเศรษฐกิจพอเพียง มีการจัดการทรัพยากรและดำเนินชีวิตด้านเศรษฐกิจ อย่างสอดคล้องกับหลักปรัชญาของเศรษฐกิจพอเพียง อยู่ร่วมกับผู้อื่นในสังคม ตามหลักปรัชญาของเศรษฐกิจพอเพียง และสามารถเป็นแบบอย่างที่ดีในการปฏิบัติตนเพื่อส่วนรวมและสาธารณประโยชน์ บุคลากรของสถานศึกษารู้จักใช้และจัดการทรัพยากรธรรมชาติและสิ่งแวดล้อม ได้อย่างสมดุลและพร้อมรับการเปลี่ยนแปลงต่าง ๆ ตลอดจนได้ดำเนินชีวิตอย่างมีฐานรากทางวัฒนธรรมและพร้อมรับการเปลี่ยนแปลงทางวัฒนธรรมจากกระแสโลกาภิวัตน์ ประกอบด้วย 6 ตัวชี้วัด ดังนี้

ตัวชี้วัด 1) บุคลากรมีความรู้ความเข้าใจเกี่ยวกับหลักปรัชญาของเศรษฐกิจพอเพียง

ตัวชี้วัด 2) บุคลากรอยู่ร่วมกับผู้อื่นในสังคม ตามหลักปรัชญาของเศรษฐกิจพอเพียง และสามารถเป็นแบบอย่างที่ดีในการปฏิบัติตนเพื่อส่วนรวมและสาธารณประโยชน์

ตัวชี้วัด 3) บุคลากรรู้จักใช้และจัดการทรัพยากรธรรมชาติและสิ่งแวดล้อม ได้อย่างสมดุลและพร้อมรับการเปลี่ยนแปลงต่าง ๆ

ตัวชี้วัด 4) บุคลากรได้ดำเนินชีวิตอย่างมีฐานรากทางวัฒนธรรมและพร้อมรับการเปลี่ยนแปลงทางวัฒนธรรม จากกระแสโลกาภิวัตน์

ตัวชี้วัด 5) ระดับความเหมาะสม/พึงพอใจในการประเมินผล การปฏิบัติงานและการเลื่อนขั้นเงินเดือนเป็นไปด้วยความยุติธรรมและโปร่งใส ซึ่งเป็นการสร้างแรงจูงใจให้กับบุคลากรทางการศึกษา

ตัวชี้วัด 6) ความพึงพอใจของบุคลากรในสถานศึกษาที่มีต่อการจัดบรรยากาศทางการเรียนสวัสดิการ การจัดสิ่งอำนวยความสะดวกและการบริการด้านอินเทอร์เน็ต การใช้ห้องสมุด เป็นต้น ซึ่งเป็นแรงจูงใจในการปฏิบัติงาน

ความหมายองค์ประกอบที่ 4 สถานศึกษา

คำตัน จันทะวงษา (2559 : 8-9) ได้สรุปความหมายของสถานศึกษา หมายถึง หน่วยงานตามกฎหมายที่มีหน้าที่จัดการสถานศึกษาให้สะอาดเป็นระเบียบ ร่มรื่น ปลอดภัย เอื้อต่อการเรียนรู้ในการดำเนินชีวิตตามหลักปรัชญาของเศรษฐกิจพอเพียง และบุคลากรรวมถึงผู้เรียน มีการแบ่งปัน สามัคคี ช่วยเหลือ เอื้อเฟื้อเผื่อแผ่กันรวมถึงมีส่วนร่วมในการอนุรักษ์ และฟื้นฟูวัฒนธรรม/ภูมิปัญญาท้องถิ่น ตลอดจนมีส่วนร่วมในการดำเนินกิจกรรม อันเป็นประโยชน์ต่อชุมชน/สังคม/ประเทศชาติ อย่างต่อเนื่อง

โรงเรียนสระปทุม (2559 : 8-9) กล่าวว่า สถานศึกษา คือผลที่เกิดจากการนำหลักปรัชญาของเศรษฐกิจพอเพียง เป็นสถานศึกษานำหลักปรัชญาของเศรษฐกิจพอเพียงไปใช้ในการบริหารจัดการ และดำเนินกิจกรรมที่เป็นประโยชน์ต่อสังคม มีความสะอาด เป็นระเบียบ ร่มรื่น ปลอดภัย เอื้อต่อการเรียนรู้ในการดำเนินชีวิตตามหลักปรัชญาของเศรษฐกิจพอเพียง มีแหล่งการเรียนรู้เกี่ยวกับปรัชญาของเศรษฐกิจพอเพียง ได้แก่ ฐานการเรียนรู้เรื่องหมูลุม กิจกรรมสหกรณ์ การเลี้ยงไก่ไข่ การเพาะเห็ดนางฟ้า การเลี้ยงปลาในบ่อพลาสติก-บ่อดิน การปลูกพืชผักเพื่อการเรียนรู้ การปลูกชะอม

สำนักงานคณะกรรมการการศึกษาขั้นพื้นฐาน (2559 : 8-9) กล่าวว่า ผลลัพธ์/ภาพความสำเร็จ ด้านสถานศึกษา คือ สถานศึกษาสะอาด เป็นระเบียบ ร่มรื่น ปลอดภัย เอื้อต่อการเรียนรู้ในการดำเนินชีวิตตามหลักปรัชญาของเศรษฐกิจพอเพียง บุคลากรและผู้เรียน มีการ

แบ่งปัน สามัคคี ช่วยเหลือเอื้อเฟื้อเผื่อแผ่กัน มีส่วนร่วมในการอนุรักษ์ และฟื้นฟูวัฒนธรรม/ภูมิปัญญาท้องถิ่น และมีส่วนร่วมในการดำเนินกิจกรรมอันเป็นประโยชน์ต่อชุมชน/สังคม/ประเทศชาติอย่างต่อเนื่อง

เมรินทกาล พัฒนทรัพย์พิศาล (2563 : 424) กล่าวว่า สถานศึกษานั้นผลลัพธ์และภาพความสำเร็จของสถานศึกษาพอเพียงตามหลักปรัชญาของเศรษฐกิจพอเพียงเป็นสถานศึกษาที่ร่มรื่น ปลอดภัย เอื้อต่อการเรียนรู้รวมถึงมีส่วนร่วมในการอนุรักษ์และฟื้นฟูวัฒนธรรมภูมิปัญญาท้องถิ่นที่มีประโยชน์ต่อประเทศชาติอย่างต่อเนื่องไม่น้อยกว่า 2 ปี โรงเรียนมีการพัฒนาอย่างต่อเนื่องในทุกด้านเน้นที่ขบวนการทำงานตามหลักปรัชญาของเศรษฐกิจพอเพียงและขยายผลให้สถานศึกษาหน่วยงานอื่นและลงสู่ชุมชน

สรุป สถานศึกษา หมายถึง สถานศึกษามีคุณลักษณะของสถานศึกษาพอเพียง เช่น สะอาด ปลอดภัย เอื้อต่อการเรียนรู้ในการดำเนินชีวิตตามหลักปรัชญาของเศรษฐกิจพอเพียง บุคลากรรวมถึงผู้เรียน มีการแบ่งปัน สามัคคีช่วยเหลือ เอื้อเฟื้อเผื่อแผ่กัน รวมถึงมีส่วนร่วมในการอนุรักษ์ และฟื้นฟูวัฒนธรรม/ภูมิปัญญาท้องถิ่น มีส่วนร่วมในการดำเนินกิจกรรมอันเป็นประโยชน์ต่อชุมชน/สังคม/ประเทศชาติอย่างต่อเนื่อง ประกอบด้วย 5 ตัวชี้วัด ดังนี้

ตัวชี้วัด 1) สถานศึกษา มีคุณลักษณะของสถานศึกษาพอเพียง เช่น สะอาด ปลอดภัย เอื้อต่อการเรียนรู้ในการดำเนินชีวิตตามหลักปรัชญาของเศรษฐกิจพอเพียง

ตัวชี้วัด 2) สถานศึกษามีคุณลักษณะของสถานศึกษาพอเพียง เช่น บุคลากรรวมถึงผู้เรียน มีการแบ่งปัน สามัคคีช่วยเหลือ เอื้อเฟื้อเผื่อแผ่กัน รวมถึงมีส่วนร่วมในการอนุรักษ์ และฟื้นฟูวัฒนธรรม/ภูมิปัญญาท้องถิ่น

ตัวชี้วัด 3) สถานศึกษามีคุณลักษณะของสถานศึกษาพอเพียง เช่น มีส่วนร่วมในการดำเนินกิจกรรมอันเป็นประโยชน์ต่อชุมชน/สังคม/ประเทศชาติอย่างต่อเนื่อง

ตัวชี้วัด 4) ผลการดำเนินการของสถานศึกษาได้บรรลุตามวัตถุประสงค์ วิสัยทัศน์ พันธกิจและยุทธศาสตร์ที่กำหนดไว้

ตัวชี้วัด 5) สถานศึกษามีผลงานประสบความสำเร็จ ในด้านการผลิตนวัตกรรม สิ่งประดิษฐ์โครงงานและงานวิจัย ได้รับรางวัลในระดับสูงกว่าระดับจังหวัดมากขึ้นกว่าเดิม

จากการศึกษาองค์ประกอบ จากแนวคิด ทฤษฎี ทัศนะของนักวิชาการ และผลการวิจัย สรุปได้ว่า ระบบ ประกอบด้วยองค์ประกอบสำคัญ 3 ส่วนหลัก คือ สิ่งที่ป้อนเข้าไปหรือข้อมูลนำเข้า (Input) กระบวนการ (Process) และผลงาน (Output) หรือผลผลิต (Product) ซึ่งจะต้องมีส่วนสัมพันธ์ซึ่งกันและกันทำงานร่วมกันได้ภายใต้สภาพแวดล้อม

การทำงาน การทำงานของระบบเมื่อได้ผลลัพธ์ออกมาผลลัพธ์นั้นอาจทำให้เกิดผลกระทบได้ ซึ่งอาจจะเป็นสิ่งที่คาดไว้หรือไม่คาดคิดมาก่อนตลอดจนข้อมูลย้อนกลับที่เกี่ยวกับผลผลิตหรือ กระบวนการขององค์การที่เป็นตัวกำหนดปัจจัยนำเข้าในการดำเนินงานครั้งต่อไป สามารถสร้าง โมเดลการบริหารจัดการสถานศึกษาสู่ความเป็นเลิศตามหลักปรัชญาของเศรษฐกิจพอเพียง ดังภาพประกอบ 16

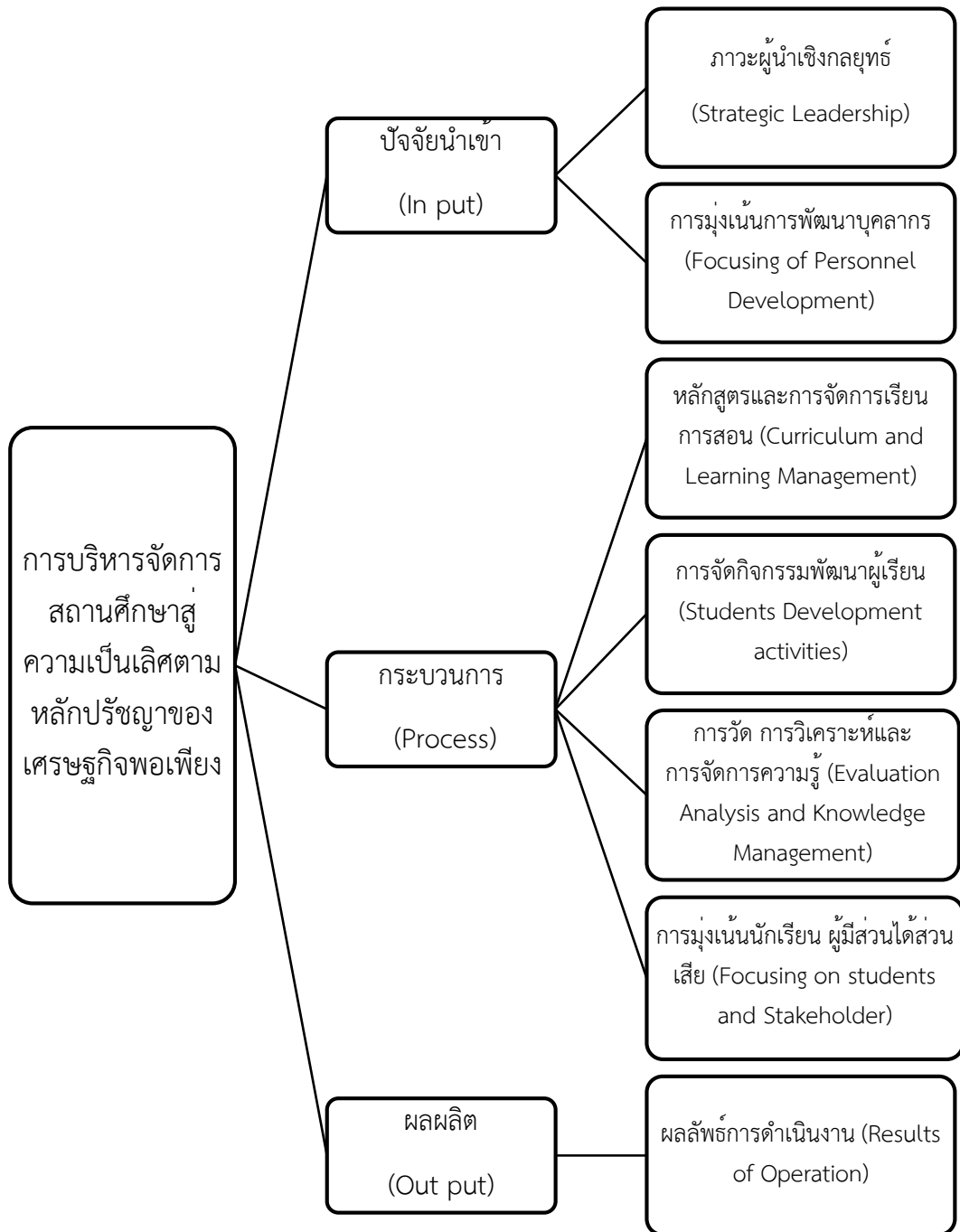

ภาพประกอบ 16 โมเดลองค์ประกอบการบริหารจัดการสถานศึกษาสู่ความเป็นเลิศ
ตามหลักปรัชญาของเศรษฐกิจพอเพียง

9. รูปแบบและการพัฒนารูปแบบ

9.1. ความหมายของรูปแบบ

นักวิชาการได้กล่าวถึง ความหมายของรูปแบบ ไว้ดังนี้

สายทิพย์ ยะพู่ (2556 : 84) ได้สรุปความหมายของรูปแบบว่า การจำลองของจริง หรืออาจเป็นทฤษฎีที่บุคคลใดบุคคลหนึ่งได้ถ่ายทอดแนวความคิด ความเข้าใจตลอดจน จินตนาการที่มีต่อปรากฏการณ์หรือเรื่องราวใด ๆ ให้ปรากฏเป็นรูปธรรม เช่น ภาพวาด ภาพเหมือน แผนผัง

วาโร เฟ็งสวัสต์ (2557 : 185) ได้ให้ความหมายของรูปแบบไว้ว่า กรอบความคิด ทางด้านหลักการ วิธีการดำเนินงาน และเกณฑ์ต่าง ๆ ของระบบ ที่สามารถยึดถือเป็นแนวทาง ในการดำเนินงานเพื่อให้บรรลุตามวัตถุประสงค์ได้

รัตนะ บัวสนธ์ (2558 : 124) ได้ให้ความหมายของรูปแบบจำแนกออกเป็น 3 ความหมาย ดังนี้ 1) แผนภาพหรือภาพร่างของสิ่งใดสิ่งหนึ่งที่ยังไม่สมบูรณ์เหมือนของจริง รูปแบบในความหมายนี้มักจะเรียกทับศัพท์ในภาษาไทยว่า “โมเดล” ได้แก่ โมเดลบ้าน โมเดล รถยนต์ โมเดลเสื้อ เป็นต้น 2) แบบแผนความสัมพันธ์ของตัวแปร หรือสมการทางคณิตศาสตร์ ที่รู้จักกันในชื่อที่เรียกว่า “Mathematical Model” และ 3) แผนภาพที่แสดงถึงองค์ประกอบ การทำงานของสิ่งใดสิ่งหนึ่ง รูปแบบในความหมายนี้บางทีเรียกกันว่าภาพย่อส่วนของทฤษฎีหรือ แนวคิดในเรื่องใดเรื่องหนึ่ง เช่น รูปแบบการสอนรูปแบบการบริหาร รูปแบบการประเมิน เป็นต้น

ศิริพงษ์ กลั่นไพฑูรย์ (2564 : 81) ได้สรุปความหมายของ รูปแบบ หมายถึง โครงสร้างจำลองที่แสดงถึงความสัมพันธ์ขององค์ประกอบ หรือตัวแปรต่าง ๆ ที่ถูกกำหนดขึ้น อย่างเป็นระบบ เพื่อให้สามารถเทียบเคียงหรือนำไปใช้เป็นตัวแบบในการดำเนินการอย่างใดอย่าง หนึ่งที่มีลักษณะคล้ายคลึงกัน รวมถึงการอธิบาย หรือการแสดงองค์ประกอบสำคัญ ๆ ของสิ่งใด สิ่งหนึ่งให้ง่ายขึ้น

Daft (1994 : 20) ได้ให้ความหมายว่า การย่อหรือเลียนแบบความสัมพันธ์ ที่ปรากฏอยู่ในโลกแห่งความจริงของปรากฏการณ์ใดปรากฏการณ์หนึ่ง โดยมีวัตถุประสงค์ เพื่อช่วยในการจัดระบบความคิดในเรื่องนั้นให้ง่ายขึ้นและเป็นระเบียบ สามารถเข้าใจลักษณะ สำคัญของปรากฏการณ์นั้นหากรูปแบบนั้นอยู่ในรูปข้อเสนอ (Proposition) ก็จะมี ความหมาย เช่นเดียวกับทฤษฎีสำหรับความแตกต่างระหว่างทฤษฎีกับรูปแบบอาจจะกล่าวได้ว่า ทฤษฎี คือ รูปแบบที่ผ่านการทดสอบแล้ว

Steiner (2001 : 25) กล่าวว่ารูปแบบเป็นตัวแทนอย่างง่าย ๆ ที่ใช้เป็นเครื่องมือ อธิบายปรากฏการณ์ที่สำคัญ ๆ ขององค์การ ซึ่งมีความหมายที่แตกต่างจากทฤษฎี เพราะรูปแบบ

ยังไม่ใช้ข้อเท็จจริงที่ได้พิจารณาแล้ว และได้จำแนกความหมายออกเป็น 2 ลักษณะ คือ

- 1) รูปแบบเชิงกายภาพ ได้แก่ รูปแบบของสิ่งใดสิ่งหนึ่งเป็นการสร้างแบบจำลองที่เหมือนของจริงทุกประการ
- 2) รูปแบบเชิงแนวคิด ได้แก่ รูปแบบเชิงความคิดของสิ่งใดสิ่งหนึ่งคือตัวแบบหรือแบบจำลองที่สร้างขึ้นโดยจำลองมาจากทฤษฎีที่มีอยู่แล้ว รูปแบบเชิงความคิดเพื่อสิ่งใดสิ่งหนึ่งคือ ตัวแบบที่สร้างขึ้นเป็นเครื่องมืออธิบายมิติหรือปรากฏการณ์ที่สำคัญ ๆ และได้กล่าวว่ารูปแบบที่มีประโยชน์ และในขอบข่ายการวิจัย มีคุณลักษณะดังนี้

- 1) รูปแบบควรนำไปสู่การทำนายของผลที่จะเกิดภายหลังได้ด้วยข้อมูลจากการสังเกตที่น่าเชื่อถือได้
- 2) โครงสร้างรูปแบบควรจะต้องแสดงถึงบางสิ่งบางอย่างที่เป็นกลไกเชิงเหตุผลซึ่งเกี่ยวกับเรื่องที่ต้องศึกษา รูปแบบนี้สามารถใช้ได้ทั้งเชิงทำนายและอธิบาย
- 3) รูปแบบควรจะให้คำอธิบายที่ช่วยขยายความรู้ในแนวคิดใหม่ และนำไปสู่การแสวงหาคำตอบหรือความรู้ที่ต้องการศึกษาได้มากขึ้น
- 4) รูปแบบควรประกอบด้วยความสัมพันธ์อย่างมีโครงสร้างมากกว่า ความสัมพันธ์ต่อเนื่องกัน อย่างไรก็ตามความสัมพันธ์และการถดถอยน่าจะนำมาใช้ในช่วงแรกของการตรวจสอบเพราะว่าอาจจะบอกได้ถึงตัวแปรสำคัญที่มีความสัมพันธ์ต้องการศึกษา

Carter V. Good (2005 : 177) ในพจนานุกรมการศึกษาได้รวบรวมความหมายของรูปแบบ เอาไว้ 4 ความหมายคือ

- 1) เป็นแบบอย่างของสิ่งใดสิ่งหนึ่งเพื่อเป็นแนวทางในการสร้างหรือทำซ้ำ
- 2) เป็นตัวอย่างเพื่อการเลียนแบบ เช่น ตัวอย่างในการออกเสียงภาษาต่างประเทศเพื่อให้ผู้เรียนได้เลียนแบบ เป็นต้น
- 3) เป็นแผนภูมิหรือรูปสามมิติซึ่งเป็นตัวแทนของสิ่งใดสิ่งหนึ่งหรือหลักการหรือแนวคิด
- 4) เป็นชุดของปัจจัยหรือตัวแปรที่มีความสัมพันธ์ซึ่งกันและกันซึ่งรวมกันเป็นตัวประกอบและเป็นสัญลักษณ์ทางระบบสังคมอาจจะเขียนออกมาเป็นสูตรทางคณิตศาสตร์ หรือบรรยายเป็นภาษาก็ได้

Thinkexist (2008 : 1) ได้ให้ความหมายของคำว่ารูปแบบ (model) ไว้ว่าเป็นแบบจำลองระบบการปฏิบัติงาน หรือแบบแปลนของการก่อสร้างที่วาดไว้ล่วงหน้าหรือสิ่งของ ที่เป็นตัวแทนแสดงความคิดของสิ่งที่จะเกิดขึ้นในอนาคตหรือสิ่งที่เตรียมเอาไว้ล่วงหน้า

Styner (อ้างถึงใน นงลักษณ์ เรือนทอง, 2550 : 76) ได้ให้ความหมายของรูปแบบว่าหมายถึง สิ่งของสิ่งหนึ่งที่คล้ายคลึงกับสิ่งของอีกสิ่งหนึ่งและได้จำแนกเป็น 2 ลักษณะคือ

- 1) รูปแบบเชิงกายภาพ (Physical Models) แบ่งออกเป็น 2 ลักษณะคือ

- 1.1) รูปแบบของสิ่งใดสิ่งหนึ่ง (Model for) หมายถึง แบบจำลองที่ออกแบบมาจากของจริง
- 1.2) รูปแบบเพื่อสิ่งใดสิ่งหนึ่ง (Model of) หมายถึง แบบจำลองสร้างและออกแบบไว้เพื่อใช้เป็นต้นแบบของสิ่งใดสิ่งหนึ่ง

- 2) รูปแบบเชิงแนวคิด (Conceptual Models) แบ่งออกเป็น 2 ลักษณะคือ

- 2.1) โมเดลเชิงแนวความคิดของสิ่งใดสิ่งหนึ่ง (Conceptual Model-of) คือ รูปแบบที่สร้างขึ้นโดยจำลองมา

จากทฤษฎีที่มีอยู่แล้ว (2.2) โมเดลเชิงแนวความคิดเพื่อสร้างสิ่งใดสิ่งหนึ่ง (Conceptual Model-for) คือ รูปแบบที่สร้างขึ้นเพื่อให้อธิบายตัวสาระของทฤษฎี

สรุปได้ว่า รูปแบบ หมายถึง แนวทางหรือแบบอย่างที่สร้างหรือพัฒนาขึ้นที่แสดงให้เห็นถึงโครงสร้างทางความคิด เพื่อถ่ายทอดความสัมพันธ์ขององค์ประกอบต่าง ๆ ที่สำคัญ โดยมีวัตถุประสงค์เพื่อจัดระบบความคิดให้เข้าใจได้ง่าย และ กระชับถูกต้อง เพื่อใช้เป็นเครื่องมือในการดำเนินงานให้บรรลุผลสำเร็จตามเป้าหมาย

9.2. ประเภทของรูปแบบ

รูปแบบสามารถจำแนกออกได้หลายประเภทมีนักวิชาการหลายท่านได้จำแนกประเภทของรูปแบบดังนี้

วิสิทธิ์ศักดิ์ ชัยเกิด (2559 : 136) กล่าวว่า รูปแบบมีหลายประเภท ซึ่งในแต่ละสาขาก็มีรูปแบบที่แตกต่างกันออกไป เช่น รูปแบบทางการศึกษาและสังคมศาสตร์ ได้แบ่งออกเป็นรูปแบบที่ใช้การอุปมาอุปไมยเทียบเคียงปรากฏการณ์ ซึ่งเป็นรูปธรรมเพื่อสร้างความเข้าใจในปรากฏการณ์ที่เป็นนามธรรม รูปแบบที่ใช้ภาษาเป็นสื่อในการบรรยายหรืออธิบายปรากฏการณ์ที่ศึกษาด้วยภาษา แผนภูมิ รูปภาพ รูปแบบที่ใช้สมการทางคณิตศาสตร์เป็นสื่อในการแสดงความสัมพันธ์ของตัวแปรต่าง ๆ และรูปแบบที่นำเอาตัวแปรต่าง ๆ มาสัมพันธ์กันเชิงเหตุ และ ผลที่เกิดขึ้น เป็นต้น

สมาน แก้วคำไสย์ (2559 : 60) กล่าวว่า รูปแบบที่นักการศึกษาและนักวิชาการได้กล่าวไว้ เมื่อรวมแล้วจะมีรูปแบบหลัก ๆ อยู่ คือ รูปแบบเชิงกายภาพ รูปแบบเชิงสัญลักษณ์ รูปแบบเชิงเทียบเคียง รูปแบบเชิงข้อความ รูปแบบเชิงคณิตศาสตร์ รูปแบบเชิงสาเหตุ รูปแบบปกติ รูปแบบแบบประชาธิปไตย รูปแบบทางการเมือง รูปแบบจิตวิสัย และรูปแบบคลุมเครือ

ศิริพงษ์ กลั่นไพฑูรย์ (2564 : 84) กล่าวว่า รูปแบบของผู้วิจัยเป็นรูปแบบประเภทเชิงอธิบาย (Semantic Model) เป็นแบบจำลองที่ใช้ภาษาเป็นสื่อในการบรรยายหรืออธิบายปรากฏการณ์ที่ศึกษาด้วยภาษา แผนภูมิ หรือรูปภาพ เพื่อให้เห็นแนวคิดโครงสร้างองค์ประกอบและความสัมพันธ์ขององค์ประกอบหรือตัวแปรต่าง ๆ

Smith and others (1980 : 461) จำแนกรูปแบบออกเป็น 2 ประเภทดังนี้
1) รูปแบบเชิงกายภาพ (Physical Model) จำแนกออกเป็นรูปแบบคล้ายจริง (Iconic Model) มีลักษณะคล้ายของจริง เช่น เครื่องบินจำลอง หุ่นไล่กา หุ่นตามร้านตัดเสื้อผ้า และ รูปแบบเสมือนจริง (Analog Model) มีลักษณะคล้ายปรากฏการณ์จริง เช่น การทดลองทางเคมี

ในห้องปฏิบัติการ ก่อนจะทำการทดลองเครื่องบินจำลองที่บินได้หรือเครื่องฝึกหัดบิน เป็นต้น รูปแบบชนิดนี้มีความใกล้เคียงความจริงมากกว่าแบบแรก และ 2) รูปแบบเชิงสัญลักษณ์ (Symbolic Model) จำแนกออกเป็นรูปแบบข้อความ (Verbal model) หรือรูปแบบเชิงคุณภาพ (Qualitative Model) เป็นการใช้ข้อความปกติธรรมดาในการอธิบายโดยย่อ เช่น คำพรรณนา ลักษณะงานคำอธิบายรายวิชา เป็นต้น และรูปแบบทางคณิตศาสตร์ (Mathematical Model) หรือรูปแบบเชิงปริมาณ (Quantitative Model) เช่น สมการ และ โปรแกรมเชิงเส้น เป็นต้น

Tosi and Carrol (1982 : 163) ได้แบ่งประเภทของรูปแบบออกเป็น 1) รูปแบบอย่างง่าย ๆ 2) รูปแบบที่มีความสลับซับซ้อนมาก ๆ 3) รูปแบบเชิงกายภาพ และ 4) รูปแบบเชิงคุณลักษณะ

Bush (1986 : 19) ได้แบ่งรูปแบบของการจัดการศึกษาออกเป็น 5 รูปแบบ คือ 1) รูปแบบปกติ (Formal Model) 2) รูปแบบประชาธิปไตย (Democratic Model) 3) รูปแบบทางการเมือง (Political Model) 4) รูปแบบจิตวิสัย (Subjective Model) และ 5) รูปแบบคลุมเครือ (Ambiguity Model)

Keeves (1988 : 248) ได้จำแนกรูปแบบออกเป็น 5 ประเภทดังนี้ 1) รูปแบบเชิงเปรียบเทียบ (Analogue Model) เป็นรูปแบบที่ใช้ในการอุปมา อุปมัยเทียบเคียงปรากฏการณ์ที่เป็นนามธรรมเพื่อสร้างความเข้าใจเชิงรูปธรรม 2) รูปแบบเชิงข้อความ (Semantic Model) เป็นรูปแบบที่ใช้ภาษาเป็นสื่อในการบรรยายหรืออธิบายปรากฏการณ์ที่ศึกษาด้วยภาษา แผนภูมิ หรือรูปภาพเพื่อให้เห็นโครงสร้างทางความคิดองค์ประกอบและความสัมพันธ์ขององค์ประกอบนั้น ๆ 3) รูปแบบเชิงคณิตศาสตร์ (Mathematical Model) เป็นรูปแบบที่ใช้สมการทางคณิตศาสตร์ เป็นสื่อแสดงความสัมพันธ์ของตัวแปรต่าง ๆ รูปแบบนี้นิยมใช้กันทั้งในสาขาจิตวิทยา ศึกษาศาสตร์ และการบริหาร 4) รูปแบบเชิงสัมพันธ์ (Schematic Model) เป็นรูปแบบที่เป็นแผนภูมิแสดงให้เห็นถึงความสัมพันธ์ขององค์ประกอบสำคัญเรื่องใดเรื่องหนึ่งที่มีผลต่อกัน และ 5) รูปแบบเชิงสาเหตุ (Causal Model) เป็นรูปแบบที่เริ่มจากการนำเทคนิคการวิเคราะห์เส้นทาง (Path Analysis) ในการศึกษาเกี่ยวกับพันธุศาสตร์รูปแบบเชิงสาเหตุนี้ทำให้สามารถศึกษารูปแบบเชิงข้อความที่มีตัวแปรสลับซับซ้อนได้ รูปแบบเชิงสาเหตุนี้แบ่งออกเป็น 2 ลักษณะได้แก่ 5.1) รูปแบบระบบเส้นเดี่ยว (Recursive Model) เป็นรูปแบบที่แสดงความสัมพันธ์เชิงสาเหตุระหว่างตัวแปรด้วยเส้นโยงที่มีทิศทางของการเป็นสาเหตุในทิศทางเดียว โดยไม่มีความสัมพันธ์ย้อนกลับ และ 5.2) รูปแบบระบบเส้นคู่ (Non-Recursive Model) เป็นรูปแบบที่แสดงความสัมพันธ์เชิงสาเหตุระหว่างตัวแปร โดยทิศทางความสัมพันธ์ของตัวแปรภายในตัวแปรหนึ่งอาจเป็นทั้งตัวแปรเชิงสาเหตุ และ เชิงผลพร้อมกันจึงมีทิศทางความสัมพันธ์ย้อนกลับได้

Joyce and Well (2000 : 74) ได้ศึกษาและจัดแบ่งประเภทของรูปแบบตามแนวคิดหลักการหรือทฤษฎี ซึ่งเป็นพื้นฐานในการพัฒนารูปแบบนี้ ๆ และได้แบ่งกลุ่มรูปแบบการสอนเอาไว้ 4 รูปแบบ คือ 1) Information-Processing Models เป็นรูปแบบการสอนที่ยึดหลักความสามารถในกระบวนการประมวลข้อมูลของผู้เรียนและแนวทางในการปรับปรุงวิธีการจัดการกับข้อมูลให้มีประสิทธิภาพยิ่งขึ้น 2) Personal Models รูปแบบการสอนที่จัดไว้ในกลุ่มนี้ให้ความสำคัญกับปัจเจกบุคคล และการพัฒนาบุคคลเฉพาะราย โดยมุ่งเน้นกระบวนการที่แต่ละบุคคลจัดระบบปฏิบัติต่อสรรพสิ่ง (Reality) ทั้งหลาย 3) Social Interaction Models เป็นรูปแบบที่ให้ความสำคัญกับความสัมพันธ์ระหว่าง บุคคลและบุคคลต่อสังคม และ 4) Behavior Models เป็นกลุ่มของรูปแบบการสอนที่องค์ความรู้ด้านพฤติกรรมศาสตร์เป็นหลักในการพัฒนารูปแบบ จุดเน้นที่สำคัญคือ การเปลี่ยนแปลงพฤติกรรมที่สังเกตได้ของผู้เรียนมากกว่าการพัฒนาโครงสร้างจิตวิทยาและพฤติกรรมที่ไม่สามารถสังเกตได้

Steiner (2001 : 25) จำแนกรูปแบบออกเป็น 2 ประเภท คือ 1) รูปแบบเชิงกายภาพ (Physical Model) แบ่งออกเป็น 2 ประเภท คือ 1.1) รูปแบบของสิ่งใดสิ่งหนึ่ง (Model of) เป็นการสร้างแบบจำลองที่เหมือนของจริงทุกประการ 1.2) รูปแบบเพื่อสิ่งใดสิ่งหนึ่ง (Model for) เป็นการสร้างแบบจำลองเท่าของจริงขึ้นมาก่อนเพื่อออกแบบสำหรับเป็นต้นแบบผลิตสินค้า นั้น ๆ 2) รูปแบบเชิงความคิด (Conceptual Model) แบ่งออกเป็น 2 ประเภท 2.1) รูปแบบเชิงความคิดของสิ่งใดสิ่งหนึ่ง (Conceptual Model Of) คือ รูปแบบหรือแบบจำลองที่สร้างขึ้นโดยจำลองมาจากทฤษฎีที่มีอยู่แล้ว เช่น รูปแบบที่สร้างขึ้นจากทฤษฎีการคงอยู่ของนักเรียนในโรงเรียน เป็นต้น 2.2) รูปแบบเชิงความคิดเพื่อสิ่งใดสิ่งหนึ่ง (Conceptual Model For) คือ รูปแบบที่สร้างขึ้นเพื่ออธิบายทฤษฎีหรือปรากฏการณ์ เช่น รูปแบบที่สร้างขึ้นจากทฤษฎีการคัดสรรตามธรรมชาติ เพื่อนำไปอธิบายทฤษฎีการคงอยู่ของนักเรียนในโรงเรียน เป็นต้น

จากแนวคิดของนักการศึกษาสรุปได้ว่า รูปแบบมีหลายประเภท เช่น รูปแบบเชิงสัญลักษณ์ รูปแบบเชิงเปรียบเทียบ รูปแบบเชิงข้อความ รูปแบบเชิงคณิตศาสตร์ รูปแบบเชิงสัมพันธ์ รูปแบบเชิงสาเหตุ รูปแบบเชิงปฏิบัติ รูปแบบเชิงทฤษฎี เป็นต้น

9.3. องค์ประกอบรูปแบบการพัฒนา

นักวิชาการหลายท่านได้ให้แนวคิดเกี่ยวกับองค์ประกอบของรูปแบบการพัฒนาไว้ ดังนี้

รัชฎาพร พิมพิชัย (2556 : 201) สรุปผลงานวิจัย ซึ่งรูปแบบการพัฒนาภาวะผู้นำครูด้านการจัดการเรียนการสอนในโรงเรียนประถมศึกษาขนาดเล็ก สังกัดสำนักงานคณะกรรมการการศึกษาขั้นพื้นฐาน พบว่ารูปแบบการพัฒนาภาวะผู้นำครูมีองค์ประกอบ ดังนี้

1) ความเป็นมาของรูปแบบ 2) แนวคิดทฤษฎีพื้นฐานของรูปแบบ 3) การพัฒนาภาวะผู้นำครูด้านการจัดการเรียนการสอนในโรงเรียนประถมศึกษาขนาดเล็ก 4) หลักการของรูปแบบ 5) วัตถุประสงค์ของรูปแบบ 6) เนื้อหาของรูปแบบ 7) กระบวนการของรูปแบบ 8) รายละเอียดของกิจกรรมการพัฒนา และ 9) การวัดและประเมินผล

ดำรง มูลป้อม (2557 : 169) ได้สรุปรูปแบบการพัฒนาภาวะผู้นำทางวิชาการของผู้บริหารโรงเรียนขนาดเล็ก เขตตรวจราชการที่ 11 สังกัด สำนักงานคณะกรรมการการศึกษาขั้นพื้นฐานประกอบด้วย 1) หลักการของรูปแบบ 2) จุดมุ่งหมายของรูปแบบ 3) เอกสารประกอบการพัฒนา 4) กระบวนการของรูปแบบ และ 5) การติดตามผลประเมินผล

ศิริพร กุลสานต (2557 : 206-207) สรุปรูปแบบการพัฒนาภาวะผู้นำครูในการจัดการเรียนรู้ในโรงเรียนขยายโอกาสทางการศึกษา ภาคตะวันออกเฉียงเหนือ มีองค์ประกอบหลัก ๆ ดังต่อไปนี้ 1) หลักการ หมายถึง แนวคิดที่ใช้เป็นหลักในการพัฒนาภาวะผู้นำ ครูในการจัดการเรียนรู้ ประกอบด้วย แนวคิดที่ใช้เป็นหลักในการพัฒนาภาวะผู้นำครูในการจัดการเรียนรู้ โดยยึดหลักการทฤษฎีการเรียนรู้ของผู้ใหญ่และการเรียนรู้แบบมีส่วนร่วม 2) วัตถุประสงค์ หมายถึง เป้าหมายที่ต้องการให้บรรลุผลของการพัฒนาภาวะผู้นำครูในการจัดการเรียนรู้ 3) เนื้อหา หมายถึง เนื้อหาสาระในเอกสารประกอบการพัฒนาที่ครอบคลุมองค์ประกอบภาวะผู้นำครูในการจัดการเรียนรู้ 4) กระบวนการพัฒนา หมายถึง วิธีการที่ใช้ในการพัฒนาภาวะผู้นำครูในการจัดการเรียนรู้ และ 5) การวัดและการประเมินผล หมายถึง วิธีการวัดผลเพื่อประเมินพฤติกรรมภาวะผู้นำครูในการเรียนรู้ในกระบวนการพัฒนา และตรวจสอบประสิทธิผลของรูปแบบ

สมศรี สุ่มมาตย์ (2557 : 10) ได้นำเสนอองค์ประกอบของรูปแบบในการจัดกิจกรรมการเรียนการสอน ประกอบด้วย 1) หลักการ 2) จุดมุ่งหมาย 3) การจัดกลไกในการดำเนินการ 4) วิธีดำเนินการ 5) การประเมินผล และ 6) เงื่อนไขความสำเร็จ

วีระยา อรรควงษ์ (2558 : 67) กล่าวว่า รูปแบบควรมีองค์ประกอบหลัก คือ 1) วัตถุประสงค์ของรูปแบบ 2) ทฤษฎีพื้นฐานและหลักการของรูปแบบ 3) ระบบงานและกลไกของรูปแบบ 4) วิธีดำเนินงานของรูปแบบ และ 5) แนวทางการประเมินรูปแบบ

สัมฤทธิ์ ห้าวหาญ (2558 : 51) กล่าวว่า องค์ประกอบของรูปแบบที่ใช้เป็นตัวแทนในการจัดกระบวนการจัดประสบการณ์ ประกอบด้วย หลักการ วัตถุประสงค์ ระบบงานและกลไกวิธีดำเนินงาน แนวทางการประเมินรูปแบบ และเงื่อนไขความสำเร็จ

ปณิตา แก้วกระจ่าง (2563 : 9) กล่าวว่า องค์ประกอบของรูปแบบการพัฒนาภาวะผู้นำ ประกอบด้วย 1) แนวคิดและหลักการ 2) วัตถุประสงค์ 3) ภาวะผู้นำเชิงจริยธรรมที่ต้องพัฒนา 4) ขั้นตอนการพัฒนา และ 5) เงื่อนไขความสำเร็จของการนำไปใช้

สิตา พุทธระกุล (2563 : 28) กล่าวว่า องค์ประกอบรูปแบบการพัฒนาภาวะผู้นำ ประกอบด้วย 5 องค์ประกอบ ได้แก่ 1) แนวคิดและหลักการ 2) วัตถุประสงค์ 3) สารเนื้อหา 4) เงื่อนไขของรูปแบบ และ 5) การประเมินรูปแบบ

อุมาพร ธรรมสมบัติ (2563 : 9) กล่าวว่า องค์ประกอบของรูปแบบการพัฒนาภาวะผู้นำของผู้บริหารในโรงเรียนตำรวจตระเวนชายแดน สังกัดกองกำกับการตำรวจตระเวนชายแดนที่ 24 ประกอบด้วย 1) หลักการ 2) วัตถุประสงค์ 3) เนื้อหา 4) กระบวนการ และ 5) การวัดและประเมินผล

ณัฐพล วรรณศรี (2564 : 6) กล่าวว่า องค์ประกอบของรูปแบบการพัฒนาภาวะผู้นำทางวิชาการ ประกอบด้วย 5 องค์ประกอบ ได้แก่ 1) หลักการ 2) วัตถุประสงค์ 3) เนื้อหา 4) กระบวนการ และ 5) การวัดและการประเมินผล

ศิริพงษ์ กลั่นไพฑูรย์ (2564 : 86) กล่าวว่า รูปแบบประกอบด้วยองค์ประกอบที่สำคัญ 6 องค์ประกอบ ได้แก่ 1) หลักการของรูปแบบ 2) วัตถุประสงค์ของรูปแบบ 3) ระบบงานและกลไกของรูปแบบ 4) การนำรูปแบบไปใช้ 5) การประเมินรูปแบบ และ 6) เงื่อนไขความสำเร็จของการใช้รูปแบบ

Brown and Moberg (1980 : 16-17) ได้สังเคราะห์รูปแบบขึ้นมาจากแนวคิดเชิงระบบ (System Approach) กับหลักการบริหารตามสถานการณ์ (Contingency Approach) กล่าวว่าองค์ประกอบของรูปแบบประกอบด้วย 1) สภาพแวดล้อม (Environment) 2) เทคโนโลยี (Technology) 3) โครงสร้าง (Structure) 4) กระบวนการจัดการ (Management Process) และ 5) การตัดสินใจสั่งการ (Decision Making)

Bush (1986 : 19) ได้กล่าวถึง องค์ประกอบหลักของรูปแบบที่ใช้เป็นเกณฑ์ในการพิจารณารูปแบบขององค์การทางการศึกษาไว้ 4 รูปแบบ คือ 1) เป้าหมาย 2) โครงสร้างองค์การ 3) สภาพแวดล้อม และ 4) ภาวะผู้นำ

Keeves (1988 : 560) ได้อธิบายไว้ว่า รูปแบบโดยทั่วไปควรมีองค์ประกอบที่สำคัญ ดังนี้ 1) รูปแบบจะต้องนำไปสู่การทำนายผล (Prediction) ที่ตามมา ซึ่งสามารถพิสูจน์ตรวจสอบได้ กล่าวคือ สามารถนำไปสร้างเครื่องมือเพื่อไปพิสูจน์ตรวจสอบได้ 2) โครงสร้างของรูปแบบ จะต้องประกอบด้วย ความสัมพันธ์เชิงสาเหตุ (Causal relationship) ซึ่งสามารถใช้อธิบายปรากฏการณ์เรื่องนั้นได้ 3) รูปแบบจะต้องช่วยสร้างจินตนาการ (Imagination) ความคิด

รวบยอด (Concept) และความสัมพันธ์ (interrelation) 4) รูปแบบควรจะประกอบด้วย ความสัมพันธ์เชิงโครงสร้าง (Structural relationships) มากกว่าความสัมพันธ์เชิงเชื่อมโยง (Associative relationship)

จากการศึกษาองค์ประกอบของรูปแบบการพัฒนา พบว่า มีองค์ประกอบที่มี องค์ประกอบของรูปแบบที่สำคัญ จำนวน 5 องค์ประกอบ ได้แก่

1. หลักการของรูปแบบ
2. จุดมุ่งหมายของรูปแบบ
3. เอกสารประกอบการพัฒนา มี 6 ประการ ประกอบด้วย 1) ระยะเวลา 2) วัตถุประสงค์ 3) เนื้อหา 4) วิธีการพัฒนา 5) สื่อ/แหล่งการเรียนรู้ และ 6) การวัด และประเมินผล
4. กระบวนการของรูปแบบ มี 3 ระยะ ประกอบด้วย 1) ระยะก่อน ปฏิบัติการ 2) ระยะปฏิบัติการ และ 3) ระยะติดตามผล
5. การติดตามผลและประเมินผลของรูปแบบ มี 3 ระยะ ประกอบด้วย 1) ประเมินผลในระยะก่อนปฏิบัติ 2) ประเมินผลหลังสิ้นสุดระยะปฏิบัติการ และ 3) ประเมินผล ความคงสภาพหลังระยะติดตาม

9.4. ลักษณะของรูปแบบที่ดี

นักวิชาการหลายท่านได้ให้แนวคิดเกี่ยวกับลักษณะของรูปแบบไว้ ดังนี้

วิมล จันทร์แก้ว (2555, หน้า 80-81) ได้สรุปคุณลักษณะที่ดีของรูปแบบ ไว้ว่า 1) รูปแบบควรประกอบด้วยความสัมพันธ์เชิงโครงสร้างระหว่างตัวแปรมากกว่าเน้นความสัมพันธ์ระหว่างตัวแปรแบบรวมๆ 2) รูปแบบควรนำไปสู่การพยากรณ์ผลที่ตามมา ซึ่งสามารถตรวจสอบได้ด้วยข้อมูลเชิงประจักษ์แต่เมื่อทดสอบรูปแบบแล้วปรากฏว่าไม่สอดคล้องกับข้อมูลเชิงประจักษ์ แบบนั้นต้องถูกยกเลิกไป 3) รูปแบบควรอธิบายโครงสร้างความสัมพันธ์เชิงเหตุและผลของเรื่องที่ ศึกษาได้อย่างชัดเจน 4) รูปแบบควรนำไปสู่การสร้างแนวความคิดใหม่หรือความสัมพันธ์ของเรื่อง ที่ศึกษาได้ และ 5) รูปแบบในเรื่องใดจะเป็นอย่างไรขึ้นอยู่กับกรอบของทฤษฎีในเรื่องนั้น

วาโร เฟ็งสวัสต์ (2557 : 189) ได้กล่าวว่า รูปแบบที่ดีควรมีลักษณะดังนี้

- 1) รูปแบบควรประกอบด้วยความสัมพันธ์เชิงโครงสร้างระหว่างตัวแปรมากกว่าความสัมพันธ์ เส้นตรงธรรมดา อย่างไรก็ตาม ความสัมพันธ์เชิงเส้นก็มีประโยชน์ในช่วงของการพัฒนารูปแบบ
- 2) รูปแบบควรนำไปสู่การทำนายผลที่ตามมา ซึ่งสามารถตรวจสอบได้ด้วยข้อมูลเชิงประจักษ์ โดยเมื่อทดสอบรูปแบบแล้วถ้าปรากฏว่าไม่สอดคล้องกับข้อมูลเชิงประจักษ์รูปแบบนั้นต้องถูก

ยกเลิก 3) รูปแบบควรรออธิบายโครงสร้างความสัมพันธ์เชิงเหตุผลของเรื่องที่ศึกษาได้อย่างชัดเจน และ 4) รูปแบบในเรื่องใดจะเป็นเช่นไรขึ้นอยู่กับกรอบของทฤษฎี และ หลักการพื้นฐาน

Keeves (1988 อ้างถึงใน พิสิฐ เทพไกรวัล, 2554 : 21) ได้กล่าวถึงหลักการอย่างกว้างๆ เพื่อกำกับการสร้างรูปแบบไว้ 4 ประการ คือ 1) รูปแบบควรประกอบขึ้นด้วยความสัมพันธ์อย่างมีโครงสร้างมากกว่าความสัมพันธ์เชิงเส้นตรงแบบธรรมดา อย่างไรก็ตามความเชื่อมโยงเชิงเส้นตรงแบบธรรมดาทั่วไปก็มีประโยชน์ โดยเฉพาะอย่างยิ่งในการศึกษาวิจัยในช่วงต้นของการพัฒนารูปแบบ 2) รูปแบบควรใช้เป็นแนวทางในการพยากรณ์ผลที่จะเกิดขึ้นจากการใช้รูปแบบได้ สามารถตรวจสอบได้ด้วยการสังเกตและหาข้อสนับสนุนด้วยข้อมูลเชิงประจักษ์ได้ 3) รูปแบบควรต้องระบุหรือชี้ให้เห็นถึงกลไกเชิงเหตุผลของเรื่องที่ศึกษา ดังนั้นนอกจากรูปแบบจะเป็นเครื่องมือในการพยากรณ์ได้แล้ว รูปแบบควรใช้ในการอธิบายปรากฏการณ์ได้ด้วย 4) นอกจากคุณสมบัติต่าง ๆ ดังที่กล่าวมาแล้ว รูปแบบควรเป็นเครื่องมือในการสร้างโมทัศน์ใหม่ และการสร้างความสัมพันธ์ของตัวแปรในลักษณะใหม่

สรุปได้ว่า ลักษณะของรูปแบบที่ดีนั้นควรรออธิบายโครงสร้างความสัมพันธ์ของเรื่องที่จะศึกษาได้อย่างชัดเจน มีความสมเหตุสมผล และสามารถนำไปสู่การทำนายผลที่ตามมาซึ่งสามารถตรวจสอบได้ด้วยข้อมูลเชิงประจักษ์

9.5. ขั้นตอนการพัฒนารูปแบบ

การสร้างหรือการพัฒนารูปแบบขึ้นอยู่กับเกณฑ์การตัดสินความเหมาะสมของรูปแบบหรือโมเดลที่เลือกใช้ อาจพิจารณาได้จากการวิเคราะห์ความสอดคล้องระหว่างปรัชญา หรือแนวคิดรูปแบบการประเมินกับประเด็นปัญหาของสิ่งที่ต้องการประเมิน มีนักวิชาการได้เสนอแนวคิดขั้นตอนในการพัฒนารูปแบบ ดังนี้

ไชยา ภาวะบุตร (2555 : 4-5) ได้สร้างตัวแบบในการพัฒนาภาวะผู้นำเชิงวิชาการ 3 ระยะ คือ 1) ระยะการศึกษารูปแบบ แบ่งเป็น 2 ขั้นตอน คือ ขั้นตอนการศึกษาเอกสารและงานวิจัยที่เกี่ยวข้อง ขั้นตอนศึกษารูปแบบการพัฒนาภาวะผู้นำทางวิชาการ และ 2) ระยะการร่างและสร้างรูปแบบ ประกอบด้วย 2 ขั้นตอน คือ ขั้นตอนทำการร่างรูปแบบการพัฒนาภาวะผู้นำทางวิชาการ ขั้นตอนสร้างรูปแบบ และ ทำการยืนยันรูปแบบ 3) ระยะการทดลองใช้รูปแบบ ประกอบด้วย 2 ขั้นตอน คือ ขั้นตอนนำรูปแบบที่ได้ไปทดลองใช้ และ ขั้นตอนสรุปผลการใช้รูปแบบการพัฒนาภาวะผู้นำทางวิชาการ

วิมล จันทรแก้ว (2555 : 86) ได้นำเสนอรูปแบบการพัฒนาภาวะผู้นำเชิงสร้างสรรค์ของผู้บริหารสถานศึกษา สังกัดสำนักงานเขตพื้นที่การศึกษาประถมศึกษาสุราษฎร์

ธานี เขต 3 มี 5 ขั้นตอน ดังนี้ 1) การวิเคราะห์ สังเคราะห์คุณลักษณะภาวะผู้นำเชิงสร้างสรรค์ ที่ผู้บริหารสถานศึกษาต้องการพัฒนา 2) การสร้างรูปแบบการพัฒนาภาวะผู้นำเชิงสร้างสรรค์ 3) การทดลองรูปแบบการพัฒนาภาวะผู้นำเชิงสร้างสรรค์ 4) การพัฒนารูปแบบการพัฒนาภาวะผู้นำเชิงสร้างสรรค์ และ 5) การประเมินรูปแบบการพัฒนาภาวะผู้นำเชิงสร้างสรรค์

พระมหาสหัส คำคุ้ม (2556 : 122) ได้ทำการวิจัยเรื่องการพัฒนาแบบการบริหารมหาวิทยาลัยมหาจุฬาลงกรณราชวิทยาลัยที่มีประสิทธิผลแบ่งออกเป็น 4 ขั้นตอน ได้แก่ 1) ศึกษาแนวคิดเชิงทฤษฎีและการปฏิบัติในการบริหารมหาวิทยาลัยที่มีประสิทธิผล 2) ยกร่างรูปแบบการบริหารมหาวิทยาลัยที่มีประสิทธิผล 3) ตรวจสอบร่างรูปแบบการบริหารมหาวิทยาลัยที่มีประสิทธิผล โดยสนทนากลุ่ม (Focus Group Discussion) และ 4) ประเมินรูปแบบการบริหารมหาวิทยาลัยที่มีประสิทธิผลโดยการสัมภาษณ์ผู้เชี่ยวชาญ (Connoisseurship) ผู้วิจัยจะนำข้อค้นพบที่ได้จากการประเมินไปปรับปรุงรูปแบบต่อไปซึ่งจะทำให้ได้รูปแบบที่มีความเหมาะสมยิ่งขึ้น

วาโร เพ็งสวัสดิ์ (2557 : 192-195) ได้เสนอแนวคิดเกี่ยวกับการพัฒนารูปแบบว่าประกอบไปด้วย 2 ขั้นตอน ดังนี้

1) ขั้นตอนการสร้างหรือพัฒนารูปแบบ ในขั้นตอนนี้ผู้วิจัยจะสร้างหรือพัฒนารูปแบบขึ้นมาก่อน เป็นรูปแบบฉบับร่างหรือรูปแบบตามสมมติฐาน (Hypothesis Model) โดยการศึกษาค้นคว้าแนวคิด ทฤษฎี และผลการวิจัยที่เกี่ยวข้อง นอกจากนี้ผู้วิจัยอาจจะศึกษารายกรณีหน่วยงานที่ดำเนินการในเรื่องนั้น ๆ ได้เป็นอย่างดี ซึ่งผลการศึกษานำมาใช้กำหนดองค์ประกอบหรือตัวแปรต่าง ๆ ภายในรูปแบบ รวมทั้งลักษณะความสัมพันธ์ระหว่างองค์ประกอบหรือตัวแปรเหล่านั้น หรือลำดับก่อนหลังของแต่ละองค์ประกอบในรูปแบบ ดังนั้น การพัฒนารูปแบบในขั้นตอนนี้จะต้องอาศัยหลักการของเหตุผลเป็นรากฐานสำคัญ ซึ่งโดยทั่วไป การศึกษาในขั้นตอนนี้จะมีขั้นตอนย่อย ๆ ดังนี้ 1.1) การศึกษาเอกสารและงานวิจัยที่เกี่ยวข้อง เพื่อนำสารสนเทศที่ได้มาวิเคราะห์ และ สังเคราะห์เป็นร่างกรอบความคิดการวิจัย 1.2) การศึกษาจากบริบทจริง ในขั้นตอนนี้อาจจะดำเนินการได้หลายวิธี ดังนี้ 1.2.1) การศึกษาสภาพ และ ปัญหาการดำเนินการในปัจจุบันของหน่วยงาน โดยศึกษาความคิดเห็นจากบุคคลที่เกี่ยวข้อง (Stakeholder) ซึ่งวิธีการศึกษาอาจจะใช้วิธีการสัมภาษณ์ การสอบถาม การสำรวจ การสนทนากลุ่ม เป็นต้น 1.2.2) การศึกษาแนวคิดจากผู้เชี่ยวชาญหรือผู้ทรงคุณวุฒิ วิธีการศึกษาอาจจะใช้วิธีการสัมภาษณ์ การสนทนากลุ่ม (Focus Group Discussion) เป็นต้น และ 1.2.3) การศึกษารายกรณี (Case Study) หรือพหุกรณี (Multiple Case Study) หน่วยงานที่ประสบผลสำเร็จ หรือมีแนวปฏิบัติที่ดีในเรื่องที่ศึกษา เพื่อนำมาเป็นสารสนเทศที่สำคัญในการพัฒนารูปแบบ

1.3) การพัฒนารูปแบบ ในขั้นตอนนี้ผู้วิจัยจะใช้สารสนเทศที่ได้ในข้อ 1.1) และ 1.2) มาวิเคราะห์และสังเคราะห์เพื่อกำหนดเป็นกรอบความคิดการวิจัย เพื่อนำมาจัดทำร่างรูปแบบ หรือที่เรียกว่ารูปแบบตามสมมติฐาน

2) ขั้นตอนการตรวจสอบความเที่ยงตรงของรูปแบบ ภายหลังจากที่ได้พัฒนารูปแบบในขั้นตอนแรกแล้วจำเป็นที่จะต้องทดสอบความเที่ยงตรงของรูปแบบดังกล่าว เพราะรูปแบบที่พัฒนาขึ้นถึงแม้จะพัฒนาโดยมีรากฐานจากทฤษฎีแนวความคิดรูปแบบ ของบุคคลอื่นและผลการวิจัยที่ผ่านมา แต่ก็ยังเป็นเพียงรูปแบบตามสมมติฐาน ซึ่งจำเป็นที่จะต้องตรวจสอบ ความเที่ยงตรงของรูปแบบว่ามีความเหมาะสมหรือไม่ เป็นรูปแบบที่มีประสิทธิภาพตามที่มุ่งหวังหรือไม่ ด้วยการเก็บรวบรวมข้อมูลในสถานการณ์จริงหรือทดลองใช้รูปแบบในสถานการณ์จริงจะช่วยให้ทราบอิทธิพลหรือความสำคัญขององค์ประกอบย่อยหรือตัวแปรต่าง ๆ ในรูปแบบ ผู้วิจัยอาจจะปรับปรุงรูปแบบใหม่โดยการตัดองค์ประกอบหรือตัวแปรที่พบว่าไม่มีอิทธิพล หรือ มีความสำคัญน้อยออกจากรูปแบบ ซึ่งจะทำให้ได้รูปแบบที่มีความเหมาะสมยิ่งขึ้น การทดสอบรูปแบบอาจกระทำได้ใน 4 ลักษณะ ดังนี้

2.1) การทดสอบรูปแบบด้วยการประเมิน ตามมาตรฐานที่กำหนด การประเมินที่พัฒนาโดย The Joint Committee on Standards of Educational Evaluation ภายใต้การดำเนินงานของ Stufflebeam และคณะ ได้นำเสนอหลักการประเมินเพื่อเป็นบรรทัดฐานของกิจกรรมการตรวจสอบรูปแบบ ประกอบด้วยมาตรฐาน 4 ด้าน ดังนี้ 2.1.1) มาตรฐานความเป็นไปได้ (Feasibility Standards) เป็นการประเมินความเป็นไปได้ในการนำไปปฏิบัติจริง 2.1.2) มาตรฐานด้านความเป็นประโยชน์ (Utility Standards) เป็นการประเมินการสนองต่อความต้องการของผู้ใช้รูปแบบ 2.1.3) มาตรฐานด้านความเหมาะสม (Propriety Standards) เป็นการประเมินความเหมาะสมทั้งในด้านกฎหมาย และศีลธรรมจรรยา 2.1.4) มาตรฐานด้านความถูกต้องครอบคลุม (Accuracy Standards) เป็นการประเมินความน่าเชื่อถือ และได้สาระครอบคลุมครบถ้วนตามความต้องการอย่างแท้จริง

2.2) การทดสอบรูปแบบด้วยการประเมินโดยผู้ทรงคุณวุฒิ งานวิจัยบางเรื่องนั้นต้องการความละเอียดอ่อนมากกว่าการได้ตัวเลขแล้วสรุป ซึ่ง Eisner (1976 : 192-193) ได้เสนอแนวคิดของการทดสอบหรือประเมินรูปแบบโดยใช้ผู้ทรงคุณวุฒิ โดยมีแนวคิด ดังนี้ 2.2.1) การประเมินโดยผู้ทรงคุณวุฒิ จะเน้นการวิเคราะห์และวิจารณ์อย่างลึกซึ้งเฉพาะในประเด็นที่ถูกพิจารณา เพื่อให้ได้ข้อสรุปเกี่ยวกับข้อมูลคุณภาพ ประสิทธิภาพ และความเหมาะสมของสิ่งที่จะทำการประเมิน 2.2.2) รูปแบบการประเมินที่เป็นความเฉพาะทาง (Specialization) ในเรื่องที่จะประเมิน โดยที่พัฒนามาจากแบบการวิจารณ์งานศิลปะ (Art

Criticism) ที่มีความละเอียดอ่อนลึกซึ้ง และ ต้องอาศัยผู้เชี่ยวชาญระดับสูงมาเป็นผู้นิพนธ์ เนื่องจากเป็นการวัดคุณค่าที่ไม่อาจประเมินด้วยเครื่องวัดใด ๆ ในวงการศึกษาก็งนิยมนำรูปแบบนี้มาใช้ในเรื่องที่ต้องการความลึกซึ้งและความเชี่ยวชาญเฉพาะ 2.2.3) รูปแบบที่ใช้ตัวบุคคล กล่าวคือผู้ทรงคุณวุฒิเป็นเครื่องมือในการประเมิน โดยมีความเชื่อถือว่าผู้ทรงคุณวุฒินั้นเที่ยงธรรมและมีดุลพินิจที่ดี ทั้งนี้มาตรฐานและเกณฑ์พิจารณาต่าง ๆ นั้น จะเกิดขึ้นจากประสบการณ์และความชำนาญของผู้ทรงคุณวุฒินั่นเอง 2.2.4) รูปแบบที่ยอมให้มีความยืดหยุ่นในกระบวนการทำงานของผู้ทรงคุณวุฒิตามอัธยาศัย และ ความถนัดของแต่ละคน นับตั้งแต่การกำหนดประเด็นสำคัญที่จะนำมาพิจารณา การบ่งชี้ข้อมูลที่ต้องการ การเก็บรวบรวมข้อมูล การประมวลผล การวินิจฉัยข้อมูล ตลอดจนวิธีการนำเสนอ

2.3) การทดสอบรูปแบบโดยการสำรวจความคิดเห็นของบุคคลที่เกี่ยวข้อง มักจะใช้กับการพัฒนารูปแบบโดยใช้เทคนิคเดลฟาย เมื่อผู้วิจัยได้พัฒนารูปแบบโดยใช้เทคนิคเดลฟายเสร็จสิ้นเรียบร้อยแล้ว ผู้วิจัยจะนำรูปแบบที่พัฒนาขึ้นในรอบสุดท้ายมาจัดทำเป็นแบบสอบถามที่มีลักษณะเป็น แบบมาตราประมาณค่า (Rating Scale) เพื่อนำไปสำรวจความคิดเห็นของบุคคลที่เกี่ยวข้องเกี่ยวกับความเหมาะสมและความเป็นไปได้ของรูปแบบ

2.4) การทดสอบรูปแบบโดยการทดลองใช้รูปแบบ การทดสอบรูปแบบโดยการทดลองใช้รูปแบบนี้ผู้วิจัยจะนำรูปแบบที่พัฒนาขึ้นไปทดลองใช้จริงกับกลุ่มเป้าหมาย มีการดำเนินการตามกิจกรรมอย่างครบถ้วน ผู้วิจัยจะนำข้อค้นพบที่ได้จากการประเมินไปสู่การปรับปรุงรูปแบบต่อไป

Joyce and Weil (1986 : 27) ได้เสนอการพัฒนารูปแบบ ซึ่งสามารถสรุปขั้นตอนการพัฒนาได้ดังนี้ 1) ศึกษาวิเคราะห์ข้อมูลพื้นฐานเกี่ยวกับหัวข้อเรื่องที่ต้องการนำมาพัฒนาเป็นรูปแบบ 2) นำแนวคิดสำคัญของข้อมูลที่ได้จากการวิเคราะห์มากำหนดหลักการเป้าหมายและองค์ประกอบอื่นที่เห็นว่าสำคัญและจำเป็นซึ่งจะทำให้รูปแบบมีประสิทธิภาพมากขึ้น 3) กำหนดแนวทางในการนำรูปแบบไปใช้ เป็นการให้รายละเอียดเกี่ยวกับวิธีการในการนำรูปแบบไปใช้ และ 4) การประเมินรูปแบบ เป็นขั้นทดสอบความมีประสิทธิภาพของรูปแบบที่สร้างขึ้น

Willer (1986 : 83) กล่าวถึงการพัฒนารูปแบบว่า การพัฒนารูปแบบอาจมีขั้นตอนการดำเนินงานที่แตกต่างกันไป แต่โดยทั่วไปอาจแบ่งเป็น 2 ส่วน คือ 1) การสร้างรูปแบบ 2) การสรรหาความเที่ยงตรงของรูปแบบ ส่วนรายละเอียดในแต่ละขั้นตอนว่ามีวิธีการดำเนินการอย่างไรนั้น ขึ้นอยู่กับลักษณะและกรอบแนวคิด ซึ่งเป็นพื้นฐานในการพัฒนารูปแบบนั้น ๆ

สรุปขั้นตอนในการพัฒนารูปแบบ ประกอบไปด้วย 4 ขั้นตอน ดังนี้ 1) สังเคราะห์/วิเคราะห์/ศึกษาข้อมูลพื้นฐาน/เอกสารงานวิจัยที่เกี่ยวข้อง/ศึกษารูปแบบ/ศึกษาองค์ความรู้ที่เกี่ยวข้อง 2) การสร้างรูปแบบ/พัฒนารูปแบบ/ร่างรูปแบบ/การออกแบบ 3) การประเมินความเป็นไปได้/ตรวจสอบความเหมาะสมของรูปแบบ/ทดลองใช้/นำไปใช้/พัฒนารูปแบบ 4) ประเมินรูปแบบ/การปรับปรุงรูปแบบ/นำเสนอผลการใช้รูปแบบ แล้วนำหัวข้อที่ได้มาปรับหัวข้อใหม่เพื่อให้เหมาะสมกับรูปแบบที่ต้องการพัฒนา โดยมีรายละเอียดดังนี้

- 1) การศึกษาข้อมูลพื้นฐาน เอกสารและงานวิจัยที่เกี่ยวข้อง เป็นการศึกษาสภาพปัจจุบันและปัญหา เพื่อนำมาวิเคราะห์ และ สังเคราะห์เป็นข้อมูลในการพัฒนารูปแบบ
- 2) การพัฒนารูปแบบเป็นการนำข้อมูลที่ได้จากการสังเคราะห์ในขั้นตอนที่ 1 มาจัดทำเป็นร่างรูปแบบนำไปให้ผู้เชี่ยวชาญตรวจสอบ
- 3) การทดลองใช้รูปแบบ เป็นการนำรูปแบบที่พัฒนาขึ้นไปทดลองใช้กับกลุ่มตัวอย่าง
- 4) การประเมินและปรับปรุงรูปแบบ เป็นการนำผลที่เกิดจากการทดลองใช้รูปแบบ ข้อเสนอแนะมาวิเคราะห์หาประสิทธิภาพของรูปแบบเพื่อให้ได้รูปแบบที่เหมาะสม

9.6. งานวิจัยที่เกี่ยวข้องกับรูปแบบและการพัฒนารูปแบบ

พันธ์ทิภา สร้างช่วง (2557 : 13-22) ได้ศึกษารูปแบบการพัฒนาภาวะผู้นำ การเปลี่ยนแปลงสำหรับผู้บริหารโรงเรียน สังกัดสำนักงานคณะกรรมการการศึกษาขั้นพื้นฐาน ผลการวิจัยพบว่า 1) ผู้บริหารโรงเรียนสังกัดสำนักงานคณะกรรมการการศึกษาขั้นพื้นฐาน มีระดับการแสดงออกภาวะผู้นำการเปลี่ยนแปลงอยู่ในระดับมากที่สุด 2) ปัจจัยที่มีอิทธิพลต่อภาวะผู้นำการเปลี่ยนแปลงของผู้บริหารโรงเรียนสังกัดสำนักงานคณะกรรมการการศึกษาขั้นพื้นฐานในภาพรวมอยู่ในระดับมากที่สุด คือ บรรยากาศองค์การ ความฉลาดทางอารมณ์ และความผูกพันยึดมั่นต่อองค์การ 3) โมเดลสมการโครงสร้างภาวะผู้นำการเปลี่ยนแปลงของผู้บริหารโรงเรียนสังกัดสำนักงานคณะกรรมการการศึกษาขั้นพื้นฐานที่พัฒนาขึ้นมีความสอดคล้องกับข้อมูลเชิงประจักษ์ ตามเกณฑ์ดังนี้ $\chi^2 = 19.88$, $df = 1.42$, $GFI = 1.00$, $AGFI = 0.98$, $CFI = 1.00$, $SRMR = 0.005$, $RMSEA = 0.017$ และ $CN = 2070.52$ และ (4) ความเหมาะสม และ ความเป็นไปได้ของรูปแบบการพัฒนาภาวะผู้นำการเปลี่ยนแปลงสำหรับผู้บริหารโรงเรียน สังกัดสำนักงานคณะกรรมการการศึกษาขั้นพื้นฐาน โดยผู้ทรงคุณวุฒิ พบว่า มีความเหมาะสมและ ความเป็นไปได้อยู่ในระดับมาก

เกรียงศักดิ์ วงศ์รัตน์ และคณะ (2558 : 75-82) ได้ศึกษารูปแบบการพัฒนาภาวะผู้นำทางวิชาการของผู้บริหารสถานศึกษาสังกัดเขตพื้นที่การศึกษาประถมศึกษาในภาคตะวันออกเฉียงเหนือ ผลการวิจัยพบว่า 1) องค์ประกอบภาวะผู้นำทางวิชาการของผู้บริหารสถานศึกษา สังกัดสำนักงานเขตพื้นที่การศึกษาประถมศึกษาในภาคตะวันออกเฉียงเหนือ ประกอบด้วย 5 องค์ประกอบ คือ การมีวิสัยทัศน์ เป้าหมายและพันธกิจการพัฒนาคุณภาพการศึกษา การบริหารจัดการหลักสูตรและการจัดการเรียนรู้ การนิเทศ กำกับ ติดตามและประเมินผลการเรียนการสอนการสร้างบรรยากาศและวัฒนธรรมการเรียนรู้ และการพัฒนาวิชาชีพครู 2) รูปแบบการพัฒนาภาวะผู้นำทางวิชาการของผู้บริหารสถานศึกษา ประกอบด้วย (2.1) หลักการของรูปแบบ (2.2) วัตถุประสงค์ (2.3) เอกสารประกอบการพัฒนา (2.4) กระบวนการของรูปแบบ และ (2.5) การติดตามผลและการประเมินผล 3) ผลการประเมินรูปแบบการพัฒนาภาวะผู้นำทางวิชาการของผู้บริหารสถานศึกษา พบว่า ผู้บริหารสถานศึกษามีความก้าวหน้าในการพัฒนาภาวะผู้นำทางวิชาการคิดเป็นร้อยละความก้าวหน้าเท่ากับ 14.52 และผู้บริหารสถานศึกษามีความคงสภาพของภาวะผู้นำทางวิชาการคิดเป็นร้อยละความก้าวหน้าเท่ากับ 30.56 ในภาพรวมความสมบูรณ์ถูกต้องของรูปแบบอยู่ในระดับมากที่สุด

ณัฐกิจ บัวชมและวีระวัฒน์ อุทัยรัตน์ (2558 : 215-229) ได้ศึกษารูปแบบการพัฒนาภาวะผู้นำการเปลี่ยนแปลงของผู้บริหารโรงเรียนมัธยมศึกษาในโครงการโรงเรียนมาตรฐานสากล ผลการวิจัย พบว่า 1) ภาวะผู้นำการเปลี่ยนแปลงของผู้บริหารโรงเรียนมัธยมศึกษาในโครงการโรงเรียนมาตรฐานสากล ภาพรวม การเป็นผู้กล้าเสี่ยง การมีพฤติกรรมเชิงรุก การมีความเชื่อว่าสถานศึกษาเป็นสถานที่สำหรับการเรียนรู้ และการเป็นผู้มีวิสัยทัศน์อยู่ในระดับมากที่สุด 2) การสร้างรูปแบบการพัฒนาภาวะผู้นำการเปลี่ยนแปลง ประกอบด้วยภาวะผู้นำการเปลี่ยนแปลงบริบทของโรงเรียนมาตรฐานสากล การกำหนดตัวป้อน กระบวนการผลิต ข้อมูลย้อนกลับ และเงื่อนไขความสำเร็จ 3) การประเมินความเหมาะสมของรูปแบบการพัฒนาภาวะผู้นำการเปลี่ยนแปลง ผู้ร่วมการประชุมสนทนากลุ่ม พิจารณาร่วมกันเห็นด้วยในความถูกต้อง ความเป็นไปได้ ความเหมาะสม และความเป็นประโยชน์

ภัทรวรรณ นิลแก้วบรรวิษย์ (2559 : 18-32) ได้ศึกษาเรื่องรูปแบบการพัฒนาเครือข่ายความร่วมมือทางวิชาการของสำนักงานเขตพื้นที่การศึกษาประถมศึกษา สังกัดสำนักงานคณะกรรมการการศึกษาขั้นพื้นฐาน ผลการศึกษาพบว่า รูปแบบการพัฒนาเครือข่ายความร่วมมือทางวิชาการ ประกอบด้วย 1) กระบวนการสร้างเครือข่ายมี 6 ขั้นตอน คือ 1.1) ขั้นตระหนักถึงความจำเป็นในการสร้างเครือข่าย 1.2) ขั้นประสานหน่วยงาน/องค์กรเครือข่าย 1.3) ขั้นสร้างพันธสัญญาร่วมกัน 1.4) ขั้นบริหารจัดการเครือข่าย 1.5) ขั้นพัฒนาความสัมพันธ์ 1.6)

ชั้นรักษาความสัมพันธ์อย่างต่อเนื่อง 2) องค์ประกอบของเครือข่ายความร่วมมือทางวิชาการมี 5 องค์ประกอบ คือ 2.1) กิจกรรมสำคัญที่เสริมประสิทธิภาพการดำเนินการภารกิจของเครือข่าย 2.2) เทคนิควิธีการพัฒนาสมาชิกเครือข่าย 2.3) กระบวนการเสริมสร้างพลังอำนาจ (Empowerment) 2.4) คุณลักษณะที่ดีของสมาชิกและผู้นำเครือข่าย 2.5) การปฏิบัติงานของเครือข่ายและการสะท้อนผล 3) ขอบเขตภารกิจงานด้านวิชาการมี 7 ภารกิจ คือ 3.1) การพัฒนาหลักสูตร 3.2) การพัฒนากระบวนการเรียนรู้ 3.3) การพัฒนาการวัดและประเมินผลการศึกษา 3.4) การพัฒนาสื่อ นวัตกรรม และเทคโนโลยีทางการศึกษา 3.5) การพัฒนาระบบการนิเทศติดตาม 3.6) การพัฒนาระบบการประกันคุณภาพการศึกษา 3.7) การพัฒนาระบบบริหารจัดการศึกษา และ 4) ผลการทดลองใช้รูปแบบการพัฒนาเครือข่ายความร่วมมือทางวิชาการ สูงกว่าเกณฑ์ที่กำหนด อย่างมีนัยสำคัญทางสถิติที่ระดับ .01

กัญญาณ อินทวง และคณะ (2560 : 114-129) ได้ศึกษารูปแบบการพัฒนาภาวะผู้นำทางวิชาการด้วยการจัดการความรู้ของผู้บริหารในมหาวิทยาลัยเอกชน ผลการวิจัยพบว่า ลักษณะภาวะผู้นำทางวิชาการในด้านการใช้ความรู้เป็นพื้นฐานในการบริหารและพัฒนาหลักสูตรมีความสำคัญอยู่ในระดับมาก การจัดการความรู้ด้านการถ่ายทอดความรู้ไปยังบุคคลด้วยขั้นตอนและวิธีการนำความรู้ไปใช้มีความสำคัญระดับมาก วิธีการพัฒนาภาวะผู้นำได้แก่ การจัดกิจกรรมระหว่างการทำงาน การเรียนรู้จากการปฏิบัติจริง การให้คำแนะนำโดยการสอนงานอยู่ในระดับมากที่สุด จากการทดลองได้ใช้วิธีการพัฒนาการจัดการจัดกิจกรรม การจัดการกิจกรรมแลกเปลี่ยนเรียนรู้กับประเภทของความรู้ ด้วยการเรียนรู้จากการปฏิบัติจริงทั้ง 4 ชั้น พบว่าสามารถนำไปใช้และจัดกิจกรรมด้วยวิธีการตามหลักการเรียนรู้จากเอกสาร จากการอบรมสัมมนาเชิงปฏิบัติการและการปฏิบัติจริง และจากผลการประเมินรูปแบบการพัฒนาภาวะผู้นำทางวิชาการด้วยการจัดการความรู้ พบว่า มาตรฐานความเป็นไปได้มีระดับมากที่สุด ได้แก่ ขั้นตอนไปประยุกต์ใช้ ขั้นตอนการดำเนินการพัฒนาและการพัฒนาพฤติกรรม การบริหารงานวิชาการด้านการสร้างเครือข่ายทางวิชาการ และความคิดเห็นต่อการฝึกปฏิบัติแบบบูรณาการด้านการอบรมการเตรียมความพร้อมสู่การประกันคุณภาพทางการศึกษา ความเป็นไปได้ในระดับมากที่สุด สำหรับการพัฒนาคุณลักษณะภาวะผู้นำด้านความคิดสร้างสรรค์ และการจัดสัมมนาเชิงปฏิบัติการด้านวิจัยมีความเป็นประโยชน์และมีความถูกต้องในระดับมากที่สุด

พระเอกชัย พิเลศรัมย์ (2562 : 474-489) ได้ศึกษารูปแบบการพัฒนาภาวะผู้นำการเปลี่ยนแปลงของผู้บริหารสถานศึกษากลุ่มโรงเรียนการกุศลของวัดในพระพุทธศาสนา ผลการวิจัยพบว่า 1. ภาวะผู้นำกับการเปลี่ยนแปลงของผู้บริหารโรงเรียนการกุศลของวัดในพระพุทธศาสนา โดยรวมอยู่ในระดับมาก 2. รูปแบบการพัฒนาภาวะผู้นำการเปลี่ยนแปลงของ

ผู้บริหารสถานศึกษา เป็นรูปแบบเชิงระบบ ประกอบด้วย 1) บริบท ได้แก่ หลักการสำคัญ วัตถุประสงค์ ภาวะผู้นำการเปลี่ยนแปลง สภาพปัจจุบันที่พึงประสงค์และวิธีการพัฒนาภาวะผู้นำ การเปลี่ยนแปลง 2) ตัวป้อน ได้แก่ องค์ความรู้เกี่ยวกับภาวะผู้นำการเปลี่ยนแปลง 5 องค์ประกอบ 3) กระบวนการ ได้แก่ การประชุมปฏิบัติการแบบเข้ม ประกอบด้วย 4 โมดูล ได้แก่ 3.1) การให้องค์ความรู้ 3.2) การปฏิบัติการเขียนแผนพัฒนาภาวะผู้นำการเปลี่ยนแปลง 3.3) การปฏิบัติการตามแผนพัฒนาในสภาพจริง และ 3.4) การประเมินผลการพัฒนา ในสภาพจริง 4) ผลผลิต ได้แก่ ผู้บริหารที่เข้ารับการพัฒนามีความรู้และมีภาวะผู้นำ การเปลี่ยนแปลง และ 5) ข้อมูลย้อนกลับ ได้แก่ ผู้บริหารที่เข้ารับการพัฒนามีภาวะผู้นำ การเปลี่ยนแปลงสูงขึ้น อยู่ในระดับมาก ผู้บริหารที่เข้ารับการพัฒนาดังกล่าวและพัฒนาภาวะ ผู้นำการเปลี่ยนแปลงอย่างต่อเนื่อง 3. ผลการประเมินการใช้รูปแบบการพัฒนาภาวะผู้นำการ เปลี่ยนแปลงของผู้บริหารสถานศึกษา จำนวน 34 คน โดยผู้บริหารประเมินตนเอง และประเมิน โดยครู พบว่า ผู้บริหารมีภาวะผู้นำการเปลี่ยนแปลง หลังการประชุมปฏิบัติการแบบเข้ม โดยรวม และรายด้านทุกด้านอยู่ในระดับมากที่สุด เมื่อเปรียบเทียบกับภาวะผู้นำการเปลี่ยนแปลงของ ผู้บริหารสถานศึกษาก่อนและหลังการประชุมปฏิบัติการแบบเข้ม มีความแตกต่างกันอย่างมี นัยสำคัญทางสถิติที่ระดับ .01

ปริญญามิตร ลีนาลาด และคณะ (2562 : 11-20) ได้ศึกษา รูปแบบการพัฒนา ภาวะผู้นำที่มีประสิทธิผลของผู้บริหารโรงเรียนมาตรฐานสากลในภาคตะวันออกเฉียงเหนือ การวิจัยครั้งนี้ใช้กระบวนการวิจัยและพัฒนา ผลการวิจัยพบว่า 1) องค์ประกอบภาวะผู้นำที่มี ประสิทธิภาพประกอบด้วย 6 องค์ประกอบ คือ การบริหารจัดการคุณภาพ การพัฒนาหลักสูตร และเน้นผู้เรียนเป็นสำคัญ การพัฒนาคุณภาพผู้เรียน การเป็นผู้นำแห่งการเปลี่ยนแปลง การมี วิสัยทัศน์ และ การมีความสัมพันธ์กับชุมชน 2) รูปแบบการพัฒนาภาวะผู้นำที่มีประสิทธิผล ประกอบด้วย 5 ขั้นตอน คือ หลักการของรูปแบบ วัตถุประสงค์ เนื้อหาสาระของรูปแบบ กระบวนการพัฒนา และ ผลที่ต้องการ 3) ผลการพัฒนาภาวะผู้นำที่มีประสิทธิผลของผู้บริหาร โรงเรียนมาตรฐานสากล พบว่า ผู้บริหารโรงเรียนมีความรู้ความเข้าใจและมีเจตคติต่อพฤติกรรม การใช้ภาวะผู้นำที่มีประสิทธิผล หลังการพัฒนาด้วยการใช้คู่มือการเรียนรู้ด้วยตนเองสูงกว่า ก่อนการพัฒนาตนเองและความคิดเห็นที่มีต่อการพัฒนาภาวะผู้นำที่มีประสิทธิผลในด้าน พฤติกรรมการใช้ภาวะผู้นำที่มีประสิทธิผลในการปฏิบัติงานทุกองค์ประกอบ พบว่า มีความ คิดเห็นหลังการพัฒนาภาวะผู้นำที่มีประสิทธิผลโดยรวม และ รายด้าน อยู่ในระดับมาก

Wagner & Hollenbeck (2005 : 72) ได้ศึกษาเกี่ยวกับ พฤติกรรมการบริหารของผู้บริหารในองค์กรที่มีประสิทธิภาพ พบว่า การตัดสินใจของผู้บริหารหรือผู้นำนอกจากจะได้รับอิทธิพลมาจากวัฒนธรรมสังคม ซึ่งติดตัวมาก่อนที่จะเข้ามาในองค์กรแล้ว เมื่อผู้บริหารเข้ามาในองค์กรก็จะมีกฎระเบียบ นโยบายต่าง ๆ ขององค์กรมีอิทธิพลให้ตัดสินใจ หรือประพฤติปฏิบัติ

Yukl (2006 : 189-190) นักวิจัยแห่งสถาบัน CLL (The Center of Creative Leadership) ได้ศึกษาเกี่ยวกับวิธีการที่ผู้บริหารประสบความสำเร็จในองค์กร พบว่า ผู้บริหารที่ประสบความสำเร็จมีลักษณะ 5 ประการ คือ ความมั่นคงทางอารมณ์ (Emotional stability) การป้องกันข้อผิดพลาดในการทำงาน (Defensiveness) ความซื่อสัตย์ (Integrity) ทักษะการทำงานร่วมกับผู้อื่น (Interpersonal skills) และ ทักษะด้านเทคนิคและความรู้ความเข้าใจ (Technical and understanding skills)

Boerner, Eisenbeiss and Griesser (2007 : 15-26) ได้ศึกษาพฤติกรรมของผู้ตาม และการดำเนินงานขององค์กร ผลกระทบของผู้บริหารเปลี่ยนแปลง ผลการวิจัยพบว่า ผู้นำการเปลี่ยนแปลงสามารถส่งเสริมการปฏิบัติงานของบุคลากร และกระตุ้นจิตใจสมาชิกในองค์กรได้จริง

จากการศึกษาเอกสารและงานวิจัยที่เกี่ยวข้อง ผู้วิจัยได้ออกแบบการดำเนินการวิจัย เรื่องรูปแบบการพัฒนาการบริหารจัดการสถานศึกษาสู่ความเป็นเลิศตามหลักปรัชญาของเศรษฐกิจพอเพียงของโรงเรียนบ้านโป่งเป็ย สังกัดสำนักงานเขตพื้นที่การศึกษาประถมศึกษาบึงกาฬ เป็น 4 ระยะ ดังนี้

ระยะที่ 1 การศึกษาและองค์ประกอบของการบริหารจัดการสถานศึกษาสู่ความเป็นเลิศตามหลักปรัชญาของเศรษฐกิจพอเพียงของโรงเรียนบ้านโป่งเป็ย สังกัดสำนักงานเขตพื้นที่การศึกษาประถมศึกษาบึงกาฬ

ระยะที่ 2 สร้างและพัฒนา รูปแบบการพัฒนาการบริหารจัดการสถานศึกษาสู่ความเป็นเลิศตามหลักปรัชญาของเศรษฐกิจพอเพียงของโรงเรียนบ้านโป่งเป็ย สังกัดสำนักงานเขตพื้นที่การศึกษาประถมศึกษาบึงกาฬ

ระยะที่ 3 การทดลองใช้รูปแบบการพัฒนาการบริหารจัดการสถานศึกษาสู่ความเป็นเลิศตามหลักปรัชญาของเศรษฐกิจพอเพียงของโรงเรียนบ้านโป่งเป็ย สังกัดสำนักงานเขตพื้นที่การศึกษาประถมศึกษาบึงกาฬ

ระยะที่ 4 ศึกษาความพึงพอใจของผู้บริหาร ครู คณะกรรมการการศึกษาขั้นพื้นฐาน นักเรียน และผู้ปกครองของนักเรียนที่มีผลต่อการดำเนินงานตามรูปแบบการพัฒนา

บริหารจัดการสถานศึกษาสู่ความเป็นเลิศตามหลักปรัชญาของเศรษฐกิจพอเพียงของโรงเรียน บ้านโป่งเปือย สังกัดสำนักงานเขตพื้นที่การศึกษาประถมศึกษาบึงกาฬ

10. การวิจัยและพัฒนา (R&D)

ในปัจจุบันการวิจัยและพัฒนาซึ่งตรงกับคำในภาษาอังกฤษว่า “Research and Development” หรือที่มักนิยมเรียกย่อ ๆ ว่า “R&D” มีความสำคัญอย่างมากต่อความเจริญก้าวหน้าทางด้านเศรษฐกิจและสังคมของประเทศ ซึ่งนำมาใช้ในการพัฒนาอุตสาหกรรมเป็นครั้งแรกในฐานะเป็นเครื่องมือในการแสวงหาความรู้เพื่อนำไปประกอบในการผลิตสิ่งใหม่ ๆ ต่อมาได้มีการนำมาใช้ในการวิจัยและพัฒนา ศึกษาศาสตร์ พฤติกรรมศาสตร์และสังคมศาสตร์ ซึ่งถือว่ามีความสำคัญมากขึ้นในปัจจุบันเพื่อเพิ่มพูนความรู้เกี่ยวกับการพัฒนาทรัพยากรบุคคล การศึกษาวัฒนธรรมและสังคมอันเป็นรากฐานการพัฒนาประเทศที่จะต้องกระทำควบคู่ไปกับการพัฒนาด้านธุรกิจและอุตสาหกรรมที่พึ่งพาวิทยาศาสตร์และเทคโนโลยี (องอาจ นัยพัฒน์, 2551 : 230 อ้างถึงใน ชวนะ ทวีอุทิศ, 2558)

10.1. ความหมายและความสำคัญของการวิจัยและพัฒนา

การวิจัยและพัฒนาเป็นกระบวนการแสวงหาความรู้หรือความเข้าใจในแง่มุมใหม่ๆ เกี่ยวกับผลผลิต กระบวนการและการบริการที่ดำเนินการอย่างเป็นระบบแล้วประยุกต์ความรู้หรือความเข้าใจที่ได้จากการแสวงหาไปสร้างสรรค์หรือปรับปรุงให้เกิดผลผลิต กระบวนการและการบริการแบบใหม่ขึ้น ซึ่งมีประสิทธิภาพและเป็นที่ต้องการจำเป็นของบุคคล ตลาดหรือองค์กรใด ๆ มากยิ่งขึ้น ซึ่งเป็นการวิจัยที่มีจุดมุ่งหมายเพื่อพัฒนาผลผลิต (Product) ซึ่งผลผลิตนี้ในทางธุรกิจอาจเรียกว่า “ผลิตภัณฑ์” ที่เป็นตัวสินค้า ในทางการศึกษาอาจเรียกว่า “นวัตกรรม” ที่อาจเป็นวัตถุ (Material) หรืออาจเป็นแนวคิด (Concept) ที่สะท้อนให้เห็นถึงหลักการ เทคนิคหรือวิธีการเพื่อการปฏิบัติด้วย เมื่อพิจารณาในแง่มุมเฉพาะการวิจัยและพัฒนาทางด้านพฤติกรรมศาสตร์และสังคมศาสตร์ สามารถให้ความหมายได้ว่าเป็นกระบวนการศึกษาค้นคว้าที่กระทำอย่างเป็นระบบและต่อเนื่อง โดยมีจุดมุ่งหมายเพื่อเพิ่มพูนคลังความรู้หรือความเข้าใจในแง่มุมใหม่ ๆ ของมนุษย์ สังคมและวัฒนธรรม แล้วประยุกต์ความรู้และความเข้าใจดังกล่าวไปใช้ส่งเสริมให้เกิดการเรียนรู้การปรับพฤติกรรมบุคคล กลุ่มบุคคลหรือองค์กร ตลอดจนการแก้ปัญหาต่าง ๆ ที่เกิดขึ้นในชุมชนหรือสังคม สำหรับแนวคิดการวิจัยและพัฒนาในสาขาวิชาการบริหารการศึกษาที่เห็นชัดเจน เช่น แนวคิดการบริหารแบบยึดสถานศึกษาเป็นฐาน แนวคิดภาวะผู้นำทางวิชาการ เป็นต้น โดยมีเหตุผลในการพัฒนาผลผลิตหรือนวัตกรรมนั้นๆ เป็นผล

สืบเนื่องจากความเปลี่ยนแปลงหรือความก้าวหน้าของนวัตกรรมทางการศึกษา ทั้งที่มีการพัฒนาการเปลี่ยนแปลงในตัวของนวัตกรรมเองหรือการเกิดขึ้นใหม่ของนวัตกรรม จึงจำเป็นต้องพัฒนาวิชาชีพบุคลากรให้ก้าวทันต่อความเปลี่ยนแปลงหรือความก้าวหน้านั้น มีกระบวนการในการพัฒนาผลผลิตหรือนวัตกรรมในรูปแบบ R1D1..R2D2..R3D3..RiDi..มีขั้นตอนสุดท้ายใช้รูปแบบการวิจัยกึ่งทดลอง (Quasi-Experimental Design) จุดมุ่งหมายหลักเพื่อทดสอบคุณภาพของผลผลิตในลักษณะ If X...then Y และเพื่อการปรับปรุงแก้ไขข้อบกพร่องของผลผลิตหรือนวัตกรรมนั้นด้วย จากนั้นจึงมีการเผยแพร่เพื่อนำไปใช้ในวงกว้างต่อไป (องอาจ นัยวัฒน์, 2551 : 232 อ้างถึงใน วิโรจน์ สารรัตนะ, 2553 : 94)

วาโร เฟ็งส์วีสต์ (2552 : 2) กล่าวมาสรุปได้ว่าการวิจัยและพัฒนา หมายถึง กระบวนการศึกษาค้นคว้าอย่างมีระบบมีจุดมุ่งหมายเพื่อพัฒนาและตรวจสอบคุณภาพของผลิตภัณฑ์ซึ่งมี 2 ลักษณะ ได้แก่ ผลิตภัณฑ์ประเภทวัสดุอุปกรณ์ (Material) และผลิตภัณฑ์ประเภทวิธีการหรือกระบวนการ (Process) โดยดำเนินการทดสอบในสภาพจริงและทำการปรับปรุงผลิตภัณฑ์หลายๆ รอบ จนได้ผลิตภัณฑ์ที่มีคุณภาพ เพื่อนำไปใช้ในการพัฒนากลุ่มคนหน่วยงานหรือองค์การให้มีประสิทธิภาพยิ่งขึ้น

เกรียงศักดิ์ วงศ์รัตน์ (2557 : 220) ความสำคัญที่ต้องมีการวิจัยและพัฒนา คือ ความต้องการสิ่งประดิษฐ์และผลิตภัณฑ์ใหม่ที่ก้าวหน้ามีประสิทธิภาพสูงในการแก้ปัญหาและการพัฒนา ซึ่งมีวิธีการจัดกระทำได้หลายวิธี โดยในการใช้ระบบการวิจัยและพัฒนานั้น เป็นวิธีการที่สำคัญวิธีการหนึ่งที่มีกระบวนการอย่างเป็นระบบ (Systematic) พัฒนามาจากแนวคิดวิธีการเชิงวิทยาศาสตร์ผสมผสานกับกระบวนการวิจัยประยุกต์ลักษณะเป็นการศึกษาวิจัยเชิงทดลอง (Experimental study) มีการศึกษา มีการออกแบบ และมีการทดลองเพื่อตรวจสอบผลด้วยวิธีการที่เป็นระบบระเบียบก่อนนำออกประยุกต์ใช้หรือเผยแพร่

จากความหมายของการวิจัยและพัฒนาสามารถสรุปได้ว่า การวิจัยและพัฒนาเป็นการแสวงหาความรู้ใหม่หรือนวัตกรรมใหม่ เพื่อนำไปสร้างสรรค์หรือปรับปรุงให้เกิดผลผลิตหรือผลิตภัณฑ์ใหม่ กระบวนการใหม่หรือการบริการใหม่ขึ้น ซึ่งในทางการศึกษาอาจเป็นหลักสูตรชุดฝึกอบรม ชุดการเรียนรู้ด้วยตนเอง โปรแกรมสำเร็จรูปหรือโครงการพัฒนา เป็นต้น ในรูปแบบ R1D1..R2D2..R3D3..RiDi และนำผลวิจัยที่พบว่ามีคุณภาพนั้นไปเผยแพร่ เพื่อนำไปใช้ในวงกว้างต่อไป ถือว่าผลผลิตหรือนวัตกรรมนั้นได้รับรองคุณภาพการวิจัย

10.2 ลักษณะของการวิจัยและพัฒนา

วาโร เฟ็งส์วีสต์ (2552, หน้า 6-7) กล่าวว่า การวิจัยและพัฒนา มีลักษณะสำคัญ ดังนี้

1) เป็นการนำความรู้หรือความเข้าใจใหม่ที่สร้างขึ้นมาพัฒนาเป็นตัวแบบใช้งาน เป็นการทํารีวิวเพื่อแสวงหาหรือสร้างสรรค์ภูมิปัญญาใหม่ แล้วทำการพัฒนาด้วยการคิดค้นต่อยอดความรู้ความเข้าใจดังกล่าวให้อยู่ในรูปต้นแบบการพัฒนาที่สามารถนำไปใช้ประโยชน์ในวงกว้างได้ เช่น ผลผลิตกระบวนการหรือการบริการใหม่ๆ ที่ตอบสนองความต้องการจำเป็นของผู้ใช้และสังคม

2) เป็นการศึกษาค้นคว้าอย่างเป็นระบบและต่อเนื่อง เนื่องจากจุดแข็งของการวิจัยและพัฒนา มี 3 กระบวนการหลัก ได้แก่ การวิจัย การพัฒนา และการเผยแพร่ ดังนั้น การศึกษาค้นคว้าเพื่อให้ได้ความรู้หรือความเข้าใจในแง่มุมใหม่สำหรับนำไปพัฒนาผลิตภัณฑ์ และถ่ายทอดไปสู่ผู้ใช้ในวงกว้าง จึงต้องกระทำอย่างเป็นระบบและต่อเนื่อง ที่กล่าวว่า “อย่างเป็นระบบ” เป็นการดำเนินงานที่เป็นไปตามขั้นตอนของกระบวนการวิจัยและพัฒนา ส่วนที่กล่าวว่า “อย่างต่อเนื่อง” เป็นกระบวนการดำเนินงานที่จะต้องกระทำติดต่อกันโดยใช้ระยะเวลาในการทำกิจกรรมการวิจัยและพัฒนา และเผยแพร่ผลผลิตไปสู่ผู้ใช้อย่างกว้างขวางและเป็นรูปธรรมค่อนข้างยาวนานมาก

3) มีการดำเนินงานวิจัยอย่างเป็นวัฏจักรด้วยวิธีการที่เชื่อถือได้ การทำการวิจัยและพัฒนาทุกขั้นตอนจะต้องกระทำอย่างพิถีพิถันภายใต้การกำกับติดตาม และตรวจสอบซ้ำหลายครั้งเพื่อให้เกิดความมั่นใจว่าผลผลิตขั้นสุดท้าย (End of product) ของกระบวนการวิจัยและพัฒนาที่อยู่ในรูปของผลิตภัณฑ์มีความถูกต้องและเชื่อถือได้ตรงตามระดับมาตรฐานก่อนการเผยแพร่ไปสู่ผู้ใช้หรือสังคม

4) มักใช้วิธีการผสมผสานวิธีการเชิงปริมาณและเชิงคุณภาพในการวิจัย การวิจัยและพัฒนาโดยทั่วไปนักวิจัยมักใช้การผสมผสานวิธีการเชิงปริมาณและเชิงคุณภาพตามฐานคติที่อยู่ภายใต้กระบวนการทัศน์แบบปฏิบัตินิยม/ประโยชน์นิยมเป็นหลัก เช่น ผสมผสานวิธีการเชิงปริมาณ ได้แก่ การวิจัยเชิงสำรวจในขั้นตอนการรวบรวมข้อมูลที่จำเป็นต่อการออกแบบผลิตภัณฑ์ และการวิจัยเชิงทดลองในขั้นตอนทดสอบคุณภาพของผลิตภัณฑ์และวิธีการวิจัยเชิงคุณภาพ ได้แก่ การศึกษาเฉพาะกรณีในขั้นตอนการเผยแพร่ผลิตภัณฑ์สู่กลุ่มผู้ใช้หรือชุมชนใดชุมชนหนึ่ง

5) มุ่งเน้นการตอบสนองต่อผู้ต้องการใช้ผลการวิจัยและพัฒนา จุดเน้นสำคัญของการวิจัยและพัฒนา คือการดำเนินการวิจัยที่จะต้องตอบสนองความต้องการของบุคคลหรือกลุ่มบุคคลผู้ประสงค์จะนำผลิตภัณฑ์ที่เป็นวิทยาการสมัยใหม่ไปใช้งาน และ/หรือประกอบการตัดสินใจแก้ปัญหาที่มีอยู่ในหน่วยงาน องค์กรหรือชุมชน ดังนั้น ในการออกแบบการวิจัยและพัฒนา นักวิจัยมักกำหนดให้ผู้ที่คาดว่าจะนำผลการวิจัยไปใช้ประโยชน์มีส่วนร่วม

ในการกำหนดเป้าหมายของการวิจัยและพัฒนา ตั้งคำถามหรือโจทย์การวิจัย รวมทั้งการสนับสนุนงบประมาณ เป็นต้น ทั้งนี้นอกจากจะเป็นการสร้างความรู้สึกร่วมกันในการทำวิจัยและพัฒนา ร่วมกับนักวิจัยแล้ว ยังจะส่งผลดีต่อการยอมรับและการนำผลิตภัณฑ์ไปใช้อีกด้วย

6) ผลของการวิจัยและพัฒนาที่มีคุณค่าและมูลค่าสูงสามารถจดทะเบียนเป็นสิทธิบัตรได้ ผลของการวิจัยและพัฒนาโดยเฉพาะที่อยู่ในรูปผลิตภัณฑ์ที่เป็นภูมิปัญญาที่เกิดจากการสร้างสรรค์และการลงทุนลงแรงของนักวิจัย อาจจะมีคุณค่า (Value) และมูลค่า (Worth) เชิงพาณิชย์หรือเป็นประโยชน์ในแง่การทำกำไรสูง นักวิจัยสามารถจดทะเบียนเพื่อคุ้มครองสิทธิให้เป็นไปตามพระราชบัญญัติสิทธิบัตร และพระราชบัญญัติสิทธิบัตรทั้งในประเทศและนานาชาติได้

10.3 ประเภทของการวิจัยและพัฒนา

หน่วยงาน องค์กร และ สถาบันสำคัญต่าง ๆ ต่างก็มีการลงทุนทรัพยากรในการศึกษาค้นคว้าเพื่อค้นพบหรือสร้างนวัตกรรมที่เป็นประโยชน์ต่อองค์กรด้วยกันทั้งนั้น การวิจัยและพัฒนาจึงเป็นเครื่องมือสำคัญสำหรับการบรรลุความสำเร็จของหน่วยงานองค์กรสถาบัน ในช่วงเวลาที่ผ่านมามีความเข้าใจผิดเกี่ยวกับการวิจัยและพัฒนาอยู่ว่าการวิจัยและพัฒนาจะต้องพึ่งเทคโนโลยีขั้นสูง หรือเป็นเทคโนโลยีที่ใช้เฉพาะองค์กรขนาดใหญ่เท่านั้นความเป็นจริงแล้วหน่วยงานต่างมีความจำเป็น ในการศึกษาออกแบบเพื่อปรับปรุงพัฒนาวิธีการหรือผลผลิตที่ใช้อยู่ตลอดเวลา เพื่อก้าวไปข้างหน้าอย่างมั่นคงเหมาะสมกับบริบท สอดคล้องกับการเปลี่ยนแปลงของโลกภายนอกที่เกิดขึ้นอยู่ตลอดเวลา

1. การวิจัยพื้นฐานหรือการวิจัยบริสุทธิ์ (Basic or Pure Research) การจำแนกให้การวิจัยและพัฒนาเป็นการวิจัยพื้นฐาน หรือการวิจัยบริสุทธิ์เกิดจากฐานคติความเชื่อที่ว่า การวิจัยประเภทนี้มุ่งแสวงหาหรือสร้างสรรค์สร้างความรู้และความเข้าใจเชิงธรรมชาติด้วยแง่มุมใหม่ๆ ในแต่ละสาขาวิชา ความรู้หรือความเข้าใจใหม่ที่ได้นั้นคือ “หัวใจ” ของการวิจัยและพัฒนา และไม่คอยให้ความสนใจมากนักว่าจะมีใครเป็นผู้นำความรู้หรือความเข้าใจจากการแสวงหาที่ได้ไปใช้ทำอะไร และอย่างไรบ้าง จุดเน้นสำคัญอยู่ตรงที่เป็นการ “ต่อยอด” เพิ่มพูนองค์ความรู้หรือขยายพรมแดนแห่งความเข้าใจใหม่ โดยเฉพาะที่แสดงในรูปแนวคิดทฤษฎีในสาขาวิชาด้านพฤติกรรมศาสตร์และสังคมศาสตร์หรือด้านอื่น ๆ ให้กว้างไกล ออกไปสู่ชุมชนทางวิชาการ

2. การวิจัยประยุกต์ (Applied Research) เป็นการจำแนกการวิจัยและพัฒนาตามฐานคติความเชื่อที่ว่า การวิจัยประเภทนี้มีลักษณะเป็นไปในลักษณะตรงกันข้ามกับฐานคติ

แบบแรก กล่าวคือ เป็นการวิจัยที่มุ่งก่อให้เกิดผลด้านการปฏิบัติ โดยนำความรู้หรือความเข้าใจที่แสวงหาหรือสรรค์สร้างขึ้นมา ทำการวิจัยต่อในเชิงประยุกต์โดยมุ่งหวังที่จะนำไปใช้พัฒนาการปฏิบัติงานหรือปรับปรุงแก้ไขปัญหา ดังนั้น การวิจัยและพัฒนาตามฐานคิดนี้จะสนใจในเรื่องประโยชน์ใช้สอยที่ได้จากการวิจัยและพัฒนา มากกว่าการสร้างความรู้หรือความเข้าใจในสาขาวิชาใดวิชาหนึ่งโดยตรงหรือกล่าวอีกนัยหนึ่งคือมุ่งเน้นการสร้างสรรคผลผลิตในรูปแบบผลิตภัณฑ์หรือสิ่งประดิษฐ์ใหม่ พัฒนาระบบการดำเนินงานใหม่ ตลอดจนแสวงหาระบบ และวิธีการบริการใหม่ โดยอาศัยการวิจัยเป็นฐานสำหรับการพัฒนา (Research Based Development)

3. การวิจัยพัฒนา (Development Research) เป็นการจำแนกตามมาตรฐานคติความเชื่อที่ว่า การวิจัยประเภทนี้มุ่งเน้นการ “แปรเปลี่ยน” ความรู้หรือความเข้าใจที่ไม่เคยมีมาก่อน ซึ่งได้มาจากการวิจัยพื้นฐานและการวิจัยประยุกต์ให้อยู่ในรูปผลผลิต กระบวนการหรือการบริการที่พัฒนาขึ้นใหม่หรือปรับปรุง “โฉมใหม่” ของสิ่งต่าง ๆ เหล่านี้จากที่มีอยู่เดิมแล้วก็ได้ ทั้งนี้เพื่อให้สามารถนำมาใช้ได้ในทางปฏิบัติจริง ๆ รวมทั้งมีคุณค่าตามการรับรู้และประเมินของผู้ต้องการใช้ และมีมูลค่าในเชิงพาณิชย์ผลลัพธ์ที่ออกมาของการวิจัยและพัฒนาประเภทนี้สามารถนำไปใช้ลงมือดำเนินงานได้ทันทีซึ่งแตกต่างไปจากผลลัพธ์ของการวิจัยและพัฒนา 2 ประการแรกที่จะต้องรอคอยเวลายาวนานก่อนที่จะให้ผลที่สามารถนำไปใช้ประโยชน์ในทางปฏิบัติได้จริง

10.4 ขั้นตอนการวิจัยและพัฒนา

ขั้นตอนการวิจัยและพัฒนาตามแนวคิดสำนักพัฒนาครูและบุคลากรทางการศึกษาขั้นพื้นฐาน (2552) ได้กล่าวถึงขั้นตอนที่สำคัญของการวิจัยและพัฒนา ซึ่งประกอบไปด้วย 11 ขั้นตอน ดังนี้

ขั้นที่ 1 การกำหนดผลผลิตทางการศึกษาที่จะทำการพัฒนาขั้นตอนแรกที่สำคัญที่สุด คือ ต้องกำหนดให้ชัดว่าผลผลิตทางการศึกษาที่จะวิจัยและพัฒนาคืออะไร โดยต้องกำหนดลักษณะทั่วไป รายละเอียดของการใช้ วัตถุประสงค์ของการใช้เกณฑ์ในการเลือกกำหนดผลผลิตการศึกษาที่จะวิจัยและพัฒนา มี 4 ข้อ คือ 1) ตรงกับความต้อการจำเป็นหรือไม่ 2) ความก้าวหน้าทางวิชาการมีพอเพียงในการที่จะพัฒนาต่อการวิจัยและพัฒนานั้นหรือไม่ 3) บุคลากรที่มีอยู่ ทักษะความรู้และประสบการณ์ที่จำเป็นต่อการวิจัยและพัฒนานั้นหรือไม่ และ 4) ผลผลิตนั้นจะพัฒนาขึ้นในเวลาอันสมควรได้หรือไม่

ขั้นที่ 2 รวบรวมข้อมูลและงานวิจัยที่เกี่ยวข้อง เป็นการศึกษาค้นคว้าและงานวิจัย การสังเกตภาคสนามซึ่งเกี่ยวข้องกับการใช้ผลผลิตการศึกษาที่กำหนดถ้ามีความ

จำเป็นผู้ทำการวิจัยและพัฒนาอาจต้องทำการศึกษาวิจัยขนาดเล็ก เพื่อหาคำตอบซึ่งงานวิจัยและทฤษฎีที่มีอยู่ไม่สามารถหาคำตอบได้ก่อนที่จะเริ่มการพัฒนาต่อไป

ขั้นที่ 3 การวางแผนการวิจัยและพัฒนา ประกอบด้วย 1) กำหนดวัตถุประสงค์ของการใช้ผลผลิต 2) ประมาณการค่าใช้จ่าย กำลังคน ระยะเวลาที่ต้องใช้เพื่อศึกษาความเป็นไปได้ และ 3) พิจารณาผลสืบเนื่องจากผลผลิต

ขั้นที่ 4 พัฒนารูปแบบขั้นตอนของผลผลิตขั้นนี้เป็นขั้นการออกแบบและจัดทำผลผลิตการศึกษาตามที่กำหนดไว้ เช่น โครงการวิจัยและพัฒนาหรือหลักสูตรฝึกอบรมระยะสั้น ซึ่งต้องมีการออกแบบหลักสูตร เตรียมวัสดุหลักสูตร คู่มือการฝึกอบรม เอกสารในการฝึกอบรม และ เครื่องมือการประเมินผล

ขั้นที่ 5 ทดลองหรือทดสอบผลผลิตครั้งที่ 1 โดยการนำผลผลิตที่ออกแบบและจัดเตรียมไว้ในขั้นที่ 4 ไปทดลองใช้เพื่อทดสอบคุณภาพขั้นต้น ผลผลิตในโรงเรียนจำนวน 1 - 3 โรงเรียน ใช้กลุ่มเล็ก 6 - 12 คน ประเมินผลโดยการใช้แบบสอบถาม การสังเกต และการสัมภาษณ์แล้วรวบรวมข้อมูลมาวิเคราะห์

ขั้นที่ 6 ปรับปรุงผลผลิตครั้งที่ 1 นำข้อมูลและผลการทดลองใช้จากขั้นตอนที่ 5 มาพิจารณาปรับปรุง

ขั้นที่ 7 ทดลองหรือทดสอบผลผลิตครั้งที่ 2 ขั้นนี้นำผลผลิตที่ปรับปรุงไปทดลองเพื่อทดสอบคุณภาพผลผลิตตามวัตถุประสงค์ในโรงเรียน จำนวน 5 -15 โรงเรียน ใช้กลุ่มตัวอย่าง 30 -100 คน ประเมินผลเชิงปริมาณในลักษณะ Pre-Test นำผลไปเปรียบเทียบกับวัตถุประสงค์ของการใช้ผลผลิตอาจมีกลุ่มควบคุม กลุ่มการจำลอง ถ้าจำเป็น

ขั้นที่ 8 ปรับปรุงผลผลิตครั้งที่ 2 นำข้อมูลและผลจากการทดลองไปใช้จากขั้นที่ 7 มาพิจารณาปรับปรุง

ขั้นที่ 9 ทดลองหรือทดสอบผลผลิตครั้งที่ 2 ขั้นนี้นำผลผลิตที่ปรับปรุงไปทดลองเพื่อทดสอบคุณภาพการใช้งานของผลผลิตโดยใช้ในโรงเรียน จำนวน 10 - 13 โรงเรียน ใช้กลุ่มตัวอย่าง 40 - 200 คน ประเมินผล โดยการใช้แบบสอบถาม การสังเกตและการสัมภาษณ์แล้วรวบรวมข้อมูลมาวิเคราะห์

ขั้นที่ 10 ปรับปรุงผลผลิตครั้งที่ 3 นำข้อมูลและผลจากการทดลองไปใช้จากขั้นที่ 9 มาพิจารณาปรับปรุงเพื่อผลิต และ เผยแพร่ต่อไป

ขั้นที่ 11 เผยแพร่เป็นการเสนอรายงานเกี่ยวกับผลการวิจัยและพัฒนาผลผลิตต่อที่ประชุมสัมมนาทางวิชาการหรือวิชาชีพ และ มีการนำไปเผยแพร่ โดยนำไปใช้ในโรงเรียน

สรุปการวิจัยและพัฒนา (Research and Development) เป็นการวิจัยที่มีจุดมุ่งหมายเพื่อพัฒนาผลผลิต ซึ่งในทางการศึกษาอาจเรียกว่า นวัตกรรมที่อาจจะเป็นวัสดุหรืออาจเป็นแนวคิดที่สะท้อนให้เห็นถึงหลักการ เทคนิค หรือวิธีการเพื่อการปฏิบัติมีกระบวนการในการพัฒนาผลผลิตหรือนวัตกรรมในรูปแบบของ R1D1..R2D2..R3D3..RiDi เพื่อทดสอบคุณภาพของผลผลิต และ เพื่อการปรับปรุงแก้ไขข้อบกพร่องของผลผลิตหรือนวัตกรรม จากนั้นจึงมีการเผยแพร่เพื่อนำไปใช้ต่อไป

11. บริบทโรงเรียนบ้านโป่งเปือย สำนักงานเขตพื้นที่การศึกษาประถมศึกษาบึงกาฬ

11.1 ข้อมูลทั่วไปและข้อมูลพื้นฐาน

ประวัติโรงเรียน โรงเรียนบ้านโป่งเปือยตั้งขึ้นเมื่อวันที่ 4 เดือน เมษายน พ.ศ. 2506 โดย ร้อยตำรวจเอกสุระ ชุมวิสูตร รองผู้กำกับการตำรวจตระเวนชายแดนค่ายเสนีย์รณยุทธ จังหวัดอุดรธานี เปิดทำการสอนเมื่อวันที่ 24 เดือนมิถุนายน พ.ศ. 2506 เริ่มสอนตั้งแต่ชั้นประถมศึกษาปีที่ 1 ถึง ชั้นประถมศึกษาปีที่ 4 ทำการสอนโดยตำรวจตระเวนชายแดน ในปี พุทธศักราช 509 องค์การบริหารส่วนจังหวัดหนองคาย ได้บรรจุแต่งตั้งข้าราชการครูร่วมทำการสอน 1 คนในวันที่ 16 เดือนกรกฎาคม พ.ศ. 2511 องค์การบริหารส่วนจังหวัดหนองคาย ได้รับโอนโรงเรียนจากตำรวจตระเวนชายแดน และได้เปลี่ยนชื่อใหม่ จากโรงเรียนเสนีย์รณยุทธ 1 (บ้านโป่งเปือย) เป็นโรงเรียนบ้านโป่งเปือยในวันที่ 1 เดือนตุลาคม พ.ศ.2521 องค์การบริหารส่วนจังหวัดหนองคาย ได้โอนโรงเรียนบ้านโป่งเปือย ให้สังกัดสำนักงานคณะกรรมการการศึกษาแห่งชาติ ในปีการศึกษา 2539 โรงเรียนได้รับอนุมัติให้เปิดทำการสอนในระดับมัธยมศึกษาตอนต้น และในปัจจุบันโรงเรียนได้เปิดทำการสอน 3 ระดับ คือ ระดับก่อนประถมศึกษา ระดับประถมศึกษา ระดับมัธยมศึกษาตอนต้น โดยใช้หลักสูตรแกนกลางการศึกษาขั้นพื้นฐาน พุทธศักราช 2551 เป็นแนวทางในการจัดทำหลักสูตรสถานศึกษา

เนื้อที่และอาณาเขต โรงเรียนบ้านโป่งเปือยมีเนื้อที่ 31 ไร่ 3 งาน 89 ตารางวา มีอาณาเขต ดังนี้

ทิศเหนือ	ติดกับ	ถนนโนนสว่าง – โป่งเปือย
ทิศใต้	ติดกับ	ที่ดินของนายสีเฟือน ลีทอง
ทิศตะวันออก	ติดกับ	ถนนโป่งเปือย – บึงกาฬ
ทิศตะวันตก	ติดกับ	ถนนสาธารณะ

ในพื้นที่เขตบริการประกอบด้วย 7 ได้แก่ บ้านห้วยกอกต้องหมู่ที่ 1 บ้านโป่งเปือย หมู่ที่ 2 บ้านสมัยสำราญ หมู่ที่ 3 บ้านโนนศรีทอง หมู่ที่ 4 บ้านหนองบัวบานหมู่ที่ 5 บ้านห้วย

สามยอดเทวกุลหมู่ที่ 6 บ้านหนองตะไกร หมู่ที่ 7 ตำบลโป่งเปือย อำเภอเมือง จังหวัดบึงกาฬ ประชากรประมาณ 5,000 คน บริเวณใกล้เคียงโดยรอบโรงเรียน ด้านทิศตะวันออก จด สถานีอนามัยตำบลโป่งเปือย ด้านทิศตะวันตก จดพื้นที่ทำการเกษตร (ทำไร่) ของประชาชน ทิศเหนือ จด ถนนลาดยาง โนนสว่าง – สมัยสำราญ ทิศใต้ จดที่ดินของนายสีเพ็ญ ลีทอง อาชีพหลักของชุมชน คือ ทำการเกษตร ทำนา ทำไร่ปลูกยางพารา ประชากรทุกครอบครัวนับถือศาสนาพุทธ มีวัดจำนวน 3 แห่ง ประเพณีศิลปวัฒนธรรมท้องถิ่นที่สืบทอดกันมาและเป็นที่ยึดถือโดยทั่วไป คือ ประเพณีบุญบั้งไฟ ประเพณีงานแข่งเรือ บุญมหาชาติ การทำบุญวันสำคัญ ทางพระพุทธศาสนา เช่น วันมาฆบูชา วันวิสาขบูชา วันเข้าพรรษา วันออกพรรษา ประเพณีการทำบุญประทาย ข้าวเปลือก การจัดผ้าป่าสามัคคีเพื่อบูรณะศาสนสถาน ชุมชนมีความสัมพันธ์กับสถานศึกษา ในระดับดีมาก ได้รับการสนับสนุนงบประมาณในระดับดี

11.2 ปรัชญา/คำขวัญ/อัตลักษณ์/เอกลักษณ์/อักษรย่อและสีประจำโรงเรียน

ปรัชญา : ปัญญา โลกสมิ ปชโชโต หมายถึง ปัญญาเป็นแสงสว่างในโลก

คำขวัญโรงเรียน :เป็นคนดี มีวิชา กีฬาเด่น เป็นงาน

อัตลักษณ์ของนักเรียน : รักความเป็นไทย ใฝ่เรียนรู้ คู่คุณธรรม

เอกลักษณ์ของสถานศึกษา : คุณธรรมนำความรู้

สีประจำโรงเรียน

สีฟ้า – เหลือง สีฟ้า หมายถึง ปัญญา ความรู้

สีเหลือง หมายถึง ความอ่อนโยน มีสัมมาคารวะ

อักษรย่อ ป.ป.



ภาพประกอบ 17 ตราโรงเรียนบ้านโป่งเปือย

11.3 ข้อมูลครูและบุคลากร

โรงเรียนบ้านโป่งเปือย มีจำนวนผู้บริหาร จำนวน 2 คน จำนวนข้าราชการครู จำนวน 25 คน บุคลากรทางการศึกษาจำนวน 1 คน ครูอัตราจ้างจำนวน 5 คน ลูกจ้างชั่วคราว จำนวน 1 คน พนักงานราชการ จำนวน 1 คน จำนวนพี่เลี้ยงเด็กพิการ จำนวน 1 คน นักเรียน

จำนวน 537 คน อายุเฉลี่ยข้าราชการ 36 ปี ประสบการณ์ในการทำงานเฉลี่ย 6 ปี อัตราครู 1 คน ต่อนักเรียน 20 คน ในระดับการศึกษามีบุคลากรที่จบปริญญาเอก จำนวน 0 คน ปริญญาโท จำนวน 10 คน ปริญญาตรี จำนวน 25 คน ต่ำกว่าปริญญาตรี 1 คน

ตาราง 11 ข้อมูลครูและบุคลากร

ฝ่าย/กลุ่มสาระการเรียนรู้	จำนวน(คน)		รวม	วิทยฐานะ				พนักงานราชการ	ครูอัตราจ้าง
	ชาย	หญิง		ครูผู้ช่วย	คศ.1	คศ.2	คศ.3		
1. บริหาร		2	2				2		
2. ภาษาไทย	1	4	5	1	3		1		
3. คณิตศาสตร์	1	1	2			1			
4. วิทยาศาสตร์	1	1	2		1	1			
5. สังคมศึกษา ศาสนา ฯ	1	1	2	1	1				
6. สุขศึกษาและพลศึกษา	2		2		1				1
7. คหกรรม		1	1				1		
8. ศิลปะ									
9. ภาษาต่างประเทศ	1	2	3	1	2				
10. การศึกษาปฐมวัย		4	4	2			1		1
12. เกษตร		1	1	1					
13.ชีววิทยา		1	1		1				
14. เคมี		1	1						1
16. อุตสาหกรรมศิลป์	2		2		1			1	
18.คอมพิวเตอร์	1	3	4		2		1		
19. นาฏศิลป์		1	1						1
20. ประมง	1		1						1
21. รุรการ		1	1						1
รวม	11	24	35	6	13	2	6	1	7

9.4 ข้อมูลนักเรียน และ ห้องเรียน

1) ข้อมูลนักเรียน และ ห้องเรียน จำนวนนักเรียน ในปีการศึกษา 2564 จำนวนนักเรียนระดับก่อนประถมศึกษาจำนวน 74 คน ระดับชั้น ประถมศึกษา จำนวน 285 คน และนักเรียนระดับชั้นมัธยมศึกษา จำนวน 178 คน รวมทั้งหมด 537 คน

แผนการจัดชั้นเรียน อนุบาล 2 : 2 , อนุบาล 3 : 1 , ห้องมอนเตสซอรี : 1, รวม 4 ห้องเรียน ประถมศึกษา 1 : 2 , 2 : 2 , 3 : 2 , 4 : 2 , 5 : 2 , 6 : 2 , ห้องเรียนพิเศษ รวม 13 ห้องเรียน มัธยมศึกษา 1 : 2 , 2 : 2 , 3 : 2 รวม 6 ห้องเรียน รวมทั้งสิ้น 23 ห้องเรียน การจบการศึกษา ปีการศึกษา 2564 จำนวนนักเรียนระดับชั้นประถมศึกษาปีที่ 6 จบการศึกษาคิดเป็นร้อยละ 100 และจำนวนนักเรียนระดับชั้นมัธยมศึกษาปีที่ 3 จบการศึกษาคิดเป็นร้อยละ 100

11.5 ทิศทางการพัฒนาการศึกษาโรงเรียนบ้านโป่งเป็ย

โรงเรียนบ้านโป่งเป็ย ได้ศึกษาวิเคราะห์บริบทที่เกี่ยวข้อง ประกอบด้วย ยุทธศาสตร์ชาติ ระยะ 20 ปี (พ.ศ. 2561-2580) แผนการศึกษาชาติ ปี 2560 – 2579 แผนปฏิรูปประเทศด้านการศึกษา นโยบายและจุดเน้นกระทรวงศึกษาธิการ ปีงบประมาณ พ.ศ. 2565 ผลการดำเนินงานของโรงเรียนบ้านโป่งเป็ย มากำหนดสาระสำคัญของแผนปฏิบัติการ ประจำปีงบประมาณ พ.ศ. 2565 ของโรงเรียนบ้านโป่งเป็ย ดังนี้

วิสัยทัศน์ (Vision) ภายในปีการศึกษา 2566 โรงเรียนบ้านโป่งเป็ย มุ่งมั่นพัฒนาผู้เรียน เรียนรู้อย่างมีความสุข เต็มศักยภาพ มีคุณธรรม เป็นศูนย์กลางแห่งการเรียนรู้ และความภาคภูมิใจของชุมชน บริหารงานโดยหลักการมีส่วนร่วมและหลักธรรมาภิบาล น้อมนำหลักปรัชญาของเศรษฐกิจพอเพียง

พันธกิจ (Mission) เพื่อให้บรรลุวิสัยทัศน์โรงเรียนบ้านโป่งเป็ย จึงได้กำหนดพันธกิจ ดังนี้

1. พัฒนาหลักสูตรสถานศึกษาเพื่อให้สอดคล้องกับหลักการและแนวคิดของหลักสูตรแกนกลางการศึกษาขั้นพื้นฐาน พุทธศักราช 2551
2. จัดการศึกษาให้ผู้เรียนทุกคนได้รับการศึกษาอย่างทั่วถึง และมีคุณภาพตามมาตรฐานการศึกษาขั้นพื้นฐาน
3. ส่งเสริมให้ผู้เรียนมีคุณธรรม จริยธรรม มีคุณลักษณะอันพึงประสงค์ตามหลักสูตร และน้อมนำหลักปรัชญาของเศรษฐกิจพอเพียงสู่การปฏิบัติและนำไปใช้ในวิถีประจำวัน

4. พัฒนาครูและบุคลากรทางการศึกษาให้สามารถจัดการเรียนรู้ได้อย่างมีประสิทธิภาพและพัฒนาระบบการบริหารงานด้วยระบบคุณภาพ Total Quality Management (TQM)
5. พัฒนาคุณภาพระบบการบริหารจัดการศึกษาให้มีประสิทธิภาพตามหลักธรรมาภิบาล และการมีส่วนร่วมของทุกฝ่าย โดยยึดนักเรียนเป็นเป้าหมายสูงสุด
6. พัฒนาสถานศึกษาให้มีความทันสมัย มีสภาพบรรยากาศสิ่งแวดล้อมที่เหมาะสมและเอื้อต่อการเรียนรู้ของนักเรียน

เป้าประสงค์ (Objective)

1. โรงเรียนมีหลักสูตรสถานศึกษาที่สอดคล้องกับหลักการและแนวคิดของหลักสูตรแกนกลางการศึกษาขั้นพื้นฐาน พุทธศักราช 2551
2. ผู้เรียนให้มีคุณภาพตามมาตรฐานการศึกษาขั้นพื้นฐาน มีผลสัมฤทธิ์ทางการเรียนสูงขึ้น
3. ผู้เรียนมีคุณธรรม จริยธรรม มีคุณลักษณะอันพึงประสงค์ตามหลักสูตร และน้อมนำหลักปรัชญาของเศรษฐกิจพอเพียงสู่การปฏิบัติและนำไปใช้ในชีวิตรประจำวัน
4. ครูและบุคลากรทางการศึกษามีความรู้และสามารถปฏิบัติหน้าที่ตนเองได้ตามสมรรถนะและมีการพัฒนาระบบการบริหารงานด้วยระบบคุณภาพ (Total Quality Management : TQM)
5. โรงเรียนมีระบบการบริหารจัดการศึกษาให้มีประสิทธิภาพตามหลักธรรมาภิบาล และการมีส่วนร่วมของทุกฝ่าย
6. สถานศึกษามีความทันสมัย มีสภาพบรรยากาศ สิ่งแวดล้อมที่เหมาะสมและเอื้อต่อการเรียนรู้ของนักเรียน

12. บริบทสำนักงานเขตพื้นที่การศึกษาประถมศึกษาบึงกาฬ

12.1. ข้อมูลทั่วไป

12.1.1 ที่ตั้งและอาณาเขต

สำนักงานเขตพื้นที่การศึกษาประถมศึกษาบึงกาฬ ตั้งอยู่เลขที่ 511 หมู่ 7 ถนนชาญสินธุ์ ตำบลวิศิษฐ์ อำเภอเมืองบึงกาฬ จังหวัดบึงกาฬ อยู่ห่างภาคตะวันออกเฉียงเหนือของประเทศไทย ห่างจากกรุงเทพมหานคร โดยทางรถยนต์ตามทางหลวงแผ่นดินหมายเลข 2 (ถนน

มิตรภาพ) ประมาณ 752 กิโลเมตร เขตพื้นที่การบริการจำนวน 8 อำเภอ ประกอบด้วย อำเภอเมืองบึงกาฬ อำเภอเซกา อำเภอบึงโขงหลง อำเภอศรีวิไล อำเภอพรเจริญ อำเภอบุ่งคล้า อำเภอโซ่พิสัย และอำเภอปากคาด จำนวนประชากรทั้งสิ้น 420,647 คน เป็นชาย 212,127 คน เป็นหญิง 208,520 คน ภูมิประเทศโดยทั่วไปเป็นที่ราบสูงหรือเป็นเนิน และเนินภูเขา ซึ่งเป็นแหล่งต้นน้ำลำธาร สำนักงานเขตพื้นที่การศึกษาประถมศึกษาบึงกาฬ มีอาณาเขตดังนี้

ทิศเหนือ ติดต่อกับ ประเทศสาธารณรัฐประชาธิปไตยประชาชนลาวโดยมีแม่น้ำโขง เป็นเส้นกั้นพรมแดน

ทิศใต้ ติดต่อกับเขตอำเภอคำตากล่า อำเภอบ้านม่วง สำนักงานเขตพื้นที่การศึกษาประถมศึกษาสกลนคร เขต 3

ทิศตะวันออก ติดต่อกับเขตอำเภอบ้านแพง อำเภอนาทม สำนักงานเขตพื้นที่การศึกษาประถมศึกษานครพนม เขต 2

ทิศตะวันตก ติดต่อกับเขตอำเภอโพนพิสัย สำนักงานเขตพื้นที่การศึกษาประถมศึกษาหนองคาย เขต 2

12.1 วิสัยทัศน์ พันธกิจ สำนักงานเขตพื้นที่การศึกษาประถมศึกษาบึงกาฬ

วิสัยทัศน์ สำนักงานเขตพื้นที่การศึกษาประถมศึกษาบึงกาฬ มุ่งบริหารจัดการศึกษาให้มีคุณภาพตามมาตรฐานการศึกษาของชาติ บนพื้นฐานความเป็นไทยภายใต้หลักปรัชญาของเศรษฐกิจพอเพียง ”

พันธกิจ

1. จัดการศึกษาเพื่อเสริมสร้างความมั่นคงของสถาบันหลักของชาติและการปกครองในระบอบประชาธิปไตยอันมีพระมหากษัตริย์ทรงเป็นประมุข
2. พัฒนาศักยภาพผู้เรียนเพื่อเพิ่มขีดความสามารถในการแข่งขันโดยพัฒนาคุณภาพผู้เรียนให้มีความรู้ทักษะวิชาการ ทักษะชีวิต ทักษะวิชาชีพ คุณลักษณะในศตวรรษที่ 21
3. ส่งเสริมการพัฒนาครูและบุคลากรทางการศึกษาให้เป็นมืออาชีพ
4. สร้างโอกาสความเสมอภาคลดความเหลื่อมล้ำให้ผู้เรียนทุกคนได้รับบริการทางการศึกษาอย่างทั่วถึงและเท่าเทียม
5. ส่งเสริมการจัดการศึกษาเพื่อพัฒนาคุณภาพชีวิตที่เป็นมิตรกับสิ่งแวดล้อมยึดหลักปรัชญาของเศรษฐกิจพอเพียง และเป้าหมายโลกเพื่อการพัฒนาที่ยั่งยืน (SDGs)

6. พัฒนาระบบบริหารจัดการแบบบูรณาการ และขับเคลื่อนคุณภาพด้วยนวัตกรรมโดยใช้พื้นที่เป็นฐาน

เป้าประสงค์

1. ผู้เรียนเป็นบุคคลแห่งการเรียนรู้ คิดริเริ่มและสร้างสรรค์นวัตกรรม มีความรู้ มีทักษะและคุณลักษณะของผู้เรียนในศตวรรษที่ 21 มีสุขภาพที่เหมาะสมตามวัยมีความสามารถในการพึ่งพาตนเอง และปรับตัวต่อเป็นพลเมืองและพลโลกที่ดี
2. ผู้เรียนที่มีความต้องการจำเป็นพิเศษ กลุ่มผู้ด้อยโอกาสและกลุ่มที่อยู่ในพื้นที่ห่างไกลทุรกันดารได้รับการศึกษาอย่างทั่วถึง เท่าเทียมและมีคุณภาพ พร้อมก้าวสู่สากล ตามหลักปรัชญาของเศรษฐกิจพอเพียง
3. ครู เป็นผู้เรียนรู้ มีจิตวิญญาณความเป็นครู มีความแม่นยำทางวิชาการและมีทักษะการจัดการเรียนรู้ที่หลากหลายตอบสนองผู้เรียนเป็นรายบุคคลเป็นผู้สร้างสรรค์นวัตกรรม และทักษะในการใช้เทคโนโลยี
4. ผู้บริหารสถานศึกษา มีความเป็นเลิศส่วนบุคคล คิดเชิงกลยุทธ์และนวัตกรรม มีภาวะผู้นำทางวิชาการมีสำนึกความรับผิดชอบ (Accountability) และการบริหารแบบร่วมมือ
5. สถานศึกษา มีความเป็นอิสระในการบริหารงานและจัดการเรียนรู้ ร่วมมือกับชุมชน ภาคเอกชนและผู้เกี่ยวข้องในการจัดการศึกษาระดับพื้นที่จัดสภาพแวดล้อมในโรงเรียนเพื่อการเรียนรู้ในทุกมิติ เป็นโรงเรียนนวัตกรรม
6. สำนักงานเขตพื้นที่การศึกษา มีการบริหารงานเชิงบูรณาการ เป็นสำนักงานแห่งนวัตกรรมยุคใหม่ใช้ข้อมูลสารสนเทศและการวิจัยและพัฒนาในการขับเคลื่อนคุณภาพ กำกับ ติดตาม ประเมินและรายงานผลอย่างเป็นระบบ

สำนักงานเขตพื้นที่การศึกษา ปรับเปลี่ยนวัฒนธรรมการทำงาน โดยกระจายอำนาจการบริหารงานและการจัดการศึกษาให้สถานศึกษา บริหารเชิงบูรณาการ มีระบบข้อมูลสารสนเทศที่มีประสิทธิภาพ กำกับ ติดตาม ประเมินผล และการรายงานผลอย่างเป็นระบบ ใช้วิจัยและนวัตกรรมในการขับเคลื่อนคุณภาพ

ค่านิยมองค์กร “องค์กรคุณธรรม องค์กรแห่งความสุข”

อุดมการณ์การทำงาน “ยึดหลักธรรมาภิบาล องค์กรใจใส ได้คุณภาพและมาตรฐาน ให้บริการเต็มที่ สุจริตดีที่บึงกาฬ”

จุดเน้นผู้อำนวยการสำนักงานเขตพื้นที่การศึกษาประถมศึกษาบึงกาฬ

“สำนักงานเขตพื้นที่การศึกษาและโรงเรียน ใกล้เคียง มีความปลอดภัยโรงเรียนมีการประกันคุณภาพภายในที่เข้มแข็ง นักเรียนอ่านได้ เขียนได้ ลายมือสวย คิดได้ คิดดี ทำดี บุคลากรทำหน้าที่ดีที่สุดในการทำงาน สุจริตดีที่บึงกาฬ”

กลยุทธ์

กลยุทธ์ที่ 1 ด้านการจัดการศึกษาเพื่อความมั่นคงของมนุษย์และของชาติ

กลยุทธ์ที่ 2 ด้านการจัดการศึกษาเพื่อเพิ่มความสามารถในการแข่งขันของประเทศ

กลยุทธ์ที่ 3 ด้านการพัฒนาและเสริมสร้างศักยภาพทรัพยากรมนุษย์

กลยุทธ์ที่ 4 ด้านการสร้างโอกาสในการเข้าถึงบริการการศึกษาที่มีคุณภาพมีมาตรฐาน

และลดความเหลื่อมล้ำทางการศึกษา

กลยุทธ์ที่ 5 ด้านการจัดการศึกษาเพื่อพัฒนาคุณภาพชีวิตที่เป็นมิตรกับสิ่งแวดล้อม

กลยุทธ์ที่ 6 ด้านการปรับสมดุลและพัฒนาระบบการบริหารจัดการศึกษา

บทที่ 3

วิธีดำเนินการวิจัย

การวิจัยเรื่องรูปแบบการพัฒนาการบริหารจัดการสถานศึกษาสู่ความเป็นเลิศตามหลักปรัชญาของเศรษฐกิจพอเพียงของโรงเรียนบ้านโป่งเป็ย สังกัดสำนักงานเขตพื้นที่การศึกษาประถมศึกษาบึงกาฬ ผู้วิจัยได้ใช้วิธีวิทยาการวิจัยแบบผสม (Mixed Methods Research) ตามแนวคิดวิธีวิทยาการวิจัยแบบผสม (Majchrzak, 1984 อ้างถึงในวิโรจน์ สารรัตน์, 2554 : 68) ระหว่างการวิจัยเชิงคุณภาพ (Qualitative Research) และการวิจัยเชิงปริมาณ (Quantitative Research) โดยมีวัตถุประสงค์เพื่อศึกษาสภาพการบริหารจัดการสถานศึกษาสู่ความเป็นเลิศตามหลักปรัชญาของเศรษฐกิจพอเพียงของโรงเรียนบ้านโป่งเป็ย เพื่อสร้าง และพัฒนารูปแบบการพัฒนาการบริหารจัดการสถานศึกษาสู่ความเป็นเลิศตามหลักปรัชญาของเศรษฐกิจพอเพียงของโรงเรียนบ้านโป่งเป็ย เพื่อทดลองใช้รูปแบบการพัฒนาการบริหารจัดการสถานศึกษาสู่ความเป็นเลิศตามหลักปรัชญาของเศรษฐกิจพอเพียงของโรงเรียนบ้านโป่งเป็ย และเพื่อศึกษาความพึงพอใจของผู้มีส่วนได้ส่วนเสียต่อผลการดำเนินงานตามรูปแบบการพัฒนาการบริหารจัดการสถานศึกษาสู่ความเป็นเลิศตามหลักปรัชญาของเศรษฐกิจพอเพียงของโรงเรียนบ้านโป่งเป็ย สังกัดสำนักงานเขตพื้นที่การศึกษาประถมศึกษาบึงกาฬ แบ่งการดำเนินการวิจัยออกเป็น 4 ระยะ ดังนี้

ระยะที่ 1 การศึกษาสภาพ และองค์ประกอบของการบริหารจัดการสถานศึกษาสู่ความเป็นเลิศตามหลักปรัชญาของเศรษฐกิจพอเพียงของโรงเรียนบ้านโป่งเป็ย สังกัดสำนักงานเขตพื้นที่การศึกษาประถมศึกษาบึงกาฬ

ระยะที่ 2 การสร้าง และพัฒนารูปแบบการพัฒนาการบริหารจัดการสถานศึกษาสู่ความเป็นเลิศตามหลักปรัชญาของเศรษฐกิจพอเพียงของโรงเรียนบ้านโป่งเป็ย สังกัดสำนักงานเขตพื้นที่การศึกษาประถมศึกษาบึงกาฬ

ระยะที่ 3 การทดลองใช้รูปแบบการพัฒนาการบริหารจัดการสถานศึกษาสู่ความเป็นเลิศตามหลักปรัชญาของเศรษฐกิจพอเพียงของโรงเรียนบ้านโป่งเป็ย สังกัดสำนักงานเขตพื้นที่การศึกษาประถมศึกษาบึงกาฬ

ระยะที่ 4 การศึกษาความพึงพอใจของผู้มีส่วนได้ส่วนเสียต่อผลการดำเนินงานตามรูปแบบการพัฒนาการบริหารจัดการสถานศึกษาสู่ความเป็นเลิศตามหลักปรัชญาของเศรษฐกิจพอเพียงของโรงเรียนบ้านโป่งเป็ย สังกัดสำนักงานเขตพื้นที่การศึกษาประถมศึกษาบึงกาฬ

ระยะที่ 1 การศึกษาสภาพ และองค์ประกอบของการบริหารจัดการสถานศึกษาสู่ความเป็นเลิศตามหลักปรัชญาของเศรษฐกิจพอเพียงของโรงเรียนบ้านโป่งเป็ย สังกัดสำนักงานเขตพื้นที่การศึกษาประถมศึกษาบึงกาฬ การวิจัยในระยษนี้ผู้วิจัยได้ดำเนินการ 2 ขั้นตอน โดยมีรายละเอียดดังนี้

ขั้นตอนที่ 1 การศึกษาวิเคราะห์เอกสารที่เป็นแนวคิด ทฤษฎี และเอกสารงานวิจัยที่เกี่ยวข้องกับองค์ประกอบของการบริหารจัดการสถานศึกษาสู่ความเป็นเลิศตามหลักปรัชญาของเศรษฐกิจพอเพียง ขั้นตอนการทำงาน และองค์ประกอบของรูปแบบ

1.1 แหล่งข้อมูล คือ เอกสารวิชาการ บทความ งานวิจัยที่มีเนื้อหาเกี่ยวกับการบริหารจัดการสถานศึกษาสู่ความเป็นเลิศตามหลักปรัชญาของเศรษฐกิจพอเพียง ขั้นตอนการทำงาน และองค์ประกอบของรูปแบบ เพื่อกำหนดเป็นกรอบแนวคิดเบื้องต้นในการวิจัย

1.2 กรอบเนื้อหาในการวิเคราะห์เอกสาร

1.2.1 องค์ประกอบของการบริหารจัดการสถานศึกษาสู่ความเป็นเลิศตามหลักปรัชญาของเศรษฐกิจพอเพียง

1.2.2 ขั้นตอนการทำงาน

1.2.3 องค์ประกอบของรูปแบบ

1.3 เครื่องมือที่ใช้ในการวิจัย ผู้วิจัยสร้างเครื่องมือขึ้นตามกรอบแนวคิดการวิจัย และคัดเลือกเอกสารระดับทฤษฎี คือ วรรณกรรมที่เกี่ยวข้องและสอดคล้องกับวัตถุประสงค์ของการวิจัย ประกอบด้วย บทความวิจัย และวิชาการที่ได้รับการตีพิมพ์เผยแพร่ เอกสารเผยแพร่ของภาครัฐที่เกี่ยวข้อง ข้อมูลเชิงนโยบายที่เกี่ยวข้อง เช่น พระราชบัญญัติ ราชกิจจานุเบกษา แผนยุทธศาสตร์ระดับชาติ เป็นต้น (Wellington, 2000 อ้างถึงใน ฐิติวัฒน์ ทองแก้ว และคณะ, 2561 : 2173) เกณฑ์สำหรับการคัดเลือกเอกสารมาใช้ในการวิจัย (Scott, 1990 : 221-230) ซึ่งรายละเอียดเกี่ยวกับเกณฑ์ สรุปได้ดังนี้

1.3.1 ความจริง (authenticity) หมายถึง ผู้วิจัยจะต้องคัดเลือกเอกสารที่เป็นเอกสารที่แท้จริง (origin) ซึ่งมีความสำคัญมากต่อการวิจัยทางสังคมศาสตร์ การพิจารณาว่าเอกสารนั้นเป็นเอกสารที่ให้ข้อมูลแท้จริงหรือไม่จะเกิดขึ้นจากการตรวจสอบข้อมูลเกี่ยวกับผู้เขียนหรือหน่วยงานที่เขียนเอกสารว่ามีความน่าเชื่อถือหรือไม่ อย่างไร รวมถึงข้อมูลที่ปรากฏในเอกสารนั้น สอดคล้องกับข้อมูลในบริบทอื่น ๆ ที่เกิดขึ้น ณ ช่วงเวลาที่มีการเขียนเอกสารนั้นอย่างไร

1.3.2 ความถูกต้องน่าเชื่อถือ (credibility) หมายถึง ผู้วิจัยจะต้องคัดเลือกเอกสารด้วยการพิจารณาว่า เอกสารนั้นจะต้องไม่มีข้อมูลที่ผิดพลาด บิดเบือนหรือคลาดเคลื่อนไปจากความเป็นจริง

1.3.3 ความเป็นตัวแทน (Representativeness) คือ เป็นเอกสารที่สามารถแสดงรายละเอียดแทนเอกสารประเภทเดียวกันได้ รายละเอียดสามารถเป็นตัวแทนกลุ่มประชากรตัวอย่างได้

1.3.4 มีความหมายชัดเจน (Meaning) คือ เป็นเอกสารที่สามารถเข้าใจได้ง่าย ชัดเจน สอดคล้องกับวัตถุประสงค์ และนัยสำคัญของการวิจัย

1.4 การเก็บรวบรวมข้อมูล ผู้วิจัยเก็บรวบรวมข้อมูลจากการวิเคราะห์เอกสารว่าด้วยทฤษฎี แนวคิด หลักการ โดยผู้วิจัยได้ทำการศึกษา เก็บรวบรวม และวิเคราะห์ข้อมูลต่างๆ ข้างต้นจาก หนังสือ วารสารทางวิชาการ รายงานวิจัยฉบับสมบูรณ์ บทความวิชาการ บทความวิจัย และข้อมูลสารสนเทศอิเล็กทรอนิกส์ ทั้งภาษาไทย และภาษาต่างประเทศ ทั้งในรูปแบบของสื่อสิ่งพิมพ์เพื่อการจำหน่าย และรูปแบบของสื่อสิ่งพิมพ์เผยแพร่สาธารณะ

1.5 การวิเคราะห์ข้อมูล ผู้วิจัยวิเคราะห์ข้อมูลจากเอกสารระดับปริญญาตรี (Bailey, 1994 : 194) ใช้การวิเคราะห์เนื้อหา (Content Analysis) จากแบบวิเคราะห์เนื้อหาที่ผู้วิจัยสร้างขึ้นเพื่อวิเคราะห์บทสัมภาษณ์ของประชากรเป้าหมาย ตามเกณฑ์การวิเคราะห์เนื้อหาของ (สุภาวศ์ จันทวานิช, 2554 : 144-145) ที่ได้กล่าวไว้ว่า ต้องมีความเป็นระบบ มีความเป็นสภาพวัตถุวิสัย (Objectivity) และอิงกรอบแนวคิดทฤษฎี

ในการวิเคราะห์เนื้อหาเป็นการจัดระบบสาระสำคัญของเนื้อหาจากเอกสารเกี่ยวกับรูปแบบการพัฒนาการบริหารจัดการสถานศึกษาสู่ความเป็นเลิศตามหลักปรัชญาของเศรษฐกิจพอเพียงของโรงเรียนบ้านโป่งเป็ย โดยเป็นการตีความ สร้างข้อสรุป จำแนกชนิด และการเปรียบเทียบลักษณะของข้อมูล รวมทั้งหาความเกี่ยวข้องของปรากฏการณ์ต่าง ๆ ใช้แนวทางพิจารณาในการจัดระบบจำแนกประเภทโดยยึดเนื้อหาข้อมูลเป็นเกณฑ์ ประกอบด้วย

1.5.1 ระบบจำแนกประเภทควรสอดคล้องกับวัตถุประสงค์ในการวิจัย

1.5.2 ระบบจำแนกประเภทควรมีความครอบคลุม สามารถรองรับคำและข้อความที่ได้รับการเจงนั้บได้อย่างครบถ้วน

1.5.3 ระบบจำแนกประเภทควรมีความเด่นชัดในตัวเอง ไม่คลุมเครือ

1.5.4 ระบบจำแนกประเภทไม่ซ้ำซ้อนกัน ไม่มีลักษณะที่คล้ายคลึงกัน ซึ่งจะทำให้เกิดความสับสน

1.5.5 ระบบจำแนกประเภทให้หลักการเดียวกันในการกำหนดประเภท เพื่อก่อให้เกิดเอกภาพ

ขั้นตอนที่ 2 การศึกษาสภาพข้อเท็จจริงในปัจจุบันเกี่ยวกับองค์ประกอบของการบริหารจัดการสถานศึกษาสู่ความเป็นเลิศตามหลักปรัชญาของเศรษฐกิจพอเพียง ขั้นตอนการทำงาน และองค์ประกอบรูปแบบการพัฒนาการบริหารจัดการสถานศึกษาสู่ความเป็นเลิศตามหลักปรัชญาของเศรษฐกิจพอเพียงของโรงเรียนต้นแบบโดยการสัมภาษณ์ผู้ทรงคุณวุฒิที่มีความรู้และประสบการณ์เกี่ยวกับการบริหารจัดการสถานศึกษาสู่ความเป็นเลิศตามหลักปรัชญาของเศรษฐกิจพอเพียง ซึ่งมีรายละเอียด ดังนี้

2.1 กลุ่มเป้าหมาย การกำหนดเลือกกลุ่มเป้าหมายผู้วิจัยใช้การเลือกแบบเจาะจง (Purposive Sampling) ตามแนวทางของฟริก (Frick, 2014 : 122-123) ซึ่งระบุว่า การเลือกตัวอย่างแบบเจาะจงนั้น เพื่อให้ได้ข้อมูลภาคสนามที่เชื่อถือได้ให้เลือกกลุ่มเป้าหมายด้วยเกณฑ์ ดังต่อไปนี้

2.1.1 ให้เลือกกลุ่มเป้าหมายที่เป็นบุคคลภายในของสนามนั้น ๆ กล่าวคือ ให้เลือกบุคคลที่เกี่ยวข้องโดยตรงกับประเด็นที่ผู้วิจัยศึกษา

2.1.2 ให้เลือกกลุ่มเป้าหมายให้กว้างที่สุดและลึกที่สุด ครอบคลุมตัวแปรในปรากฏการณ์ที่ผู้วิจัยกำลังศึกษา

2.1.3 กลุ่มเป้าหมายที่ผู้วิจัยเลือกควรใช้อ้างอิงไปสู่ประชากรทั้งหมดได้

2.1.4 กลุ่มเป้าหมายต้องมีความรู้ และประสบการณ์เพียงพอในการให้ข้อมูลแก่ผู้วิจัย โดยผู้วิจัยจำเป็นต้องกำหนดเกณฑ์ในการคัดเลือกผู้ให้ข้อมูล โดยแนวทางดังกล่าว ผู้วิจัยได้คัดเลือกกลุ่มเป้าหมายในการวิจัย ดังต่อไปนี้

กลุ่มเป้าหมายกลุ่มที่ 1 คือ คัดเลือกโรงเรียนต้นแบบ ประกอบด้วย 1) เป็นโรงเรียนพระราชทานย้อนหลังไม่เกิน 3 ปี หรือโรงเรียนศูนย์การเรียนรู้ตามหลักปรัชญาของเศรษฐกิจพอเพียง ด้านการศึกษา (ศรร.) และ 2) เป็นโรงเรียนที่ผ่านการประเมินจากสำนักงานรับรองมาตรฐาน และประเมินคุณภาพการศึกษา (องค์การมหาชน) จำนวน 4 โรงเรียน ซึ่งโรงเรียนต้นแบบในสำนักงานเขตพื้นที่การศึกษาประถมศึกษาบึงกาฬ มีจำนวน 1 โรงเรียน คือ โรงเรียนอนุบาลศรีวิไล ผู้วิจัยจึงได้พิจารณาคัดเลือกโรงเรียนต้นแบบจากพื้นที่ที่มีบริบทใกล้เคียงกับจังหวัดบึงกาฬ คือ โรงเรียนต้นแบบที่อยู่ในพื้นที่สำนักงานเขตพื้นที่การศึกษาประถมศึกษาหนองคาย เขต 2 และสำนักงานเขตพื้นที่การศึกษาประถมศึกษาสกลนคร เขต 3

กลุ่มเป้าหมายกลุ่มที่ 2 คือ คัดเลือกผู้อำนวยการโรงเรียนหรือรองผู้อำนวยการโรงเรียนหรือผู้รักษาการ (กรณีโรงเรียนที่ไม่มีผู้อำนวยการโรงเรียน) จำนวน 1 คน ครูผู้สอนหรือครูผู้รับผิดชอบโครงการเศรษฐกิจพอเพียง จำนวน 1 คน ครูผู้รับผิดชอบโครงการโรงเรียนพระราชทาน จำนวน 1 คน และตัวแทนคณะกรรมการสถานศึกษา จำนวน 1 คน รวมโรงเรียนละ 4 คน รวมทั้งสิ้น 16 คน เป็นผู้ให้สัมภาษณ์ โดยมีรายละเอียดดังต่อไปนี้

2.1.1 โรงเรียนอนุบาลศรีวิไล สังกัดสำนักงานเขตพื้นที่การศึกษาประถมศึกษาบึงกาฬ ผู้ให้ข้อมูล คือ 1) นายบุญทวี สาลี ผู้อำนวยการโรงเรียน 2) นางสาวชุตินา เพรศแก้ว ครูผู้รับผิดชอบโครงการ 3) นางอัจฉราพรรณ ขุนศรี ครูผู้รับผิดชอบโครงการ และ 4) นายสมเกียรติ ลามคำ กรรมการสถานศึกษา

2.1.2 โรงเรียนบ้านบัว (สระพังวิทยา) สังกัด สำนักงานเขตพื้นที่การศึกษาประถมศึกษาสกลนคร เขต 2 คือ 1) นายณัฐวุฒิ บุรีแสง ผู้อำนวยการโรงเรียน 2) นางปาริชาติ ทิลารักษ์ ครูผู้รับผิดชอบโครงการ 3) นายธีระพงษ์ แสนหอม ครูผู้รับผิดชอบโครงการ และ 4) นายประสาน พรอินทร์ กรรมการสถานศึกษา

2.1.3 โรงเรียนบ้านบนงกทา สังกัดสำนักงานเขตพื้นที่การศึกษาประถมศึกษาสกลนคร เขต 3 คือ 1) นางจินดา อินทรสิทธิ์ ผู้อำนวยการโรงเรียน 2) นางเพียงจันทร์ ไชยยศ ครูผู้รับผิดชอบโครงการ 3) นางบรรจง วิเชียร ครูผู้รับผิดชอบโครงการ และ 4) นายเสริมสุข สุพล กรรมการสถานศึกษา

2.1.4. โรงเรียนราชประชานุเคราะห์ 27 จังหวัดหนองคาย สังกัดสำนักบริหารงานการศึกษาพิเศษ คือ 1) นายทวีศักดิ์ ตั้งอารีอรุณ ผู้อำนวยการโรงเรียน 2) นางสาวสุพิชมา บิดานารา ครูผู้รับผิดชอบโครงการ 3) นายจรัญ ดวงสุวรรณ ครูผู้รับผิดชอบโครงการ และ 4) นายพร ศิลาคม กรรมการสถานศึกษา

2.2 เครื่องมือที่ใช้ในการวิจัย

2.2.1 ลักษณะของเครื่องมือที่ใช้ในวิจัย

การสัมภาษณ์การศึกษาสภาพข้อเท็จจริงในปัจจุบันเกี่ยวกับองค์ประกอบของการบริหารจัดการสถานศึกษาสู่ความเป็นเลิศตามหลักปรัชญาของเศรษฐกิจพอเพียง ขั้นตอนการทำงาน และองค์ประกอบรูปแบบการพัฒนาการบริหารจัดการสถานศึกษาสู่ความเป็นเลิศตามหลักปรัชญาของเศรษฐกิจพอเพียง ผู้วิจัยใช้แบบสัมภาษณ์แบบไม่มีโครงสร้าง (Non - Structured Interview Form) เพื่อสัมภาษณ์ความคิดเห็น ประกอบด้วย แนวคำถามที่เป็นข้อเท็จจริงในปัจจุบันเกี่ยวกับการบริหารจัดการสถานศึกษาสู่ความเป็นเลิศตามหลัก

ปรัชญาของเศรษฐกิจพอเพียงของโรงเรียนบ้านโป่งเป็ย สังกัดสำนักงานเขตพื้นที่การศึกษา ประถมศึกษาบึงกาฬ โดยแบ่งแบบสัมภาษณ์ออกเป็น 3 ตอน ดังนี้

ตอนที่ 1 ข้อมูลทั่วไปของผู้ให้สัมภาษณ์

ตอนที่ 2 ประเด็นการสัมภาษณ์ความคิดเห็นเกี่ยวกับสภาพข้อเท็จจริงในปัจจุบันเกี่ยวกับองค์ประกอบของการบริหารจัดการสถานศึกษาสู่ความเป็นเลิศตามหลักปรัชญาของเศรษฐกิจพอเพียง ขั้นตอนการทำงาน และองค์ประกอบรูปแบบการพัฒนาการบริหารจัดการสถานศึกษาสู่ความเป็นเลิศตามหลักปรัชญาของเศรษฐกิจพอเพียง

ตอนที่ 3 ข้อเสนอแนะในการพัฒนาการบริหารจัดการสถานศึกษาสู่ความเป็นเลิศตามหลักปรัชญาของเศรษฐกิจพอเพียง

2.2.2 การสร้างเครื่องมือที่ใช้ในการวิจัย

2.2.2.1 ผู้วิจัยศึกษาเอกสาร แนวคิด ทฤษฎีที่เกี่ยวข้องกับองค์ประกอบของการบริหารจัดการสถานศึกษาสู่ความเป็นเลิศตามหลักปรัชญาของเศรษฐกิจพอเพียง ขั้นตอนการทำงาน และองค์ประกอบรูปแบบการพัฒนาการบริหารจัดการสถานศึกษาสู่ความเป็นเลิศตามหลักปรัชญาของเศรษฐกิจพอเพียง เพื่อกำหนดประเด็นการสัมภาษณ์

2.2.2.2 ผู้วิจัยกำหนดหัวข้อในการสัมภาษณ์ให้สอดคล้องกับวัตถุประสงค์การวิจัย มีเนื้อหาเกี่ยวกับองค์ประกอบของการบริหารจัดการสถานศึกษาสู่ความเป็นเลิศตามหลักปรัชญาของเศรษฐกิจพอเพียง ขั้นตอนการทำงาน และองค์ประกอบรูปแบบการพัฒนาการบริหารจัดการสถานศึกษาสู่ความเป็นเลิศตามหลักปรัชญาของเศรษฐกิจพอเพียง

2.2.2.3 ผู้วิจัยสร้างแบบสัมภาษณ์ตามขอบเขตของเนื้อหาที่สร้างขึ้นนำเสนอต่อผู้เชี่ยวชาญเพื่อตรวจสอบความตรงเชิงเนื้อหา (Content validity) และหาความสอดคล้องของแบบสัมภาษณ์ (Item - Objective Congruence Index : IOC) และความเหมาะสมของภาษาของแบบสัมภาษณ์ที่ผู้วิจัยสร้างขึ้น โดยที่มีเกณฑ์ในการพิจารณาค่าความสอดคล้อง ดังนี้

ให้คะแนน +1 หมายถึง แน่ใจว่าข้อความวัดได้ตรงตามวัตถุประสงค์

ให้คะแนน 0 หมายถึง ไม่แน่ใจว่าข้อความวัดได้ตรงตามวัตถุประสงค์

ให้คะแนน -1 หมายถึง แน่ใจว่าข้อความวัดได้ตรงตามวัตถุประสงค์

ซึ่งผู้เชี่ยวชาญที่ทำหน้าที่ตรวจสอบความตรงตามวัตถุประสงค์ จำนวน 5 ท่าน แบ่งออกเป็นด้านการบริหารจัดการสถานศึกษาสู่ความเป็นเลิศตามหลักปรัชญาของเศรษฐกิจพอเพียง และด้านการสร้างเครื่องมือวิจัย โดยผู้เชี่ยวชาญ จำนวน 5 คน ประกอบด้วย

1) รองศาสตราจารย์ ดร.ทงศักดิ์ คุ้มไข่น้ำ อาจารย์ประจำสาขาวิชาการบริหารและพัฒนาคุณภาพการศึกษา มหาวิทยาลัยขอนแก่น วิทยาเขตหนองคาย

2) รองศาสตราจารย์ ดร.สัญญา เคนาภูมิ ผู้อำนวยการสถาบันวิจัยและพัฒนา มหาวิทยาลัยราชภัฏมหาสารคาม

3) ผู้ช่วยศาสตราจารย์ ดร.วัลลิกา ฉลากบาง อาจารย์ประจำหลักสูตรปรัชญาดุษฎีบัณฑิต สาขาวิชาการบริหารและพัฒนาการศึกษา มหาวิทยาลัยราชภัฏสกลนคร

4) ดร.สร้อยญา บุคตา ผู้อำนวยการสำนักงานเขตพื้นที่การศึกษาประถมศึกษา ลำปาง เขต 2

5) ดร.อภิศญาวัฒน์ ประราศรี ศึกษานิเทศก์ชำนาญการพิเศษ รับผิดชอบโครงการเศรษฐกิจพอเพียง สำนักงานเขตพื้นที่การศึกษามัธยมศึกษาร้อยเอ็ด

2.2.2.4 นำแบบสัมภาษณ์ที่ได้รับคำแนะนำและข้อเสนอแนะจากผู้เชี่ยวชาญทั้ง 5 คน มาหาค่าดัชนีความสอดคล้อง (Item - Objective Congruence Index : IOC) โดยให้ผู้เชี่ยวชาญแต่ละท่านพิจารณาลงความเห็นและให้คะแนนคำถามแต่ละข้อโดยผู้เชี่ยวชาญได้ให้ข้อเสนอแนะให้ปรับสำนวนภาษาในแบบสัมภาษณ์ให้มีความกระชับและมีความชัดเจนมากยิ่งขึ้น แล้วนำคะแนนที่ได้จากผู้เชี่ยวชาญแต่ละคนมาคำนวณหาค่าดัชนีความสอดคล้อง ผลการพิจารณาคัดเลือกข้อคำถามใช้เกณฑ์เดียวกันกับแบบสอบถาม โดยคัดเลือกข้อคำถามที่มีค่าดัชนี ความสอดคล้องตั้งแต่ 0.50 ขึ้นไป (วาโร เฟิงส์วีสดี. 2551 : 224) โดยใช้สูตรดังนี้

$$IOC = \frac{\sum R}{N}$$

เมื่อ IOC คือ ดัชนีความสอดคล้องระหว่างข้อคำถามกับเนื้อหา

$\sum R$ คือ ผลรวมของคะแนนผลการตัดสินข้อคำถามของผู้เชี่ยวชาญ

N คือ จำนวนผู้เชี่ยวชาญ

เกณฑ์การตัดสินความสอดคล้องของข้อคำถามกับเนื้อหา ดังนี้

ถ้า $IOC \geq 0.50$ ถือว่า ข้อคำถามนั้นวัดได้สอดคล้องกับเนื้อหา

ถ้า $IOC < 0.50$ ถือว่า ข้อคำถามนั้นวัดได้ไม่สอดคล้องกับเนื้อหา

ผลการหาค่า IOC พบว่า ข้อคำถามมีค่า IOC อยู่ระหว่าง 0.80-1.00

2.2.2.5 ผู้วิจัยปรับปรุงแบบสัมภาษณ์ให้มีความเหมาะสมตามค่า IOC และข้อเสนอแนะของผู้เชี่ยวชาญ

2.2.2.6 ผู้วิจัยได้แบบสัมภาษณ์ฉบับสมบูรณ์ เพื่อนำไปเก็บข้อมูลต่อไป

2.3 การเก็บรวบรวมข้อมูล

ผู้วิจัยได้ดำเนินการเก็บรวบรวมข้อมูล ดังนี้

2.3.1 ผู้วิจัยทำหนังสือจากโรงเรียนบ้านโป่งเป็ย สำนักงานเขตพื้นที่การศึกษาประถมศึกษาศรีสะเกษ เพื่อขอความอนุเคราะห์เก็บรวบรวมข้อมูลจากการสัมภาษณ์ผู้ทรงคุณวุฒิ

2.3.2 ผู้วิจัยติดต่อประสานผู้ทรงคุณวุฒิเพื่อนัดหมาย วัน เวลา และสถานที่ในการเข้าสัมภาษณ์ผู้ทรงคุณวุฒิ

2.3.3 ดำเนินการสัมภาษณ์ในประเด็นที่กำหนดจากแบบสัมภาษณ์ ณ สถานที่ ตามวัน เวลา ที่กำหนด

2.4 การวิเคราะห์ข้อมูล

ผู้วิจัยวิเคราะห์ข้อมูลทั่วไปของผู้ให้สัมภาษณ์ และวิเคราะห์ข้อมูลเชิงคุณภาพ (Qualitative Data) ที่ได้จากการสัมภาษณ์ผู้ทรงคุณวุฒิโดยใช้หลักการวิเคราะห์เนื้อหา (Content Analysis) ใช้การสร้างข้อสรุปแบบอุปนัย (Analytic Inductive)

การออกแบบการวิจัย

การวิจัยครั้งนี้เป็นการวิจัยแบบผสมผสานวิธี (Mixed Methods Research) คือ ผสมผสานวิธีวิจัยเชิงคุณภาพกับวิธีวิจัยเชิงปริมาณ ซึ่งผู้วิจัยสามารถแสดงเป็นแผนผัง (Diagram) ดังภาพ

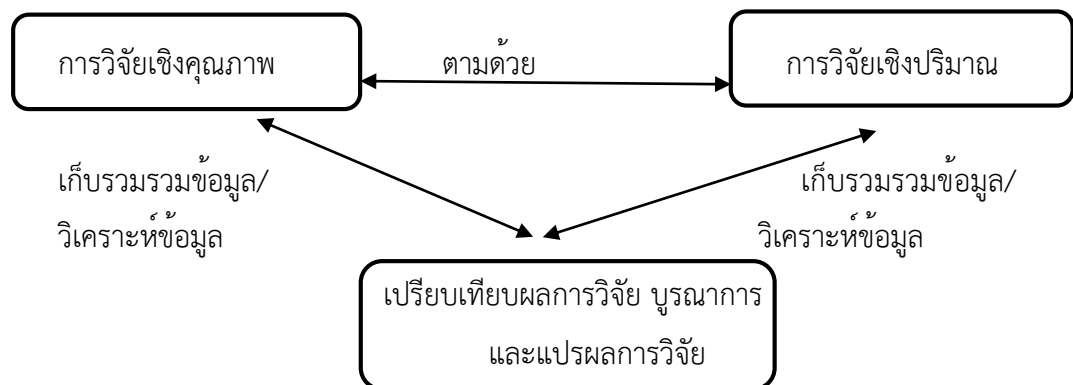

ภาพประกอบ 19 แผนผังการวิจัยแบบผสมผสานวิธี (Mixed Methods Research)

ระยะที่ 2 สร้าง และพัฒนารูปแบบการพัฒนาการบริหารจัดการสถานศึกษาสู่ความเป็นเลิศตามหลักปรัชญาของเศรษฐกิจพอเพียงของโรงเรียนบ้านโป่งเป็ย สังกัดสำนักงานเขตพื้นที่การศึกษาประถมศึกษาบึงกาฬ

การวิจัยในระยนี้ผู้วิจัยได้ดำเนินการ 4 ขั้นตอน 1) การร่างรูปแบบโดยใช้การวิเคราะห์องค์ประกอบเชิงยืนยัน (Confirmatory Factor Analysis : CFA) 2) การตรวจสอบความตรงเชิงสอดคล้องของร่างรูปแบบ โดยใช้การประชุมผู้เชี่ยวชาญ (Expert Group Meeting) 3) การพัฒนารูปแบบโดยวิธีการสัมมนาประชาพิจารณ์ (Public hearing seminar) และ 4) จัดทำคู่มือ โดยมีรายละเอียดของการดำเนินการ ดังนี้

ขั้นตอนที่ 3 การร่างรูปแบบการพัฒนาการบริหารจัดการสถานศึกษาสู่ความเป็นเลิศตามหลักปรัชญาของเศรษฐกิจพอเพียงของโรงเรียนบ้านโป่งเป็ย สังกัดสำนักงานเขตพื้นที่การศึกษาประถมศึกษาบึงกาฬ โดยมีรายละเอียดดังนี้

3.1 นำผลที่ได้จากการศึกษาสภาพข้อเท็จจริงในปัจจุบันจากระยะที่ 1 มาเป็นพื้นฐานของการสร้างร่างรูปแบบ

3.2 ประชากรที่ใช้ในการวิจัย ได้แก่ ผู้บริหาร ครูและบุคลากรทางการศึกษาโรงเรียนขยายโอกาสทางการศึกษา สังกัดสำนักงานเขตพื้นที่การศึกษาประถมศึกษาบึงกาฬ ปีการศึกษา 2563 จำนวน 971 คน (ที่มา สำนักงานเขตพื้นที่การศึกษาประถมศึกษาบึงกาฬ, 2563, เว็บไซต์)

3.2.1 กลุ่มตัวอย่างที่ใช้ในการวิจัย ได้แก่ ผู้บริหาร ครูและบุคลากรทางการศึกษาโรงเรียนขยายโอกาสทางการศึกษา สังกัดสำนักงานเขตพื้นที่การศึกษาประถมศึกษาบึงกาฬ ปีการศึกษา 2563 กำหนดขนาดกลุ่มตัวอย่างของ Taro Yamane ที่ระดับความเชื่อมั่น ร้อยละ 95 ระดับความคลาดเคลื่อน ร้อยละ ± 5 (Yamane, 1976 : 1088, อ้างถึงใน วาโร เฟ็งสวัสต์, 2551 : 192) ได้กลุ่มตัวอย่าง จำนวน 286 คน เพื่อให้ได้กลุ่มตัวอย่างครอบคลุม ผู้วิจัยจึงได้สุ่มโดยใช้วิธีการสุ่มแบบหลายขั้นตอน (Multi-stage Random Sampling) (บุญชม ศรีสะอาด, 2553 : 47) ได้กลุ่มตัวอย่าง จำนวน 300 คน ดำเนินการ ดังนี้

3.2.2 ใช้อำเภอเป็นหน่วยในการสุ่ม โดยวิธีสุ่มอย่างง่าย (Simple Random Sampling) ใช้การจับสลากใช้เกณฑ์ร้อยละ 50 ของอำเภอที่อยู่ในจังหวัดบึงกาฬ ซึ่งมีทั้งหมด 8 อำเภอ ดังนั้นจะได้จำนวน 4 อำเภอ ได้แก่ เมืองบึงกาฬ, ศรีวิไล, เซกา, และโซ่พิสัย

3.2.3 ใช้กลุ่มโรงเรียนเป็นหน่วยในการสุ่ม โดยใช้วิธีสุ่มอย่างง่ายด้วยการจับสลากใช้เกณฑ์ร้อยละ 50 ขึ้นไปของกลุ่มโรงเรียนที่ตั้งอยู่ใน 4 อำเภอ ซึ่งมีทั้งหมด 14 กลุ่มโรงเรียน ดังนั้นจะได้กลุ่มโรงเรียน จำนวน 7 กลุ่มโรงเรียน ได้แก่ 1) หอคำหนองเลิง 2) โนน

สมบูรณ์นาสวรรค์คำนาดี 3) นาสะแบงนาแสง 4) ชางหนองทุ่ม 5) เซกา 6) เครือข่ายศรีชมภู (โซ่) และ 7) เครือข่ายคำแก้วถ้ำเจริญ (โซ่)

3.2.4 กลุ่มตัวอย่างได้มาโดยเลือกแบบเจาะจงจากข้อ 3.2.3 ได้แก่ ผู้บริหาร ครู และบุคลากรทางการศึกษาโรงเรียนขยายโอกาสทางการศึกษา สังกัดสำนักงานเขตพื้นที่การศึกษาประถมศึกษาบึงกาฬ ทั้ง 16 โรงเรียน มีจำนวน 300 คน รายละเอียดดังตาราง 12

ตาราง 12 แสดงจำนวนประชากรและกลุ่มตัวอย่าง

อำเภอ	กลุ่มโรงเรียน	โรงเรียน	จำนวนประชากร	จำนวนกลุ่มตัวอย่าง	
1. เมืองบึงกาฬ	โนนสว่างโป่งเปือยโคสี	บ้านโป่งเปือย	34	-	
		หอคำ-หนองเลิง	บ้านนาเจริญ	18	18
			หอคำพิทยาสรรค์	18	18
			บ้านโคกสะอาด	18	18
	โนนสมบูรณ์นาสวรรค์คำนาดี	เล็ดสิน	17	17	
	โคกก่อง-ชัยพร	บ้านโคกก่องมิตรภาพที่ 86	22	-	
		ประสานมิตรวิทยา	31	-	
		บ้านนาตอง	17	-	
		บ้านนาคำ	18	-	
	2. ศรีวิไล	ศรีวิไลชุมชนภูพานาสิ่งห์	บ้านโคกสำราญพรสวรรค์	19	-
บ้านห้วยลึก			21	-	
บ้านนาทราย			21	-	
นาสะแบง-นาแสง		บ้านนาสะแบง	24	24	
		บ้านนาแสง	21	21	
		กัลณวิวัฒนา 2	19	19	
3. พรเจริญ	พรเจริญ	อนุบาลพรเจริญ	27	-	
		ชุมชนบ้านโคกอุดม	33	-	
		บ้านใหม่ศรีชมภู	15	-	
		บ้านวังยาว	16	-	
		บ้านหนองผักแว่น	15	-	

ตาราง 12 (ต่อ)

อำเภอ	กลุ่มโรงเรียน	โรงเรียน	จำนวน ประชากร	จำนวนกลุ่ม ตัวอย่าง
3. พรเจริญ (ต่อ)	ดอนหญ้านาง	บ้านดอนหญ้านาง	17	-
		บ้านนาสาว	16	-
4. บุงคลา	บุงคลา	ไทยรัฐวิทยา 51	22	-
5. บึงโขงหลง	บึงโขงหลง	บ้านบัวโคก	16	-
		บ้านนาอ่าง	16	-
		บ้านนาขามโนนสวนปอ	12	-
	ดงบัง-หาดอกคำ	บ้านดงบัง	14	-
		บ้านหนองฮู-ฝอยลม	17	-
		บ้านท่าไร่ไทยเจริญ	16	-
6. เซกา	ป่งไฮน้ำจั้น	บ้านหนองแกทราย	25	-
		บ้านท่าเชียงเครือ	18	-
		บ้านป่งไฮราษฎร์สามัคคี	22	-
		บ้านคำบอน	19	-
	บ้านตองโสกกาม	บ้านตองโคกกะแซ	21	-
	ท่ากกแดงท่าสะอาด	บ้านหัวแฮด	17	-
	ซางหนองทุ่ม	หนองทุ่มวิทยา	17	17
ชุมชนบ้านซาง		21	21	
6. เซกา (ต่อ)	เซกา	บ้านหวายผักชะ	13	13
		บ้านนางัว-สายปัญญา	15	15
7. โขพิสัย	เครือข่ายศรีชมพู(ไซ)	บ้านคำไผ่	18	18
		บ้านนาขาม	18	18
	เครือข่ายคำแก้วถ้าเจริญ (ไซ)	บ้านโนนสว่าง	21	21
		บ้านหนองโตนเสียด	23	23
		สังวาลวิทย 1	19	19
	เครือข่ายหนองพันทาบัวตุ่ม (ไซ)	บ้านนาเหวอโนนอุดม	23	-
บ้านสามหนอง		16	-	

ตาราง 12 (ต่อ)

อำเภอ	กลุ่มโรงเรียน	โรงเรียน	จำนวนประชากร	จำนวนกลุ่มตัวอย่าง
8. ปากคาด	ปากคาด	บ้านนาแก้ง	22	-
	หนองยองสมสนุก	บ้านนาดง	18	-
		บ้านบะยาวราชภู่นุเคราะห์	17	-
		สมาคมสื่อมวลชนกีฬา สมัครเล่นและดารา	18	-
รวมทั้งสิ้น			971	300

3.3 สร้างแบบสอบถามเพื่อศึกษาระดับความคิดเห็นของข้อความที่ส่งผลต่อการพัฒนาการบริหารจัดการสถานศึกษาสู่ความเป็นเลิศตามหลักปรัชญาของเศรษฐกิจพอเพียง สังกัดสำนักงานเขตพื้นที่การศึกษาประถมศึกษาบึงกาฬ มีลักษณะเป็นคำถามแบบมาตราส่วนประมาณค่า 5 ระดับ โดยมีขั้นตอนในการสร้าง ดังนี้

3.3.1 กำหนดประเด็นหลักในการสร้างแบบสอบถาม จากกรอบแนวคิดการวิจัย และนิยามศัพท์ที่ใช้ในการวิจัยมาสร้างเป็นข้อความ

3.3.2 จัดทำร่างแบบสอบถามระดับความคิดเห็นของข้อความที่ส่งผลต่อการพัฒนาการบริหารจัดการสถานศึกษาสู่ความเป็นเลิศตามหลักปรัชญาของเศรษฐกิจพอเพียง สร้างโดยอาศัยข้อมูลที่เป็นผลจากการวิเคราะห์สภาพข้อเท็จจริงในปัจจุบัน ใช้ในการเก็บรวบรวมข้อมูล โดยแบ่งออกเป็น 2 ส่วน ดังนี้

ส่วนที่ 1 ข้อมูลสถานภาพส่วนบุคคลของผู้ตอบแบบสอบถาม มีลักษณะเป็นนามบัญญัติ (Nominal Scale) ประกอบด้วย 1) เพศ 2) อายุ 3) วุฒิการศึกษา 4) ประสบการณ์ และ 5) ขนาดสถานศึกษา เป็นข้อความแบบเลือกตอบ

ส่วนที่ 2 ข้อความวัดระดับความคิดเห็นที่ส่งผลต่อการพัฒนาการบริหารจัดการสถานศึกษาสู่ความเป็นเลิศตามหลักปรัชญาของเศรษฐกิจพอเพียง สังกัดสำนักงานเขตพื้นที่การศึกษาประถมศึกษาบึงกาฬ ทั้ง 7 ด้าน มีเนื้อหา ประกอบด้วย 1) ด้านภาวะผู้นำเชิงกลยุทธ์ 2) ด้านการมุ่งเน้นการพัฒนาบุคลากร 3) ด้านหลักสูตร และการจัดการเรียนการสอน 4) ด้านการจัดกิจกรรมพัฒนาผู้เรียน 5) ด้านการวัด การวิเคราะห์และการจัดการความรู้ 6) ด้านการมุ่งเน้นนักเรียน ผู้มีส่วนได้ส่วนเสีย และ 7) ด้านผลลัพธ์การดำเนินงาน โดยมีประเด็นตัวแปร

ต่าง ๆ ตามนิยามไว้ มีลักษณะของข้อมูลเป็นมาตราส่วนประมาณค่า (Rating Scale) 5 ระดับ โดยวิธีของลิเคิร์ต (Likert, 1967 : 90) ซึ่งมีเกณฑ์การให้คะแนน ดังนี้

5 หมายถึง มีความคิดเห็นว่าเป็นสิ่งส่งผลมากที่สุด

4 หมายถึง มีความคิดเห็นว่าเป็นสิ่งส่งผลมาก

3 หมายถึง มีความคิดเห็นว่าเป็นสิ่งส่งผลปานกลาง

2 หมายถึง มีความคิดเห็นว่าเป็นสิ่งส่งผลน้อย

1 หมายถึง มีความคิดเห็นว่าเป็นสิ่งส่งผลน้อยที่สุด

ข้อมูลที่ได้จากการวิเคราะห์จากแบบสอบถามมาตราส่วนประมาณค่า (Rating Scale) แปลผลโดยใช้เกณฑ์สัมบูรณ์ (Absolute Criteria) ตามแนวทางของเบสต์ (Best, 1997 : 123)

ค่าเฉลี่ย 4.50-5.00 คะแนน มีการปฏิบัติอยู่ในระดับมากที่สุด

ค่าเฉลี่ย 3.50-4.49 คะแนน มีการปฏิบัติอยู่ในระดับมาก

ค่าเฉลี่ย 2.50-3.49 คะแนน มีการปฏิบัติอยู่ในระดับปานกลาง

ค่าเฉลี่ย 1.50-2.49 คะแนน มีการปฏิบัติอยู่ในระดับน้อย

ค่าเฉลี่ย 1.00-1.49 คะแนน มีการปฏิบัติอยู่ในระดับน้อยที่สุด

3.4 ตรวจสอบคุณภาพแบบสอบถาม โดยนำแบบสอบถามไปตรวจสอบคุณภาพก่อนนำไปใช้จริง ดังนี้

3.4.1 นำแบบสอบถามไปให้ผู้เชี่ยวชาญ จำนวน 5 คน ตรวจสอบความตรงเชิงเนื้อหา (Content Validity) และหาค่าดัชนีความสอดคล้องของแบบสอบถาม (Item-Objective Congruence Index : IOC) (วาโร เฟิงส์วีสต์. 2551 : 224) โดยมีเกณฑ์การให้ค่าดัชนีความสอดคล้อง ดังนี้

+ 1 หมายถึง ข้อคำถามมีความสอดคล้องกับวัตถุประสงค์

0 หมายถึง ไม่แน่ใจว่าข้อคำถามมีความสอดคล้องกับวัตถุประสงค์

- 1 หมายถึง ข้อคำถามไม่สอดคล้องกับวัตถุประสงค์

จากนั้นนำผลมาคำนวณหาค่าดัชนีความสอดคล้อง (IOC) โดยใช้สูตร

$$IOC = \frac{\sum R}{N}$$

เมื่อ IOC แทนดัชนีความสอดคล้องระหว่างข้อคำถามกับวัตถุประสงค์

$\sum R$ แทนผลรวมของความคิดเห็นของผู้เชี่ยวชาญทั้งหมด

N แทนจำนวนผู้เชี่ยวชาญทั้งหมด

เกณฑ์ตัดสิน

ถ้า $IOC \geq 0.5$ ถือว่าข้อคำถามนั้นสอดคล้องกับ วัตถุประสงค์

ถ้า $IOC < 0.5$ ถือว่าข้อคำถามนั้นไม่สอดคล้องกับ วัตถุประสงค์

ผลการหาค่า IOC พบว่า ข้อคำถามมีค่า IOC อยู่ระหว่าง 0.80-1.00

3.4.2 คัดเลือกข้อคำถามที่อยู่ในเกณฑ์การพิจารณาไว้

3.4.3 นำแบบสอบถามที่ปรับปรุงแก้ไขแล้วไปทดลองใช้ (Try out) กับ บุคลากรที่ไม่ใช่กลุ่มตัวอย่างในการวิจัย โดยมีบุคลากรโรงเรียนขยายโอกาสทางการศึกษา สังกัด สำนักงานเขตพื้นที่การศึกษาประถมศึกษาศรีสะเกษ เขต 1 เข้าร่วมทดลองใช้ (Try out) ด้วยความ สัมผัสใจจำนวน 10 โรงเรียน ประกอบด้วย ผู้บริหาร จำนวน 1 คน ครู จำนวน 2 คน รวม 30 คน (สมนึก ภัททิยธนี, 2549 : 19) ดังนี้ 1) โรงเรียนบ้านโคกก่องมิตรภาพที่ 86 2) โรงเรียนบ้าน โคกสำราญพรสวรรค์ 3) โรงเรียนอนุบาลพรเจริญ 4) โรงเรียนบ้านดอนหญ้านาง 5) โรงเรียน ไทยรัฐวิทยา 51 6) โรงเรียนบ้านบัวโคก 7) โรงเรียนบ้านดงบัง 8) โรงเรียนบ้านหัวแฮด 9) โรงเรียนบ้านนาเห่อโนนอุดม และ 10) โรงเรียนบ้านนาแก

3.4.4 นำแบบสอบถามที่ทดลองใช้ (Try out) มาวิเคราะห์เพื่อหาค่า อำนาจจำแนกรายข้อ (Item Analysis) โดยใช้วิธีสหสัมพันธ์แบบเพียร์สัน (Pearson Product-Moment Correlation) ระหว่างคะแนนรายข้อกับคะแนนรวม (Item-Total Correlation) โดย เลือกข้อที่มีค่าอำนาจจำแนก ตั้งแต่ 0.30 ขึ้นไป ผลการวิเคราะห์ค่าอำนาจจำแนกของ แบบสอบถาม พบว่า มีค่าอำนาจจำแนกอยู่ระหว่าง 0.39 – 0.85 แสดงว่าแบบสอบถาม มีคุณภาพสามารถวัดระดับความคิดเห็นของข้อคำถามที่ส่งผลต่อการพัฒนาการบริหารจัดการ สถานศึกษาสู่ความเป็นเลิศตามหลักปรัชญาของเศรษฐกิจพอเพียงได้ และค่าความเชื่อมั่น (Reliability) ของแบบสอบถามทั้งฉบับเท่ากับ 0.99 โดยใช้สัมประสิทธิ์แอลฟา (Alpha Coefficient) ของ Cronbach (1990 : 77 – 290) แสดงว่าแบบสอบถามมีความคงเส้นคงวาของ การวัด

3.4.5 นำแบบสอบถามมาปรับปรุงแก้ไข ตรวจสอบความสมบูรณ์ ถูกต้องอีกครั้ง แล้วจัดพิมพ์เป็นแบบฉบับสมบูรณ์ และนำไปใช้เก็บรวบรวมข้อมูลจากกลุ่ม ตัวอย่างต่อไป

3.5 การวิเคราะห์ข้อมูล ในขั้นตอนนี้มีวิธีการดำเนินการดังนี้

3.5.1 วิเคราะห์องค์ประกอบของการบริหารจัดการสถานศึกษาสู่ความ เป็นเลิศตามหลักปรัชญาของเศรษฐกิจพอเพียง โดยการวิเคราะห์ข้อมูลสภาพทั่วไปของผู้ตอบ

แบบสอบถามด้วยการแจกแจงความถี่ (Frequency) ร้อยละ (Percentage) ส่วนข้อมูลที่มีลักษณะเป็นมาตราส่วนประมาณค่า (Ratio Scale) ซึ่งสอบถามระดับความคิดเห็น 5 ระดับ คือ มากที่สุด มาก ปานกลาง น้อย และน้อยที่สุด วิเคราะห์ด้วยการคำนวณค่าเฉลี่ย และ ส่วนเบี่ยงเบนมาตรฐาน (Standard Deviation) รวมทั้งสังเคราะห์องค์ประกอบของรูปแบบการพัฒนาการบริหารจัดการสถานศึกษาสู่ความเป็นเลิศตามหลักปรัชญาของเศรษฐกิจพอเพียง ซึ่งครอบคลุมมิติของระบบสามด้าน ได้แก่ ปัจจัยนำเข้า (Input) กระบวนการ (Process) และ ผลผลิต (Output)

3.5.2. นำข้อมูลที่ได้จากข้อที่ 3.5.1 ไปใช้ในการวิเคราะห์องค์ประกอบเชิงยืนยัน (Confirmatory Factor Analysis : CFA) เพื่อใช้ในการร่างรูปแบบการบริหารจัดการสถานศึกษาสู่ความเป็นเลิศตามหลักปรัชญาของเศรษฐกิจพอเพียงของโรงเรียนบ้านโป่งเป็ย สังกัดสำนักงานเขตพื้นที่การศึกษาประถมศึกษาบึงกาฬ ในลำดับต่อไป

ในการวิเคราะห์หาค่าเฉลี่ย และส่วนเบี่ยงเบนมาตรฐานดังกล่าว เป็นแนวทางพื้นฐานของการวิเคราะห์องค์ประกอบเชิงยืนยัน (Confirmatory Factor Analysis) ซึ่งสามารถนำมาใช้ยืนยันความสัมพันธ์ ความเหมาะสมของข้อมูลที่จะนำไปวิเคราะห์องค์ประกอบเชิงยืนยัน ของรูปแบบการพัฒนาการบริหารจัดการสถานศึกษาสู่ความเป็นเลิศตามหลักปรัชญาของเศรษฐกิจพอเพียงของโรงเรียนบ้านโป่งเป็ย สังกัดสำนักงานเขตพื้นที่การศึกษาประถมศึกษาบึงกาฬ กล่าวคือยืนยันข้อมูลที่ได้จากการวิเคราะห์หาค่าเฉลี่ย และ ส่วนเบี่ยงเบนมาตรฐานดังกล่าวนั้น โดยพิจารณาว่าข้อมูลที่มีค่ามากกว่า หรือเท่ากับ 0.30 ถือว่าเป็นข้อมูลที่ควรนำมาตรวจสอบความเหมาะสมเพื่อที่จะใช้การวิเคราะห์องค์ประกอบเชิงยืนยัน โดยใช้มาตรวัดความเพียงพอของการสุ่มของ ไคเซอร์ ไมเยอร์ โอลคิน (Kaiser – Meyer- Olkin Measure of Sampling, KMO) เพื่อวัดความเหมาะสมของข้อมูลโดยเป็นการยืนยันว่าข้อมูลที่อยู่เหมาะสมที่จะใช้การวิเคราะห์องค์ประกอบเชิงยืนยัน หรือไม่ ซึ่งค่า KMO ต้องมากกว่า 0.50 จึงต้องแสดงข้อมูลที่มีความเหมาะสมที่จะใช้ในการวิเคราะห์องค์ประกอบโดยละเอียด

3.5.3 นำข้อมูลจากแบบสอบถามมาวิเคราะห์องค์ประกอบเชิงยืนยัน (Confirmatory Factor Analysis) เพื่อทดสอบโมเดลการวัดขององค์ประกอบด้านต่าง ๆ ในรูปแบบแล้วทำการสรุปผล

ทำการทดสอบความสัมพันธ์ระหว่างตัวแปรโดยใช้มาตรวัดของ บาร์ทเลทท์ (Bartlett's Test of Sphericity) คือ มีสถิติทดสอบที่แจกแจงโดยประมาณแบบไคสแควร์ - (Chi-Square) โดยถ้าค่าไค- สแควร์ มีค่ามากหรือค่านัยสำคัญทางสถิติ (Significance) มีค่าต่ำกว่านัยสำคัญ ค่า Alpha ที่กำหนด (ซึ่งในการวิจัยครั้งนี้กำหนดระดับนัยสำคัญที่ 0.05) แสดงว่า

ตัวแปรมีความสัมพันธ์กันจึงมีความเหมาะสมที่จะใช้เทคนิคการวิเคราะห์องค์ประกอบ (Factor Analysis)

หากผลการทดสอบพบว่า ตัวแปรมีความเหมาะสมตามเกณฑ์ที่กำหนดก็ทำการวิเคราะห์ องค์ประกอบเชิงยืนยัน เพื่อทดสอบความกลมกลืนของโมเดลที่พัฒนาขึ้นจากทฤษฎีกับข้อมูลเชิงประจักษ์

3.5.4 การตรวจสอบความกลมกลืนของโมเดลกับข้อมูลเชิงประจักษ์นั้น ผู้วิจัยใช้ค่าสถิติ เพื่อที่จะตรวจสอบ ดังนี้

3.5.4.1 ค่าไค-สแควร์ (Chi-square probability level: CMIN-p) ค่าสถิติไค-สแควร์ (Chisquare Goodness of Fit Statistic) ใช้ทดสอบสมมุติฐานทางสถิติว่า ฟังก์ชันความกลมกลืนมีค่าเป็นศูนย์ หรือโมเดลองค์ประกอบตามทฤษฎีที่เป็นสมมุติฐานวิจัย สอดคล้องกับข้อมูลเชิงประจักษ์ ค่าสถิติไค-สแควร์ที่ไม่มีนัยสำคัญทางสถิติ ($p > .05$) เป็นสิ่งชี้ว่า โมเดลองค์ประกอบสอดคล้องกับข้อมูลเชิงประจักษ์เพราะผู้วิจัยต้องการยืนยันสมมุติฐานศูนย์ (Null Hypothesis)

3.5.4.2 ค่าไค-สแควร์สัมพัทธ์ (Relative Chi-square : CMID/df) เป็นอัตราส่วนระหว่าง ค่าสถิติไค-สแควร์กับจำนวนองศาอิสระ (χ^2 / df) ค่าไค-สแควร์มักมีความอ่อนไหวต่อขนาดของกลุ่มตัวอย่าง กล่าวคือ กรณีที่ขนาดกลุ่มตัวอย่างมีขนาดใหญ่มาก ๆ เมื่อทำการทดสอบค่าไค-สแควร์ มีแนวโน้มทางปฏิเสธสมมุติฐาน ด้วยเหตุนี้ในการใช้เกณฑ์การประเมินโดยพิจารณาจากค่าไคสแควร์เพียงค่าเดียว จึงอาจยังไม่สมบูรณ์เพียงพอ ดังนั้นค่าไค-สแควร์สัมพัทธ์ (Relative Chi-square : CMID/DF) ควบคู่กันไป โดยพิจารณาจากค่าไค-สแควร์สัมพัทธ์จะต้องมีค่าน้อยกว่า 3.00 และถ้าค่าไคสแควร์สัมพัทธ์ ยิ่งเข้าใกล้ 0 มากเท่าไร แสดงว่าโมเดลนั้นยังมีความกลมกลืนสอดคล้องกับข้อมูลเชิงประจักษ์มากขึ้นเท่านั้น (เสรี ชัดเข้ม, 2547: 40-42)

3.5.4.3 ค่าดัชนีวัดระดับความสอดคล้อง (Goodness of Fit index : GFI) เป็นอัตราส่วนของผลต่างของฟังก์ชันความสอดคล้องระหว่างโมเดลต้นแบบกับข้อมูลเชิงประจักษ์ ดัชนีวัดระดับความสอดคล้องที่ปรับแก้แล้ว (Adjusted Goodness of Fit Index : AGFI) และดัชนีวัดระดับความสอดคล้องเปรียบเทียบ (Comparative Fit Index: CFI) ดัชนีทั้งสามมีค่าอยู่ระหว่าง 0 ถึง 1.00 ถ้า ดัชนี GFI และ ดัชนี AGFI มีค่ามากกว่า 0.90 แสดงว่าโมเดลสอดคล้องกับข้อมูลเชิงประจักษ์ และถ้าค่าดัชนี GFI ยิ่งมีค่าใกล้ 1 มากเท่าไร แสดงว่าโมเดลนั้นยังมีความกลมกลืนสอดคล้องกับข้อมูลเชิงประจักษ์มากขึ้นเท่านั้น และ ถ้าดัชนี CFL มีค่า

มากกว่า 0.95 แสดงว่าโมเดลสอดคล้องกับข้อมูลเชิงประจักษ์ (Hu and Bentler, 1999, อ้างถึงใน เสรีชัดเข้ม, 2547: 40 – 42)

3.5.4.4 การตรวจสอบความตรงของโมเดลองค์ประกอบที่เป็นสมมุติฐานวิจัยหรือการประเมินผลความถูกต้องของโมเดลองค์ประกอบหรือการตรวจสอบความสอดคล้องระหว่างโมเดลองค์ประกอบกับข้อมูลเชิงประจักษ์โดยผู้วิจัยจะพิจารณาค่าสถิติข้างต้นได้แก่ 1) ค่าสถิติไค-สแควร์ไม่มีนัยสำคัญ ($p > 0.05$) ดัชนี GFI และดัชนี AGFI มีค่ามากกว่า 0.90 ดัชนี CFI มีค่ามากกว่า 0.95 และ ค่า RMSEA มีค่าต่ำกว่า 0.06 แสดงว่า โมเดลองค์ประกอบสอดคล้องกับข้อมูลเชิงประจักษ์หรือ 2) ค่าสถิติไค-สแควร์ไม่มีนัยสำคัญ ($p > 0.05$) แต่ค่าไค-สแควร์สัมพันธ์น้อยกว่า 3.00 ดัชนี GFI และ ดัชนี AGFI มีค่ามากกว่า 0.90 ดัชนี CFL มีค่ามากกว่า 0.95 ค่า Standardized RMR มีค่าต่ำกว่า 0.08 และ ค่า RMSEA มีค่าต่ำกว่า 0.06 ถือว่าโมเดลองค์ประกอบสอดคล้องกับข้อมูลเชิงประจักษ์ (เสรี ชัดเข้ม, 2547: 40-42)

3.6 ร่างรูปแบบการพัฒนาการบริหารจัดการสถานศึกษาสู่ความเป็นเลิศตามหลักปรัชญาของเศรษฐกิจพอเพียงของโรงเรียนบ้านโป่งเปือย สังกัดสำนักงานเขตพื้นที่การศึกษาประถมศึกษาบึงกาฬ ประกอบด้วย กลยุทธ์ และโครงการต่าง ๆ เพื่อนำไปทดลองใช้ในการพัฒนาโรงเรียน

ขั้นตอนที่ 4) การตรวจสอบความตรงเชิงสอดคล้องของร่างรูปแบบโดยใช้การประชุมผู้เชี่ยวชาญ (Expert Meeting)

การตรวจสอบความตรง และความเหมาะสมของรูปแบบการพัฒนาการบริหารจัดการสถานศึกษาสู่ความเป็นเลิศตามหลักปรัชญาของเศรษฐกิจพอเพียงของโรงเรียนบ้านโป่งเปือย สังกัดสำนักงานเขตพื้นที่การศึกษาประถมศึกษาบึงกาฬ โดยการประชุมผู้เชี่ยวชาญ (Expert Meeting) โดยมีรายละเอียด ดังนี้

4.1 กลุ่มผู้ให้ข้อมูล เป็นผู้เชี่ยวชาญ/ผู้ทรงคุณวุฒิที่มีความรู้ และประสบการณ์เกี่ยวกับรูปแบบการพัฒนาการบริหารจัดการสถานศึกษาสู่ความเป็นเลิศตามหลักปรัชญาของเศรษฐกิจพอเพียง ได้มาโดยการเลือกแบบเจาะจง (Purposive Sampling) จำนวน 9 คน โดยคัดเลือกจากผู้มีคุณสมบัติ ดังนี้ เป็นผู้บริหารการศึกษา ผู้บริหารสถานศึกษา และนักวิชาการ ซึ่งเป็นผู้มีความรู้ ความสามารถ และประสบการณ์เกี่ยวกับการบริหารจัดการสถานศึกษาสู่ความเป็นเลิศตามหลักปรัชญาของเศรษฐกิจพอเพียง แยกตามกลุ่มต่าง ๆ ดังนี้

4.1.1 ผู้เชี่ยวชาญด้านการจัดการศึกษาตามแนวคิดการจัดการศึกษาสู่ความเป็นเลิศตามหลักปรัชญาของเศรษฐกิจพอเพียง โดยมีความเกี่ยวข้องของระดับนโยบาย จำนวน 3 คน คือ

- 1) ดร.กานนท์ แสนเภา ผู้อำนวยการสำนักงานเขตพื้นที่การศึกษามัธยมศึกษาหนองคาย
- 2) ดร.ฐิตินันท์ นันทะศรี ผู้อำนวยการสำนักงานเขตพื้นที่การศึกษาระถมศึกษาเชียงใหม่ เขต 2
- 3) ดร.กษมา ป้องกัน ผู้อำนวยการสำนักงานเขตพื้นที่การศึกษาระถมศึกษานครปฐม เขต 1

4.1.2 ผู้เชี่ยวชาญด้านการวิจัย หรือนักวิชาการ หรืออาจารย์มหาวิทยาลัยที่มีระดับการศึกษา ระดับปริญญาเอก ที่มีประสบการณ์ด้านการจัดการศึกษาตามแนวคิดการจัดการศึกษาสู่ความเป็นเลิศตามหลักปรัชญาของเศรษฐกิจพอเพียง จำนวน 3 คน คือ

- 1) รองศาสตราจารย์ ดร.วาโร เฟิงสวัสดิ์ รองอธิการบดีฝ่ายวิชาการ มหาวิทยาลัยราชภัฏสกลนคร
- 2) ดร.ปณรัตน์ พิพิธกุล คณบดีคณะครุศาสตร์ มหาวิทยาลัยราชภัฏอุดรธานี
- 3) รองศาสตราจารย์ ดร.สัญญา เคนาภูมิ ผู้อำนวยการสถาบันวิจัยและพัฒนา มหาวิทยาลัยราชภัฏมหาสารคาม

4.1.3 ผู้เชี่ยวชาญด้านการบริหารสถานศึกษาตามแนวคิดการจัดการศึกษาสู่ความเป็นเลิศตามหลักปรัชญาของเศรษฐกิจพอเพียง โดยเป็นผู้บริหารที่มีประสบการณ์อย่างน้อย 3 ปี มีระดับการศึกษาปริญญาโทขึ้นไป จำนวน 3 คน คือ

- 1) นายเรืองยศ แวดล้อม ผู้อำนวยการโรงเรียนกัลยาณวัตร วิทยฐานะผู้อำนวยการเชี่ยวชาญ สำนักงานเขตพื้นที่การศึกษามัธยมศึกษาขอนแก่น
- 2) นายสุรสิทธิ์ สิทธิอมร ผู้อำนวยการโรงเรียนบึงกาฬ วิทยฐานะเชี่ยวชาญ สำนักงานเขตพื้นที่การศึกษามัธยมศึกษาบึงกาฬ
- 3) ดร.ปราณทัตต์ แสนวิเศษ ผู้อำนวยการโรงเรียนเชิงชุมราษฎร์ นุกูล วิทยฐานะผู้อำนวยการเชี่ยวชาญ สำนักงานเขตพื้นที่การศึกษาระถมศึกษาสกลนคร เขต 1

4.2 วิธีดำเนินการ การประชุมผู้เชี่ยวชาญ (Expert Meeting) เป็นการดำเนินการสนทนาผู้เชี่ยวชาญ โดยใช้แบบบันทึกการประชุมผู้เชี่ยวชาญที่ผู้วิจัยสร้างขึ้น เพื่อการตรวจสอบความตรง และความเหมาะสมของร่างรูปแบบการพัฒนาระบบการบริหารจัดการสถานศึกษาสู่ความเป็นเลิศตามหลักปรัชญาของเศรษฐกิจพอเพียงของโรงเรียนบ้านโป่งเป็ย สังกัดสำนักงานเขตพื้นที่การศึกษาประถมศึกษามหาสารคาม โดยการนำข้อมูลจากการวิเคราะห์องค์ประกอบเชิงยืนยัน (Confirmatory Factor Analysis) และร่างรูปแบบมาใช้เป็นกรอบในการสนทนากลุ่มเพื่อร่วมกันตรวจสอบ สรุปร่างรูปแบบ ผู้วิจัยแบ่งการดำเนินงานออกเป็น 2 วิธีการ คือ

1) ผู้วิจัยดำเนินการเสนอหัวข้อวิจัย วัตถุประสงค์การวิจัย วิธีดำเนินการวิจัย กลุ่มประชากร กลุ่มตัวอย่างในการวิจัย เครื่องมือที่ใช้ในการเก็บรวบรวมข้อมูล ทั้งปริมาณและคุณภาพ และวิธีการได้มาซึ่งประเด็นรูปแบบการพัฒนาระบบการบริหารจัดการสถานศึกษาสู่ความเป็นเลิศตามหลักปรัชญาของเศรษฐกิจพอเพียงของโรงเรียนบ้านโป่งเป็ย ดังกล่าว เพื่อให้ผู้เข้าร่วมประชุมผู้เชี่ยวชาญได้มีความเข้าใจในเนื้อหา สาระของการวิจัย เพื่อที่จะได้ให้ข้อคิดเห็น และข้อเสนอแนะได้ตรงประเด็น โดยผู้วิจัยส่งไฟล์เอกสารรูปแบบการพัฒนาระบบการบริหารจัดการสถานศึกษาสู่ความเป็นเลิศตามหลักปรัชญาของเศรษฐกิจพอเพียงของโรงเรียนบ้านโป่งเป็ย สังกัดสำนักงานเขตพื้นที่การศึกษาประถมศึกษามหาสารคาม และใช้ Power Point ประกอบการนำเสนอ

2) ผู้วิจัยให้ผู้เข้าร่วมประชุมผู้เชี่ยวชาญเปิดเวทีแสดงความคิดเห็นอย่างกว้างขวาง โดยผู้วิจัย และผู้ช่วยนักวิจัยได้จัดบันทึกความคิดเห็นต่างๆ เพื่อนำเอาความคิดเห็นมาวิเคราะห์ สังเคราะห์เพิ่มเติม และปรับปรุงประเด็นรูปแบบการพัฒนาระบบการบริหารจัดการสถานศึกษาสู่ความเป็นเลิศตามหลักปรัชญาของเศรษฐกิจพอเพียงของโรงเรียนบ้านโป่งเป็ย สังกัดสำนักงานเขตพื้นที่การศึกษาประถมศึกษามหาสารคาม เพื่อให้มีความถูกต้องสมบูรณ์ และดำเนินการเสนอต่อที่ประชุมสัมมนากลุ่มผู้มีส่วนได้ส่วนเสีย (Seminar of Stakeholder) ในขั้นตอนต่อไป

4.3 เครื่องมือที่ใช้ในการวิจัย

4.3.1 ลักษณะของเครื่องมือที่ใช้ในการวิจัย

ผู้วิจัยใช้แบบบันทึกการประชุมผู้เชี่ยวชาญที่ผู้วิจัยสร้างขึ้น ประกอบด้วย การศึกษาสภาพข้อเท็จจริงในปัจจุบันเกี่ยวกับองค์ประกอบของการบริหารจัดการสถานศึกษาสู่ความเป็นเลิศตามหลักปรัชญาของเศรษฐกิจพอเพียง ขั้นตอนการทำงาน และองค์ประกอบรูปแบบการพัฒนาระบบการบริหารจัดการสถานศึกษาสู่ความเป็นเลิศตามหลักปรัชญาของเศรษฐกิจพอเพียง โดยแนวคำถามเป็นข้อเท็จจริงในปัจจุบันเกี่ยวกับการบริหารจัดการ

สถานศึกษาสู่ความเป็นเลิศตามหลักปรัชญาของเศรษฐกิจพอเพียงของโรงเรียนบ้านโป่งเป็ย สังกัดสำนักงานเขตพื้นที่การศึกษาประถมศึกษาบึงกาฬ เพื่อเสนอตรวจสอบยืนยันรูปแบบการพัฒนาการบริหารจัดการสถานศึกษาสู่ความเป็นเลิศตามหลักปรัชญาของเศรษฐกิจพอเพียงของโรงเรียนบ้านโป่งเป็ย สังกัดสำนักงานเขตพื้นที่การศึกษาประถมศึกษาบึงกาฬต่อไป

4.3.2 เครื่องมือที่ใช้ในการวิจัยครั้งนี้มี 3 ฉบับ ได้แก่

1) ร่างรูปแบบการพัฒนาการบริหารจัดการสถานศึกษาสู่ความเป็นเลิศตามหลักปรัชญาของเศรษฐกิจพอเพียงของโรงเรียนบ้านโป่งเป็ย สังกัดสำนักงานเขตพื้นที่การศึกษาประถมศึกษาบึงกาฬ

2) เอกสารแบบบันทึกการประชุมผู้เชี่ยวชาญ

3) แบบประเมินความเหมาะสมของแบบบันทึกการประชุมผู้เชี่ยวชาญ ประกอบด้วยข้อคำถาม 2 ตอน ซึ่งมีรายละเอียด ดังนี้

ตอนที่ 1 ข้อมูลทั่วไปของผู้เข้าร่วมประชุมผู้เชี่ยวชาญ โดยกำหนดการตอบเป็นแบบตรวจสอบรายการ (Check list)

ตอนที่ 2 ความเหมาะสมของแบบบันทึกการประชุมผู้เชี่ยวชาญ (Expert Meeting) ซึ่งเป็นมาตราส่วนประเมินค่า 5 ระดับ (Rating scale) ตามแบบของไลเคอร์ท (Likert scale) คือ

5 หมายถึง มีความเหมาะสมอยู่ในระดับมากที่สุด

4 หมายถึง มีความเหมาะสมอยู่ในระดับมาก

3 หมายถึง มีความเหมาะสมอยู่ในระดับปานกลาง

2 หมายถึง มีความเหมาะสมอยู่ในระดับน้อย

1 หมายถึง มีความเหมาะสมอยู่ในระดับน้อยที่สุด

4.4 ขั้นตอนการสร้างและหาคุณภาพเครื่องมือ

4.4.1 การจัดทำร่างรูปแบบการพัฒนาการบริหารจัดการสถานศึกษาสู่ความเป็นเลิศตามหลักปรัชญาของเศรษฐกิจพอเพียงของโรงเรียนบ้านโป่งเป็ย สังกัดสำนักงานเขตพื้นที่การศึกษาประถมศึกษาบึงกาฬ มีรายละเอียดดังนี้

ผู้วิจัยนำร่างองค์ประกอบรูปแบบการพัฒนาการบริหารจัดการสถานศึกษาสู่ความเป็นเลิศตามหลักปรัชญาของเศรษฐกิจพอเพียงของโรงเรียนบ้านโป่งเป็ย สังกัดสำนักงานเขตพื้นที่การศึกษาประถมศึกษาบึงกาฬที่ได้จาก ระยะที่ 1 มาร่างรูปแบบ

การพัฒนาการบริหารจัดการสถานศึกษาสู่ความเป็นเลิศตามหลักปรัชญาของเศรษฐกิจพอเพียงของโรงเรียนบ้านโป่งเปือย ซึ่งประกอบด้วย

1) องค์ประกอบของสภาพข้อเท็จจริงในปัจจุบันเกี่ยวกับการพัฒนาการบริหารจัดการสถานศึกษาสู่ความเป็นเลิศตามหลักปรัชญาของเศรษฐกิจพอเพียง ประกอบด้วย ภาวะผู้นำเชิงกลยุทธ์ การมุ่งเน้นการพัฒนาบุคลากร หลักสูตรและการจัดการเรียนการสอน การจัดกิจกรรมพัฒนาผู้เรียน การวัด การวิเคราะห์ และการจัดการความรู้ การมุ่งเน้นนักเรียน ผู้มีส่วนได้ส่วนเสีย และผลลัพธ์การดำเนินงาน

2) ขั้นตอนการทำงาน ผู้วิจัยได้ศึกษาค้นคว้าจากเอกสารและงานวิจัยที่เกี่ยวข้องของแนวคิดวงจรมคุณภาพหรือวงจรเดมมิ่ง (Deming cycle) (Deming, 1986 อ้างถึงใน นิรุช บัณฑิตโต, 2557 : 37) วงจรเดมมิ่งถูกดัดแปลงให้เข้ากับวงจรการบริหาร ซึ่งมี 4 ขั้นตอน คือ ขั้นตอนการวางแผน ขั้นตอนการปฏิบัติ ขั้นตอนการตรวจสอบ และขั้นตอนการดำเนินการให้เหมาะสม

3) องค์ประกอบรูปแบบการพัฒนาการบริหารจัดการสถานศึกษาสู่ความเป็นเลิศตามหลักปรัชญาของเศรษฐกิจพอเพียงของโรงเรียนบ้านโป่งเปือย สังกัดสำนักงานเขตพื้นที่การศึกษาประถมศึกษาศรีสะเกษ มี 3 องค์ประกอบ คือ ปัจจัยนำเข้า ปัจจัยกระบวนการ และปัจจัยผลผลิต

4.4.2 การจัดทำเอกสารแบบบันทึกการประชุมผู้เชี่ยวชาญ

1) ศึกษาเอกสารและงานวิจัยที่เกี่ยวข้องกับรูปแบบและวิธีการประชุมผู้เชี่ยวชาญ

2) จัดเตรียมประเด็นการประชุม ได้แก่ ความสอดคล้อง และความเหมาะสมของร่างรูปแบบการพัฒนาการบริหารจัดการสถานศึกษาสู่ความเป็นเลิศตามหลักปรัชญาของเศรษฐกิจพอเพียงของโรงเรียนบ้านโป่งเปือย

3) การจัดทำเอกสารประกอบการประชุมผู้เชี่ยวชาญ (Expert Meeting) ซึ่งประกอบด้วย เอกสารประกอบการประชุมผู้เชี่ยวชาญ ฉบับที่ 1 ร่างรูปแบบการพัฒนาการบริหารจัดการสถานศึกษาสู่ความเป็นเลิศตามหลักปรัชญาของเศรษฐกิจพอเพียงของโรงเรียนบ้านโป่งเปือย ฉบับที่ 2 แบบตรวจสอบร่างรูปแบบการพัฒนาการบริหารจัดการสถานศึกษาสู่ความเป็นเลิศตามหลักปรัชญาของเศรษฐกิจพอเพียงของโรงเรียนบ้านโป่งเปือย

4.5 การเก็บรวบรวมข้อมูลการประชุมผู้เชี่ยวชาญ (Expert Meeting) มีขั้นตอนดังนี้

- 1) ทาบตาม และประสานผู้เชี่ยวชาญ เพื่อขอความอนุเคราะห์ร่วมการประชุมผู้เชี่ยวชาญ (Expert Meeting)
- 2) วางแผนการประชุมผู้เชี่ยวชาญ (Expert Meeting) โดยการจัดเตรียมประเด็นการประชุม การจัดทำเอกสารประกอบการประชุม จำนวน 2 ฉบับ การกำหนดวัน เวลา สถานที่ประชุม การประสานงานติดต่อผู้เชี่ยวชาญ
- 3) ออกหนังสือจากโรงเรียนบ้านโป่งเป็ย สำนักงานเขตพื้นที่การศึกษาประถมศึกษาบึงกาฬ เพื่อเชิญผู้เชี่ยวชาญเข้าร่วมการประชุม รวมทั้งการจัดส่งเอกสารประกอบการประชุมให้ผู้ร่วมประชุมศึกษาก่อนการเข้าร่วมประชุม
- 4) ดำเนินการประชุมตามกำหนดวัน เวลา สถานที่ที่ได้วางแผนไว้
- 5) นำข้อมูลที่เก็บรวบรวมได้จากการประชุมผู้เชี่ยวชาญ (Expert Meeting) โดยตรวจสอบความเหมาะสมของรูปแบบ และประเมินความเหมาะสมของเอกสารประกอบการประชุมผู้เชี่ยวชาญ (Expert Meeting) มาวิเคราะห์ข้อมูล สรุปข้อคิดเห็นจากการวิพากษ์ของผู้เชี่ยวชาญตามประเด็นการประชุม สรุป อภิปรายผล และให้ข้อเสนอแนะ
- 6) ปรับปรุงรูปแบบ ตามข้อเสนอแนะของผู้เชี่ยวชาญ

4.6 การวิเคราะห์ข้อมูล

- 1) การวิเคราะห์ข้อเสนอแนะของผู้เชี่ยวชาญจากการประชุมผู้เชี่ยวชาญ (Expert Meeting) โดยใช้การสรุปความคิดเห็น และข้อเสนอแนะของผู้เชี่ยวชาญ
- 2) การวิเคราะห์ข้อมูลเกี่ยวกับ ความเหมาะสมของเอกสารประกอบการประชุมผู้เชี่ยวชาญ (Expert Meeting) โดยใช้ค่าสถิติ ค่าเฉลี่ย (\bar{X}) และส่วนเบี่ยงเบนมาตรฐาน (S.D.) การแปลผลค่าคะแนนเฉลี่ย (บุญชม ศรีสะอาด, 2545: 22-23) มีการแปลผลโดย ใช้เกณฑ์ดังนี้
 - ค่าเฉลี่ย 4.51 - 5.00 หมายถึง เอกสารประกอบการประชุมผู้เชี่ยวชาญมีความเหมาะสมในระดับมากที่สุด
 - ค่าเฉลี่ย 3.51 - 4.50 หมายถึง เอกสารประกอบการประชุมผู้เชี่ยวชาญมีความเหมาะสมในระดับมาก
 - ค่าเฉลี่ย 2.51 - 3.50 หมายถึง เอกสารประกอบการประชุมผู้เชี่ยวชาญมีความเหมาะสมในระดับปานกลาง
 - ค่าเฉลี่ย 1.51 - 2.50 หมายถึง เอกสารประกอบการประชุมผู้เชี่ยวชาญมีความเหมาะสมในระดับน้อย

ค่าเฉลี่ย 1.00 – 1.50 หมายถึง เอกสารประกอบการประชุมผู้เชี่ยวชาญมีความเหมาะสมระดับน้อยที่สุด

โดยค่าที่ยอมรับได้ประเด็นการประเมินรายข้อมีค่าเฉลี่ยตั้งแต่ 3.51 หรือเอกสารประกอบการประชุมผู้เชี่ยวชาญมีความเหมาะสมในระดับมากขึ้นไป

4.7 สถิติที่ใช้ในการวิจัย

- 1) ค่าเฉลี่ย (Mean)
- 2) ส่วนเบี่ยงเบนมาตรฐาน (Standard Deviation)

ขั้นตอนที่ 5 การพัฒนารูปแบบ โดยมีรายละเอียดของการดำเนินการ ดังนี้

ผู้วิจัยได้ปรับปรุงรูปแบบตามคำแนะนำของผู้เชี่ยวชาญ และพัฒนาเพื่อให้อารมณ์ของการพัฒนาการบริหารจัดการสถานศึกษาสู่ความเป็นเลิศตามหลักปรัชญาของเศรษฐกิจพอเพียงของโรงเรียนบ้านโป่งเปือย สังกัดสำนักงานเขตพื้นที่การศึกษาประถมศึกษาบึงกาฬ มีความสมบูรณ์ยิ่งขึ้น ตลอดจนทั้งเป็นการรับฟังความคิดเห็นของผู้มีส่วนได้ส่วนเสียก่อนจะนำรูปแบบไปทดลองใช้ โดยวิธีการสัมมนาประชาพิจารณ์ (Public hearing seminar) ประกอบด้วย

5.1 หลักการการรับฟังความคิดเห็นของผู้มีส่วนได้ส่วนเสีย หมายถึง กระบวนการในการแสวงหาหรือรวบรวมข้อมูล ข้อคิดเห็น และข้อเสนอแนะต่าง ๆ จากผู้เกี่ยวข้องที่ได้รับผลกระทบหรืออาจได้รับผลกระทบ หรือมีส่วนได้เสียกับประเด็นหรือเรื่องที่จะดำเนินการ เพื่อนำข้อมูล ข้อคิดเห็น และข้อเสนอแนะมาใช้ประกอบการพิจารณาหรือตัดสินใจของฝ่ายบริหารว่าในเรื่องนั้นจะส่งผลกระทบต่อผู้เกี่ยวข้องมากน้อยเพียงใด ประโยชน์ ที่จะได้รับมีความคุ้มค่า หรือไม่ อย่างไร นอกจากนี้ การรับฟังความคิดเห็นของผู้มีส่วนได้ส่วนเสียยังเป็นกลไกที่สำคัญยิ่งในการเปิดโอกาสให้ประชาชนเข้ามามีส่วนร่วมในการกำหนดนโยบายสาธารณะของฝ่ายบริหารอันจะช่วยทำให้นโยบายหรือมาตรการของรัฐมีเนื้อหาสาระและกลไกที่สอดคล้องกับความต้องการที่แท้จริงของสังคม (สำนักงานคณะกรรมการกฤษฎีกา, 2562: 1) อีกทั้งมีความจำเป็นที่จะต้องสร้างความสัมพันธ์ระหว่างโรงเรียนกับชุมชน การส่งเสริมความสัมพันธ์ระหว่างโรงเรียนกับชุมชนที่มีความเกี่ยวข้องผูกพันกันสองฝ่าย ให้มีความสอดคล้องกันอย่างใกล้ชิด เพราะโรงเรียนเป็นหน่วยงานหนึ่งของชุมชน เกิดจากความต้องการหรือจำเป็นของชุมชน จึงต้องประสานความร่วมมือซึ่งกันและกัน เป็นทั้งผู้ให้และผู้รับด้วยกันทั้งสองฝ่าย โรงเรียนเป็นศูนย์รวมสนับสนุนการดำเนินการจัดกิจกรรมต่าง ๆ ชุมชนมีส่วนร่วมในการจัดการศึกษา เกิดการพึ่งพาอาศัยเกื้อกูลระหว่างโรงเรียนกับชุมชน (นาวิณ แกละสมุท, 2562 : 20)

การมีส่วนร่วมของชุมชนจึงเป็นกระบวนการซึ่งชุมชนหรือผู้มีส่วนได้ส่วนเสีย ได้มีโอกาสแสดงทัศนะ และเข้าร่วมในกิจกรรมต่าง ๆ ที่มีผลต่อความเป็นอยู่ของชุมชนรวมทั้งมีการนำความคิดเห็นดังกล่าวไปประกอบการพิจารณากำหนดนโยบาย และการตัดสินใจของโรงเรียน การมีส่วนร่วมของชุมชนเป็นกระบวนการสื่อสารในระบบเปิด กล่าวคือ เป็นการสื่อสารสองทางทั้งอย่างเป็นทางการ และไม่เป็นการสื่อสาร ซึ่งประกอบไปด้วยการแบ่งสรรข้อมูลร่วมกันระหว่าง ผู้มีส่วนได้ส่วนเสีย และเป็นการเสริมสร้างความสามัคคีในสังคมบริบทโรงเรียน เป็นการเพิ่มคุณภาพของการตัดสินใจ เป็นการสร้างฉันทามติ และทำให้ง่ายต่อการนำไปปฏิบัติ ช่วยให้เกิดความน่าเชื่อถือ ความชอบธรรม ช่วยให้ทราบความห่วงกังวลของชุมชน ค่านิยมของสาธารณชนรวมทั้งเป็นการพัฒนาความเชี่ยวชาญ และความคิดสร้างสรรค์ของสาธารณชน การสัมมนาประชาพิจารณ์ (Public hearing seminar) รูปแบบการพัฒนาการบริหารจัดการสถานศึกษาสู่ความเป็นเลิศตามหลักปรัชญาของเศรษฐกิจพอเพียงของโรงเรียนบ้านโป่งเปือย อยู่ภายใต้หลักการ การจัดทำสัมมนาประชาพิจารณ์ (Public hearing seminar) ขึ้นก่อนที่โรงเรียนจะดำเนินการ นำรูปแบบไปทดลองใช้ โดยเปิดโอกาสให้ผู้มีส่วนได้เสียแสดงความคิดเห็นอย่างทั่วถึงการดำเนินการเป็นไปอย่างเที่ยงตรง และไม่มีการซ่อนเร้นใด ๆ ข้อสรุปที่ได้จากการสัมมนาประชาพิจารณ์เป็นเพียงข้อเสนอแนะ ผู้วิจัยอาจไม่ได้นำผลนั้นไปใช้ในการตัดสินใจทั้งหมด

5.2 วัตถุประสงค์ เพื่อรับฟังความคิดเห็นจากผู้มีส่วนได้เสียกับโรงเรียนบ้านโป่งเปือย และเพื่อพัฒนาให้รูปแบบการพัฒนาการบริหารจัดการสถานศึกษาสู่ความเป็นเลิศตามหลักปรัชญาของเศรษฐกิจพอเพียงของโรงเรียนบ้านโป่งเปือย สังกัดสำนักงานเขตพื้นที่การศึกษาประถมศึกษาบึงกาฬ มีความถูกต้องสมบูรณ์ มีคุณค่า และสามารถนำสู่การปฏิบัติ ได้ก่อนนำรูปแบบไปทดลองใช้ในระยะต่อไป

5.3 กลุ่มผู้ให้ข้อมูลครั้งนี้ผู้เข้าร่วมการเปิดเวทีสัมมนาประชาพิจารณ์ (Public hearing seminar) ประกอบด้วย ตัวแทนจากผู้มีส่วนได้ส่วนเสียระดับผู้อำนวยการโรงเรียนหรือรองผู้อำนวยการโรงเรียนหรือผู้อำนวยการสำนักงานเขตพื้นที่การศึกษาหรือรองผู้อำนวยการสำนักงานเขตพื้นที่การศึกษา จำนวน 3 คน คณะกรรมการสถานศึกษาโรงเรียนบ้านโป่งเปือย จำนวน 13 คน หัวหน้าฝ่าย และหัวหน้างานรวมเป็นคณะผู้บริหารโรงเรียน จำนวน 12 คน ผู้แทนผู้ประกอบการเครือข่ายจำนวน 22 คน และตัวแทนคณะกรรมการนักเรียนจำนวน 10 คน รวมทั้งสิ้น 60 คน การได้มาของกลุ่มผู้ให้ข้อมูลได้จากการเลือกแบบเจาะจง (รายชื่อกลุ่มผู้ให้ข้อมูลในภาคผนวก ข)

5.4 วิธีดำเนินการ การดำเนินการเพื่อตรวจสอบยืนยัน และพัฒนารูปแบบการพัฒนาการบริหารจัดการสถานศึกษาสู่ความเป็นเลิศตามหลักปรัชญาของเศรษฐกิจพอเพียงของ

โรงเรียนบ้านโป่งเปือยฉบับสมบูรณ์ โดยวิธีการสัมมนาประชาพิจารณ์ (Public hearing seminar) สืบเนื่องจาก การประชุมผู้เชี่ยวชาญ (Expert Meeting) ผู้วิจัยนำข้อมูล และร่างรูปแบบการพัฒนาการบริหารจัดการสถานศึกษาสู่ความเป็นเลิศตามหลักปรัชญาของเศรษฐกิจพอเพียงของโรงเรียนบ้านโป่งเปือยที่ได้จากการดำเนินการในขั้นตอนที่ 4 มาใช้เป็นกรอบในการสัมมนาประชาพิจารณ์ (Public hearing seminar) เพื่อร่วมกันตรวจสอบว่า ข้อมูลร่างรูปแบบการพัฒนาการบริหารจัดการสถานศึกษาสู่ความเป็นเลิศตามหลักปรัชญาของเศรษฐกิจพอเพียงของโรงเรียนบ้านโป่งเปือย ถูกต้องเหมาะสมก่อนนำรูปแบบไปทดลองใช้ ลำดับขั้นของการสัมมนาจะเรียงลำดับดังนี้ โดยมีรายละเอียดขั้นตอน ดังนี้

5.4.1 กำหนดวัน เวลา และสถานที่ที่ใช้สัมมนาประชาพิจารณ์ (Public hearing seminar) คือวันที่ 15 พฤษภาคม 2563 สถานที่ ณ ห้องประชุมอาคาร 6 โรงเรียนบ้านโป่งเปือย สำนักงานเขตพื้นที่การศึกษาประถมศึกษาบึงกาฬ

5.4.2 แต่งตั้งคณะกรรมการสัมมนาประชาพิจารณ์ (Public hearing seminar) เพื่อการปฏิบัติตามกระบวนการสัมมนาประชาพิจารณ์ (Public hearing seminar) มีหน้าที่จัดทำสรุปผลพร้อมข้อเสนอแนะการศึกษาการทำสัมมนาประชาพิจารณ์ (Public hearing seminar)

5.4.3 เสนอความเป็นมาของการศึกษา ผู้วิจัยนำหลักการ และประเด็นสำคัญของร่างรูปแบบการพัฒนาการบริหารจัดการสถานศึกษาสู่ความเป็นเลิศตามหลักปรัชญาของเศรษฐกิจพอเพียงของโรงเรียนบ้านโป่งเปือยไปรับฟัง ความคิดเห็น และต้องกำหนดประเด็นที่จะรับฟังความคิดเห็นให้ครบถ้วน และครอบคลุมหลักการ หรือสาระสำคัญของร่างรูปแบบที่จะจัดทำขึ้น โดยใช้ภาษาที่เข้าใจง่าย และคำนึงถึงความรู้ ความเข้าใจ และความเกี่ยวข้องในเรื่องนั้นของผู้เกี่ยวข้องแต่ละกลุ่มด้วย ทั้งนี้ เพื่อประโยชน์ในการรับฟังความคิดเห็น ต้องจัดทำข้อมูลเพื่อประกอบการรับฟังความคิดเห็น และเผยแพร่ ให้ผู้เกี่ยวข้องทราบ ในเรื่องดังต่อไปนี้ 1) สภาพปัญหาที่ต้องสร้าง และพัฒนารูปแบบการพัฒนาการบริหารจัดการสถานศึกษาสู่ความเป็นเลิศตามหลักปรัชญาของเศรษฐกิจพอเพียงของโรงเรียนบ้านโป่งเปือยสังกัดสำนักงานเขตพื้นที่การศึกษาประถมศึกษาบึงกาฬขึ้นเพื่อแก้ไขปัญหาหรือทำภารกิจในเรื่องนั้น รวมทั้งความมุ่งหมาย และผลสัมฤทธิ์ที่พึงประสงค์ 2) คำอธิบายหลักการ และประเด็นสำคัญของร่างรูปแบบการพัฒนาการบริหารจัดการสถานศึกษาสู่ความเป็นเลิศตามหลักปรัชญาของเศรษฐกิจพอเพียงของโรงเรียนบ้านโป่งเปือยโดยใช้ภาษาที่เข้าใจได้ง่าย 3) บุคคลซึ่งได้รับผลกระทบหรืออาจได้รับผลกระทบ และผลกระทบที่อาจเกิดขึ้น จากรูปแบบการพัฒนาการบริหารจัดการสถานศึกษาสู่ความเป็นเลิศตามหลักปรัชญาของเศรษฐกิจพอเพียงของโรงเรียน

บ้านโป่งเป็ย หรือผลกระทบอื่นที่สำคัญ 4) เหตุผลความจำเป็นในการสร้าง และพัฒนารูปแบบ การพัฒนาการบริหารจัดการสถานศึกษาสู่ความเป็นเลิศตามหลักปรัชญาของเศรษฐกิจพอเพียง ของโรงเรียนบ้านโป่งเป็ย

5.4.4 นำเสนอผลการศึกษาวิจัยในระยะที่ 1 –2 อภิปราย และ แลกเปลี่ยนความคิดเห็น ตามประเด็นการอภิปราย

5.4.5 ประเด็นการอภิปราย ผู้วิจัยจะนำประเด็นหลักตามแบบประชา พิจารณที่เกี่ยวกับรูปแบบการพัฒนาการบริหารจัดการสถานศึกษาสู่ความเป็นเลิศตามหลัก ปรัชญาของเศรษฐกิจพอเพียงของโรงเรียนบ้านโป่งเป็ย เพื่อรับฟังความคิดเห็นอย่างกว้างขวาง เป็นแนวคำถาม (Guideline) ที่จะใช้ในการอภิปราย แยกเป็นประเด็นย่อย ๆ ทั้ง 4 ด้าน ที่กำหนดไว้ในกรอบการวิจัย คือ 1) องค์ประกอบของสภาพข้อเท็จจริงในปัจจุบันเกี่ยวกับการ พัฒนาการบริหารจัดการสถานศึกษาสู่ความเป็นเลิศตามหลักปรัชญาของเศรษฐกิจพอเพียง 2) ขั้นตอนการทำงาน 3) องค์ประกอบของรูปแบบการพัฒนาการบริหารจัดการสถานศึกษาสู่ ความเป็นเลิศตามหลักปรัชญาของเศรษฐกิจพอเพียง และ 4) ความพึงพอใจของผู้มีส่วนได้ ส่วนเสียต่อผลการดำเนินงานตามรูปแบบการพัฒนาการบริหารจัดการสถานศึกษาสู่ความเป็น เลิศตามหลักปรัชญาของเศรษฐกิจพอเพียง

ในการอภิปรายนั้นผู้วิจัยจะใช้แนวคำถามดังกล่าวเป็นคำถามเริ่มต้นในแต่ละ ประเด็น หลังจากนั้น ก็จะใช้ข้อมูลที่ได้จากการอภิปรายมาเป็นแนวคำถามในการสืบค้นข้อมูลใน แต่ละประเด็นจนครบถ้วนกระบวนความ จึงจะเริ่มถามคำถามโดยใช้แนวคำถามในประเด็น ต่อ ๆ ไป และดำเนินการเช่นนี้ไปเรื่อย ๆ จนครบถ้วนทุกประเด็น นอกจากนี้ยังเปิดโอกาส ให้ผู้ร่วม อภิปราย เสนอแนะความคิดเห็นต่อการบริหารจัดการโรงเรียนบ้านโป่งเป็ย ตามแนวความคิด ของตัวเองได้ อย่างไม่มีข้อจำกัด ข้อเสนอที่ได้จะนำมาสรุปเป็นศักยภาพ ด้านต่าง ๆ ของโรงเรียน บ้านโป่งเป็ย ทั้ง 4 ด้าน ตามกรอบการวิจัย และหากมีข้อเสนออื่น ๆ ที่ไม่สามารถจัดเข้า ประเภทใดได้ ผู้วิจัยก็จะรวบรวม ข้อเสนอดังกล่าวไว้เป็นประเภทต่างหาก ตามข้อค้นพบจากการ อภิปราย

ในการอภิปรายกลุ่มแต่ละครั้ง ผู้วิจัยจะจดบันทึกในแบบบันทึกของการสนทนา ทุกครั้งเพื่อที่จะนำมาทบทวนประเด็นของการอภิปราย เพื่อไม่ให้ประเด็นใดประเด็นหนึ่งตกหล่น หรือหลงลืมไปจากการบันทึกข้อมูลที่ได้จากการอภิปราย

5.4.6 สรุปข้อเสนอแนะตามประเด็นอภิปรายเวทีสัมมนาประชา พิจารณ์ (Public hearing seminar) เพื่อให้ผู้เกี่ยวข้องของผู้มีส่วนได้เสียในการใช้รูปแบบการ พัฒนาการบริหารจัดการสถานศึกษาสู่ความเป็นเลิศตามหลักปรัชญาของเศรษฐกิจพอเพียงของ

โรงเรียนบ้านโป่งเปือย ได้แสดงความคิดเห็นเพิ่มเติม ตลอดจนวิพากษ์ วิจารณ์ ข้อเสนออย่างรอบด้าน

5.4.7 นำข้อสรุปที่เป็นใจความสำคัญวิเคราะห์ และสังเคราะห์จัดทำเป็นเอกสารสรุปเพื่อประกอบการสัมมนาประชาพิจารณ์ (Public hearing seminar)

5.4.8 ประเมินแบบสอบถามการสัมมนาประชาพิจารณ์ (Public hearing seminar) ที่ผู้วิจัยได้สร้างขึ้น

5.4.9 ผลการสัมมนาประชาพิจารณ์ (Public hearing seminar) ผู้วิจัย และคณะกรรมการสัมมนาประชาพิจารณ์ (Public hearing seminar) ได้จัดทำสรุปผลการรับฟังความคิดเห็น เมื่อรับฟังความคิดเห็นแล้ว จะนำผลการรับฟังความคิดเห็นไปประกอบการจัดทำร่างรูปแบบการพัฒนาการบริหารจัดการสถานศึกษาสู่ความเป็นเลิศตามหลักปรัชญาของเศรษฐกิจพอเพียงของโรงเรียนบ้านโป่งเปือย และจัดทำรายงานสรุปผลการรับฟังความคิดเห็น รวมทั้งเผยแพร่ รายงานดังกล่าว ทั้งนี้ เพื่อให้เกิดความโปร่งใส และให้ผู้เกี่ยวข้องสามารถตรวจสอบการดำเนินการดังกล่าวของโรงเรียนบ้านโป่งเปือยได้ โดยในรายงานสรุปผลการรับฟังความคิดเห็นจะต้อง ประกอบด้วย 1) ประเด็นที่มีการแสดงความคิดเห็น 2) สรุปความคิดเห็นของผู้เกี่ยวข้องฝ่ายต่าง ๆ ในแต่ละประเด็น โดยแบ่งเป็น กลุ่มที่เห็นด้วย ไม่เห็นด้วย หรือมีความคิดเห็นเป็นอย่างอื่น 3) ผลการพิจารณาของโรงเรียนบ้านโป่งเปือย โดยระบุคำชี้แจงเหตุผลในการนำความคิดเห็นมาประกอบการพิจารณา หรือการปรับปรุงหรือไม่ปรับปรุงหลักการหรือประเด็นสำคัญของร่างรูปแบบการพัฒนาการบริหารจัดการสถานศึกษาสู่ความเป็นเลิศตามหลักปรัชญาของเศรษฐกิจพอเพียงของโรงเรียนบ้านโป่งเปือย 4) สรุปข้อมูลเกี่ยวกับการรับฟังความคิดเห็น ซึ่งได้แก่ วิธีการในการรับฟังความคิดเห็น ระยะเวลาในการรับฟังความคิดเห็น และพื้นที่หรือกลุ่มเป้าหมายในการรับฟังความคิดเห็น

5.4.10 การเผยแพร่สรุปผลการรับฟังความคิดเห็น หลังจากผู้วิจัย และคณะกรรมการสัมมนาประชาพิจารณ์ (Public hearing seminar) จัดทำรายงานสรุปผลการรับฟังความคิดเห็นแล้ว จะมีการนำรายงานสรุปผลรับฟังความคิดเห็นนั้นมาเผยแพร่เป็นเอกสารสรุปผลการรับฟังความคิดเห็นดังกล่าว ต่อผู้มีส่วนได้ส่วนเสียกับโรงเรียนบ้านโป่งเปือย

5.5 เครื่องมือที่ใช้ในการตรวจสอบ เครื่องมือที่ใช้ในการตรวจสอบร่างรูปแบบการพัฒนาการบริหารจัดการสถานศึกษาสู่ความเป็นเลิศตามหลักปรัชญาของเศรษฐกิจพอเพียงของโรงเรียนบ้านโป่งเปือย ในการสัมมนาประชาพิจารณ์ (Public hearing seminar) เป็นแบบประเมินตามแนวคิดของกัสกี (Guskey, 2000 : 36) ประกอบด้วยเกณฑ์ 4 ด้าน ดังนี้ 1) ความเป็นประโยชน์ (Utility) คือ พิจารณาจากผลดีที่จะเกิดขึ้นต่อองค์การ หน่วยงาน

ผู้รับบริการ ผู้มีส่วนเกี่ยวข้อง และสังคม 2) ด้านความเป็นไปได้ (Feasibility) คือ พิจารณาจากความสามารถนำไปปฏิบัติการมีทรัพยากรเพียงพอที่จะปฏิบัติได้ ภาวะความเสี่ยงที่จะเกิดขึ้น และการมีกฎหมาย ระเบียบและข้อบังคับที่เอื้อปฏิบัติได้ 3) ด้านความเหมาะสม (Propriety) คือ การพิจารณาจากกระบวนการได้มาซึ่งรูปแบบการพัฒนานั้น ครอบคลุมพันธกิจที่ปฏิบัติหรือไม่ การใช้ถ้อยคำ สำนวน การจัดกลุ่ม การเรียงลำดับและจุดเด่นของร่างข้อเสนอเป็นแบบใด และ 4) ด้านความสอดคล้อง (Congruity) คือ พิจารณาจากความสอดคล้องกับนโยบายระดับชาติ สภาพปัจจุบัน สังคม และความสอดคล้องภายในองค์ประกอบเอง ได้แก่ 1) ภาวะผู้นำเชิงกลยุทธ์ 2) การมุ่งเน้นการพัฒนาบุคลากร 3) หลักสูตรและการจัดการเรียนการสอน 4) การจัดกิจกรรมพัฒนาผู้เรียน 5) การวัด การวิเคราะห์ และการจัดการความรู้ 6) การมุ่งเน้นนักเรียน ผู้มีส่วนได้ส่วนเสีย และ 7) ผลลัพธ์การดำเนินงาน โดยมีการตรวจสอบอย่างเป็นขั้นตอนการสัมมนาประชาพิจารณ์ (Public hearing seminar) ที่มีการตรวจสอบความสอดคล้อง ผ่านการตรวจสอบ และผ่านการยืนยันรูปแบบการพัฒนา นำไปทดลองใช้ ต่อไป

5.6 การวิเคราะห์ข้อมูลและการแปรผล

ผู้วิจัยได้ใช้ขั้นตอนของการวิจัยเชิงคุณภาพในการวิจัยในระยะที่ 1-2 มาใช้ในการวิเคราะห์ข้อมูลและการแปรผลข้อมูล ซึ่งดำเนินการตามขั้นตอน ดังนี้

- 1) นำข้อมูลที่ได้จากการอภิปรายผล มาจัดระบบ ถอดเทปบันทึกเสียง จัดพิมพ์ข้อมูล
- 2) วิเคราะห์ข้อมูลที่เป็นข้อความซ้ำกันหรือคล้ายกัน โดยรวบรวมข้อมูลที่อยู่ในกลุ่มความหมายเดียวกัน (Categories) ไว้ในที่เดียวกัน แล้วประมวลผล สรุปเป็นประเด็นสำคัญ
- 3) จัดหมวดหมู่ของข้อมูล (Categorize Data) ตามคุณสมบัติ (Properties) และความคิดรวบยอด (Concept) ของแต่ละกลุ่มและแยกข้อมูลที่มีความหมายเกี่ยวกับรูปแบบการพัฒนาการบริหารจัดการสถานศึกษาสู่ความเป็นเลิศตามหลักปรัชญาของเศรษฐกิจพอเพียงของโรงเรียนบ้านโป่งเป็ยออกจากข้อมูลที่ไม่มีความหมาย และไม่เกี่ยวข้องกับการวิจัยครั้งนี้
- 4) นำข้อมูลที่ได้จัดหมวดหมู่ทั้งหมดแล้วนำมาแปลความหมายของข้อมูล (Interpreting Data) หลังจากนั้นก็เขียนอธิบายเกี่ยวกับสภาพความเป็นจริง เนื้อหาสาระ และข้อเสนอรูปแบบการพัฒนาการบริหารจัดการสถานศึกษาสู่ความเป็นเลิศตามหลักปรัชญาของเศรษฐกิจพอเพียงของโรงเรียนบ้านโป่งเป็ยที่ ค้นพบเป็นฉบับร่าง (Tentative recommendations)

ขั้นตอนที่ 6 จัดทำคู่มือการพัฒนาการบริหารจัดการสถานศึกษาสู่ความเป็นเลิศตามหลักปรัชญาของเศรษฐกิจพอเพียง

ผู้วิจัยจัดทำคู่มือการพัฒนาการบริหารจัดการสถานศึกษาสู่ความเป็นเลิศตามหลักปรัชญาของเศรษฐกิจพอเพียง โดยมีรายละเอียดของการดำเนินการ ดังนี้

6.1 การศึกษาเอกสาร และงานวิจัยที่เกี่ยวข้องกับการพัฒนาการบริหารจัดการสถานศึกษาสู่ความเป็นเลิศตามหลักปรัชญาของเศรษฐกิจพอเพียง เพื่อนำมากำหนดประเด็น ขอบข่าย รายละเอียดโครงสร้างเนื้อหาคู่มือ ประกอบด้วย คำชี้แจง ความเป็นมา วัตถุประสงค์ ประโยชน์ กลยุทธ์การพัฒนาการบริหารจัดการสถานศึกษาสู่ความเป็นเลิศตามหลักปรัชญาของเศรษฐกิจพอเพียง แนวทางการดำเนินงานตามกลยุทธ์ และบทบาทหน้าที่ของผู้มีส่วนเกี่ยวข้องกับการใช้กลยุทธ์ ภาคผนวก บรรณานุกรม (วิยะดา ธนสรรรณิซ, 2558 : 12-17)

6.2 สร้างแบบประเมินความเหมาะสมของคู่มือเป็นแบบมาตราส่วนประมาณค่า (Rating Scale) 5 ระดับ แบบประเมินนี้ประกอบด้วยข้อคำถาม 2 ตอน ซึ่งมีรายละเอียด ดังนี้

ตอนที่ 1 ข้อมูลทั่วไปของผู้ตอบแบบประเมิน โดยกำหนดการตอบเป็นแบบตรวจสอบรายการ (Check list)

ตอนที่ 2 ความเหมาะสมของคู่มือการพัฒนาการบริหารจัดการสถานศึกษาสู่ความเป็นเลิศตามหลักปรัชญาของเศรษฐกิจพอเพียง ซึ่งเป็น มาตราส่วนประเมินค่า 5 ระดับ (Rating scale) ตามแบบของไลเคอร์ท (Likert scale) คือ

- 5 หมายถึง มีความเหมาะสมอยู่ในระดับมากที่สุด
- 4 หมายถึง มีความเหมาะสมอยู่ในระดับมาก
- 3 หมายถึง มีความเหมาะสมอยู่ในระดับปานกลาง
- 2 หมายถึง มีความเหมาะสมอยู่ในระดับน้อย
- 1 หมายถึง มีความเหมาะสมอยู่ในระดับน้อยที่สุด

6.3 การหาคุณภาพเครื่องมือ นำคู่มือพร้อมแบบประเมินความเหมาะสมของคู่มือที่สร้างขึ้นให้ ผู้เชี่ยวชาญ จำนวน 5 คน (ภาคผนวก ก) ตรวจสอบพิจารณาและประเมินความเหมาะสม โดยกำหนด เกณฑ์การให้คะแนนความเหมาะสม (บุญชม ศรีสะอาด, 2553 : 121) ดังนี้

- 5 หมายถึง เหมาะสมมากที่สุด
- 4 หมายถึง เหมาะสมมาก
- 3 หมายถึง เหมาะสมปานกลาง

2 หมายถึง เหมาะสมน้อย

1 หมายถึง เหมาะสมน้อยที่สุด

6.4 การวิเคราะห์ข้อมูล นำข้อมูลจากแบบประเมินความเหมาะสมคู่มือ มาวิเคราะห์เพื่อพิจารณา ความเหมาะสม โดยใช้ค่าสถิติ ค่าเฉลี่ย (\bar{X}) และส่วนเบี่ยงเบน มาตรฐาน (S.D.) การแปลผลค่าคะแนนเฉลี่ย (บุญชม ศรีสะอาด, 2545 : 22-23) มีการแปลผล โดย ใช้เกณฑ์ดังนี้

ค่าเฉลี่ย 4.51 - 5.00 หมายถึง เหมาะสมมากที่สุด

ค่าเฉลี่ย 3.51 - 4.50 หมายถึง เหมาะสมมาก

ค่าเฉลี่ย 2.51 - 3.50 หมายถึง เหมาะสมปานกลาง

ค่าเฉลี่ย 1.51 - 2.50 หมายถึง เหมาะสมน้อย

ค่าเฉลี่ย 1.00 - 1.50 หมายถึง เหมาะสมน้อยที่สุด

โดยค่าที่ยอมรับได้ประเด็นการประเมินรายข้อมีค่าเฉลี่ยตั้งแต่ 3.51 หรือคู่มือ มีความเหมาะสมในระดับมากขึ้นไป

6.5 สถิติที่ใช้ในการวิจัย

6.5.1 ค่าเฉลี่ย (Mean)

6.5.2 ส่วนเบี่ยงเบนมาตรฐาน (Standard Deviation)

ระยะที่ 3 การทดลองใช้รูปแบบการพัฒนาการบริหารจัดการสถานศึกษาสู่ความเป็นเลิศตาม หลักปรัชญาของเศรษฐกิจพอเพียงโรงเรียนบ้านโป่งเป็ย สังกัดสำนักงานเขตพื้นที่การศึกษา ประถมศึกษาบึงกาฬ

เมื่อดำเนินการตามระยะที่ 2 แล้ว จะได้รูปแบบการพัฒนาการบริหารจัดการ สถานศึกษาสู่ความเป็นเลิศตามหลักปรัชญาของเศรษฐกิจพอเพียงโรงเรียนบ้านโป่งเป็ย สังกัด สำนักงานเขตพื้นที่การศึกษาประถมศึกษาบึงกาฬ จากนั้นนำรูปแบบที่พัฒนาขึ้นไปทดลองใช้ใน โรงเรียนบ้านโป่งเป็ย สังกัดสำนักงานเขตพื้นที่การศึกษาประถมศึกษาบึงกาฬ จำนวน 2 รอบ ในปีการศึกษา 2563 และปีการศึกษา 2564 นั้น เพื่อศึกษาผลที่เกิดขึ้น เปรียบเทียบผลที่เกิดขึ้น และนำข้อมูลและผลสำเร็จที่เกิดขึ้นจากการทดลองใช้รูปแบบ ในรอบที่ 1 มาปรับปรุงรูปแบบให้ มีความสมบูรณ์มากขึ้น ขั้นตอนการทดลองใช้รูปแบบ มีวัตถุประสงค์เพื่อศึกษาผลของการนำ รูปแบบไปใช้ปฏิบัติจริงในโรงเรียนบ้านโป่งเป็ย และเพื่อเปรียบเทียบดูความสัมพันธ์ต่าง ๆ ในระหว่างการทดลองใช้

3.1 กลุ่มเป้าหมาย ประกอบด้วย รองผู้อำนวยการโรงเรียน และครูผู้สอนที่ปฏิบัติงานในโรงเรียนบ้านโป่งเป็ย จำนวน 35 คน นักเรียน จำนวน 544 คน ปีการศึกษา 2564 รองผู้อำนวยการโรงเรียน และครูผู้สอน จำนวน 34 คน นักเรียน จำนวน 537 คน (ระบบจัดเก็บข้อมูลนักเรียนรายบุคคลตามแผนปฏิบัติการประจำปีโรงเรียนบ้านโป่งเป็ย สำนักงานเขตพื้นที่การศึกษาประถมศึกษาบึงกาฬ, 2563 และ 2564)

3.2 ขั้นตอนการทดลองใช้รูปแบบการบริหารจัดการสถานศึกษาสู่ความเป็นเลิศตามหลักปรัชญาของเศรษฐกิจพอเพียงโรงเรียนบ้านโป่งเป็ย สังกัดสำนักงานเขตพื้นที่การศึกษาประถมศึกษาบึงกาฬ ในปีการศึกษา 2563 และปีการศึกษา 2564 การดำเนินการวิจัยในขั้นตอนนี้เป็นการนำรูปแบบการบริหารจัดการสถานศึกษาสู่ความเป็นเลิศตามหลักปรัชญาของเศรษฐกิจพอเพียงโรงเรียนบ้านโป่งเป็ย สังกัดสำนักงานเขตพื้นที่การศึกษาประถมศึกษาบึงกาฬ ไปทดลองใช้ โดยได้จัดทำคู่มือการดำเนินงานเพื่อความสะดวกในการปฏิบัติตามรูปแบบการบริหารจัดการสถานศึกษาสู่ความเป็นเลิศตามหลักปรัชญาของเศรษฐกิจพอเพียงโรงเรียนบ้านโป่งเป็ย สังกัดสำนักงานเขตพื้นที่การศึกษาประถมศึกษาบึงกาฬ มีรายละเอียดดังนี้

3.2.1 แต่งตั้งคณะกรรมการทดลองใช้รูปแบบการบริหารจัดการสถานศึกษาสู่ความเป็นเลิศตามหลักปรัชญาของเศรษฐกิจพอเพียงของโรงเรียนบ้านโป่งเป็ย สังกัดสำนักงานเขตพื้นที่การศึกษาประถมศึกษาบึงกาฬ พร้อมทั้งกำหนดบทบาทหน้าที่ของคณะกรรมการบริหารโรงเรียน จำนวน 12 คน ในการทดลองใช้รูปแบบการบริหารจัดการสถานศึกษาสู่ความเป็นเลิศตามหลักปรัชญาของเศรษฐกิจพอเพียงโรงเรียนบ้านโป่งเป็ย สังกัดสำนักงานเขตพื้นที่การศึกษาประถมศึกษาบึงกาฬ

3.2.2 จัดประชุมชี้แจงคณะกรรมการในการนำรูปแบบไปใช้ทดลอง

3.2.3 ดำเนินการทดลองใช้รูปแบบการพัฒนาการบริหารจัดการสถานศึกษาสู่ความเป็นเลิศตามหลักปรัชญาของเศรษฐกิจพอเพียงโรงเรียนบ้านโป่งเป็ย สังกัดสำนักงานเขตพื้นที่การศึกษาประถมศึกษาบึงกาฬ ตลอดปีการศึกษา 2563 และปีการศึกษา 2564 ซึ่งในการดำเนินการทดลองใช้รูปแบบนั้นได้รับการส่งเสริม เสริมแรงให้กำลังใจแก่ผู้รับผิดชอบให้สามารถดำเนินการได้ตามเป้าหมาย มีการติดตามให้คำแนะนำ ปรึกษาอย่างใกล้ชิดจากผู้บริหาร ตลอดจนให้คำปรึกษาหารือด้านการปฏิบัติงานแก่ผู้รับผิดชอบ

3.2.4 ประเมินผลการปฏิบัติงานตามกลยุทธ์ 6 กลยุทธ์ ของปีการศึกษา 2563 และ ปีการศึกษา 2564

3.2.5 สรุปผลและรายงานผลการปฏิบัติงานตามกลยุทธ์ 6 กลยุทธ์ ของปีการศึกษา 2563 และ ปีการศึกษา 2564

3.3 เครื่องมือที่ใช้ในการเก็บรวบรวมข้อมูล

เครื่องมือที่ใช้ในการเก็บรวบรวมข้อมูล ประกอบด้วย

3.3.1 คู่มือการดำเนินงานตามรูปแบบการพัฒนาการบริหารจัดการสถานศึกษาสู่ความเป็นเลิศตามหลักปรัชญาของเศรษฐกิจพอเพียงโรงเรียนบ้านโป่งเป็ย สังกัดสำนักงานเขตพื้นที่การศึกษาประถมศึกษาบึงกาฬ

3.3.2 แบบบันทึกการประชุมเพื่อพิจารณาผลการทดลองใช้รูปแบบการพัฒนาการบริหารจัดการสถานศึกษาสู่ความเป็นเลิศตามหลักปรัชญาของเศรษฐกิจพอเพียงโรงเรียนบ้านโป่งเป็ย สังกัดสำนักงานเขตพื้นที่การศึกษาประถมศึกษาบึงกาฬ

3.3.3 แบบสรุปรายงานการดำเนินงานตามแผนปฏิบัติการประจำปี

3.3.4 เทปบันทึกข้อมูลจากการประชุมสรุปผลการใช้รูปแบบการพัฒนาการบริหารจัดการสถานศึกษาสู่ความเป็นเลิศตามหลักปรัชญาของเศรษฐกิจพอเพียงโรงเรียนบ้านโป่งเป็ย สังกัดสำนักงานเขตพื้นที่การศึกษาประถมศึกษาบึงกาฬ

3.3.5 แบบสอบถามแบบมาตราส่วนประมาณค่า (Rating Scale) ตามแบบของลิเคิร์ต (Likert) (บุญชม ศรีสะอาด และบุญส่ง นิลแก้ว, 2543 : 10) กำหนดค่าเป็น 5 ระดับ คือ มากที่สุด มาก ปานกลาง น้อย น้อยที่สุด จำนวน 1 ฉบับ คือ แบบประเมินผลการปฏิบัติงาน ตามกลยุทธ์ของรูปแบบการพัฒนาการบริหารจัดการสถานศึกษาสู่ความเป็นเลิศตามหลักปรัชญาของเศรษฐกิจพอเพียงโรงเรียนบ้านโป่งเป็ย สังกัดสำนักงานเขตพื้นที่การศึกษาประถมศึกษาบึงกาฬ

3.4 การเก็บรวบรวมข้อมูล การทดลองใช้รูปแบบการพัฒนาการบริหารจัดการสถานศึกษาสู่ความเป็นเลิศตามหลักปรัชญาของเศรษฐกิจพอเพียงโรงเรียนบ้านโป่งเป็ย สังกัดสำนักงานเขตพื้นที่การศึกษาประถมศึกษาบึงกาฬ ดำเนินการเก็บรวบรวมข้อมูลดังนี้

3.4.1 กลุ่มเป้าหมาย ได้แก่ คณะกรรมการบริหารโรงเรียนบ้านโป่งเป็ย จำนวน 12 คน ประกอบด้วย รองผู้อำนวยการโรงเรียน จำนวน 1 คน หัวหน้าฝ่ายงานและหัวหน้างาน จำนวน 11 คน ซึ่งเป็นผู้กำกับและรับผิดชอบในการทดลองใช้ รูปแบบการพัฒนาการบริหารจัดการสถานศึกษาสู่ความเป็นเลิศตามหลักปรัชญาของเศรษฐกิจพอเพียงโรงเรียนบ้านโป่งเป็ย ในปีการศึกษา 2563 และปีการศึกษา 2564

3.4.2 ผู้วิจัยดำเนินการชี้แจงแก่คณะกรรมการบริหารโรงเรียนบ้านโป่งเป็ย ในรายละเอียดของการดำเนินงานตามรูปแบบ โดยใช้คู่มือการดำเนินงาน ที่ผู้วิจัยจัดทำขึ้น

3.4.3 โรงเรียนดำเนินการจัดกิจกรรมตามโครงการของกลยุทธ์ในการพัฒนา รูปแบบการพัฒนาการบริหารจัดการสถานศึกษาสู่ความเป็นเลิศตามหลักปรัชญาของ

เศรษฐกิจพอเพียงโรงเรียนบ้านโป่งเป็ย สังกัดสำนักงานเขตพื้นที่การศึกษาประถมศึกษาบึงกาฬ ตลอดปีการศึกษา 2563 และปีการศึกษา 2564

3.4.4 ผู้วิจัยสรุปผลระดับความคิดเห็นที่ส่งผลต่อการพัฒนาการบริหารจัดการสถานศึกษาสู่ความเป็นเลิศตามหลักปรัชญาของเศรษฐกิจพอเพียงโรงเรียนบ้านโป่งเป็ย สังกัดสำนักงานเขตพื้นที่การศึกษาประถมศึกษาบึงกาฬ ดังนี้

3.4.4.1 ประชุมเชิงปฏิบัติการโดยเชิญคณะกรรมการบริหารโรงเรียนบ้านโป่งเป็ย ซึ่งเป็นผู้รับผิดชอบการทดลองใช้รูปแบบ และผู้มีส่วนได้ส่วนเสีย ได้แก่ ผู้เชี่ยวชาญ คณะกรรมการสถานศึกษาขั้นพื้นฐาน ผู้ปกครองเครือข่าย และตัวแทนนักเรียน มาประชุมเพื่อสรุปผล การปฏิบัติงาน และเปิดอภิปรายเพื่อให้เห็นความคิดเห็นเกี่ยวกับข้อค้นพบที่ได้จากการทดลองใช้ และพัฒนารูปแบบการพัฒนาการบริหารจัดการสถานศึกษาสู่ความเป็นเลิศตามหลักปรัชญาของเศรษฐกิจพอเพียงโรงเรียนบ้านโป่งเป็ย สังกัดสำนักงานเขตพื้นที่การศึกษาประถมศึกษาบึงกาฬ ของปีการศึกษา 2563 เมื่อวันที่ 16 พฤษภาคม 2563 และปีการศึกษา 2564 เมื่อวันที่ 16 พฤษภาคม 2564

3.4.4.2 ผู้วิจัยได้เก็บรวบรวมข้อมูลด้วยตนเองโดยให้คณะกรรมการบริหาร โรงเรียนบ้านโป่งเป็ย จำนวน 12 คน ประกอบด้วย รองผู้อำนวยการโรงเรียน จำนวน 1 คน หัวหน้าฝ่ายงาน และหัวหน้างาน จำนวน 11 คน ซึ่งเป็นผู้กำกับและ รับผิดชอบในการทดลองใช้รูปแบบการพัฒนาการบริหารจัดการสถานศึกษาสู่ความเป็นเลิศตามหลักปรัชญาของเศรษฐกิจพอเพียงโรงเรียนบ้านโป่งเป็ย ในปีการศึกษา 2563 และปีการศึกษา 2564 เป็นผู้ตอบแบบสอบถาม จำนวน 12 คน และได้แบบสอบถามกลับคืนมา จำนวน 12 ฉบับ คิดเป็นร้อยละ 100

3.4.5 สรุปและวิเคราะห์ผลการดำเนินงานตามกลยุทธ์

3.5 การสร้างเครื่องมือในการวิจัย

3.5.1 ผู้วิจัยได้ดำเนินการสร้างเครื่องมือจากกลยุทธ์ของรูปแบบการพัฒนาการบริหารจัดการสถานศึกษาสู่ความเป็นเลิศตามหลักปรัชญาของเศรษฐกิจพอเพียงโรงเรียนบ้านโป่งเป็ย เป็นแบบสอบถามประเมินผล การปฏิบัติงานตามกลยุทธ์ของรูปแบบการพัฒนาการบริหารจัดการสถานศึกษาสู่ความเป็นเลิศตามหลักปรัชญาของเศรษฐกิจพอเพียงโรงเรียนบ้านโป่งเป็ย สังกัดสำนักงานเขตพื้นที่การศึกษาประถมศึกษาบึงกาฬ ลักษณะของแบบสอบถามเป็นแบบมาตราส่วนประมาณค่า (Rating Scale) มี 5 ระดับ ของลิเคิร์ต (Likert) มีเกณฑ์การให้คะแนน ดังนี้

5 หมายถึง ผลการดำเนินการอยู่ในระดับมากที่สุด

- 4 หมายถึง ผลการดำเนินการอยู่ในระดับมาก
- 3 หมายถึง ผลการดำเนินการอยู่ในระดับปานกลาง
- 2 หมายถึง ผลการดำเนินการอยู่ในระดับน้อย
- 1 หมายถึง ผลการดำเนินการอยู่ในระดับน้อยที่สุด

3.5.2 นำแบบสอบถามที่สร้างขึ้นให้ผู้เชี่ยวชาญ จำนวน 5 คน พิจารณา และตรวจสอบความเที่ยงตรงเชิงเนื้อหา (Content Validity)

3.5.3 นำข้อมูลที่ได้จากผู้เชี่ยวชาญมาหาค่าดัชนีความสอดคล้องระหว่างข้อคำถาม กับวัตถุประสงค์ (Item-Objective Congruence Index: IOC) โดยใช้เกณฑ์ 0.50 ขึ้นไป โดยข้อคำถามของแบบสอบถามมีค่า IOC อยู่ระหว่าง 0.80 - 1.00 จากนั้นนำแบบสอบถามที่ผ่านการประเมินโดยผู้เชี่ยวชาญมาปรับปรุงแก้ไขตามข้อเสนอแนะ

3.5.4 นำแบบสอบถามที่ได้ปรับปรุงแก้ไขแล้วไปทดลองใช้ (Try out) กับผู้บริหาร และครู โรงเรียนประสานมิตรวิทยา สังกัดสำนักงานเขตพื้นที่การศึกษาประถมศึกษาบึงกาฬ ซึ่งมีบริบทโรงเรียนใกล้เคียงกับโรงเรียนบ้านโป่งเป็ย และจัดการศึกษาในรูปแบบเดียวกัน จำนวน 30 คน

3.5.5 นำแบบสอบถามที่ไปทดลองใช้มาวิเคราะห์เพื่อหาค่าอำนาจจำแนกรายข้อ (Item Analysis) โดยใช้วิธีสหสัมพันธ์แบบเพียร์สัน (Pearson Product-Moment Correlation) ระหว่างคะแนนรายข้อกับคะแนนรวม (Item-Total Correlation) โดยเลือกข้อที่มีค่าอำนาจจำแนก ตั้งแต่ 0.30 ขึ้นไป ผลการวิเคราะห์ พบว่า ค่าอำนาจจำแนกของแบบสอบถามยอมรับได้ทุกข้อ อยู่ระหว่าง 0.33 - 0.67

3.5.6 นำแบบสอบถามที่ไปทดลองใช้มาวิเคราะห์เพื่อหาความเชื่อมั่นของแบบสอบถามโดยวิธีของครอนบาค (Cronbach, 1974 : 16) โดยใช้สัมประสิทธิ์แอลฟา (α - coefficient) ซึ่งได้ค่าความเชื่อมั่น (Reliability) ของแบบสอบถามทั้งฉบับ มีค่าเท่ากับ 0.95

3.6 การวิเคราะห์ข้อมูล

3.6.1 จากการประชุมผู้ที่เกี่ยวข้องของการทดลองใช้รูปแบบการพัฒนาการบริหารจัดการสถานศึกษาสู่ความเป็นเลิศตามหลักปรัชญาของเศรษฐกิจพอเพียง โรงเรียนบ้านโป่งเป็ย สังกัดสำนักงานเขตพื้นที่การศึกษาประถมศึกษาบึงกาฬ วิเคราะห์ด้วยการสังเคราะห์เนื้อหา (Content Synthesis) และสรุปเป็นประเด็น

3.6.2 แบบสอบถามประเมินผลการปฏิบัติงานตามกลยุทธ์ของรูปแบบการพัฒนาการบริหารจัดการสถานศึกษาสู่ความเป็นเลิศตามหลักปรัชญาของเศรษฐกิจพอเพียง โรงเรียนบ้านโป่งเป็ย สังกัดสำนักงานเขตพื้นที่การศึกษาประถมศึกษาบึงกาฬ ผู้วิจัยได้

ดำเนินการวิเคราะห์ข้อมูลโดยการจัดระเบียบข้อมูล และ ตรวจสอบเบื้องต้น แล้วนำข้อมูลไปคำนวณหาค่าทางสถิติโดยใช้โปรแกรมสำเร็จรูป SPSS โดยทำการวิเคราะห์ในภาพรวมและจำแนกเป็นรายข้อ วิเคราะห์โดยใช้ค่าเฉลี่ย (\bar{X}) และส่วนเบี่ยงเบนมาตรฐาน (S.D.) ในการแปลความหมายของค่าเฉลี่ยกำหนดตามเกณฑ์ของเบสต์ (Best, 1970 : 190) ดังนี้

เกณฑ์ที่ใช้ในการวิเคราะห์ข้อมูลความคิดเห็นที่ได้จากแบบสอบถามในการวิจัยครั้งนี้ ผู้วิจัยได้กำหนดรายละเอียด ดังนี้

ค่าเฉลี่ย 4.50 – 5.00 หมายถึง มีระดับการดำเนินการมากที่สุด

ค่าเฉลี่ย 3.50 – 4.49 หมายถึง มีระดับการดำเนินการมาก

ค่าเฉลี่ย 2.50 – 3.49 หมายถึง มีระดับการดำเนินการปานกลาง

ค่าเฉลี่ย 1.50 – 2.49 หมายถึง มีระดับการดำเนินการน้อย

ค่าเฉลี่ย 1.00 – 1.49 หมายถึง มีระดับการดำเนินการน้อยที่สุด

ระยะที่ 4 การศึกษาความพึงพอใจของผู้มีส่วนได้ส่วนเสียที่มีต่อผลการดำเนินงานตามรูปแบบการพัฒนาการบริหารจัดการสถานศึกษาสู่ความเป็นเลิศตามหลักปรัชญาของเศรษฐกิจพอเพียงของโรงเรียนบ้านโป่งเปือย สังกัดสำนักงานเขตพื้นที่การศึกษาประถมศึกษาบึงกาฬ

ในขั้นตอนนี้เป็นการศึกษาความพึงพอใจของผู้มีส่วนได้ส่วนเสียหลังจากที่ได้ทดลองใช้รูปแบบการพัฒนาการบริหารจัดการสถานศึกษาสู่ความเป็นเลิศตามหลักปรัชญาของเศรษฐกิจพอเพียงของโรงเรียนบ้านโป่งเปือย สังกัดสำนักงานเขตพื้นที่การศึกษาประถมศึกษาบึงกาฬ ได้แก่ ผู้บริหารและครู คณะกรรมการสถานศึกษาขั้นพื้นฐาน นักเรียน และผู้ปกครองนักเรียน ในปีการศึกษา 2563 และ ปีการศึกษา 2564 โดยดำเนินการดังนี้

4.1 กลุ่มเป้าหมายที่ใช้ในการประเมิน ผู้วิจัยได้กำหนดขนาดของกลุ่มเป้าหมายโดยวิธีการเลือกแบบเจาะจง (Purposive Sampling) ประกอบด้วย รองผู้อำนวยการโรงเรียน และครูผู้สอนที่ปฏิบัติงานในโรงเรียนบ้านโป่งเปือย จำนวน 35 คน นักเรียน จำนวน 442 คน ปีการศึกษา 2564 รองผู้อำนวยการโรงเรียน และครูผู้สอน จำนวน 34 คน นักเรียน จำนวน 463 คน (ระบบจัดเก็บข้อมูลนักเรียนรายบุคคลตามแผนปฏิบัติการประจำปีโรงเรียนบ้านโป่งเปือย สำนักงานเขตพื้นที่การศึกษาประถมศึกษาบึงกาฬ, 2563 และ 2564 ได้มาโดยการกำหนดขนาดกลุ่มตัวอย่างโดยใช้วิธีการของแนวคิดของฟริค (Frick, 2014 : 122-123)

4.2 เครื่องมือที่ใช้ในการเก็บรวบรวมข้อมูล แบบสอบถามความพึงพอใจที่มีต่อผลการดำเนินงานตามรูปแบบการพัฒนาการบริหารจัดการสถานศึกษาสู่ความเป็นเลิศตามหลัก

ปรัชญาของเศรษฐกิจพอเพียงของโรงเรียนบ้านโป่งเป็ย สังกัดสำนักงานเขตพื้นที่การศึกษา ประถมศึกษาบึงกาฬ จำนวน 4 ฉบับ ดังนี้

4.2.1 แบบสอบถามความพึงพอใจที่มีต่อผลการดำเนินงานตาม รูปแบบการพัฒนาการบริหารจัดการสถานศึกษาสู่ความเป็นเลิศตามหลักปรัชญาของเศรษฐกิจพอเพียงของโรงเรียนบ้านโป่งเป็ย สังกัดสำนักงานเขตพื้นที่การศึกษา ประถมศึกษาบึงกาฬ ประกอบด้วย ฉบับที่ 1 สำหรับผู้บริหาร และครู ฉบับที่ 2 สำหรับคณะกรรมการสถานศึกษา ฉบับที่ 3 สำหรับนักเรียน และฉบับที่ 4 สำหรับผู้ปกครองนักเรียน มีขั้นตอนการสร้าง แบบสอบถาม ดังนี้

1) สร้างแบบสอบถามความพึงพอใจของผู้บริหารและครูที่มีต่อผลการดำเนินงานตามรูปแบบการพัฒนาการบริหารจัดการสถานศึกษาสู่ความเป็นเลิศตามหลักปรัชญาของเศรษฐกิจพอเพียงของโรงเรียนบ้านโป่งเป็ย สังกัดสำนักงานเขตพื้นที่การศึกษา ประถมศึกษาบึงกาฬ มีลักษณะของแบบสอบถามเป็น แบบมาตราส่วนประมาณค่า (Rating scale) 5 ระดับของลิเคิร์ต (Likert) (บุญชม ศรีสะอาด และ บุญส่ง นิลแก้ว, 2543 : 10) โดยใช้เกณฑ์การให้คะแนน ดังนี้

- 5 หมายถึง มีความพึงพอใจมากที่สุด
- 4 หมายถึง มีความพึงพอใจมาก
- 3 หมายถึง มีความพึงพอใจปานกลาง
- 2 หมายถึง มีความพึงพอใจน้อย
- 1 หมายถึง มีความพึงพอใจน้อยที่สุด

2) นำแบบสอบถามที่ผู้วิจัยสร้างขึ้นไปให้ผู้เชี่ยวชาญ จำนวน 5 คน ตรวจสอบความเที่ยงตรงเชิงเนื้อหา (Content Validity) ของคำถามแต่ละข้อเพื่อหาค่าความ สอดคล้องของเนื้อหา โดยใช้เกณฑ์การประเมินดังนี้

- + 1 หมายถึง แน่ใจว่าสิ่งที่ประเมินสอดคล้องกับเนื้อหา
- 0 หมายถึง ไม่แน่ใจว่าสิ่งที่ประเมินสอดคล้องกับเนื้อหา
- 1 หมายถึง แน่ใจว่าสิ่งที่ประเมินไม่สอดคล้องกับเนื้อหา

รายนามผู้เชี่ยวชาญ จำนวน 5 คน ที่พิจารณา และตรวจสอบความ เที่ยงตรง เชิงเนื้อหา (Content Validity) ของแบบสอบถามความพึงพอใจ (ในภาคผนวก ก)

แล้วนำไปคำนวณหาค่า IOC (Index of Item-Objective Congruence) และ คัดเลือกข้อคำถามที่มีค่า IOC ตั้งแต่ 0.50 ขึ้นไปมาปรับปรุงแก้ไขตามคำแนะนำของ

ผู้เชี่ยวชาญได้ค่า IOC (Index of Item-Objective Congruence) อยู่ระหว่าง 0.80 – 1.00 จัดพิมพ์แบบสอบถามความพึงพอใจฉบับใหม่

3) นำแบบสอบถามความพึงพอใจไปทดลองใช้ (Try Out) กับผู้บริหาร และครู (ฉบับที่ 1) คณะกรรมการสถานศึกษาขั้นพื้นฐาน (ฉบับที่ 2) นักเรียน (ฉบับที่ 3) และ ผู้ปกครองนักเรียน (ฉบับที่ 4) ของในสังกัดสำนักงานเขตพื้นที่การศึกษาประถมศึกษาบึงกาฬ ซึ่งมีบริบทโรงเรียนใกล้เคียงกับโรงเรียนบ้านโป่งเปือย และจัดการศึกษาในรูปแบบเดียวกัน จำนวน 5 โรงเรียน โรงเรียนบ้านนาคำ อำเภอเมืองบึงกาฬ โรงเรียนบ้านคำไผ่ อำเภอโซ่พิสัย โรงเรียนชุมชนบ้านโคกอุดม อำเภอพรเจริญ โรงเรียนบ้านนาสะแบง อำเภอศรีวิไล และ โรงเรียนบ้านนาดง อำเภอปากคาด (ภาคผนวก ง) โรงเรียนละ 24 คน โดยแบ่งออกเป็น 1) ผู้บริหารและครู (ฉบับที่ 1) จำนวน 6 คน 2) คณะกรรมการสถานศึกษาขั้นพื้นฐาน (ฉบับที่ 2) จำนวน 6 คน 3) นักเรียน (ฉบับที่ 3) จำนวน 6 คน และ 4) ผู้ปกครองนักเรียน รวมทั้งสิ้น ฉบับละ 30 คน

4) นำแบบสอบถามที่ไปทดลองใช้มาวิเคราะห์เพื่อหาค่าอำนาจจำแนกรายข้อ (Item Analysis) โดยใช้วิธีสหสัมพันธ์แบบเพียร์สัน (Pearson Product-Moment Correlation) ระหว่างคะแนนรายข้อกับคะแนนรวม (Item-Total Correlation) โดยเลือกข้อที่มีค่าอำนาจจำแนก ตั้งแต่ 0.30 ขึ้นไป ผลการวิเคราะห์พบว่า 1) แบบสอบถามฉบับที่ 1 สำหรับผู้บริหาร และครู มีค่าอำนาจจำแนกอยู่ระหว่าง 0.48-0.91 2) แบบสอบถามฉบับที่ 2 สำหรับคณะกรรมการสถานศึกษา มีค่าอำนาจจำแนกอยู่ระหว่าง 0.45-0.93 3) แบบสอบถามฉบับที่ 3 สำหรับนักเรียน มีค่าอำนาจจำแนกอยู่ระหว่าง 0.47-0.91 และ 4) ฉบับที่ 4 สำหรับผู้ปกครองนักเรียน มีค่าอำนาจจำแนกอยู่ระหว่าง 0.48 - 0.77 ซึ่งนำไปใช้ได้

5) นำแบบสอบถามที่ไปทดลองใช้มาวิเคราะห์เพื่อหาความเชื่อมั่นของแบบสอบถามโดยวิธีของครอนบาค (Cronbach, 1974 : 16) โดยใช้สัมประสิทธิ์แอลฟา (α - coefficient) โดยกำหนดค่าความเชื่อมั่นตั้งแต่ 0.70 ขึ้นไป ผลการวิเคราะห์ได้ค่าความเชื่อมั่นแต่ละฉบับ ดังนี้ 1) แบบสอบถามฉบับที่ 1 สำหรับผู้บริหาร และครู มีค่าความเชื่อมั่นเท่ากับ 0.96 2) แบบสอบถามฉบับที่ 2 สำหรับคณะกรรมการสถานศึกษา มีค่าความเชื่อมั่นเท่ากับ 0.98 3) แบบสอบถามฉบับที่ 3 สำหรับนักเรียน มีค่าความเชื่อมั่นเท่ากับ 0.96 และ ฉบับที่ 4 สำหรับผู้ปกครองนักเรียน มีค่าความเชื่อมั่นเท่ากับ 0.87 ซึ่งนำไปใช้ได้

6) นำข้อเสนอแนะมาปรับปรุงรูปแบบการพัฒนาการบริหารจัดการสถานศึกษาสู่ความเป็นเลิศตามหลักปรัชญาของเศรษฐกิจพอเพียงของโรงเรียนบ้านโป่งเปือย สังกัดสำนักงานเขตพื้นที่การศึกษาประถมศึกษาบึงกาฬให้สมบูรณ์มากขึ้น เพื่อทดลองใช้ในรอบที่ 2

ขั้นตอนการดำเนินการวิจัย

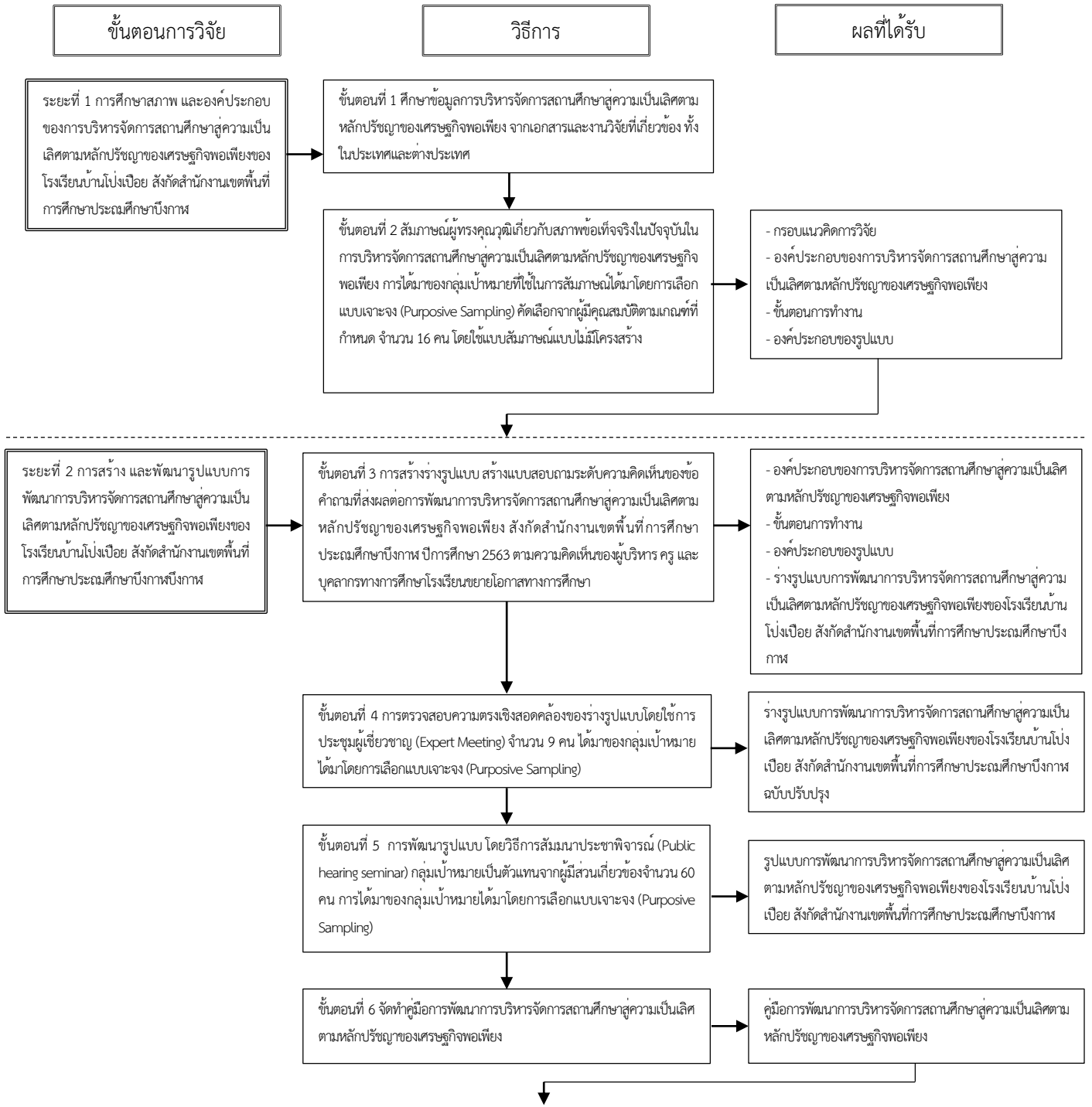

ขั้นตอนการดำเนินการวิจัย (ต่อ)

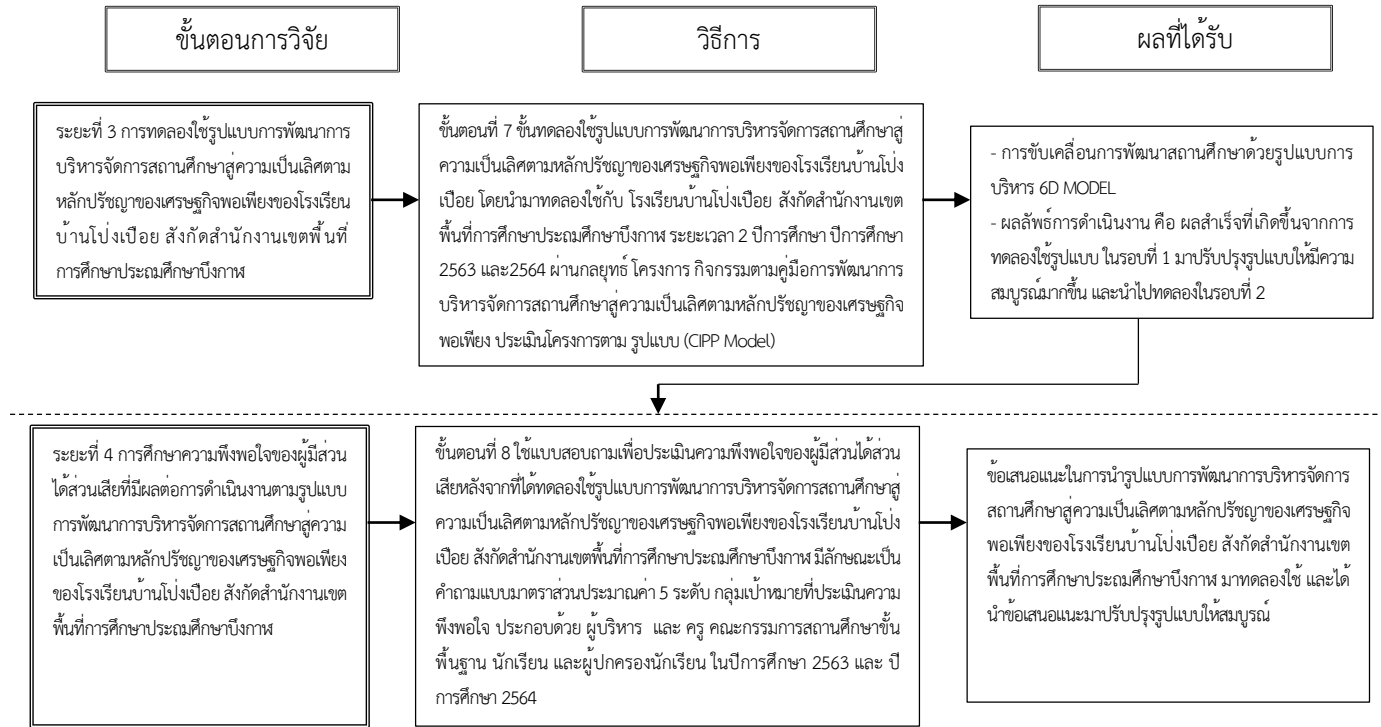

ภาพประกอบ 19 ขั้นตอนการดำเนินการวิจัย

ตาราง 13 แผนการดำเนินการวิจัย

ระยะของการวิจัย	กิจกรรม	กลุ่มตัวอย่าง	เครื่องมือการวิจัย	การวิเคราะห์ข้อมูล	ผลที่ได้รับ	เวลาดำเนินการ
ระยะที่ 1 การศึกษาสภาพ และองค์ประกอบ ของการบริหาร จัดการสถานศึกษา สู่ความเป็นเลิศตาม หลักปรัชญาของ เศรษฐกิจพอเพียง ของโรงเรียนบ้าน โป่งเป็ย สังกัด สำนักงานเขตพื้นที่ การศึกษา ประจวบคีรีขันธ์ กาฬ	1. การศึกษาวิเคราะห์ เอกสารที่เป็นแนวคิด ทฤษฎี และเอกสาร งานวิจัยที่เกี่ยวข้องกับ องค์ประกอบของการ บริหารจัดการสถานศึกษา สู่ความเป็นเลิศตามหลัก ปรัชญาของเศรษฐกิจ พอเพียง ขั้นตอนการ ทำงาน และองค์ประกอบ ของรูปแบบ		แบบวิเคราะห์เอกสาร	วิเคราะห์ข้อมูล เชิงเนื้อหา	- กรอบแนวคิดในการวิจัย - องค์ประกอบของการ บริหารจัดการสถานศึกษา สู่ความเป็นเลิศตามหลัก ปรัชญาของเศรษฐกิจ พอเพียง - วิธีการพัฒนาภาวะผู้นำ การเรียนรู้ - ขั้นตอนการทำงาน - องค์ประกอบของ รูปแบบ	

ตาราง 13 (ต่อ)

ระยะของการวิจัย	กิจกรรม	กลุ่มตัวอย่าง	เครื่องมือการวิจัย	การวิเคราะห์ข้อมูล	ผลที่ได้รับ	เวลาดำเนินการ
	2.การศึกษาสภาพข้อเท็จจริงในปัจจุบันเกี่ยวกับองค์ประกอบของการบริหารจัดการสถานศึกษาสู่ความเป็นเลิศตามหลักปรัชญาของเศรษฐกิจพอเพียง ขั้นตอนการทำงาน และองค์ประกอบรูปแบบการพัฒนาการบริหารจัดการสถานศึกษาสู่ความเป็นเลิศตามหลักปรัชญาของเศรษฐกิจพอเพียงของโรงเรียนต้นแบบโดยการสัมภาษณ์ผู้ทรงคุณวุฒิ	2. ผู้ทรงคุณวุฒิ จำนวน 9 คน โรงเรียนต้นแบบ จำนวน 4 โรงเรียน ผู้ให้ข้อมูลจำนวน 16 คน	แบบสัมภาษณ์แบบไม่มีโครงสร้าง	วิเคราะห์ข้อมูลเชิงคุณภาพ (Qualitative Data) โดยใช้หลักการวิเคราะห์เนื้อหา (Content Analysis) ใช้การสร้างข้อสรุปแบบอุปนัย (Analytic Inductive)		

ตาราง 13 (ต่อ)

ระยะของการวิจัย	กิจกรรม	กลุ่มตัวอย่าง	เครื่องมือการวิจัย	การวิเคราะห์ข้อมูล	ผลที่ได้รับ	เวลาดำเนินการ
ระยะที่ 2 สร้าง และ พัฒนารูปแบบการ พัฒนาการบริหาร จัดการสถานศึกษาสู่ ความเป็นเลิศตาม หลักปรัชญาของ เศรษฐกิจพอเพียง ของโรงเรียนบ้าน โป่งเปือย สังกัด สำนักงานเขตพื้นที่ การศึกษา ประถมศึกษาบึง กาฬ	3. การสร้างร่าง รูปแบบการ พัฒนาการบริหาร จัดการสถานศึกษาสู่ ความเป็นเลิศตาม หลักปรัชญาของ เศรษฐกิจพอเพียง ของโรงเรียนบ้าน โป่งเปือย สังกัด สำนักงานเขตพื้นที่ การศึกษา ประถมศึกษาบึง กาฬ	ผู้บริหาร ครูและ บุคลากร ทางการศึกษาโรงเรียน ขยายโอกาสทาง การศึกษา สังกัด สำนักงานเขตพื้นที่ การศึกษา ประถมศึกษาบึงกาฬ ปีการศึกษา 2563 จำนวน 300 คน	แบบสอบถามมาตรา ส่วนประมาณค่า 5 ระดับ	- ค่าเฉลี่ย (\bar{X}) - ส่วนเบี่ยงเบน มาตรฐาน (S.D.) - การวิเคราะห์ องค์ประกอบ เชิงยืนยัน (Confirmatory Factor Analysis : CFA)	ระดับความคิดเห็นที่ ส่งผลต่อการ พัฒนาการบริหาร จัดการสถานศึกษาสู่ ความเป็นเลิศตาม หลักปรัชญาของ เศรษฐกิจพอเพียง	

ตาราง 13 (ต่อ)

ระยะของการวิจัย	กิจกรรม	กลุ่มตัวอย่าง	เครื่องมือการวิจัย	การวิเคราะห์ข้อมูล	ผลที่ได้รับ	เวลาดำเนินการ
	4. การตรวจสอบ ความตรงเชิง สอดคล้องของร่าง รูปแบบโดยใช้การ ประชุมผู้เชี่ยวชาญ (Expert Meeting)	ผู้เชี่ยวชาญ จำนวน 9 คนเป็นผู้บริหาร การศึกษา ผู้บริหาร สถานศึกษา และ นักวิชาการ ได้มาโดยการเลือก แบบเจาะจง (Purposive Sampling)	แบบบันทึกการ ประชุมผู้เชี่ยวชาญ	- ค่าเฉลี่ย (\bar{X}) - ส่วนเบี่ยงเบน มาตรฐาน (S.D.)	- ข้อเสนอแนะของ ผู้เชี่ยวชาญในการ ปรับปรุงรูปแบบ	
	5. การพัฒนา รูปแบบ วิธีการ สัมมนาประชา พิจารณ์ (Public hearing seminar)	ตัวแทนจากผู้มีส่วนได้ ส่วนเสีย จำนวน 60 คน ได้มาโดยการเลือก แบบเจาะจง	แบบบันทึกการ สัมมนาประชา พิจารณ์	- ค่าเฉลี่ย (\bar{X}) - ส่วนเบี่ยงเบน มาตรฐาน (S.D.)	- ระดับความ เหมาะสมของแบบ บันทึกการประชุม ผู้เชี่ยวชาญ	

ตาราง 13 (ต่อ)

ระยะของการวิจัย	กิจกรรม	กลุ่มตัวอย่าง	เครื่องมือการวิจัย	การวิเคราะห์ข้อมูล	ผลที่ได้รับ	เวลาดำเนินการ
	6. จัดทำคู่มือการพัฒนาการบริหารจัดการสถานศึกษาสู่ความเป็นเลิศตามหลักปรัชญาของเศรษฐกิจพอเพียง	(Purposive Sampling) ผู้บริหาร ครูและบุคลากร นักเรียน โรงเรียนบ้านโป่งเปือย	คู่มือการพัฒนาการบริหารจัดการสถานศึกษาสู่ความเป็นเลิศตามหลักปรัชญาของเศรษฐกิจพอเพียง	- ค่าเฉลี่ย (\bar{X}) - ส่วนเบี่ยงเบนมาตรฐาน (S.D.)	- ความคิดเห็นของผู้มีส่วนได้ส่วนเสียก่อนจะนำรูปแบบไปทดลองใช้คู่มือการพัฒนาการบริหารจัดการสถานศึกษาสู่ความเป็นเลิศตามหลักปรัชญาของเศรษฐกิจพอเพียงในการทดลองใช้รูปแบบ	

ตาราง 13 (ต่อ)

ระยะของการวิจัย	กิจกรรม	กลุ่มตัวอย่าง	เครื่องมือการวิจัย	การวิเคราะห์ข้อมูล	ผลที่ได้รับ	เวลาดำเนินการ
ระยะที่ 3 การทดลองใช้รูปแบบการพัฒนาการบริหารจัดการสถานศึกษาสู่ความเป็นเลิศตามหลักปรัชญาของเศรษฐกิจพอเพียงโรงเรียนบ้านโป่งเป็ย สังกัดสำนักงานเขตพื้นที่การศึกษา ประถมศึกษาบึงกาฬ	7. นำรูปแบบการบริหารจัดการสถานศึกษาสู่ความเป็นเลิศตามหลักปรัชญาของเศรษฐกิจพอเพียงโรงเรียนบ้านโป่งเป็ย สังกัดสำนักงานเขตพื้นที่การศึกษา ประถมศึกษาบึงกาฬ ไปทดลองใช้	- รองผู้อำนวยการโรงเรียน และครูผู้สอนที่ปฏิบัติงานในโรงเรียนบ้านโป่งเป็ย จำนวน 35 คน นักเรียน จำนวน 564 คน ปีการศึกษา 2564 รองผู้อำนวยการโรงเรียน และครูผู้สอน จำนวน 34 คน นักเรียน จำนวน 546 คน	- แบบสอบถาม ประเมินผล การปฏิบัติงานตามกลยุทธของรูปแบบการพัฒนาการบริหารจัดการสถานศึกษาสู่ความเป็นเลิศตามหลักปรัชญาของเศรษฐกิจพอเพียงโรงเรียนบ้านโป่งเป็ย สังกัดสำนักงานเขตพื้นที่การศึกษา ประถมศึกษาบึงกาฬ	- วิเคราะห์ด้วยการสังเคราะห์เนื้อหา (Content Synthesis) และสรุปเป็นประเด็น	- ผลการปฏิบัติงานตามกลยุทธ์ของรูปแบบการพัฒนาการบริหารจัดการสถานศึกษาสู่ความเป็นเลิศตามหลักปรัชญาของเศรษฐกิจพอเพียงโรงเรียนบ้านโป่งเป็ย สังกัดสำนักงานเขตพื้นที่การศึกษา ประถมศึกษาบึงกาฬ	

ตาราง 13 (ต่อ)

ระยะของการวิจัย	กิจกรรม	กลุ่มตัวอย่าง	เครื่องมือการวิจัย	การวิเคราะห์ข้อมูล	ผลที่ได้รับ	เวลาดำเนินการ
ระยะที่ 4 การศึกษาความพึงพอใจของผู้มีส่วนได้ส่วนเสียที่มีต่อผลการดำเนินงานตามรูปแบบการพัฒนาการบริหารจัดการสถานศึกษาสู่ความเป็นเลิศตามหลักปรัชญาของเศรษฐกิจพอเพียงของโรงเรียนบ้านโป่งเปือย สังกัดสำนักงานเขตพื้นที่การศึกษาประถมศึกษาบึงกาฬ	8. ประเมินความพึงพอใจของผู้มีส่วนได้ส่วนเสียหลังจากที่ได้ทดลองใช้รูปแบบการพัฒนาการบริหารจัดการสถานศึกษาสู่ความเป็นเลิศตามหลักปรัชญาของเศรษฐกิจพอเพียงของโรงเรียนบ้านโป่งเปือย สังกัดสำนักงานเขตพื้นที่การศึกษาประถมศึกษาบึงกาฬ	- รองผู้อำนวยการโรงเรียน และครูผู้สอนที่ปฏิบัติงานในโรงเรียนบ้านโป่งเปือย จำนวน 35 คน นักเรียนจำนวน 462 คน ปีการศึกษา 2564 รองผู้อำนวยการโรงเรียน และครูผู้สอน จำนวน 34 คน นักเรียนจำนวน 472 คน	- แบบสอบถามประเมินความพึงพอใจ	- ค่าเฉลี่ย (\bar{X}) - ส่วนเบี่ยงเบนมาตรฐาน (S.D.)	-ระดับความพึงพอใจของผู้มีส่วนได้ส่วนเสียในการทดลองใช้รูปแบบการพัฒนาการบริหารจัดการสถานศึกษาสู่ความเป็นเลิศตามหลักปรัชญาของเศรษฐกิจพอเพียงของโรงเรียนบ้านโป่งเปือย สังกัดสำนักงานเขตพื้นที่การศึกษาประถมศึกษาบึงกาฬ	

บทที่ 4

ผลการวิเคราะห์ข้อมูล

ในการวิจัยครั้งนี้เป็นการวิจัยแบบผสมวิธี (mixed methods) ระหว่างการวิจัยเชิงปริมาณ (Quantitative Research) กับการวิจัยเชิงคุณภาพ (Qualitative Research) มีวัตถุประสงค์ เพื่อศึกษาสภาพการบริหารจัดการสถานศึกษาสู่ความเป็นเลิศตามหลักปรัชญาของเศรษฐกิจพอเพียง สร้างและพัฒนารูปแบบการพัฒนาการจัดการจัดการสถานศึกษาสู่ความเป็นเลิศตามหลักปรัชญาของเศรษฐกิจพอเพียง ทดลองใช้รูปแบบการพัฒนาการจัดการจัดการสถานศึกษาสู่ความเป็นเลิศตามหลักปรัชญาของเศรษฐกิจพอเพียง และศึกษาความพึงพอใจของผู้มีส่วนได้ส่วนเสียที่มีต่อผลการดำเนินงานตามรูปแบบการพัฒนาการจัดการจัดการสถานศึกษาสู่ความเป็นเลิศตามหลักปรัชญาของเศรษฐกิจพอเพียงโรงเรียนบ้านโป่งเปือย สังกัดสำนักงานเขตพื้นที่การศึกษาประถมศึกษาบึงกาฬ ผู้วิจัยได้นำเสนอผลการวิเคราะห์ โดยแบ่งออกเป็น 4 ระยะ ซึ่งผู้วิจัยขอแสดง สัญลักษณ์ และอักษรในการวิเคราะห์ข้อมูลโดยมีรายละเอียด ดังนี้

การกำหนดสัญลักษณ์และอักษรย่อในการวิเคราะห์ข้อมูล

เพื่อให้เกิดความเข้าใจตรงกันในการนำเสนอและการแปลความหมายผลการวิเคราะห์ข้อมูล ที่นำเสนอในบทที่ 4 นี้ ผู้วิจัยกล่าวถึงสัญลักษณ์และอักษรย่อที่ใช้ในการวิเคราะห์ข้อมูล ดังนี้

สัญลักษณ์ของโมเดล



แทน องค์ประกอบย่อยหรือตัวแปรที่สังเกตได้



แทน องค์ประกอบหลักหรือตัวแปรแฝง

สัญลักษณ์ที่ใช้แทนค่าสถิติ

n	หมายถึง	กลุ่มตัวอย่าง
\bar{X}	หมายถึง	ค่าเฉลี่ย
S.D.	หมายถึง	ส่วนเบี่ยงเบนมาตรฐาน

C.V.	หมายถึง	ค่าสัมประสิทธิ์การกระจาย (coefficient of variation) r.	หมายถึง	ค่าสัมประสิทธิ์สหสัมพันธ์เพียร์สัน (Pearson's product moment correlation coefficient)
χ^2	หมายถึง	ค่าสถิติไค-สแควร์ (chi - square)		
λ	หมายถึง	น้ำหนักองค์ประกอบ (factor loading)		
e.	หมายถึง	ค่าความคลาดเคลื่อนมาตรฐาน (error) ของตัวบ่งชี้		
P	หมายถึง	ค่าความน่าจะเป็นสำหรับบอกนัยสำคัญทางสถิติ		
df.	หมายถึง	ค่าองศาอิสระ		
R^2	หมายถึง	ค่าสัมประสิทธิ์การพยากรณ์		
**	หมายถึง	อย่างมีนัยสำคัญทางสถิติที่ .01		
*	หมายถึง	อย่างมีระดับนัยสำคัญทางสถิติที่ .05		
CFI	หมายถึง	ดัชนีวัดความสอดคล้องกลมกลืนเชิงสัมพัทธ์ (Comparative Fit Index)		
GFI	หมายถึง	ดัชนีวัดความกลมกลืน (Goodness of Fit Index :GFI)		
AGFI	หมายถึง	ดัชนีวัดความกลมกลืนที่ปรับแก้ไขแล้ว (Adjusted Goodness of Fit Index)		
RMSEA	หมายถึง	ดัชนีรากที่สองของค่าเฉลี่ยความคลาดเคลื่อนกำลังสอง ของการประมาณค่า (Root Mean Square Error of Approximation)		
CFA	หมายถึง	การวิเคราะห์ห้่องค์ประกอบเชิงยืนยัน (Confirmatory Factor Analysis)		
C.R.	หมายถึง	ค่าความเที่ยงรวม		

สัญลักษณ์ที่ใช้แทนตัวแปรแฝง (Latent Variable)

INPUT	หมายถึง	ปัจจัยนำเข้า
PROCESS	หมายถึง	ปัจจัยกระบวนการ
OUTPUT	หมายถึง	ปัจจัยผลผลิต

สัญลักษณ์ที่ใช้แทนองค์ประกอบย่อย (Observed Variable)

ตัวแปรปัจจัยนำเข้า (INPUT)

Strategic Leadership หมายถึง ด้านภาวะผู้นำเชิงกลยุทธ์

Focusing of Personnel Development หมายถึง ด้านการมุ่งเน้นการพัฒนาบุคลากร
ตัวแปรปัจจัยกระบวนการ (PROCESS)

Curriculum and Learning Management หมายถึง ด้านหลักสูตร และการจัดการ
เรียนการสอน

Students Development activities หมายถึง ด้านการจัดกิจกรรมพัฒนา
ผู้เรียน

Evaluation Analysis and Knowledge หมายถึง การวัด การวิเคราะห์และการ
จัดการ Management ความรู้

Focusing on students and Stakeholder หมายถึง ด้านการมุ่งเน้นนักเรียน ผู้มีส่วน
ได้ส่วนเสีย

ตัวแปรปัจจัยผลผลิต (OUTPUT)

Results of Operation หมายถึง ด้านผลลัพธ์การดำเนินงาน

ระยะที่ 1 ผลการศึกษาสภาพ และองค์ประกอบของการบริหารจัดการสถานศึกษาสู่ความเป็น
เลิศตามหลักปรัชญาของเศรษฐกิจพอเพียงของโรงเรียนบ้านโป่งเปือย สังกัดสำนักงานเขต
พื้นที่การศึกษาประถมศึกษาบึงกาฬ การวิจัยในระยษนี้ผู้วิจัยได้ดำเนินการ 2 ขั้นตอน โดยมี
รายละเอียดดังนี้

ขั้นตอนที่ 1 ผลการศึกษาวิเคราะห์เอกสารที่เป็นแนวคิด ทฤษฎี และเอกสารงานวิจัยที่
เกี่ยวข้องกับองค์ประกอบของการบริหารจัดการสถานศึกษาสู่ความเป็นเลิศตามหลักปรัชญาของ
เศรษฐกิจพอเพียง และองค์ประกอบของรูปแบบ ปรากฏผลการวิเคราะห์ ดังแสดงในตาราง 14

ตาราง 14 แสดงผลการศึกษาองค์ประกอบการบริหารจัดการสถานศึกษาสู่ความเป็นเลิศตาม
หลักปรัชญาของเศรษฐกิจพอเพียง

ประเด็นที่ศึกษา	สรุปผลการศึกษา
ทักษะของนักวิชาการ และผลการวิจัย รัตติยา วงศ์หิรัญตระกูล (2558 : 6) บาทหลวงมงคล จันทรสุขสันต์ (2559 : 6) เพ็ญจันทร์ อุปพงษ์ (2559 : 47) จิตรราภรณ์ สามไชย (2561 : 34)	องค์ประกอบการบริหารจัดการสถานศึกษา สู่ความเป็นเลิศ 1. ด้านภาวะผู้นำของผู้บริหาร 2. ด้านการวางแผนกลยุทธ์ 3. การมุ่งเน้นทรัพยากรบุคคล

ตาราง 14 (ต่อ)

ประเด็นที่ศึกษา	สรุปผลการศึกษา
ณัฐมนต์ ชาญเชิงคำ (2561 : 87)	4. ด้านเป้าหมายนักเรียน
อร่าม วัฒนนะ (2561 : 55)	5. การมุ่งเน้นลูกค้าและตลาด
ชยากร สารรัตน์ (2562 : 51)	6. การวัด การวิเคราะห์ และการจัดการ
บัณฑิต ประสิทธิ์นอก (2562 : 10)	ความรู้
เสกสรร ปิวศิลป์ศักดิ์ (2562 : 108)	7. ผลลัพธ์
ศิริพันธ์ ขวัญอ่อน (2563 : 254)	8. การจัดกระบวนการ
สมถวิล ฤกษ์งาม (2563 : 147)	9. วัฒนธรรมองค์กร
Baldrige National Quality Program : MBNQA (2005 : 375)	10. การวางแผน
Evans (2006 : 76)	11. การพัฒนาและการปรับใช้ของผลลัพธ์
National Institute of Standard and Technology : NIST (2008 : 1-22)	12. ความรู้และสารสนเทศ การจัดการ
Education Criteria for Performance Excellence Framework : ECPEF (2009- 2010 : 7)	สารสนเทศ
	13. การเก็บข้อมูลและการแปลงข้อมูลไปสู่ สารสนเทศ
	14. การบูรณาการ
	15. การใช้ความรู้ในการตัดสินใจ
	16. การมุ่งเน้นการปฏิบัติ
	17. การบริหารความสัมพันธ์กับผู้รับบริการ
	18. การบริหารงานบุคคล
	19. โครงสร้างองค์กร
	20. การบริหารงานวิชาการ
	21. การบริหารทั่วไป
	22. การบริหารงานการเงิน
	23. การบริหารแบบมีส่วนร่วม
	24. การยกระดับผลสัมฤทธิ์ทางการเรียน
	25. การส่งเสริมการจัดการศึกษา
	26. คุณภาพครู
	27. เครือข่ายความร่วมมือ
	28. การบริหารจัดการ

ตาราง 14 (ต่อ)

ประเด็นที่ศึกษา	สรุปผลการศึกษา
	29. คุณภาพนักเรียน 30. ด้านการวางแผนเชิงยุทธศาสตร์ 31. ด้านผลลัพธ์การบริหารจัดการ 32. ด้านการบริหารการเปลี่ยนแปลง 33. พฤติกรรมวิธีการบริหาร 34. ระบบและวิธีการปฏิบัติงาน
องค์ประกอบการบริหารจัดการสถานศึกษาสู่ความเป็นเลิศ ผู้วิจัยทำการสรุปองค์ประกอบการบริหารจัดการสถานศึกษาสู่ความเป็นเลิศ	องค์ประกอบการบริหารจัดการสถานศึกษาสู่ความเป็นเลิศ 1. ภาวะผู้นำของผู้บริหาร 2. การวางแผนกลยุทธ์ 3. การมุ่งเน้นทรัพยากรบุคคล 4. การมุ่งเน้นนักเรียนผู้มีส่วนได้ส่วนเสีย 5. ผลลัพธ์การดำเนินการ 6. การวัด การวิเคราะห์ และการจัดการความรู้
ทัศนะของนักวิชาการ และผลการวิจัย อรอนงค์ ดุมนิล (2557 : 7-8) รัตนา หลวงกลาง (2558 : 591) ศรีชล ร้ายไพรี (2558 : 5) อรพิน ประดับมุกข์ (2558 : 1276) คำตัน จันทะวงษา (2559 : 4-5) สุदारัตน์ อุปปะ (2559 : 12) จักรพงศ์ มัตสยะวณิชกุล (2561 : 351) ณัฐพร เอี่ยมหรุ่น (2561 : 15) ภูวสิษฐ์ บุญศรี (2561 : 5) ชณิดา ทศนิยม (2562 : 34) พินิจ เครือเหลา (2562 : 272-273) สมศักดิ์ศรี ชราศรี (2562 : 208-209)	องค์ประกอบการบริหารสถานศึกษาตามหลักปรัชญาของเศรษฐกิจพอเพียง 1. การบริหารจัดการสถานศึกษา 2. หลักสูตรและการจัดการเรียนการสอน 3. การจัดกิจกรรมพัฒนาผู้เรียน 4. การพัฒนาบุคลากรของสถานศึกษา 5. ผลลัพธ์และภาพความสำเร็จของสถานศึกษา 6. การจัดการกระบวนการเรียนการสอน 7. จัดบรรยากาศและสภาพแวดล้อมที่เอื้ออำนวย 8. การเตรียมความพร้อมในการจัดทำหลักสูตร

ตาราง 14 (ต่อ)

ประเด็นที่ศึกษา	สรุปผลการศึกษา
กาญจนา วิเชียรศร (2563 : 27) จิตโสภิน เคนจันทิก (2563 : 562) จรรยา ทีปาลา (2563 : 1) ชณิดา ทศนิยม (2563 : 107) ธงชัย จันทร์ปัญญา (2563 : 43) พารดา หาบ่านแทน (2563 : 12) นันทวดี พุ่มเกิด (2564 : 108) พิรัญญา พันธศิริ (2564 : 288)	9. การวางแผน การใช้หลักสูตร 10. การดำเนินการบริหาร (การใช้) หลักสูตร 11. การนิเทศ กำกับ ติดตาม ประเมินผล 12. การสรุปผลการดำเนินการ 13. การปรับปรุงพัฒนา 14. ความพร้อมของบุคลากร 15. การเปลี่ยนแปลงที่เห็นได้ชัด 16. การมีศักยภาพขยายผลอย่างมีคุณภาพ และประสิทธิภาพ
องค์ประกอบการบริหารสถานศึกษาตาม หลักปรัชญาของเศรษฐกิจพอเพียง ผู้วิจัยทำการสรุปองค์ประกอบการบริหาร สถานศึกษาตามหลักปรัชญาของเศรษฐกิจ พอเพียง	องค์ประกอบการบริหารสถานศึกษาตาม หลักปรัชญาของเศรษฐกิจพอเพียง 1. หลักสูตรและการจัดการเรียนการสอน 2. การบริหารจัดการสถานศึกษา 3. การจัดกิจกรรมพัฒนาผู้เรียน 4. การพัฒนาบุคลากรของสถานศึกษา 5. ผลลัพธ์และภาพความสำเร็จของ สถานศึกษา
องค์ประกอบการบริหารจัดการสถานศึกษาสู่ ความเป็นเลิศตามหลักปรัชญาของเศรษฐกิจ พอเพียง ผู้วิจัยทำการสรุปองค์ประกอบการบริหาร จัดการสถานศึกษาสู่ความเป็นเลิศตามหลัก ปรัชญาของเศรษฐกิจพอเพียง	องค์ประกอบการบริหารจัดการสถานศึกษา สู่ความเป็นเลิศตามหลักปรัชญาของ เศรษฐกิจพอเพียง 1. ภาวะผู้นำเชิงกลยุทธ์ 2. การมุ่งเน้นการพัฒนาบุคลากร 3. หลักสูตรและการจัดการเรียนการสอน 4. การจัดกิจกรรมพัฒนาผู้เรียน 5. การวัด การวิเคราะห์ และการจัดการ ความรู้ 6. การมุ่งเน้นนักเรียน ผู้มีส่วนได้ส่วนเสีย 7. ผลลัพธ์การดำเนินงาน

จากตาราง 14 องค์ประกอบการบริหารจัดการสถานศึกษาสู่ความเป็นเลิศตามหลักปรัชญาของเศรษฐกิจพอเพียง มีรายละเอียดดังนี้

1. ภาวะผู้นำเชิงกลยุทธ์ ประกอบด้วย
 - 1.1 การกำหนดทิศทางขององค์กร
 - 1.2 การคิดและวางแผนเชิงกลยุทธ์
 - 1.3 การดำเนินงานให้สำเร็จ
 - 1.4 ความสัมพันธ์กับทุกภาคส่วนในองค์กร
2. การมุ่งเน้นการพัฒนาบุคลากร ประกอบด้วย
 - 2.1 การพัฒนาบุคลากรตามหลักปรัชญาของเศรษฐกิจพอเพียง
 - 2.2 การติดตามและขยายผล
3. หลักสูตรและการจัดการเรียนการสอน ประกอบด้วย
 - 3.1 สื่อและแหล่งเรียนรู้เกี่ยวกับปรัชญาของเศรษฐกิจพอเพียง
 - 3.2 การบูรณาการหลักปรัชญาของเศรษฐกิจพอเพียงสู่การเรียนการสอน
 - 3.3 การวัดและประเมินผลการจัดการเรียนการสอนตามหลักปรัชญาของเศรษฐกิจพอเพียง
 - 3.4 หน่วยการเรียนรู้ปรัชญาของเศรษฐกิจพอเพียง
4. การจัดกิจกรรมพัฒนาผู้เรียน ประกอบด้วย
 - 4.1 การแนะแนวและระบบดูแลช่วยเหลือผู้เรียน
 - 4.2 กิจกรรมนักเรียน
 - 4.3 กิจกรรมเพื่อสังคมและสาธารณประโยชน์
5. การวัด การวิเคราะห์ และการจัดการความรู้ ประกอบด้วย
 - 5.1 การวัดและวิเคราะห์ผลการดำเนินการของโรงเรียน
 - 5.2 การจัดการสารสนเทศและความรู้
6. การมุ่งเน้นนักเรียน ผู้มีส่วนได้ส่วนเสีย ประกอบด้วย
 - 6.1 ความสัมพันธ์กับนักเรียนผู้มีส่วนได้เสียและความพึงพอใจ
 - 6.2 ความรู้เกี่ยวกับนักเรียนผู้มีส่วนได้เสียและตลาด
7. ผลลัพธ์การดำเนินงาน ประกอบด้วย
 - 7.1 ผลลัพธ์ด้านการเรียนรู้ของผู้เรียน
 - 7.2 ผู้บริหารสถานศึกษา
 - 7.3 บุคลากรของสถานศึกษา
 - 7.4 สถานศึกษา

ผลการศึกษาสภาพการบริหารจัดการสถานศึกษาสู่ความเป็นเลิศตามหลักปรัชญาของเศรษฐกิจพอเพียง ที่ได้จากการวิเคราะห์เอกสาร (Documentary Analysis) และงานวิจัยที่เกี่ยวข้องกับการบริหารจัดการสถานศึกษาสู่ความเป็นเลิศและการบริหารจัดการสถานศึกษาตามหลักปรัชญาของเศรษฐกิจพอเพียง ประกอบด้วย ด้านการบริหารจัดการสถานศึกษาสู่ความเป็นเลิศตามหลักปรัชญาของเศรษฐกิจพอเพียง มีองค์ประกอบที่เกี่ยวข้อง 7 องค์ประกอบ ได้แก่ ด้านภาวะผู้นำเชิงกลยุทธ์ ด้านการมุ่งเน้นการพัฒนาบุคลากร ด้านหลักสูตร และการจัดการเรียนการสอน ด้านการจัดกิจกรรมพัฒนาผู้เรียน ด้านการวัด การวิเคราะห์และการจัดการความรู้ ด้านการมุ่งเน้นนักเรียน ผู้มีส่วนได้ส่วนเสีย และด้านผลลัพธ์การดำเนินงาน ส่วนด้านองค์ประกอบเชิงระบบของรูปแบบ มี 3 องค์ประกอบ ได้แก่ 1) ปัจจัยนำเข้า 2) ปัจจัยกระบวนการ และ 3) ปัจจัยผลิต

ขั้นตอนที่ 2 ผลการศึกษาสภาพข้อเท็จจริงในปัจจุบันเกี่ยวกับองค์ประกอบของการบริหารจัดการสถานศึกษาสู่ความเป็นเลิศตามหลักปรัชญาของเศรษฐกิจพอเพียง ขั้นตอนการทำงาน และองค์ประกอบรูปแบบการพัฒนาการบริหารจัดการสถานศึกษาสู่ความเป็นเลิศตามหลักปรัชญาของเศรษฐกิจพอเพียงของโรงเรียนต้นแบบโดยการสัมภาษณ์ผู้ทรงคุณวุฒิที่มีความรู้และประสบการณ์เกี่ยวกับการบริหารจัดการสถานศึกษาสู่ความเป็นเลิศตามหลักปรัชญาของเศรษฐกิจพอเพียง ซึ่งมีรายละเอียด ดังนี้

2.1 ผลการศึกษาสภาพข้อเท็จจริงในปัจจุบันของการบริหารจัดการสถานศึกษาสู่ความเป็นเลิศตามหลักปรัชญาของเศรษฐกิจพอเพียง ประกอบด้วย

2.1.1 ด้านการบริหารงานนโยบายตามหลักปรัชญาของเศรษฐกิจพอเพียง ได้แก่ 1) มีนโยบายน้อมนำหลักปรัชญาของเศรษฐกิจพอเพียงมาขับเคลื่อนในสถานศึกษา และ บูรณาการในแผนปฏิบัติการประจำปี 2) มีการนำยุทธศาสตร์ “เข้าใจ เข้าถึง พัฒนา” มาเป็นแนวทางในการกำหนดนโยบายสู่การปฏิบัติ 3) มีการประชุมชี้แจงการนำนโยบายที่บูรณาการหลักปรัชญาของเศรษฐกิจพอเพียงสู่การปฏิบัติให้บุคลากรและผู้เกี่ยวข้องของสถานศึกษาทราบ 4) มีการดำเนินการตามนโยบาย และแผนปฏิบัติการประจำปีที่น้อมนำหลักปรัชญาของเศรษฐกิจพอเพียงมาขับเคลื่อนในสถานศึกษา 5) มีการติดตามผลการดำเนินการตามนโยบายและแผนปฏิบัติการประจำปีที่น้อมนำหลักปรัชญาของเศรษฐกิจพอเพียงมาขับเคลื่อนในสถานศึกษา และ 6) มีการนำผลการติดตามมาพัฒนานโยบาย แผนงาน โครงการ ขับเคลื่อนหลักปรัชญาของเศรษฐกิจพอเพียงในสถานศึกษา

2.1.2 ด้านการบริหารงานวิชาการตามหลักปรัชญาของเศรษฐกิจพอเพียง ได้แก่ 1) การวางแผนงานด้านวิชาการ มีการดำเนินการดังนี้ มีแผนงาน มีการ

ดำเนินการ มีการติดตามผล และนำผลการติดตามไปพัฒนาแผนงาน โครงการ กิจกรรมด้านวิชาการที่ส่งเสริมการบูรณาการตามหลักปรัชญาของเศรษฐกิจพอเพียงสู่การเรียนรู้ 2) การจัดการเรียนการสอนในสถานศึกษา มีการดำเนินการดังนี้ มีหน่วยการเรียนรู้หลักปรัชญาของเศรษฐกิจพอเพียงทุกระดับชั้น มีการจัดกิจกรรมการเรียนการสอนที่บูรณาการหลักปรัชญาของเศรษฐกิจพอเพียงในกลุ่มสาระการเรียนรู้ต่าง ๆ และมีการใช้แหล่งเรียนรู้ภูมิปัญญาท้องถิ่นในชุมชนที่ส่งเสริมการอยู่อย่างพอเพียงของผู้เรียน 3) การพัฒนากระบวนการเรียนรู้ มีการดำเนินการดังนี้ มีการจัดกิจกรรมการเรียนรู้ให้ผู้เรียนมีส่วนร่วมในการจัดกิจกรรมการเรียนรู้ที่บูรณาการหลักปรัชญาของเศรษฐกิจพอเพียง และมีการส่งเสริมพัฒนาผู้เรียนเกี่ยวกับหลักปรัชญาของเศรษฐกิจพอเพียงอย่างต่อเนื่องและเต็มศักยภาพ 4) การพัฒนาและส่งเสริมให้มีแหล่งเรียนรู้ มีการดำเนินการดังนี้ มีการจัดทำแหล่งเรียนรู้ มีการพัฒนาแหล่งเรียนรู้ และมีการเผยแพร่แหล่งเรียนรู้ในสถานศึกษาเพื่อสนับสนุนการเรียนรู้เกี่ยวกับหลักปรัชญาของเศรษฐกิจพอเพียง และ 5) การแนะแนว มีการดำเนินการดังนี้ มีการจัดกิจกรรมแนะแนว และระบบดูแลช่วยเหลือผู้เรียนเพื่อสนับสนุนการดำเนินชีวิตที่สอดคล้องกับหลักปรัชญาของเศรษฐกิจพอเพียง มีการจัดกิจกรรมแนะแนวให้ผู้เรียนได้รู้จักการวางแผนชีวิตของตนเอง และมีระบบดูแลช่วยเหลือผู้เรียนให้สามารถแก้ปัญหาพัฒนาตนเองได้อย่างสอดคล้องกับหลักปรัชญาของเศรษฐกิจพอเพียง ตลอดทั้ง มีการติดตามผลการจัดกิจกรรมแนะแนว และระบบดูแลช่วยเหลือผู้เรียนตามหลักปรัชญาของเศรษฐกิจพอเพียง

2.1.3 ด้านการบริหารงานงบประมาณตามหลักปรัชญาของเศรษฐกิจพอเพียง ได้แก่ 1) มีการวางแผนการบริหารจัดการงบประมาณของสถานศึกษาที่สอดคล้องกับหลักปรัชญาของเศรษฐกิจพอเพียง 2) มีการดำเนินการตามแผนงบประมาณของสถานศึกษาตามหลักปรัชญาของเศรษฐกิจพอเพียง 3) มีการติดตามผลการดำเนินงานตามแผนงบประมาณของสถานศึกษาตามหลักปรัชญาของเศรษฐกิจพอเพียง 4) มีการนำผลการติดตามมาพัฒนาและปรับปรุงการบริหารจัดการงบประมาณตามหลักปรัชญาของเศรษฐกิจพอเพียง

2.1.4 ด้านการบริหารงานบุคคลตามหลักปรัชญาของเศรษฐกิจพอเพียง ได้แก่ 1) การพัฒนาข้าราชการครูและบุคลากรทางการศึกษา ประกอบด้วย มีแผนงานโครงการพัฒนาบุคลากรของสถานศึกษา เพื่อสร้างความรู้ ความเข้าใจ และตระหนักในคุณค่าของหลักปรัชญาของเศรษฐกิจพอเพียง มีการประชุม อบรม สัมมนา ศึกษาดูงานแหล่งเรียนรู้ต่างๆ เพื่อส่งเสริมการประยุกต์ใช้ในการดำเนินชีวิตและปฏิบัติการงานที่ตามหลักปรัชญาของเศรษฐกิจพอเพียง และมีการส่งเสริมให้บุคลากรแสวงหาความรู้เกี่ยวกับหลักปรัชญาของเศรษฐกิจพอเพียงอย่างสม่ำเสมอ 2) การประเมินผลการปฏิบัติงาน ประกอบด้วย มีการติดตาม

ผลการดำเนินโครงการกิจกรรมพัฒนาบุคลากร เพื่อส่งเสริมการดำเนินชีวิตและปฏิบัติการกิจหน้าที่ตามหลักปรัชญาของเศรษฐกิจพอเพียง, บุคลากรของสถานศึกษามีความรู้ความเข้าใจเกี่ยวกับหลักปรัชญาของเศรษฐกิจพอเพียง, บุคลากรของสถานศึกษาจัดการทรัพยากรและดำเนินชีวิตด้านเศรษฐกิจสอดคล้องกับหลักปรัชญาของเศรษฐกิจพอเพียง, บุคลากรของสถานศึกษารู้จักใช้และจัดการทรัพยากรธรรมชาติ และสิ่งแวดล้อมได้อย่างสมดุล และพร้อมรับต่อการเปลี่ยนแปลงต่างๆ, บุคลากรของสถานศึกษาดำเนินชีวิตอย่างมีฐานรากทางวัฒนธรรม และพร้อมรับต่อการเปลี่ยนแปลงทางวัฒนธรรมจากกระแสโลกาภิวัตน์, บุคลากรของสถานศึกษาสามารถอยู่ร่วมกับผู้อื่นในสังคมตามหลักปรัชญาของเศรษฐกิจพอเพียง, บุคลากรของสถานศึกษาสามารถเป็นแบบอย่างที่ดีในการปฏิบัติตน เพื่อส่วนรวมและสาธารณประโยชน์ตามหลักปรัชญาของเศรษฐกิจพอเพียง และมีการนำผลการติดตามมาปรับปรุงพัฒนาการดำเนินโครงการ กิจกรรมพัฒนาบุคลากร เพื่อส่งเสริมการดำเนินชีวิตและปฏิบัติการกิจหน้าที่ตามหลักปรัชญาของเศรษฐกิจพอเพียง 3) การส่งเสริมวินัย คุณธรรมและจริยธรรมสำหรับข้าราชการครู และบุคลากรทางการศึกษา ประกอบด้วย มีการจัดกิจกรรมส่งเสริมการดำเนินชีวิตและการปฏิบัติการกิจหน้าที่ตามหลักปรัชญาของเศรษฐกิจพอเพียงแก่บุคลากรของสถานศึกษา และผู้บริหารปฏิบัติตนเป็นแบบอย่างที่ดีในการใช้คุณธรรมนำความรู้ในการดำเนินชีวิตตามหลักปรัชญาของเศรษฐกิจพอเพียง

2.1.5 ด้านการบริหารงานทั่วไปตามหลักปรัชญาของเศรษฐกิจพอเพียง ได้แก่ การดูแลอาคารสถานที่และสภาพแวดล้อม ประกอบด้วย มีการบริหารจัดการสถานศึกษาให้สะอาด ร่มรื่น เอื้อต่อการเรียนรู้ ในการดำเนินชีวิตตามหลักปรัชญาของเศรษฐกิจพอเพียง, มีการบริหารจัดการสถานศึกษาให้เป็นระเบียบและปลอดภัยเอื้อต่อการเรียนรู้ในการดำเนินชีวิตตามหลักปรัชญาของเศรษฐกิจพอเพียง, บุคลากรรวมถึงผู้เรียนมีการแบ่งปัน สามัคคีช่วยเหลือ เอื้อเฟื้อ เผื่อแผ่กันในการบริหารจัดการอาคารสถานที่ตามหลักปรัชญาของเศรษฐกิจพอเพียง และบุคลากรรวมถึงผู้เรียนมีส่วนร่วมในการอนุรักษ์ และฟื้นฟูวัฒนธรรม ภูมิปัญญาท้องถิ่นในการบริหารจัดการอาคารสถานที่ตามหลักปรัชญาของเศรษฐกิจพอเพียง 2) การส่งเสริม สนับสนุนและประสานการจัดการศึกษาของบุคคล ชุมชน องค์กร หน่วยงานและสถาบันสังคมอื่นที่จัดการศึกษา ประกอบด้วย มีการประชาสัมพันธ์ให้คณะกรรมการสถานศึกษาและชุมชนทราบ เกี่ยวกับการจัดกิจกรรมการเรียนรู้เพื่อเสริมสร้างคุณลักษณะอยู่อย่างพอเพียงของผู้เรียน, มีการให้บริการแก่ชุมชน เพื่อส่งเสริมการเรียนรู้อยู่อย่างพอเพียง, มีการรวมกิจกรรมของชุมชนในการจัดกิจกรรมการเรียนรู้ เพื่อ ส่งเสริมคุณลักษณะอยู่อย่างพอเพียงของผู้เรียน, มีการเชิญชวนให้คณะกรรมการสถานศึกษาและชุมชนเข้ามามีส่วนร่วมในการจัดกิจกรรมการเรียนรู้

เพื่อเสริมสร้างคุณลักษณะอย่างพอเพียงของผู้เรียน, มีการประสานสัมพันธ์กับคณะกรรมการสถานศึกษา ชุมชนและ หน่วยงานอื่นให้มีส่วนร่วมในการส่งเสริมการเรียนรู้ เพื่อการอยู่อย่างพอเพียงอย่างสม่ำเสมอ และมีการขยายผลการขับเคลื่อนหลักปรัชญาเศรษฐกิจพอเพียงสู่ภายนอกสถานศึกษา ส่งผลให้คณะกรรมการสถานศึกษา ชุมชนหรือหน่วยงานภายนอกเห็นคุณค่า ยอมรับ และให้ความร่วมมือ 3) การส่งเสริมงานกิจการนักเรียน ประกอบด้วย มีแผนงานโครงการส่งเสริมกิจกรรมนักเรียนให้อยู่อย่างพอเพียง, มีการจัดกิจกรรมลูกเสือเนตรนารี ยุวกาชาด หรือ ผู้บำเพ็ญประโยชน์ สอดคล้องกับหลักปรัชญาของเศรษฐกิจพอเพียง, มีการส่งเสริมให้มีการจัดตั้งชุมนุม ชมรม นักเรียนแกนนำ ตามความสนใจและสมัครใจของนักเรียนที่สอดคล้องกับหลักปรัชญาของเศรษฐกิจพอเพียง, มีกิจกรรมเพื่อส่งเสริมให้นักเรียนเกิดจิตอาสา และมีส่วนร่วมในกิจกรรมเพื่อสังคมและสาธารณประโยชน์ ตามหลักปรัชญาของเศรษฐกิจพอเพียง, มีการประยุกต์ใช้ภูมิปัญญาท้องถิ่น วัฒนธรรมที่หลากหลาย (พหุวัฒนธรรม) หลักคำสอนทางศาสนา ในการจัดกิจกรรมนักเรียนตามหลักปรัชญาของเศรษฐกิจพอเพียง และมีการติดตามผลการจัดกิจกรรมนักเรียนตามหลักปรัชญาของเศรษฐกิจพอเพียง

2.1.6 ปัญหาของการบริหารจัดการสถานศึกษาสู่ความเป็นเลิศตามหลักปรัชญาของเศรษฐกิจพอเพียงโรงเรียนบ้านโป่งเปือย สังกัดสำนักงานเขตพื้นที่การศึกษาประถมศึกษาบึงกาฬ ประกอบด้วย

2.1.6.1 ด้านการบริหารจัดการสถานศึกษา ได้แก่ งบประมาณไม่เพียงพอ, มีกิจกรรมอื่นๆ ภาระงานมาก และการจัดกิจกรรมขาดความต่อเนื่อง

2.1.6.2 ด้านหลักสูตรและการจัดการเรียนการสอน ได้แก่ วัสดุอุปกรณ์ในการจัดกิจกรรมการเรียนการสอนยังขาดแคลนไม่เพียงพอ, การดำเนินงานขาดความต่อเนื่อง และการติดตามประเมินผล และบุคลากรยังขาดความรู้ความเข้าใจในกระบวนการพัฒนาหลักสูตร

2.1.6.3 ด้านการจัดกิจกรรมพัฒนาผู้เรียน ได้แก่ นักเรียนมีอุปกรณ์ไม่พร้อมสำหรับเข้าร่วมกิจกรรม, มีกิจกรรมอื่นมาแทรกในช่วงกิจกรรมชุมนุม และผู้เรียนเลือกกิจกรรมตามเพื่อน

2.1.6.4 ด้านการพัฒนาบุคลากร ได้แก่ ความแตกต่างของบุคคลด้านความคิดเห็นและการนำไปปฏิบัติในกิจกรรมแตกต่างกัน, ครูมีภาระงานนอกเหนือจากการสอนและไม่สามารถนำความรู้ ความสามารถมาจัดกิจกรรมการเรียนรู้ให้กับนักเรียนได้เต็มที่

2.2 ผลจากการสัมภาษณ์ผู้ทรงคุณวุฒิ จำนวน 16 คน สามารถสรุปผลได้ดังนี้

2.2.1 ลักษณะของรูปแบบการพัฒนาการบริหารจัดการสถานศึกษาสู่ความเป็นเลิศตามหลักปรัชญาของเศรษฐกิจพอเพียง พบว่า ควรมีลักษณะเป็นนามธรรม ของจริงหรือภาพจำลอง เป็นโครงสร้างทางความคิด องค์ประกอบและความสัมพันธ์ขององค์ประกอบต่าง ๆ ที่สำคัญของการบริหารจัดการสถานศึกษาสู่ความเป็นเลิศตามหลักปรัชญาของเศรษฐกิจพอเพียง เป็นการย่อส่วนเพื่อให้เข้าใจมากขึ้น และแสดงแนวทางการบริหารจัดการสถานศึกษาสู่ความเป็นเลิศตามหลักปรัชญาของเศรษฐกิจพอเพียงต้องบูรณาการแนวทางการบริหารจัดการสถานศึกษาสู่ความเป็นเลิศและหลักปรัชญาของเศรษฐกิจพอเพียงเพื่อหลอมให้เป็นการบริหารจัดการสถานศึกษาสู่ความเป็นเลิศตามหลักปรัชญาของเศรษฐกิจพอเพียง

2.2.2 องค์ประกอบของรูปแบบการพัฒนาการบริหารจัดการสถานศึกษาสู่ความเป็นเลิศตามหลักปรัชญาของเศรษฐกิจพอเพียง พบว่า มีลักษณะเป็นส่วน ๆ ประกอบไปด้วย องค์ประกอบเชิงระบบของรูปแบบ มี 3 องค์ประกอบ ได้แก่ 1) ปัจจัยนำเข้า 2) ปัจจัยกระบวนการ และ 3) ปัจจัยผลผลิต ผู้วิจัยได้นำข้อสรุปดังกล่าว มาเป็นแนวทางในการสร้างรูปแบบการพัฒนาการบริหารจัดการสถานศึกษาสู่ความเป็นเลิศตามหลักปรัชญาของเศรษฐกิจพอเพียง

2.2.3 หลักการบริหารจัดการสถานศึกษาสู่ความเป็นเลิศตามหลักปรัชญาของเศรษฐกิจพอเพียง พบว่า ควรมีรูปแบบการบริหารสถานศึกษาโดยใช้ทฤษฎีเชิงระบบ และการบูรณาการตามหลักปรัชญาของเศรษฐกิจพอเพียงจึงต้องบูรณาการศาสตร์การบริหารที่หลากหลาย อันได้แก่ การบริหารแบบมีส่วนร่วม การบริหารแบบการบริหารอย่างพอเพียง การพัฒนาทั้งระบบ การบริหารตามหลักธรรมาภิบาล หลักการบริหารโดยยึดหลักความเข้าใจ เข้าถึง และพัฒนา หลักการบริหารตามหลักพุทธศาสนา การสร้างทีมงานและการบริหารจัดการเครือข่าย

2.2.4 องค์ประกอบของการบริหารจัดการสถานศึกษาสู่ความเป็นเลิศตามหลักปรัชญาของเศรษฐกิจพอเพียง พบว่ามี 7 องค์ประกอบ ได้แก่ 1) ด้านภาวะผู้นำเชิงกลยุทธ์ 2) ด้านการมุ่งเน้นการพัฒนาบุคลากร 3) ด้านหลักสูตร และการจัดการเรียนการสอน 4) ด้านการจัดกิจกรรมพัฒนาผู้เรียน 5) ด้านการวัด การวิเคราะห์และการจัดการความรู้ 6) ด้านการมุ่งเน้นนักเรียน ผู้มีส่วนได้ส่วนเสีย และ 7) ด้านผลลัพธ์การดำเนินงาน

2.2.5 ปัจจัยความสำเร็จที่นำไปสู่รูปแบบการพัฒนาการบริหารจัดการสถานศึกษาสู่ความเป็นเลิศตามหลักปรัชญาของเศรษฐกิจพอเพียง พบว่า มีปัจจัยที่นำสู่ความสำเร็จ ได้แก่ 1) ผู้บริหาร ครู บุคลากร ชุมชน มีความเข้าใจในหลักแนวคิดปรัชญาของเศรษฐกิจพอเพียง 2) ผู้บริหาร ครู และนักเรียนต้องมีความรู้ ตระหนักและเห็นความสำคัญของ

ปรัชญาเศรษฐกิจพอเพียง 3) ผู้บริหาร ครู มีคุณธรรม จริยธรรม 4) ผู้บริหาร ครู ประพฤติตนเป็นแบบอย่างที่ดี และ5) ผู้บริหาร ครูบุคลากร ชุมชนมีความมุ่งมั่น

2.2.6 การดำเนินการเกี่ยวกับการบริหารจัดการสถานศึกษาสู่ความเป็นเลิศตามหลักปรัชญาของเศรษฐกิจพอเพียง พบว่า มีการดำเนินการ ได้แก่ 1) กำหนดแนวคิดของปรัชญาของเศรษฐกิจพอเพียงไว้ในวิสัยทัศน์ของโรงเรียน 2) กำหนดนโยบายให้มีการดำเนินกิจกรรมโครงการต่าง ๆ 3) ประชาสัมพันธ์แนวคิดและเผยแพร่ผลงานให้ผู้ปกครองและชุมชนได้รับทราบและมีส่วนร่วมในการดำเนินงาน 4) แสวงหาความร่วมมือความช่วยเหลือจากหน่วยงานในชุมชนและหน่วยงานอื่นทั้งภาครัฐและเอกชน 5) การอบรมพัฒนาบุคลากร และ6) บุคลากรมีส่วนร่วมในการดำเนินงาน ต้องได้รับความร่วมมือเป็นอย่างดีจากบุคลากร ชุมชน หน่วยงานที่เกี่ยวข้อง ผู้ปกครองนักเรียน และนักเรียนเข้ามามีส่วนร่วมในการพัฒนาตามองค์ประกอบของการบริหารจัดการสถานศึกษาสู่ความเป็นเลิศตามหลักปรัชญาของเศรษฐกิจพอเพียง เพื่อให้บรรลุผลตามเป้าหมายของโรงเรียน พัฒนาผู้เรียนเป็นต้นแบบ พาคิด พาทำตามหลักปรัชญาของเศรษฐกิจพอเพียง จนมีอุปนิสัยพอเพียง

2.2.7 ปัญหาของการบริหารจัดการสถานศึกษาสู่ความเป็นเลิศตามหลักปรัชญาของเศรษฐกิจพอเพียง พบว่า มีปัญหาดังต่อไปนี้ได้แก่ 1) ด้านการมีส่วนร่วมของผู้ปกครอง และชุมชนในการจัดการศึกษาของสถานศึกษา 2) ครูต้องใช้เวลาในการปรับเปลี่ยน แผนการสอนให้มีความเป็นเลิศสอดคล้องกับหลักปรัชญาของเศรษฐกิจพอเพียง 3) บุคลากรขาดความรู้ความเข้าใจในหลักการจัดการศึกษาสู่ความเป็นเลิศตามหลักปรัชญาของเศรษฐกิจพอเพียง และ4) ขาดความเข้าใจการบูรณาการระหว่างการจัดการศึกษาสู่ความเป็นเลิศตามหลักปรัชญาของเศรษฐกิจพอเพียงเข้าสู่แผนการจัดการเรียนรู้

2.2.8 ข้อดี- ข้อจำกัด ของการบริหารจัดการสถานศึกษาสู่ความเป็นเลิศตามหลักปรัชญาของเศรษฐกิจพอเพียง พบว่า มีข้อดี-ข้อจำกัดได้แก่ 1) นักเรียนเกิดความรู้ และนำไปประยุกต์ในชีวิตประจำวันได้อย่างเหมาะสม 2) แนวทางดำเนินการเป็นสิ่งที่ทุกคนเกิดการเรียนรู้ร่วมกัน 3) สถานศึกษากำหนดนโยบายและวางแผนพัฒนาให้ทันต่อการเปลี่ยนแปลงของสังคม 4) มีการอนุรักษ์และเห็นคุณค่าของท้องถิ่น 5) การใช้งบประมาณอย่างรอบคอบ และ 6) พัฒนาเยาวชนให้เป็นสมาชิกที่ดีของสังคมแบบยั่งยืน

2.2.9 ข้อเสนอแนะในการบริหารจัดการสถานศึกษาสู่ความเป็นเลิศตามหลักปรัชญาของเศรษฐกิจพอเพียง ได้แก่ 1) ให้ผู้ปกครองและชุมชนมีส่วนร่วมในการจัดการศึกษา 2) ให้ความรู้ความเข้าใจในเรื่องการพัฒนาหลักสูตรท้องถิ่นที่บูรณาการระหว่างการจัดการศึกษาสู่ความเป็นเลิศตามหลักปรัชญาของเศรษฐกิจพอเพียงในรูปแบบกิจกรรมที่หลากหลาย

3) โรงเรียนควรสร้างความร่วมมือกับชุมชนและหน่วยงานภายนอกในการสนับสนุนงบประมาณ และบุคลากรที่เกี่ยวข้อง เพื่อพัฒนาสถานศึกษาสู่ความเป็นเลิศตามหลักปรัชญาของเศรษฐกิจพอเพียง และ4) ควรมีการพัฒนาส่งเสริมให้ครูทำงานร่วมกับชุมชนในการบริหารจัดการสถานศึกษาสู่ความเป็นเลิศตามหลักปรัชญาของเศรษฐกิจพอเพียง

รูปแบบเชิงระบบ เป็นการนำเอาแนวคิดเชิงระบบมาประยุกต์ใช้เป็นรูปแบบ หรือสร้างรูปแบบตามวิธีเชิงระบบ ซึ่งมีนักวิชาการหลายท่านกล่าวไว้ ดังนี้

ลูตวิก วอน เบอธาลานฟี (Ludwig von Bertalanffy, 1996 : 276) เป็นนักชีววิทยา เป็นผู้ริเริ่มแนวคิดเชิงระบบ เขียนหนังสือชื่อ “General System Theory” โดยนำแนวคิดมาจาก ระบบชีววิทยา ซึ่งเป็นระบบเปิดที่มีปฏิสัมพันธ์กับสิ่งแวดล้อม ว่าระบบชีววิทยาที่สมบูรณ์จะช่วยให้ทั้ง คน สัตว์ พืช สามารถปรับตัวเข้ากับสิ่งแวดล้อมได้ ทั้งในด้านการเรียนรู้ ปฏิบัติ และ การแก้ปัญหา แนวคิดดังกล่าวนี้มีความเชื่อว่าในเมื่อองค์การเป็นระบบเปิด จึงย่อมต้องมีปฏิสัมพันธ์กับสิ่งแวดล้อม และเปลี่ยนแปลงได้อย่างเป็นระบบมีความเกี่ยวพันต่อกันหลายด้าน หลายระดับ และส่วนต่าง ๆ ของ องค์การก็เป็นส่วนสำคัญเท่า ๆ กับตัวขององค์การเอง ดังนั้นระบบจะรวมเอาระบบทุกชนิดทั้งด้าน ชีวภาพ กายภาพ พฤติกรรม ความคิดเกี่ยวกับการควบคุม โครงสร้างเป้าหมาย และกระบวนการ ปฏิบัติงานไว้ด้วยกัน ซึ่งมีองค์ประกอบ คือ ปัจจัยนำเข้า (Input) กระบวนการ (Process) และผลผลิต (Output)

1. ปัจจัยนำเข้า (Input) หมายถึง ทรัพยากรทางการบริหารทุก ๆ ด้าน ได้แก่ บุคลากร งบประมาณ วัสดุอุปกรณ์การบริหารจัดการ และแรงจูงใจ ที่เป็นส่วนเริ่มต้นสำคัญในการปฏิบัติงาน ขององค์การ

2. ปัจจัยกระบวนการ คือ การนำเอาปัจจัย หรือทรัพยากรทางการบริหารทุกประเภท มาใช้ใน การดำเนินงานร่วมกันอย่างเป็นระบบ เนื่องจากในกระบวนการจะมีระบบย่อยๆรวมกัน อยู่หลาย ระบบ ตั้งแต่ การบริหาร, การจัดการ, การนิเทศ, การวัด และการประเมินผล หรือการ ติดตาม ตรวจสอบ ฯลฯ เพื่อให้ปัจจัยทั้งหลายเข้าไปสู่กระบวนการทุกกระบวนการได้อย่างมีประสิทธิภาพ

3. ปัจจัยผลผลิต หรือผลลัพธ์ เป็นผลที่เกิดจากกระบวนการของการนำเอาปัจจัยมา ปฏิบัติ เพื่อให้เกิดประสิทธิผลตามเป้าหมายที่กำหนดไว้

ตอนที่ 2 ผลการสร้างรูปแบบการบริหารจัดการสถานศึกษาสู่ความเป็นเลิศตามหลักปรัชญาของเศรษฐกิจพอเพียงโรงเรียนบ้านโป่งเป็ย สังกัดสำนักงานเขตพื้นที่การศึกษาประถมศึกษาบึงกาฬ การวิจัยในระยนี้ผู้วิจัยได้ดำเนินการ 4 ขั้นตอน คือ

1) การร่างรูปแบบโดยใช้การวิเคราะห์องค์ประกอบเชิงยืนยัน (Confirmatory Factor Analysis : CFA) 2) การตรวจสอบความตรงเชิงสอดคล้องของร่างรูปแบบ โดยใช้การประชุมผู้เชี่ยวชาญ (Expert Group Meeting) 3) การพัฒนารูปแบบโดยวิธีการสัมมนาประชาพิจารณ์ (Public hearing seminar) และ 4) จัดทำคู่มือ โดยมีรายละเอียดของการดำเนินการ ดังนี้

ขั้นตอนที่ 3 ผลการสร้างร่างรูปแบบการพัฒนาการบริหารจัดการสถานศึกษา
สู่ความเป็นเลิศตามหลักปรัชญาของเศรษฐกิจพอเพียงของโรงเรียนบ้านโป่งเป็ย สังกัดสำนักงาน
เขตพื้นที่การศึกษาประถมศึกษาบึงกาฬ โดยมีรายละเอียดดังนี้

ผู้วิจัยได้นำข้อมูลที่ได้จากการการตอบแบบสอบถาม ทั้ง 16 โรงเรียน ผู้ให้
ข้อมูล คือ ผู้บริหาร ครู และบุคลากรทางการศึกษาโรงเรียนขยายโอกาสทางการศึกษา สังกัด
สำนักงานเขตพื้นที่การศึกษาประถมศึกษาบึงกาฬ รวมทั้งสิ้น 300 คน มาวิเคราะห์ ค่าเฉลี่ย (\bar{x})
และส่วนเบี่ยงเบนมาตรฐาน (S.D.) การวิเคราะห์ค่าสถิติเบื้องต้นของระดับปัจจัยการบริหาร
จัดการสถานศึกษาสู่ความเป็นเลิศตามหลักปรัชญาของเศรษฐกิจพอเพียงโรงเรียนบ้านโป่งเป็ย
สังกัดสำนักงานเขตพื้นที่การศึกษาประถมศึกษาบึงกาฬ

3.1 ผลการวิเคราะห์ข้อมูลเบื้องต้นเกี่ยวกับสถานภาพผู้ตอบ
แบบสอบถาม ดังแสดงในตาราง 15

ตาราง 15 จำนวนและร้อยละของผู้ตอบแบบสอบถาม

ข้อมูลทั่วไป	จำนวน	ร้อยละ
1. เพศ		
1.1 ชาย	156	52.00
1.2 หญิง	144	48.00
รวม	300	100
2. อายุ		
2.1 น้อยกว่า 30 ปี	36	12.00
2.2 30 – 39 ปี	75	25.00
2.3 40 – 49 ปี	108	36.00
2.4 50 – 60 ปี	81	27.00
รวม	300	100

ตาราง 15 (ต่อ)

ข้อมูลทั่วไป	จำนวน	ร้อยละ
3. ตำแหน่งปัจจุบัน		
3.1 ผู้บริหารสถานศึกษา	16	5.33
3.2 ครูผู้สอน/ครูผู้รับผิดชอบโครงการเศรษฐกิจพอเพียง	284	94.67
รวม	300	100
4. วุฒิการศึกษา		
4.1 ปริญญาตรี	123	41.00
4.2 ปริญญาโท	171	57.00
4.3 ปริญญาเอก	6	2.00
4.4 อื่น ๆ		
รวม	300	100
5. ประสบการณ์ในการทำงาน		
5.1 น้อยกว่า 5 ปี	15	15.00
5.2 5 – 10 ปี	27	27.00
5.3 11 – 15 ปี	38	38.00
5.4 16 – 20 ปี	11	11.00
5.5 มากกว่า 20 ปี	9	9.00
รวม	100	100
6. ขนาดโรงเรียนที่ปฏิบัติงาน		
4.1 ขนาดเล็ก (1-120 คน)	2	2.00
4.2 ขนาดกลาง (121 – 600 คน)	96	96.00
4.3 ขนาดใหญ่ (600 – 1,500 คน)	2	2.00
4.4 ขนาดใหญ่พิเศษ (1,501 คนขึ้นไป)		
รวม	100	100

จากตาราง 15 พบว่า สถานภาพของผู้ตอบแบบสอบถามเป็นเพศชายคิดเป็นร้อยละ 52.00 และเพศหญิง คิดเป็นร้อยละ 48.00 ตำแหน่งตำแหน่งผู้บริหารสถานศึกษา คิดเป็นร้อยละ 5.33 ครูและบุคลากรทางการศึกษา คิดเป็นร้อยละ 94.67 มีวุฒิการศึกษาระดับปริญญาตรี คิดเป็นร้อยละ 41.00 ปริญญาโท คิดเป็นร้อยละ 57.00 และปริญญาเอก คิดเป็นร้อยละ 2.00 มีประสบการณ์ในการทำงานต่ำกว่า 5 ปี คิดเป็นร้อยละ 15.00 ระหว่าง 5-10 ปี คิดเป็นร้อยละ 27.00 ระหว่าง 11 -15 ปี คิดเป็นร้อยละ 38.00 ระหว่าง 16 -20 ปี คิดเป็นร้อยละ 11.00 และมากกว่า 20 ปี คิดเป็นร้อยละ 9.00 มีขนาดโรงเรียนขนาดเล็ก คิดเป็นร้อยละ 2.00 ขนาดกลาง คิดเป็นร้อยละ 96.00 ขนาดใหญ่ คิดเป็นร้อยละ 2.00

3.2 ผลการวิเคราะห์ค่าสถิติเบื้องต้นของระดับความคิดเห็นของข้อความที่ส่งผลกระทบต่อการพัฒนาการบริหารจัดการสถานศึกษาสู่ความเป็นเลิศตามหลักปรัชญาของเศรษฐกิจพอเพียง สังกัดสำนักงานเขตพื้นที่การศึกษาประถมศึกษาบึงกาฬ ปีการศึกษา 2563 ตามความคิดเห็นของผู้บริหาร ครู และบุคลากรทางการศึกษาโรงเรียนขยายโอกาสทางการศึกษา ดังแสดงในตาราง ดังต่อไปนี้

ตาราง 16 ค่าเฉลี่ย (\bar{X}) และส่วนเบี่ยงเบนมาตรฐาน (S.D.) การบริหารจัดการสถานศึกษาสู่ความเป็นเลิศตามหลักปรัชญาของเศรษฐกิจพอเพียง ด้านภาวะผู้นำเชิงกลยุทธ์ องค์ประกอบย่อยที่ 1 การกำหนดทิศทางขององค์กรในการบริหารงาน 4 ฝ่าย

ข้อ ที่	การบริหารจัดการสถานศึกษาสู่ความเป็นเลิศตามหลักปรัชญาของเศรษฐกิจพอเพียง	\bar{X}	S.D.	แปลผล	rank
องค์ประกอบย่อยที่ 1 การกำหนดทิศทางขององค์กรในการบริหารงาน 4 ฝ่าย					
1	มีโครงสร้างการบริหารงานให้ฝ่ายต่าง ๆ รับผิดชอบเหมาะสมกับสภาพของโรงเรียน	4.22	0.92	มาก	2
2	เข้าใจวัตถุประสงค์หลักในการจัดการศึกษาของสถานศึกษาตามหลักปรัชญาของเศรษฐกิจพอเพียงว่าต้องทำอย่างไรในปัจจุบันและในอนาคตอย่างชัดเจน	4.21	0.87	มาก	3

ตาราง 16 (ต่อ)

ข้อ ที่	การบริหารจัดการสถานศึกษาสู่ความเป็นเลิศตามหลักปรัชญาของเศรษฐกิจพอเพียง	\bar{X}	S.D.	แปลผล	rank
3	สร้างวิสัยทัศน์ร่วมกันเพื่อนำไปสู่การเป็นองค์กรการศึกษาที่เป็นเลิศตามหลักปรัชญาของเศรษฐกิจพอเพียงแห่งอนาคต	4.24	0.88	มาก	1
4	การกำหนดนโยบายน้อมนำหลักปรัชญาของเศรษฐกิจพอเพียงมาขับเคลื่อนในสถานศึกษาและบูรณาการในแผนปฏิบัติการประจำปี	4.19	0.91	มาก	4
	รวมเฉลี่ย	4.21	0.81	มาก	

จากตาราง 16 พบว่า ระดับความคิดเห็นของข้อความที่ส่งผลกระทบต่อพัฒนาการบริหารจัดการสถานศึกษาสู่ความเป็นเลิศตามหลักปรัชญาของเศรษฐกิจพอเพียง สังกัดสำนักงานเขตพื้นที่การศึกษาประถมศึกษาบึงกาฬ ปีการศึกษา 2563 ตามความคิดเห็นของผู้บริหาร ครู และบุคลากรทางการศึกษาโรงเรียนขยายโอกาสทางการศึกษา ด้านภาวะผู้นำเชิงกลยุทธ์ องค์ประกอบย่อยที่ 1 การกำหนดทิศทางขององค์กรในการบริหารงาน 4 ฝ่าย โดยรวมอยู่ในระดับมาก ($\bar{X} = 4.22$) เมื่อพิจารณาเป็นรายข้อ พบว่า อยู่ในระดับมากทุกข้อ เรียงตามลำดับค่าเฉลี่ยจากมากไปหาน้อย 3 ลำดับแรก คือ สร้างวิสัยทัศน์ร่วมกันเพื่อนำไปสู่การเป็นองค์กรการศึกษาที่เป็นเลิศตามหลักปรัชญาของเศรษฐกิจพอเพียงแห่งอนาคต มีค่าเฉลี่ยอยู่ในระดับมากที่สุด ($\bar{X} = 4.24$) มีโครงสร้างการบริหารงานให้ฝ่ายต่าง ๆ รับผิดชอบเหมาะสมกับสภาพของโรงเรียน มีค่าเฉลี่ยอยู่ในระดับมากที่สุด ($\bar{X} = 4.22$) และ เข้าใจวัตถุประสงค์หลักในการจัดการศึกษาของสถานศึกษาตามหลักปรัชญาของเศรษฐกิจพอเพียงว่าต้องทำอะไรในปัจจุบัน และในอนาคตอย่างชัดเจน ($\bar{X} = 4.21$)

ตาราง 17 ค่าเฉลี่ย (\bar{X}) และส่วนเบี่ยงเบนมาตรฐาน (S.D.) ของการบริหารจัดการสถานศึกษาสู่ความเป็นเลิศตามหลักปรัชญาของเศรษฐกิจพอเพียง ด้านภาวะผู้นำเชิงกลยุทธ์ องค์ประกอบย่อยที่ 2 การคิดและการวางแผนเชิงกลยุทธ์

ข้อ ที่	การบริหารจัดการสถานศึกษาสู่ความเป็นเลิศตามหลักปรัชญาของเศรษฐกิจพอเพียง	\bar{X}	S.D.	แปลผล	rank
องค์ประกอบย่อยที่ 2 การคิดและการวางแผนเชิงกลยุทธ์					
5	ส่งเสริมการบูรณาการตามหลักปรัชญาของเศรษฐกิจพอเพียงในการจัดทำแผนปฏิบัติการเชิงกลยุทธ์ แผนงาน/โครงการ/กิจกรรม ของสถานศึกษา	4.16	0.98	มาก	1
6	บุคลากรในสังกัดตลอดจนผู้มีส่วนเกี่ยวข้องได้ร่วมรับฟัง แลกเปลี่ยนแนวคิดเชิงกลยุทธ์และเชิงนวัตกรรมในการจัดการศึกษาตามหลักปรัชญาของเศรษฐกิจพอเพียง	4.13	0.98	มาก	3
7	กำหนดตัวชี้วัดความสำเร็จที่ชัดเจนและครอบคลุมในแผนปฏิบัติการเชิงกลยุทธ์การจัดการศึกษาตามหลักปรัชญาของเศรษฐกิจพอเพียงของสถานศึกษาได้อย่างเหมาะสม	4.14	0.97	มาก	2
	รวมเฉลี่ย	4.14	0.89	มาก	

จากตาราง 17 พบว่า ระดับความคิดเห็นของข้อความที่ส่งผลกระทบต่อพัฒนาการบริหารจัดการสถานศึกษาสู่ความเป็นเลิศตามหลักปรัชญาของเศรษฐกิจพอเพียง สังกัดสำนักงานเขตพื้นที่การศึกษาประถมศึกษาบึงกาฬ ปีการศึกษา 2563 ตามความคิดเห็นของผู้บริหาร ครู และบุคลากรทางการศึกษาโรงเรียนขยายโอกาสทางการศึกษา ด้านภาวะผู้นำเชิงกลยุทธ์ องค์ประกอบย่อยที่ 2 การคิดและการวางแผนเชิงกลยุทธ์ โดยรวมอยู่ในระดับมาก ($\bar{X} = 4.14$) เมื่อพิจารณาเป็นรายข้อพบว่า อยู่ในระดับมากทุกข้อ เรียงตามลำดับค่าเฉลี่ยจากมากไปหาน้อย คือ ส่งเสริมการบูรณาการตามหลักปรัชญาของเศรษฐกิจพอเพียงในการจัดทำแผนปฏิบัติการเชิงกลยุทธ์ แผนงาน/โครงการ/กิจกรรม ของสถานศึกษา ($\bar{X} = 4.16$) กำหนดตัวชี้วัดความสำเร็จที่ชัดเจนและครอบคลุมในแผนปฏิบัติการเชิงกลยุทธ์การจัดการศึกษาตามหลักปรัชญาของเศรษฐกิจพอเพียงของสถานศึกษา

ได้อย่างเหมาะสม มีค่าเฉลี่ยอยู่ในระดับมากที่สุด ($\bar{X} = 4.14$) และบุคลากรในสังกัดตลอดจนผู้มีส่วนเกี่ยวข้องได้ร่วมรับฟัง แลกเปลี่ยนแนวคิดเชิงกลยุทธ์และเชิงนวัตกรรมในการจัดการศึกษาตามหลักปรัชญาของเศรษฐกิจพอเพียง ($\bar{X} = 4.13$)

ตาราง 18 (\bar{X}) และส่วนเบี่ยงเบนมาตรฐาน (S.D.) ของการบริหารจัดการสถานศึกษาสู่ความเป็นเลิศตามหลักปรัชญาของเศรษฐกิจพอเพียง ด้านภาวะผู้นำเชิงกลยุทธ์ องค์ประกอบย่อยที่ 3 การดำเนินงานให้สำเร็จ

ข้อ ที่	การบริหารจัดการสถานศึกษาสู่ความเป็นเลิศตามหลักปรัชญาของเศรษฐกิจพอเพียง	\bar{X}	S.D.	แปลผล	rank
องค์ประกอบย่อยที่ 3 การดำเนินงานให้สำเร็จ					
8	มีการออกแบบและจัดระบบควบคุมคุณภาพของการปฏิบัติงานทั้งด้านปัจจัยนำเข้ากระบวนการและผลผลิตเพื่อให้งานสำเร็จตามเป้าหมายและตัวชี้วัดตามหลักปรัชญาของเศรษฐกิจพอเพียง	4.23	0.92	มาก	1
9	มีการกำกับ ติดตามประเมินผลการดำเนินการตามแผนงาน/โครงการ/กิจกรรมทั้ง 4 ฝ่าย ที่ส่งเสริมการบูรณาการหลักปรัชญาของเศรษฐกิจพอเพียงอย่างสม่ำเสมอ	4.16	0.95	มาก	3
10	นำผลการประเมินไปพัฒนาแผนงาน/โครงการ/กิจกรรม ทั้ง 4 ฝ่าย ที่ส่งเสริมการบูรณาการหลักปรัชญาของเศรษฐกิจพอเพียง	4.22	0.95	มาก	2
	รวมเฉลี่ย	4.20	0.86	มาก	

จากตาราง 18 พบว่า ระดับความคิดเห็นของข้อคำถามที่ส่งผลต่อการพัฒนาการบริหารจัดการสถานศึกษาสู่ความเป็นเลิศตามหลักปรัชญาของเศรษฐกิจพอเพียง สังกัดสำนักงานเขตพื้นที่การศึกษาประถมศึกษาบึงกาฬ ปีการศึกษา 2563 ตามความคิดเห็นของผู้บริหาร ครู และบุคลากรทางการศึกษาโรงเรียนขยายโอกาสทางการศึกษา ด้านภาวะผู้นำเชิงกลยุทธ์ องค์ประกอบย่อยที่ 3 การดำเนินงานให้สำเร็จ โดยรวมอยู่ในระดับมาก ($\bar{X} = 4.20$) เมื่อ

พิจารณาเป็นรายข้อ พบว่า อยู่ในระดับมากทุกข้อ เรียงตามลำดับค่าเฉลี่ยจากมากไปหาน้อย คือ มีการออกแบบและจัดระบบควบคุมคุณภาพของการปฏิบัติงานทั้งด้านปัจจัยนำเข้ากระบวนการ และผลผลิตเพื่อให้งานสำเร็จตามเป้าหมายและตัวชี้วัดตามหลักปรัชญาของเศรษฐกิจพอเพียง ($\bar{X} = 4.23$) นำผลการประเมินไปพัฒนาแผนงาน/โครงการ/กิจกรรม ทั้ง 4 ฝ่าย ที่ส่งเสริมการบูรณาการหลักปรัชญาของเศรษฐกิจพอเพียง ($\bar{X} = 4.22$) และ มีการกำกับ ติดตาม ประเมินผลการดำเนินการตามแผนงาน/โครงการ/กิจกรรมทั้ง 4 ฝ่าย ที่ส่งเสริมการบูรณาการหลักปรัชญาของเศรษฐกิจพอเพียงอย่างสม่ำเสมอ ($\bar{X} = 4.16$)

ตาราง 19 ค่าเฉลี่ย (\bar{X}) และส่วนเบี่ยงเบนมาตรฐาน (S.D.) ของการบริหารจัดการสถานศึกษาสู่ความเป็นเลิศตามหลักปรัชญาของเศรษฐกิจพอเพียง ด้านภาวะผู้นำเชิงกลยุทธ์ องค์ประกอบย่อยที่ 4 ความสัมพันธ์กับทุกภาคส่วนในองค์กร

ข้อ ที่	การบริหารจัดการสถานศึกษาสู่ความเป็นเลิศตามหลักปรัชญาของเศรษฐกิจพอเพียง	\bar{X}	S.D.	แปลผล	rank
องค์ประกอบย่อยที่ 4 ความสัมพันธ์กับทุกภาคส่วนในองค์กร					
11	มีระบบการบริหารงานบุคคลของสถานศึกษาอย่างมีประสิทธิภาพที่ส่งเสริมการบูรณาการหลักปรัชญาของเศรษฐกิจพอเพียง	4.24	0.94	มาก	1
12	วิเคราะห์ลักษณะการสื่อสารและการประสานงานของบุคลากรในสถานศึกษาเพื่อความเข้าใจในแนวทางการทำงานร่วมกัน	4.20	0.95	มาก	2
13	วิเคราะห์ขั้นตอนในการทำงานของสถานศึกษาให้การทำงานประสานกันอย่างมีประสิทธิภาพ	4.16	0.99	มาก	3
	รวมเฉลี่ย	4.20	0.88	มาก	

จากตาราง 19 พบว่า ระดับความคิดเห็นของข้อคำถามที่ส่งต่อการพัฒนาการบริหารจัดการสถานศึกษาสู่ความเป็นเลิศตามหลักปรัชญาของเศรษฐกิจพอเพียง สังกัดสำนักงานเขตพื้นที่การศึกษาประถมศึกษาบึงกาฬ ปีการศึกษา 2563 ตามความคิดเห็นของผู้บริหาร ครู และบุคลากรทางการศึกษาโรงเรียนขยายโอกาสทางการศึกษา ด้านภาวะผู้นำเชิงกลยุทธ์ องค์ประกอบย่อยที่ 4

ความสัมพันธ์กับทุกภาคส่วนในองค์กร โดยรวมอยู่ในระดับมาก ($\bar{X} = 4.20$) เมื่อพิจารณาเป็นรายข้อ พบว่า อยู่ในระดับมากทุกข้อ เรียงตามลำดับค่าเฉลี่ยจากมากไปหาน้อย คือ มีระบบการบริหารงานบุคคลของสถานศึกษาอย่างมีประสิทธิภาพที่ส่งเสริมการบูรณาการหลักปรัชญาของเศรษฐกิจพอเพียง มีค่าเฉลี่ยอยู่ในระดับมากที่สุด ($\bar{X} = 4.24$) วิเคราะห์ลักษณะการสื่อสารและการประสานงานของบุคลากรในสถานศึกษาเพื่อความเข้าใจในแนวทางการทำงานร่วมกัน ($\bar{X} = 4.20$) และวิเคราะห์ขั้นตอนในการทำงานของสถานศึกษาให้การทำงานประสานกันอย่างมีประสิทธิภาพ ($\bar{X} = 4.16$)

ตาราง 20 ค่าเฉลี่ย (\bar{X}) และส่วนเบี่ยงเบนมาตรฐาน (S.D.) ของ การบริหารจัดการสถานศึกษาสู่ความเป็นเลิศตามหลักปรัชญาของเศรษฐกิจพอเพียง ด้านการมุ่งเน้นการพัฒนาบุคลากร องค์ประกอบย่อยที่ 1 การพัฒนาบุคลากรตามหลักปรัชญาของเศรษฐกิจพอเพียง

ข้อที่	การบริหารจัดการสถานศึกษาสู่ความเป็นเลิศตามหลักปรัชญาของเศรษฐกิจพอเพียง	\bar{X}	S.D.	แปลผล	rank
องค์ประกอบย่อยที่ 1 การพัฒนาบุคลากรตามหลักปรัชญาของเศรษฐกิจพอเพียง					
14	มีแผนงาน/โครงการพัฒนาบุคลากรของสถานศึกษา เพื่อสร้างความรู้ความเข้าใจ และตระหนักในคุณค่าของปรัชญาของเศรษฐกิจพอเพียง	4.13	1.01	มาก	1
15	ประชุม/อบรม/สัมมนา/ศึกษาดูงานแหล่งเรียนรู้ต่าง ๆ เพื่อส่งเสริมการประยุกต์ใช้ปรัชญาของเศรษฐกิจพอเพียงในการดำเนินชีวิตและปฏิบัติภารกิจหน้าที่	4.13	0.97	มาก	2
16	จัดกิจกรรมส่งเสริมการดำเนินชีวิตและการปฏิบัติภารกิจหน้าที่ตามหลักปรัชญาของเศรษฐกิจพอเพียงแก่บุคลากรของสถานศึกษา	4.13	0.99	มาก	2
	รวมเฉลี่ย	4.13	0.91	มาก	

จากตาราง 20 พบว่า ระดับความคิดเห็นของข้อความที่ส่งผลต่อการพัฒนาการบริหารจัดการสถานศึกษาสู่ความเป็นเลิศตามหลักปรัชญาของเศรษฐกิจพอเพียง สังกัดสำนักงานเขตพื้นที่การศึกษาประถมศึกษาบึงกาฬ ปีการศึกษา 2563 ตามความคิดเห็นของผู้บริหาร ครู และบุคลากรทางการศึกษาโรงเรียนขยายโอกาสทางการศึกษา ด้านการมุ่งเน้นการพัฒนาบุคลากรองค์ประกอบย่อยที่ 1 การพัฒนาบุคลากรตามหลักปรัชญาของเศรษฐกิจพอเพียง โดยรวมอยู่ในระดับมาก ($\bar{X} = 4.13$) เมื่อพิจารณาเป็นรายข้อ พบว่า อยู่ในระดับมากทุกข้อ และมีค่าเฉลี่ยเท่ากันทุกข้อ คือ ($\bar{X} = 4.13$)

ตาราง 21 ค่าเฉลี่ย (\bar{X}) และส่วนเบี่ยงเบนมาตรฐาน (S.D.) ของการบริหารจัดการสถานศึกษาสู่ความเป็นเลิศตามหลักปรัชญาของเศรษฐกิจพอเพียง ด้านการมุ่งเน้นการพัฒนาบุคลากรองค์ประกอบย่อยที่ 2 การติดตามและขยายผล

ข้อ ที่	การบริหารจัดการสถานศึกษาสู่ความเป็นเลิศตามหลักปรัชญาของเศรษฐกิจพอเพียง	\bar{X}	S.D.	แปลผล	rank
องค์ประกอบย่อยที่ 2 การติดตามและขยายผล					
17	ติดตามผล การดำเนิน โครงการ/กิจกรรมพัฒนาบุคลากร เพื่อส่งเสริมการดำเนินชีวิตและปฏิบัติภารกิจหน้าที่ตามหลักปรัชญาของเศรษฐกิจพอเพียง	4.10	1.00	มาก	3
18	นำผลการติดตามมาปรับปรุง/พัฒนาการดำเนินกิจกรรมเพื่อสังคมและสาธารณประโยชน์ของผู้เรียนตามหลักปรัชญาของเศรษฐกิจพอเพียง	4.20	0.88	มาก	1
19	ขยายผลและเผยแพร่ผลการดำเนินชีวิตและปฏิบัติภารกิจหน้าที่ของบุคลากรตามหลักปรัชญาของเศรษฐกิจพอเพียง	4.14	0.91	มาก	2
	รวมเฉลี่ย	4.15	0.85	มาก	

จากตาราง 21 พบว่า ระดับความคิดเห็นของข้อความที่ส่งผลต่อการพัฒนาการบริหารจัดการสถานศึกษาสู่ความเป็นเลิศตามหลักปรัชญาของเศรษฐกิจพอเพียง สังกัดสำนักงานเขตพื้นที่การศึกษาประถมศึกษาบึงกาฬ ปีการศึกษา 2563 ตามความคิดเห็นของผู้บริหาร ครู และ

บุคลากรทางการศึกษาโรงเรียนขยายโอกาสทางการศึกษา ด้านการมุ่งเน้นการพัฒนาบุคลากร องค์ประกอบย่อยที่ 2 การติดตามและขยายผล โดยรวมอยู่ในระดับมาก ($\bar{X} = 4.15$) เมื่อพิจารณาเป็นรายข้อ พบว่า อยู่ในระดับมากทุกข้อ เรียงตามลำดับค่าเฉลี่ยจากมากไปหาน้อย คือนำผลการติดตามมาปรับปรุง/พัฒนาการดำเนินกิจกรรมเพื่อสังคมและสาธารณประโยชน์ของผู้เรียนตามหลักปรัชญาของเศรษฐกิจพอเพียง ($\bar{X} = 4.20$) ขยายผลและเผยแพร่ผลการดำเนินชีวิตและปฏิบัติการกิจกรรมหน้าที่ของบุคลากรตามหลักปรัชญาของเศรษฐกิจพอเพียง ($\bar{X} = 4.14$) และ ติดตามผล การดำเนิน โครงการ/กิจกรรมพัฒนาบุคลากร เพื่อส่งเสริมการดำเนินชีวิตและปฏิบัติการกิจกรรมหน้าที่ตามหลักปรัชญาของเศรษฐกิจพอเพียง ($\bar{X} = 4.10$)

ตาราง 22 ค่าเฉลี่ย (\bar{X}) และส่วนเบี่ยงเบนมาตรฐาน (S.D.) ของการบริหารจัดการสถานศึกษาสู่ความเป็นเลิศตามหลักปรัชญาของเศรษฐกิจพอเพียง ด้านหลักสูตร และการจัดการเรียนการสอน องค์ประกอบย่อยที่ 1 หน่วยการเรียนรู้ปรัชญาของเศรษฐกิจพอเพียง

ข้อ ที่	การบริหารจัดการสถานศึกษาสู่ความเป็นเลิศตามหลักปรัชญาของเศรษฐกิจพอเพียง	\bar{X}	S.D.	แปลผล	rank
องค์ประกอบย่อยที่ 1 หน่วยการเรียนรู้ปรัชญาของเศรษฐกิจพอเพียง					
20	มีหน่วยการเรียนรู้ปรัชญาของเศรษฐกิจพอเพียงทุกระดับชั้น	4.22	0.93	มาก	2
21	มีการนิเทศ/ติดตาม/ประเมินผล การนำหน่วยการเรียนรู้ปรัชญาของเศรษฐกิจพอเพียงไปใช้ในการจัดการเรียนการสอน	4.22	0.89	มาก	2
22	มีการศึกษา/วิเคราะห์/วิจัย เพื่อพัฒนาการจัดการเรียนการสอนหน่วยการเรียนรู้ปรัชญาของเศรษฐกิจพอเพียง	4.27	0.90	มาก	1
	รวมเฉลี่ย	4.24	0.83	มาก	

จากตาราง 22 พบว่า ระดับความคิดเห็นของข้อคำถามที่ส่งผลต่อการพัฒนาการบริหารจัดการสถานศึกษาสู่ความเป็นเลิศตามหลักปรัชญาของเศรษฐกิจพอเพียง สังกัดสำนักงานเขต

พื้นที่การศึกษาประถมศึกษาบึงกาฬ ปีการศึกษา 2563 ตามความคิดเห็นของผู้บริหาร ครู และบุคลากรทางการศึกษาโรงเรียนขยายโอกาสทางการศึกษา ด้านหลักสูตร และการจัดการเรียนการสอน องค์ประกอบย่อยที่ 1 หน่วยการเรียนรู้ปรัชญาของเศรษฐกิจพอเพียง โดยรวมอยู่ในระดับมาก ($\bar{X} = 4.24$) เมื่อพิจารณาเป็นรายข้อ พบว่า อยู่ในระดับมากทุกข้อ เรียงตามลำดับค่าเฉลี่ยจากมากไปหาน้อย คือ มีการศึกษา/วิเคราะห์/วิจัย เพื่อพัฒนาการจัดการเรียนการสอน หน่วยการเรียนรู้ปรัชญาของเศรษฐกิจพอเพียง อยู่ในระดับมาก มีค่าเฉลี่ย ($\bar{X} = 4.27$) มีหน่วยการเรียนรู้ปรัชญาของเศรษฐกิจพอเพียง ทุกระดับชั้น ($\bar{X} = 4.22$) และ มีการนิเทศ/ติดตาม/ประเมินผล การนำหน่วยการเรียนรู้ปรัชญาของเศรษฐกิจพอเพียงไปใช้ในการจัดการเรียนการสอน ($\bar{X} = 4.22$)

ตาราง 23 ค่าเฉลี่ย (\bar{X}) และส่วนเบี่ยงเบนมาตรฐาน (S.D.) ของการบริหารจัดการสถานศึกษาสู่ความเป็นเลิศตามหลักปรัชญาของเศรษฐกิจพอเพียง ด้านหลักสูตร และการจัดการเรียนการสอน องค์ประกอบย่อยที่ 2 การบูรณาการหลักปรัชญาของเศรษฐกิจพอเพียงสู่การจัดกิจกรรมการเรียนรู้

ข้อที่	การบริหารจัดการสถานศึกษาสู่ความเป็นเลิศตามหลักปรัชญาของเศรษฐกิจพอเพียง	(\bar{X})	S.D.	แปลผล	rank
องค์ประกอบย่อยที่ 2 การบูรณาการหลักปรัชญาของเศรษฐกิจพอเพียงสู่การจัดกิจกรรมการเรียนรู้					
23	มีแผนจัดการเรียนรู้บูรณาการหลักปรัชญาของเศรษฐกิจพอเพียงในกลุ่มสาระการเรียนรู้ต่าง ๆ ทุกระดับชั้น	4.14	0.95	มาก	2
24	คุณภาพของแผนจัดการเรียนรู้ที่บูรณาการหลักปรัชญาของเศรษฐกิจพอเพียงใน กลุ่มสาระการเรียนรู้ต่าง ๆ	4.14	0.91	มาก	2
25	ผู้เรียนมีส่วนร่วมในการจัดกิจกรรมการเรียนการสอนที่ บูรณาการหลักปรัชญาของเศรษฐกิจพอเพียง	4.18	0.87	มาก	1
	รวมเฉลี่ย	4.15	0.81	มาก	

จากตาราง 23 พบว่า ระดับความคิดเห็นของข้อความที่ส่งผลต่อการพัฒนาการบริหารจัดการสถานศึกษาสู่ความเป็นเลิศตามหลักปรัชญาของเศรษฐกิจพอเพียง สังกัดสำนักงานเขตพื้นที่การศึกษาประถมศึกษาบึงกาฬ ปีการศึกษา 2563 ตามความคิดเห็นของผู้บริหาร ครู และบุคลากรทางการศึกษาโรงเรียนขยายโอกาสทางการศึกษา ด้านหลักสูตร และการจัดการเรียนการสอน องค์ประกอบย่อยที่ 2 การบูรณาการหลักปรัชญาของเศรษฐกิจพอเพียงสู่การจัดการกิจกรรมการเรียนรู้ โดยรวมอยู่ในระดับมาก ($\bar{X} = 4.15$) เมื่อพิจารณาเป็นรายข้อ พบว่า อยู่ในระดับมากทุกข้อ เรียงตามลำดับค่าเฉลี่ยจากมากไปหาน้อย คือ ผู้เรียนมีส่วนร่วมในการจัดการกิจกรรมการเรียนการสอนที่บูรณาการหลักปรัชญาของเศรษฐกิจพอเพียง ($\bar{X} = 4.18$) มีแผนจัดการเรียนรู้บูรณาการหลักปรัชญาของเศรษฐกิจพอเพียงในกลุ่มสาระการเรียนรู้ต่าง ๆ ทุกระดับชั้น ($\bar{X} = 4.14$) และ คุณภาพของแผนจัดการเรียนรู้ที่บูรณาการหลักปรัชญาของเศรษฐกิจพอเพียงใน กลุ่มสาระการเรียนรู้ต่าง ๆ ($\bar{X} = 4.14$)

ตาราง 24 ค่าเฉลี่ย (\bar{X}) และส่วนเบี่ยงเบนมาตรฐาน (S.D.) ของการบริหารจัดการสถานศึกษาสู่ความเป็นเลิศตามหลักปรัชญาของเศรษฐกิจพอเพียง ด้านหลักสูตร และการจัดการเรียนการสอน องค์ประกอบย่อยที่ 3 สื่อและแหล่งเรียนรู้เกี่ยวกับหลักปรัชญาของเศรษฐกิจพอเพียง

ข้อ ที่	การบริหารจัดการสถานศึกษาสู่ความเป็นเลิศตามหลักปรัชญาของเศรษฐกิจพอเพียง	(\bar{X})	S.D.	แปลผล	rank
องค์ประกอบย่อยที่ 3 สื่อและแหล่งเรียนรู้เกี่ยวกับหลักปรัชญาของเศรษฐกิจพอเพียง					
26	จัดหา/ผลิต/ใช้/เผยแพร่ สื่อการเรียนรู้ เพื่อบูรณาการหลักปรัชญาของเศรษฐกิจพอเพียง ในการจัดการเรียนการสอน	4.25	0.88	มาก	1
27	จัดทำ/พัฒนา/เผยแพร่ แหล่งเรียนรู้ในสถานศึกษาเพื่อสนับสนุนการเรียนรู้เกี่ยวกับปรัชญาของเศรษฐกิจพอเพียง	4.20	0.89	มาก	2
28	ใช้แหล่งเรียนรู้/ภูมิปัญญาท้องถิ่นในชุมชน ที่ส่งเสริมการอยู่อย่างพอเพียงของผู้เรียน	4.20	0.93	มาก	2
	รวมเฉลี่ย	4.22	0.82	มาก	

จากตาราง 24 พบว่า ระดับความคิดเห็นของข้อความที่ส่งผลกระทบต่อพัฒนาการบริหารจัดการสถานศึกษาสู่ความเป็นเลิศตามหลักปรัชญาของเศรษฐกิจพอเพียง สังกัดสำนักงานเขตพื้นที่การศึกษาประถมศึกษาบึงกาฬ ปีการศึกษา 2563 ตามความคิดเห็นของผู้บริหาร ครู และบุคลากรทางการศึกษาโรงเรียนขยายโอกาสทางการศึกษา ด้านหลักสูตร และการจัดการเรียนการสอน องค์ประกอบย่อยที่ 3 สื่อและแหล่งเรียนรู้เกี่ยวกับหลักปรัชญาของเศรษฐกิจพอเพียง โดยรวมอยู่ในระดับมาก ($\bar{X} = 4.22$) เมื่อพิจารณาเป็นรายข้อ พบว่า อยู่ในระดับมากทุกข้อ เรียงตามลำดับค่าเฉลี่ยจากมากไปหาน้อย คือ จัดหา/ผลิต/ใช้/เผยแพร่ สื่อการเรียนรู้ เพื่อบูรณาการหลักปรัชญาของเศรษฐกิจพอเพียง ในการจัดการเรียนการสอน ($\bar{X} = 4.25$) จัดทำ/พัฒนา/เผยแพร่ แหล่งเรียนรู้ในสถานศึกษาเพื่อสนับสนุนการเรียนรู้เกี่ยวกับปรัชญาของเศรษฐกิจพอเพียง ($\bar{X} = 4.20$) และใช้แหล่งเรียนรู้/ภูมิปัญญาท้องถิ่นในชุมชน ที่ส่งเสริมการอยู่อย่างพอเพียงของผู้เรียน ($\bar{X} = 4.20$)

ตาราง 25 ค่าเฉลี่ย (\bar{X}) และส่วนเบี่ยงเบนมาตรฐาน (S.D.) ของการบริหารจัดการสถานศึกษาสู่ความเป็นเลิศตามหลักปรัชญาของเศรษฐกิจพอเพียง ด้านหลักสูตร และการจัดการเรียนการสอน องค์ประกอบย่อยที่ 4 การวัดและประเมินผลการจัดกิจกรรมการเรียนรู้ตามหลักปรัชญาของเศรษฐกิจพอเพียง

ข้อ ที่	การบริหารจัดการสถานศึกษาสู่ความเป็นเลิศตามหลักปรัชญาของเศรษฐกิจพอเพียง	(\bar{X})	S.D.	แปลผล	rank
องค์ประกอบย่อยที่ 4 การวัดและประเมินผลการจัดกิจกรรมการเรียนรู้ตามหลักปรัชญาของเศรษฐกิจพอเพียง					
29	จัดทำเครื่องมือวัดและประเมินผลที่หลากหลายและสอดคล้องกับวัตถุประสงค์ของหน่วยการเรียนรู้ที่บูรณาการหลักปรัชญาของเศรษฐกิจพอเพียง	4.19	0.92	มาก	3
30	รายงานผลการประเมิน และนำมาปรับปรุง/พัฒนา การจัดกิจกรรมการเรียนการสอนที่บูรณาการหลักปรัชญาของเศรษฐกิจพอเพียง	4.27	0.85	มาก	1

ตาราง 25 (ต่อ)

ข้อ ที่	การบริหารจัดการสถานศึกษาสู่ความ เป็นเลิศตามหลักปรัชญาของเศรษฐกิจพอเพียง	(\bar{X})	S.D.	แปลผล	rank
31	จัดแสดง/เผยแพร่/ประกวด/แลกเปลี่ยนเรียนรู้ ผลงานของผู้เรียนที่เกิดจากการนำหลักปรัชญา ของเศรษฐกิจพอเพียงไปประยุกต์ใช้	4.23	0.91	มาก	2
	รวมเฉลี่ย	4.23	0.81	มาก	

จากตาราง 25 พบว่า ระดับความคิดเห็นของข้อความที่ส่งผลต่อการพัฒนาการบริหารจัดการสถานศึกษาสู่ความเป็นเลิศตามหลักปรัชญาของเศรษฐกิจพอเพียง สังกัดสำนักงานเขตพื้นที่การศึกษาประถมศึกษาบึงกาฬ ปีการศึกษา 2563 ตามความคิดเห็นของผู้บริหาร ครู และบุคลากรทางการศึกษาโรงเรียนขยายโอกาสทางการศึกษา ด้านหลักสูตร และการจัดการเรียนการสอน องค์ประกอบย่อยที่ 4 การวัดและประเมินผลการจัดกิจกรรมการเรียนรู้ตามหลักปรัชญาของเศรษฐกิจพอเพียง โดยรวมอยู่ในระดับมาก ($\bar{X} = 4.23$) เมื่อพิจารณาเป็นรายข้อพบว่า อยู่ในระดับมากทุกข้อ เรียงตามลำดับค่าเฉลี่ยจากมากไปหาน้อย คือ รายงานผลการประเมิน และนำมาปรับปรุง/พัฒนา การจัดกิจกรรมการเรียนการสอนที่บูรณาการหลักปรัชญาของเศรษฐกิจพอเพียง ($\bar{X} = 4.27$) จัดแสดง/เผยแพร่/ประกวด/แลกเปลี่ยนเรียนรู้ ผลงานของผู้เรียนที่เกิดจากการนำหลักปรัชญาของเศรษฐกิจพอเพียงไปประยุกต์ใช้ มีค่าเฉลี่ยอยู่ในระดับมากที่สุด ($\bar{X} = 4.23$) จัดทำเครื่องมือวัดและประเมินผลที่หลากหลาย และสอดคล้องกับวัตถุประสงค์ของหน่วยการเรียนรู้ที่บูรณาการหลักปรัชญาของเศรษฐกิจพอเพียง ($\bar{X} = 4.19$)

ตาราง 26 ค่าเฉลี่ย (\bar{X}) และส่วนเบี่ยงเบนมาตรฐาน (S.D.) ของการบริหารจัดการสถานศึกษาสู่ความเป็นเลิศตามหลักปรัชญาของเศรษฐกิจพอเพียง ด้านการจัดกิจกรรมพัฒนาผู้เรียน องค์ประกอบย่อยที่ 1 การแนะแนวและระบบดูแลช่วยเหลือผู้เรียน

ข้อ ที่	การบริหารจัดการสถานศึกษาสู่ความเป็นเลิศตามหลักปรัชญาของเศรษฐกิจพอเพียง	(\bar{X})	S.D.	แปลผล	rank
องค์ประกอบย่อยที่ 1 การแนะแนวและระบบดูแลช่วยเหลือผู้เรียน					
32	มีแผนและจัดกิจกรรมแนะแนวให้ผู้เรียนได้รู้จักการวางแผนชีวิตของตนเอง ได้อย่างสอดคล้องกับหลักปรัชญาของเศรษฐกิจพอเพียง	4.22	0.86	มาก	4
33	มีระบบดูแลช่วยเหลือผู้เรียนให้สามารถแก้ปัญหาและพัฒนาตนเองได้อย่างสอดคล้องกับหลักปรัชญาของเศรษฐกิจพอเพียง	4.29	0.86	มาก	1
34	ติดตามผลการจัดกิจกรรมแนะแนว และระบบดูแลช่วยเหลือผู้เรียนตามหลักปรัชญาของเศรษฐกิจพอเพียง	4.25	0.85	มาก	2
35	นำผลการติดตามมาใช้พัฒนาการจัดกิจกรรมแนะแนว และระบบดูแลช่วยเหลือผู้เรียน ตามหลักปรัชญาของเศรษฐกิจพอเพียง	4.24	0.87	มาก	3
	รวมเฉลี่ย	4.25	0.75	มาก	

จากตาราง 26 พบว่า ระดับความคิดเห็นของข้อคำถามที่ส่งผลต่อการพัฒนาการบริหารจัดการสถานศึกษาสู่ความเป็นเลิศตามหลักปรัชญาของเศรษฐกิจพอเพียง สังกัดสำนักงานเขตพื้นที่การศึกษาประถมศึกษามหาสารคาม ปีการศึกษา 2563 ตามความคิดเห็นของผู้บริหาร ครู และบุคลากรทางการศึกษาโรงเรียนขยายโอกาสทางการศึกษา ด้านการจัดกิจกรรมพัฒนาผู้เรียน องค์ประกอบย่อยที่ 1 การแนะแนวและระบบดูแลช่วยเหลือผู้เรียน โดยรวมอยู่ในระดับมาก ($\bar{X} = 4.25$) เมื่อพิจารณาเป็นรายข้อ พบว่า อยู่ในระดับมากทุกข้อ เรียงตามลำดับค่าเฉลี่ยจากมากไปหาน้อย 3 ลำดับแรก คือ มีระบบดูแลช่วยเหลือผู้เรียนให้สามารถแก้ปัญหาและพัฒนาตนเองได้อย่างสอดคล้องกับหลักปรัชญาของเศรษฐกิจพอเพียง ($\bar{X} = 4.29$) ติดตามผลการจัดกิจกรรมแนะแนว

และระบบดูแลช่วยเหลือผู้เรียนตามหลักปรัชญาของเศรษฐกิจพอเพียง ($\bar{X} = 4.25$) และนำผลการติดตามมาใช้พัฒนาการจัดกิจกรรมแนะแนว และระบบดูแลช่วยเหลือผู้เรียน ตามหลักปรัชญาของเศรษฐกิจพอเพียง ($\bar{X} = 4.24$)

ตาราง 27 ค่าเฉลี่ย (\bar{X}) และส่วนเบี่ยงเบนมาตรฐาน (S.D.) ของการบริหารจัดการสถานศึกษาสู่ความเป็นเลิศตามหลักปรัชญาของเศรษฐกิจพอเพียง ด้านการจัดกิจกรรมพัฒนาผู้เรียน องค์ประกอบย่อยที่ 2 กิจกรรมนักเรียน

ข้อ ที่	การบริหารจัดการสถานศึกษาสู่ความเป็นเลิศตามหลักปรัชญาของเศรษฐกิจพอเพียง	(\bar{X})	S.D.	แปลผล	rank
องค์ประกอบย่อยที่ 2 กิจกรรมนักเรียน					
36	มีแผนงาน/โครงการ ส่งเสริมกิจกรรมนักเรียน เพื่อให้ผู้เรียนอยู่อย่างพอเพียง	4.27	0.84	มาก	3
37	จัดกิจกรรมลูกเสือเนตรนารี/ยุวกาชาด หรือผู้บำเพ็ญประโยชน์ สอดคล้องกับหลักปรัชญาของเศรษฐกิจพอเพียง	4.25	0.86	มาก	4
38	ส่งเสริมให้มีการจัดตั้ง ชุมนุม/ชมรม ตามหลักปรัชญาของเศรษฐกิจพอเพียง	4.30	0.82	มาก	1
39	มีการประยุกต์ใช้ภูมิปัญญาท้องถิ่น/วัฒนธรรม/หลักคำสอนทางศาสนาในการจัดกิจกรรมนักเรียนตามหลักปรัชญาของเศรษฐกิจพอเพียง	4.28	0.83	มาก	2
40	ติดตามผลการจัดกิจกรรมนักเรียน ตามหลักปรัชญาของเศรษฐกิจพอเพียง	4.26	0.86	มาก	5
41	นำผลการติดตามมาปรับปรุง/พัฒนา กิจกรรมนักเรียนตามหลักปรัชญาของเศรษฐกิจพอเพียง	4.30	0.88	มาก	1
	รวมเฉลี่ย	4.28	0.73	มาก	

จากตาราง 27 พบว่า ระดับความคิดเห็นของข้อความที่ส่งผลกระทบต่อพัฒนาการบริหารจัดการสถานศึกษาสู่ความเป็นเลิศตามหลักปรัชญาของเศรษฐกิจพอเพียง สังกัดสำนักงานเขตพื้นที่การศึกษาประถมศึกษามหาสารคาม ปีการศึกษา 2563 ตามความคิดเห็นของผู้บริหาร ครู และบุคลากร

ทางการศึกษาโรงเรียนขยายโอกาสทางการศึกษา ด้านการจัดกิจกรรมพัฒนาผู้เรียน องค์ประกอบย่อยที่ 2 กิจกรรมนักเรียน โดยรวมอยู่ในระดับมาก ($\bar{X} = 4.28$) เมื่อพิจารณาเป็นรายข้อ พบว่าอยู่ในระดับมากทุกข้อ เรียงตามลำดับค่าเฉลี่ยจากมากไปหาน้อย 3 ลำดับ คือ นำผลการติดตามมาปรับปรุง/พัฒนา กิจกรรมนักเรียน ตามหลักปรัชญาของเศรษฐกิจพอเพียง ($\bar{X} = 4.30$) ส่งเสริมให้มีการจัดตั้ง ชุมนุม/ชมรม ตามหลักปรัชญาของเศรษฐกิจพอเพียง ($\bar{X} = 4.30$) มีการประยุกต์ใช้ภูมิปัญญาท้องถิ่น/วัฒนธรรม/หลักคำสอนทางศาสนาในการจัดกิจกรรมนักเรียนตามหลักปรัชญาของเศรษฐกิจพอเพียง ($\bar{X} = 4.28$) และ มีแผนงาน/โครงการ ส่งเสริมกิจกรรมนักเรียน เพื่อให้ผู้เรียนอยู่อย่างพอเพียง ($\bar{X} = 4.27$)

ตาราง 28 ค่าเฉลี่ย (\bar{X}) และส่วนเบี่ยงเบนมาตรฐาน (S.D.) ของการบริหารจัดการสถานศึกษาสู่ความเป็นเลิศตามหลักปรัชญาของเศรษฐกิจพอเพียง ด้านการจัดกิจกรรมพัฒนาผู้เรียน องค์ประกอบย่อยที่ 3 กิจกรรมเพื่อสังคมและสาธารณประโยชน์

ข้อ ที่	การบริหารจัดการสถานศึกษาสู่ความเป็นเลิศตามหลักปรัชญาของเศรษฐกิจพอเพียง	(\bar{X})	S.D.	แปลผล	rank
องค์ประกอบย่อยที่ 3 กิจกรรมเพื่อสังคมและสาธารณประโยชน์					
42	มีกิจกรรมเพื่อส่งเสริมสนับสนุนให้ผู้เรียนเกิดจิตอาสา และมีส่วนร่วมในกิจกรรม เพื่อสังคมและสาธารณประโยชน์ ตามหลักปรัชญาของเศรษฐกิจพอเพียง	4.26	0.91	มาก	1
43	ผู้เรียนมีส่วนร่วมในการแก้ปัญหา พัฒนาสถานศึกษา ชุมชน ด้านเศรษฐกิจ/สังคม/สิ่งแวดล้อม/วัฒนธรรม ตามหลักปรัชญาของเศรษฐกิจพอเพียง	4.21	0.91	มาก	3
44	ติดตามผลการดำเนินกิจกรรมเพื่อสังคมและสาธารณประโยชน์ของผู้เรียน ตามหลักปรัชญาของเศรษฐกิจพอเพียง	4.22	0.89	มาก	2
45	นำผลการติดตามมาปรับปรุง/พัฒนา การดำเนินกิจกรรมเพื่อสังคมและสาธารณประโยชน์ของผู้เรียน ตามหลักปรัชญาของเศรษฐกิจพอเพียง	4.22	0.93	มาก	2
	รวมเฉลี่ย	4.23	0.80	มาก	

จากตาราง 28 พบว่า ระดับความคิดเห็นของข้อความที่ส่งผลกระทบต่อพัฒนาการบริหารจัดการสถานศึกษาสู่ความเป็นเลิศตามหลักปรัชญาของเศรษฐกิจพอเพียง สังกัดสำนักงานเขตพื้นที่การศึกษาประถมศึกษาบึงกาฬ ปีการศึกษา 2563 ตามความคิดเห็นของผู้บริหาร ครู และบุคลากรทางการศึกษาโรงเรียนขยายโอกาสทางการศึกษา ด้านการจัดกิจกรรมพัฒนาผู้เรียน องค์กรประกอบย่อยที่ 3 กิจกรรมเพื่อสังคมและสาธารณประโยชน์ โดยรวมอยู่ในระดับมาก ($\bar{X} = 4.23$) เมื่อพิจารณาเป็นรายข้อ พบว่า อยู่ในระดับมากทุกข้อ เรียงตามลำดับค่าเฉลี่ยจากมากไปหาน้อย 3 ลำดับ คือ มีกิจกรรมเพื่อส่งเสริมสนับสนุนให้ผู้เรียนเกิดจิตอาสา และมีส่วนร่วมในกิจกรรม เพื่อสังคมและสาธารณประโยชน์ ตามหลักปรัชญาของเศรษฐกิจพอเพียง ($\bar{X} = 4.26$) ติดตามผลการดำเนินกิจกรรมเพื่อสังคมและสาธารณประโยชน์ของผู้เรียน ตามหลักปรัชญาของเศรษฐกิจพอเพียง ($\bar{X} = 4.22$) นำผลการติดตามมาปรับปรุง/พัฒนา การดำเนินกิจกรรมเพื่อสังคมและสาธารณประโยชน์ของผู้เรียน ตามหลักปรัชญาของเศรษฐกิจพอเพียง ($\bar{X} = 4.22$)

ตาราง 29 ค่าเฉลี่ย (\bar{X}) และส่วนเบี่ยงเบนมาตรฐาน (S.D.) ของการบริหารจัดการสถานศึกษาสู่ความเป็นเลิศตามหลักปรัชญาของเศรษฐกิจพอเพียง ด้านการวัด การวิเคราะห์และการจัดการความรู้ องค์กรประกอบย่อยที่ 1 การวัดและวิเคราะห์ผลการดำเนินการของโรงเรียน

ข้อ ที่	การบริหารจัดการสถานศึกษาสู่ความเป็นเลิศตามหลักปรัชญาของเศรษฐกิจพอเพียง	(\bar{X})	S.D.	แปลผล	rank
องค์กรประกอบย่อยที่ 1 การวัดและวิเคราะห์ผลการดำเนินการของโรงเรียน					
46	มีการพัฒนาระบบการวัดผลการดำเนินการให้ทันต่อแนวโน้มทางการศึกษา และการเปลี่ยนแปลงภายในและภายนอกโรงเรียน	4.24	0.87	มาก	2
47	เลือกข้อมูลและสารสนเทศเชิงเปรียบเทียบที่สำคัญมาใช้ อย่างมีประสิทธิภาพ	4.20	0.88	มาก	5
48	เก็บรวบรวมข้อมูลที่เกี่ยวข้องกับการปฏิบัติงานมาวิเคราะห์ เปรียบเทียบกับวัตถุประสงค์เชิงกลยุทธ์และความคาดหวังขององค์กร	4.21	0.89	มาก	4

ตาราง 29 (ต่อ)

ข้อ ที่	การบริหารจัดการสถานศึกษาสู่ความ เป็นเลิศตามหลักปรัชญาของเศรษฐกิจพอเพียง	\bar{X}	S.D.	แปลผล	rank
49	มีการวิเคราะห์ทบทวนผลการดำเนินการโดยเปรียบเทียบกับสถานศึกษาคู่เทียบเคียงและมาตรฐานสากล เพื่อการปรับปรุงและพัฒนา	4.25	0.90	มาก	1
50	ทบทวนผลการดำเนินการ คิดค้นและปรับปรุงกระบวนการปฏิบัติงาน และสร้างนวัตกรรมให้บรรลุตามวัตถุประสงค์ขององค์กร	4.22	0.89	มาก	3
	รวมเฉลี่ย	4.22	0.79	มาก	

จากตาราง 29 พบว่า ระดับความคิดเห็นของข้อความที่ส่งผลกระทบต่อการพัฒนาการบริหารจัดการสถานศึกษาสู่ความเป็นเลิศตามหลักปรัชญาของเศรษฐกิจพอเพียง สังกัดสำนักงานเขตพื้นที่การศึกษาประถมศึกษาบึงกาฬ ปีการศึกษา 2563 ตามความคิดเห็นของผู้บริหาร ครู และบุคลากรทางการศึกษาโรงเรียนขยายโอกาสทางการศึกษา ด้านการวัด การวิเคราะห์และการจัดการความรู้ องค์ประกอบย่อยที่ 1 การวัดและวิเคราะห์ผลการดำเนินการของโรงเรียน โดยรวมอยู่ในระดับมาก ($\bar{X} = 4.22$) เมื่อพิจารณาเป็นรายข้อ พบว่า อยู่ในระดับมากทุกข้อ เรียงตามลำดับค่าเฉลี่ยจากมากไปหาน้อย 3 ลำดับ คือ มีการวิเคราะห์ทบทวนผลการดำเนินการโดยเปรียบเทียบกับสถานศึกษาคู่เทียบเคียงและมาตรฐานสากล เพื่อการปรับปรุงและพัฒนา ($\bar{X} = 4.25$) มีการพัฒนาระบบการวัดผลการดำเนินการให้ทันต่อแนวโน้มทางการศึกษา และการเปลี่ยนแปลงภายในและภายนอกโรงเรียน ($\bar{X} = 4.24$) และทบทวนผลการดำเนินการ คิดค้นและปรับปรุงกระบวนการปฏิบัติงาน และสร้างนวัตกรรมให้บรรลุตามวัตถุประสงค์ขององค์กร ($\bar{X} = 4.22$)

ตาราง 30 ค่าเฉลี่ย (\bar{X}) และส่วนเบี่ยงเบนมาตรฐาน (S.D.) ของการบริหารจัดการสถานศึกษาสู่ความเป็นเลิศตามหลักปรัชญาของเศรษฐกิจพอเพียง ด้านการวัด การวิเคราะห์และการจัดการความรู้ องค์ประกอบย่อยที่ 2 การจัดการสารสนเทศและความรู้

ข้อ ที่	การบริหารจัดการสถานศึกษาสู่ความเป็นเลิศตามหลักปรัชญาของเศรษฐกิจพอเพียง	\bar{X}	S.D.	แปลผล	rank
องค์ประกอบย่อยที่ 2 การจัดการสารสนเทศและความรู้					
51	มีกระบวนการจัดการสารสนเทศและความรู้โดยมีระบบข้อมูลและสารสนเทศที่มีคุณภาพสูงและทันต่อการใช้งาน	4.22	0.86	มาก	2
52	มีการจัดการความรู้ขององค์กรเพื่อให้บรรลุผลในการรวบรวมและถ่ายทอดความรู้สู่ครูผู้สอน บุคลากร และผู้มีส่วนได้ส่วนเสีย	4.25	0.88	มาก	1
53	มีการจัดระบบข้อมูลและสารสนเทศรวมทั้งฮาร์ดแวร์และซอฟต์แวร์ให้มีความพร้อมในการทำงาน มีกระบวนการที่ทำให้ข้อมูลสารสนเทศทันสมัย และทันต่อความต้องการในการให้บริการทางการศึกษาและการเปลี่ยนแปลงของเทคโนโลยี	4.21	0.89	มาก	3
รวมเฉลี่ย		4.23	0.78	มาก	

จากตาราง 30 พบว่า ระดับความคิดเห็นของข้อความที่ส่งผลกระทบต่อพัฒนาการบริหารจัดการสถานศึกษาสู่ความเป็นเลิศตามหลักปรัชญาของเศรษฐกิจพอเพียง สังกัดสำนักงานเขตพื้นที่การศึกษาประถมศึกษาบึงกาฬ ปีการศึกษา 2563 ตามความคิดเห็นของผู้บริหาร ครู และบุคลากรทางการศึกษาโรงเรียนขยายโอกาสทางการศึกษา ด้านการวัด การวิเคราะห์และการจัดการความรู้ องค์ประกอบย่อยที่ 2 การจัดการสารสนเทศและความรู้ โดยรวมอยู่ในระดับมาก ($\bar{X} = 4.23$) เมื่อพิจารณาเป็นรายข้อ พบว่า อยู่ในระดับมากทุกข้อ เรียงตามลำดับค่าเฉลี่ยจากมากไปหาน้อย คือ มีการจัดการความรู้ขององค์กรเพื่อให้บรรลุผลในการรวบรวมและถ่ายทอดความรู้สู่ครูผู้สอน บุคลากร และผู้มีส่วนได้ส่วนเสีย ($\bar{X} = 4.25$) มีกระบวนการจัดการสารสนเทศ

และความรู้โดยมีระบบข้อมูลและสารสนเทศที่มีคุณภาพสูงและทันต่อการใช้งาน ($\bar{X} = 4.22$) และ มีการจัดระบบข้อมูลและสารสนเทศรวมทั้งฮาร์ดแวร์และซอฟต์แวร์ให้มีความพร้อมในการใช้งาน มีกระบวนการที่ทำให้ข้อมูลสารสนเทศทันสมัย และทันต่อความต้องการในการให้บริการทางการศึกษาและการเปลี่ยนแปลงของเทคโนโลยี ($\bar{X} = 4.21$)

ตาราง 31 ค่าเฉลี่ย (\bar{X}) และส่วนเบี่ยงเบนมาตรฐาน (S.D.) ของการบริหารจัดการสถานศึกษาสู่ความเป็นเลิศตามหลักปรัชญาของเศรษฐกิจพอเพียง ด้านการมุ่งเน้นนักเรียน ผู้มีส่วนได้ส่วนเสีย องค์กรประกอบย่อยที่ 1 ความสัมพันธ์กับนักเรียนผู้มีส่วนได้เสียและความพึงพอใจ

ข้อ ที่	การบริหารจัดการสถานศึกษาสู่ความเป็นเลิศตามหลักปรัชญาของเศรษฐกิจพอเพียง	\bar{X}	S.D.	แปลผล	rank
องค์กรประกอบย่อยที่ 1 ความสัมพันธ์กับนักเรียนผู้มีส่วนได้เสียและความพึงพอใจ					
54	รับฟังความคิดเห็นของผู้เรียนและผู้มีส่วนได้ส่วนเสียมาประกอบในการจัดทำแผนการศึกษาและแผนปฏิบัติการของโรงเรียนทั้งในอดีตและปัจจุบัน	4.11	0.96	มาก	4
55	พัฒนาระบบสารสนเทศมีการประชาสัมพันธ์ข่าวสารให้บริการผู้เรียนและผู้มีส่วนได้ส่วนเสียทราบเป็นระยะอย่างสม่ำเสมอ	4.18	0.95	มาก	2
56	มีความร่วมมือกับเครือข่ายทางการศึกษา(ผู้ประกอบการ,กลุ่มโรงเรียนสมาคมหรือชมรมที่เกี่ยวข้องกับการศึกษา ในการแสวงหาความร่วมมือในการสนับสนุนการศึกษาของโรงเรียน	4.13	0.99	มาก	3
57	มีการประเมินความพึงพอใจและความผูกพันของผู้เรียนและผู้มีส่วนได้ส่วนเสียต่อโรงเรียนเพื่อนำข้อมูลสารสนเทศไปปรับปรุงโรงเรียน	4.21	0.93	มาก	1
58	นำข้อร้องเรียนของผู้เรียนและผู้มีส่วนได้ส่วนเสียมาแก้ไขปรับปรุงทันทีทำให้เกิดความพึงพอใจ	4.11	0.95	มาก	4
	รวมเฉลี่ย	4.15	0.86	มาก	

จากตาราง 31 พบว่า ระดับความคิดเห็นของข้อความที่ส่งผลต่อการพัฒนาการบริหารจัดการสถานศึกษาสู่ความเป็นเลิศตามหลักปรัชญาของเศรษฐกิจพอเพียง สังกัดสำนักงานเขตพื้นที่การศึกษาประถมศึกษาบึงกาฬ ปีการศึกษา 2563 ตามความคิดเห็นของผู้บริหาร ครู และบุคลากรทางการศึกษาโรงเรียนขยายโอกาสทางการศึกษา ด้านการมุ่งเน้นนักเรียน ผู้มีส่วนได้ส่วนเสีย องค์ประกอบย่อยที่ 1 ความสัมพันธ์กับนักเรียนผู้มีส่วนได้เสียและความพึงพอใจโดยรวมอยู่ในระดับมาก ($\bar{X} = 4.15$) เมื่อพิจารณาเป็นรายข้อ พบว่า อยู่ในระดับมากทุกข้อ เรียงตามลำดับค่าเฉลี่ยจากมากไปหาน้อย 3 ลำดับแรก คือ มีการประเมินความพึงพอใจและความผูกพันของผู้เรียนและผู้มีส่วนได้ส่วนเสียต่อโรงเรียนเพื่อนำข้อมูลสารสนเทศไปปรับปรุงโรงเรียน ($\bar{X} = 4.21$) พัฒนาระบบสารสนเทศมีการประชาสัมพันธ์ข่าวสารให้บริการผู้เรียนและผู้มีส่วนได้ส่วนเสียทราบเป็นระยะอย่างสม่ำเสมอ ($\bar{X} = 4.18$) และมีความร่วมมือกับเครือข่ายทางการศึกษา(ผู้ปกครอง,กลุ่มโรงเรียนสมาคมหรือชมรมที่เกี่ยวกับการศึกษา ในการแสวงหาความร่วมมือในการสนับสนุนการศึกษาของโรงเรียน ($\bar{X} = 4.13$)

ตาราง 32 ค่าเฉลี่ย (\bar{X}) และส่วนเบี่ยงเบนมาตรฐาน (S.D.) ของการบริหารจัดการสถานศึกษาสู่ความเป็นเลิศตามหลักปรัชญาของเศรษฐกิจพอเพียง ด้านการมุ่งเน้นนักเรียน ผู้มีส่วนได้ส่วนเสีย องค์ประกอบย่อยที่ 2 ความรู้เกี่ยวกับนักเรียนผู้มีส่วนได้เสียและตลาด

ข้อ ที่	การบริหารจัดการสถานศึกษาสู่ความเป็นเลิศตามหลักปรัชญาของเศรษฐกิจพอเพียง	\bar{X}	S.D.	แปลผล	rank
องค์ประกอบย่อยที่ 2 ความรู้เกี่ยวกับนักเรียนผู้มีส่วนได้เสียและตลาด					
59	จัดทำหลักสูตรและบริการที่ตอบสนองความต้องการ ความพึงพอใจของผู้เรียนและผู้มีส่วนได้ส่วนเสีย	4.22	0.87	มาก	4
60	พัฒนาระบบและกลไกหลักในการส่งเสริมให้ผู้เรียนและผู้มีส่วนได้ส่วนเสียสามารถใช้ประโยชน์จากบริการด้านหลักสูตรและด้านการศึกษา	4.21	0.91	มาก	5
61	มีกระบวนการทำงานที่เป็นระบบ รวดเร็วและมีประสิทธิภาพทำให้ผู้เรียนและผู้มีส่วนได้ส่วนเสียเกิดความมั่นใจในการมารับบริการ	4.25	0.89	มาก	1

ตาราง 32 (ต่อ)

ข้อ ที่	การบริหารจัดการสถานศึกษาสู่ความ เป็นเลิศตามหลักปรัชญาของเศรษฐกิจพอเพียง	\bar{X}	S.D.	แปลผล	rank
62	มีการติดตามและประเมินผลผู้เรียนและผู้มีส่วนได้ ส่วนเสียด้านคุณภาพ ด้านการบริการเพื่อรวบรวม ข้อมูลไปปรับปรุงแก้ไขในปฏิบัติงานต่อไป	4.24	0.90	มาก	2
63	มีกระบวนการเลือก รวบรวม วิเคราะห์และทบทวน ผลการดำเนินการโดยรวมของโรงเรียน และใช้ ข้อมูลสารสนเทศเชิงเปรียบเทียบที่สำคัญไปใช้ใน การสร้างนวัตกรรม	4.23	0.93	มาก	3
	รวมเฉลี่ย	4.23	0.79	มาก	

จากตาราง 32 พบว่า ระดับความคิดเห็นของข้อคำถามที่ส่งผลต่อการพัฒนาการบริหารจัดการสถานศึกษาสู่ความเป็นเลิศตามหลักปรัชญาของเศรษฐกิจพอเพียง สังกัดสำนักงานเขตพื้นที่การศึกษาประถมศึกษาบึงกาฬ ปีการศึกษา 2563 ตามความคิดเห็นของผู้บริหาร ครู และบุคลากรทางการศึกษาโรงเรียนขยายโอกาสทางการศึกษา ด้านการมุ่งเน้นนักเรียน ผู้มีส่วนได้ส่วนเสีย องค์ประกอบย่อยที่ 1 ความสัมพันธ์กับนักเรียนผู้มีส่วนได้เสียและความพึงพอใจโดยรวมอยู่ในระดับมาก ($\bar{X} = 4.23$) เมื่อพิจารณาเป็นรายข้อ พบว่า อยู่ในระดับมากทุกข้อ เรียงตามลำดับค่าเฉลี่ยจากมากไปหาน้อย 3 ลำดับแรก คือ มีกระบวนการทำงานที่เป็นระบบ รวดเร็ว และมีประสิทธิภาพทำให้ผู้เรียนและผู้มีส่วนได้ส่วนเสียเกิดความมั่นใจในการมารับบริการ ($\bar{X} = 4.25$) มีการติดตามและประเมินผลผู้เรียนและผู้มีส่วนได้ส่วนเสียด้านคุณภาพ ด้านการบริการเพื่อรวบรวมข้อมูลไปปรับปรุงแก้ไขในปฏิบัติงานต่อไป ($\bar{X} = 4.24$) มีกระบวนการเลือก รวบรวม วิเคราะห์และทบทวนผลการดำเนินการโดยรวมของโรงเรียน และใช้ข้อมูลสารสนเทศเชิงเปรียบเทียบที่สำคัญไปใช้ในการสร้างนวัตกรรม ($\bar{X} = 4.23$)

ตาราง 33 ค่าเฉลี่ย (\bar{X}) และส่วนเบี่ยงเบนมาตรฐาน (S.D.) ของการบริหารจัดการสถานศึกษาสู่ความเป็นเลิศตามหลักปรัชญาของเศรษฐกิจพอเพียง ด้านผลลัพธ์การดำเนินงานองค์ประกอบย่อยที่ 1 ผู้เรียน

ข้อ ที่	การบริหารจัดการสถานศึกษาสู่ความเป็นเลิศตามหลักปรัชญาของเศรษฐกิจพอเพียง	\bar{X}	S.D.	แปลผล	rank
องค์ประกอบย่อยที่ 1 ผู้เรียน					
64	ผู้เรียนมีความรู้ความเข้าใจเกี่ยวกับหลักปรัชญาของเศรษฐกิจพอเพียงตามมาตรฐานการเรียนรู้หลักเศรษฐกิจพอเพียง	4.12	1.02	มาก	4
65	ผู้เรียนสามารถปฏิบัติตนให้ดำเนินชีวิตได้อย่างสมดุลและพร้อมรับการเปลี่ยนแปลงในด้านวัตถุ/เศรษฐกิจ	4.12	1.02	มาก	4
66	ผู้เรียนสามารถปฏิบัติตนให้ดำเนินชีวิตได้อย่างสมดุลและพร้อมรับการเปลี่ยนแปลงในด้านสังคม	4.12	1.00	มาก	4
67	ผู้เรียนสามารถปฏิบัติตนให้ดำเนินชีวิตได้อย่างสมดุลและพร้อมรับการเปลี่ยนแปลงในด้านสิ่งแวดล้อม	4.10	1.02	มาก	5
68	ผู้เรียนสามารถปฏิบัติตนให้ดำเนินชีวิตได้อย่างสมดุลและพร้อมรับการเปลี่ยนแปลงในด้านวัฒนธรรม	4.14	1.02	มาก	3
69	ระดับความพึงพอใจของผู้เรียนและผู้สำเร็จการศึกษา ในการได้รับประสบการณ์จากสถานศึกษา	4.15	0.97	มาก	2
70	ผู้เรียนที่สำเร็จการศึกษามีงานทำหรือศึกษาต่อเมื่อเทียบกับผู้จบการศึกษาทั้งหมดภายใน 1 ปีการศึกษา	4.16	0.95	มาก	1
	รวมเฉลี่ย	4.13	0.91	มาก	

จากตาราง 33 พบว่า ระดับความคิดเห็นของข้อความที่ส่งผลต่อการพัฒนาการบริหารจัดการสถานศึกษาสู่ความเป็นเลิศตามหลักปรัชญาของเศรษฐกิจพอเพียง สังกัดสำนักงานเขตพื้นที่การศึกษาประถมศึกษาบึงกาฬ ปีการศึกษา 2563 ตามความคิดเห็นของผู้บริหาร ครู และบุคลากรทางการศึกษาโรงเรียนขยายโอกาสทางการศึกษา ด้านผลลัพธ์การดำเนินงานองค์ประกอบย่อยที่ 1 ผู้เรียน โดยรวมอยู่ในระดับมาก ($\bar{X} = 4.13$) เมื่อพิจารณาเป็นรายข้อพบว่า อยู่ในระดับมากทุกข้อ เรียงตามลำดับค่าเฉลี่ยจากมากไปหาน้อย 3 ลำดับแรก คือ ผู้เรียนที่สำเร็จการศึกษามีงานทำหรือศึกษาต่อเมื่อเทียบกับผู้จบการศึกษาทั้งหมดภายใน 1 ปีการศึกษา ($\bar{X} = 4.16$) ระดับความพึงพอใจของผู้เรียนและผู้สำเร็จการศึกษา ในการได้รับประสบการณ์จากสถานศึกษา ($\bar{X} = 4.15$) และ ผู้เรียนสามารถปฏิบัติตนให้ดำเนินชีวิตได้อย่างสมดุลและพร้อมรับต่อการเปลี่ยนแปลงในด้านวัฒนธรรม ($\bar{X} = 4.14$)

ตาราง 34 ค่าเฉลี่ย (\bar{X}) และส่วนเบี่ยงเบนมาตรฐาน (S.D.) ของการบริหารจัดการสถานศึกษาสู่ความเป็นเลิศตามหลักปรัชญาของเศรษฐกิจพอเพียง ด้านผลลัพธ์การดำเนินงานองค์ประกอบย่อยที่ 2 บุคลากรของสถานศึกษา

ข้อ ที่	การบริหารจัดการสถานศึกษาสู่ความเป็นเลิศตามหลักปรัชญาของเศรษฐกิจพอเพียง	\bar{X}	S.D.	แปลผล	rank
องค์ประกอบย่อยที่ 2 บุคลากรของสถานศึกษา					
71	บุคลากรมีความรู้ความเข้าใจเกี่ยวกับหลักปรัชญาของเศรษฐกิจพอเพียง	4.18	0.95	มาก	1
72	บุคลากรอยู่ร่วมกับผู้อื่นในสังคม ตามหลักปรัชญาของเศรษฐกิจพอเพียง และสามารถเป็นแบบอย่างที่ดีในการปฏิบัติตนเพื่อส่วนรวมและสาธารณประโยชน์	4.17	0.96	มาก	2
73	บุคลากรรู้จักใช้และจัดการทรัพยากรธรรมชาติและสิ่งแวดล้อม ได้อย่างสมดุลและพร้อมรับต่อการเปลี่ยนแปลงต่าง ๆ	4.15	0.97	มาก	3
74	บุคลากรได้ดำเนินชีวิตอย่างมีฐานรากทางวัฒนธรรมและพร้อมรับต่อการเปลี่ยนแปลงทางวัฒนธรรม จากกระแสโลกาภิวัตน์	4.14	0.95	มาก	4

ตาราง 34 (ต่อ)

ข้อ ที่	การบริหารจัดการสถานศึกษาสู่ความ เป็นเลิศตามหลักปรัชญาของเศรษฐกิจพอเพียง	\bar{X}	S.D.	แปลผล	rank
75	ระดับความเหมาะสม/พึงพอใจในการประเมินผล การปฏิบัติงานและการเลื่อนขั้นเงินเดือนเป็นไปด้ว ความยุติธรรมและโปร่งใส ซึ่งเป็นการสร้างแรงจูงใจ ให้กับบุคลากรทางการศึกษา	4.14	0.95	มาก	4
76	ความพึงพอใจของบุคลากรในสถานศึกษาที่มีต่อการ จัดบรรยากาศทางการเรียนสวัสดิการ การจัดสิ่ง อำนวยความสะดวกและการบริการด้านอินเทอร์เน็ต การใช้ห้องสมุด เป็นต้น ซึ่งเป็นแรงจูงใจในการ ปฏิบัติงาน	4.14	0.98	มาก	4
	รวมเฉลี่ย	4.15	0.86	มาก	

จากตาราง 34 พบว่า ระดับความคิดเห็นของข้อความที่ส่งผลต่อการพัฒนาการบริหารจัดการสถานศึกษาสู่ความเป็นเลิศตามหลักปรัชญาของเศรษฐกิจพอเพียง สังกัดสำนักงานเขตพื้นที่การศึกษาประถมศึกษาบึงกาฬ ปีการศึกษา 2563 ตามความคิดเห็นของผู้บริหาร ครู และบุคลากรทางการศึกษาโรงเรียนขยายโอกาสทางการศึกษา ด้านผลลัพธ์การดำเนินงาน องค์ประกอบย่อยที่ 2 บุคลากรของสถานศึกษา โดยรวมอยู่ในระดับมาก ($\bar{X} = 4.15$) เมื่อพิจารณาเป็นรายข้อ พบว่าอยู่ในระดับมากทุกข้อ เรียงตามลำดับค่าเฉลี่ยจากมากไปหาน้อย 3 ลำดับแรก คือ บุคลากรมีความรู้ความเข้าใจเกี่ยวกับหลักปรัชญาของเศรษฐกิจพอเพียง ($\bar{X} = 4.18$) บุคลากรอยู่ร่วมกับผู้อื่นในสังคม ตามหลักปรัชญาของเศรษฐกิจพอเพียง และสามารถเป็นแบบอย่างที่ดีในการปฏิบัติตนเพื่อส่วนรวมและสาธารณประโยชน์ ($\bar{X} = 4.17$) บุคลากรรู้จักใช้และจัดการทรัพยากรธรรมชาติและสิ่งแวดล้อม ได้อย่างสมดุลและพร้อมรับต่อการเปลี่ยนแปลงต่าง ๆ ($\bar{X} = 4.15$)

ตาราง 35 ค่าเฉลี่ย (\bar{X}) และส่วนเบี่ยงเบนมาตรฐาน (S.D.) ของการบริหารจัดการสถานศึกษาสู่ความเป็นเลิศตามหลักปรัชญาของเศรษฐกิจพอเพียง ด้านผลลัพธ์การดำเนินงานองค์ประกอบย่อยที่ 3 ผู้บริหารสถานศึกษา

ข้อ ที่	การบริหารจัดการสถานศึกษาสู่ความเป็นเลิศตามหลักปรัชญาของเศรษฐกิจพอเพียง	\bar{X}	S.D.	แปลผล	rank
องค์ประกอบย่อยที่ 3 ผู้บริหารสถานศึกษา					
77	ผู้บริหารสถานศึกษามีความรู้ความเข้าใจอย่างถูกต้องเกี่ยวกับปรัชญาของเศรษฐกิจพอเพียง	4.18	0.96	มาก	1
78	ผู้บริหารสถานศึกษาสามารถนำหลักปรัชญาของเศรษฐกิจพอเพียงไปปฏิบัติตน อย่างเป็นเหตุเป็นผล พอประมาทกับศักยภาพของตน	4.11	0.99	มาก	
79	ผู้บริหารสถานศึกษามีการสร้างภูมิคุ้มกันที่ดีต่อการเปลี่ยนแปลงต่าง ๆ ให้กับตนเอง	4.14	0.95	มาก	
80	ผู้บริหารสถานศึกษาเป็นแบบอย่างที่ดีในการใช้ความรู้ควบคู่กับคุณธรรมในการดำเนินชีวิต	4.17	0.97	มาก	2
81	จัดให้มีการวางแผนเตรียมความพร้อมรับการประเมินคุณภาพสถานศึกษา ทั้งการประเมินภายในและภายนอก	4.16	0.95	มาก	3
82	กำหนดและแบ่งบทบาทหน้าที่ให้บุคลากรรับผิดชอบอย่างชัดเจนและตรงกับความสามารถ	4.17	0.93	มาก	2
83	จัดให้มีการนำผลการประเมินที่ผ่านมา มาวิเคราะห์ หาสาเหตุเพื่อพัฒนางานให้ดีขึ้นกว่าเดิม	4.12	1.03	มาก	
	รวมเฉลี่ย	4.15	0.86	มาก	

จากตาราง 35 พบว่า ระดับความคิดเห็นของข้อความที่ส่งผลต่อการพัฒนาการบริหารจัดการสถานศึกษาสู่ความเป็นเลิศตามหลักปรัชญาของเศรษฐกิจพอเพียง สังกัดสำนักงานเขตพื้นที่การศึกษาประถมศึกษามหาสารคาม ปีการศึกษา 2563 ตามความคิดเห็นของผู้บริหาร ครู และบุคลากรทางการศึกษาโรงเรียนขยายโอกาสทางการศึกษา ด้านผลลัพธ์การดำเนินงาน

องค์ประกอบย่อยที่ 3 ผู้บริหารสถานศึกษา โดยรวมอยู่ในระดับมาก ($\bar{X} = 4.15$) เมื่อพิจารณาเป็นรายข้อ พบว่า อยู่ในระดับมากทุกข้อ เรียงตามลำดับค่าเฉลี่ยจากมากไปหาน้อย 3 ลำดับแรกคือ ผู้บริหารสถานศึกษามีความรู้ความเข้าใจอย่างถูกต้องเกี่ยวกับปรัชญาของเศรษฐกิจพอเพียง ($\bar{X} = 4.18$) ผู้บริหารสถานศึกษาเป็นแบบอย่างที่ดีในการใช้ความรู้ควบคู่กับคุณธรรมในการดำเนินชีวิต ($\bar{X} = 4.17$) กำหนดและแบ่งบทบาทหน้าที่ให้บุคลากรรับผิดชอบอย่างชัดเจนและตรงกับความสามารถ ($\bar{X} = 4.17$) และ จัดให้มีการวางแผนเตรียมความพร้อมรับการประเมินคุณภาพสถานศึกษา ทั้งการประเมินภายในและภายนอก ($\bar{X} = 4.16$)

ตาราง 36 ค่าเฉลี่ย (\bar{X}) และส่วนเบี่ยงเบนมาตรฐาน (S.D.) ของการบริหารจัดการสถานศึกษาสู่ความเป็นเลิศตามหลักปรัชญาของเศรษฐกิจพอเพียง ด้านผลลัพธ์การดำเนินงาน องค์ประกอบย่อยที่ 4 สถานศึกษา

ข้อ ที่	การบริหารจัดการสถานศึกษาสู่ความเป็นเลิศตามหลักปรัชญาของเศรษฐกิจพอเพียง	(\bar{X})	S.D.	แปลผล	rank
องค์ประกอบย่อยที่ 4 สถานศึกษา					
84	สถานศึกษามีคุณลักษณะของสถานศึกษาพอเพียง เช่น สะอาด ปลอดภัย เอื้อต่อการเรียนรู้ในการดำเนินชีวิตตามหลักปรัชญาของเศรษฐกิจพอเพียง	4.15	0.97	มาก	2
85	สถานศึกษามีคุณลักษณะของสถานศึกษาพอเพียง เช่น บุคลากรรวมถึงผู้เรียน มีการแบ่งปัน สามัคคี ช่วยเหลือ เอื้อเฟื้อเผื่อแผ่กัน รวมถึงมีส่วนร่วมในการอนุรักษ์ และฟื้นฟูวัฒนธรรม/ภูมิปัญญาท้องถิ่น	4.16	0.96	มาก	1
86	สถานศึกษามีคุณลักษณะของสถานศึกษาพอเพียง เช่น มีส่วนร่วมในการดำเนินกิจกรรมอันเป็นประโยชน์ต่อชุมชน/สังคม/ประเทศชาติอย่างต่อเนื่อง	4.11	0.97	มาก	4
87	ผลการดำเนินการของสถานศึกษาได้บรรลุตามวัตถุประสงค์ วิสัยทัศน์ พันธกิจและยุทธศาสตร์ที่กำหนดไว้	4.10	1.02	มาก	5

ตาราง 36 (ต่อ)

ข้อ ที่	การบริหารจัดการสถานศึกษาสู่ความ เป็นเลิศตามหลักปรัชญาของเศรษฐกิจพอเพียง	\bar{X}	S.D.	แปลผล	rank
88	สถานศึกษามีผลงานประสบความสำเร็จในด้านการ ผลิตนวัตกรรม สิ่งประดิษฐ์โครงงานและงานวิจัย ของครูและนักเรียนได้รับรางวัลในระดับสูงกว่า ระดับภาคมากขึ้นกว่าเดิม	4.14	0.97	มาก	3
	รวมเฉลี่ย	4.13	0.88	มาก	

จากตาราง 36 พบว่า ระดับความคิดเห็นของข้อคำถามที่ส่งผลต่อการพัฒนาการบริหารจัดการสถานศึกษาสู่ความเป็นเลิศตามหลักปรัชญาของเศรษฐกิจพอเพียง สังกัดสำนักงานเขตพื้นที่การศึกษาประถมศึกษาบึงกาฬ ปีการศึกษา 2563 ตามความคิดเห็นของผู้บริหาร ครู และบุคลากรทางการศึกษาโรงเรียนขยายโอกาสทางการศึกษา ด้านผลลัพธ์การดำเนินงานองค์ประกอบย่อยที่ 4 สถานศึกษา โดยรวมอยู่ในระดับมาก ($\bar{X} = 4.13$) เมื่อพิจารณาเป็นรายข้อ พบว่า อยู่ในระดับมากทุกข้อ เรียงตามลำดับค่าเฉลี่ยจากมากไปหาน้อย 3 ลำดับแรก คือ สถานศึกษามีคุณลักษณะของสถานศึกษาพอเพียง เช่น บุคลากรรวมถึงผู้เรียน มีการแบ่งปันสามัคคีช่วยเหลือ เอื้อเฟื้อเผื่อแผ่กัน รวมถึงมีส่วนร่วมในการอนุรักษ์ และฟื้นฟูวัฒนธรรม/ภูมิปัญญาท้องถิ่น ($\bar{X} = 4.16$) สถานศึกษามีคุณลักษณะของสถานศึกษาพอเพียง เช่น สะอาดปลอดภัย เอื้อต่อการเรียนรู้ในการดำเนินชีวิตตามหลักปรัชญาของเศรษฐกิจพอเพียง ($\bar{X} = 4.15$) และ สถานศึกษามีผลงานประสบความสำเร็จในด้านการผลิตนวัตกรรม สิ่งประดิษฐ์โครงงานและงานวิจัยของครูและนักเรียนได้รับรางวัลในระดับสูงกว่าระดับภาคมากขึ้นกว่าเดิม ($\bar{X} = 4.14$)

ตาราง 37 ค่าเฉลี่ย (\bar{X}) และส่วนเบี่ยงเบนมาตรฐาน (S.D.) ของการบริหารจัดการสถานศึกษาสู่ความเป็นเลิศตามหลักปรัชญาของเศรษฐกิจพอเพียง รายองค์ประกอบหลัก

ข้อที่	การบริหารจัดการสถานศึกษาสู่ความเป็นเลิศตามหลักปรัชญาของเศรษฐกิจพอเพียง	\bar{X}	S.D.	แปลผล	rank
1	ด้านภาวะผู้นำเชิงกลยุทธ์	4.19	0.68	มาก	4
2	ด้านการมุ่งเน้นการพัฒนาบุคลากร	4.14	0.77	มาก	5
3	ด้านหลักสูตร และการจัดการเรียนการสอน	4.21	0.61	มาก	3
4	ด้านการจัดกิจกรรมพัฒนาผู้เรียน	4.25	0.61	มาก	1
5	ด้านการวัด การวิเคราะห์ และการจัดการความรู้	4.22	0.68	มาก	2
6	ด้านการมุ่งเน้นนักเรียน ผู้มีส่วนได้ส่วนเสีย	4.19	0.72	มาก	4
7	ด้านผลลัพธ์การดำเนินงาน	4.14	0.72	มาก	5
	รวมเฉลี่ย	4.14	0.72	มาก	

จากตาราง 37 พบว่า ระดับความคิดเห็นของข้อความที่ส่งผลการพัฒนาการบริหารจัดการสถานศึกษาสู่ความเป็นเลิศตามหลักปรัชญาของเศรษฐกิจพอเพียง สังกัดสำนักงานเขตพื้นที่การศึกษาประถมศึกษาบึงกาฬ ปีการศึกษา 2563 ตามความคิดเห็นของผู้บริหาร ครู และบุคลากรทางการศึกษาโรงเรียนขยายโอกาสทางการศึกษา ด้านผลลัพธ์การดำเนินงานองค์ประกอบย่อยที่ 4 สถานศึกษา โดยรวมอยู่ในระดับมาก ($\bar{X} = 4.14$) เมื่อพิจารณาเป็นรายด้าน พบว่า อยู่ในระดับมากทุกด้าน เรียงตามลำดับค่าเฉลี่ยจากมากไปหาน้อย 3 ลำดับแรก คือ ด้านการจัดกิจกรรมพัฒนาผู้เรียน ($\bar{X} = 4.25$) ด้านการวัด การวิเคราะห์ และการจัดการความรู้ ($\bar{X} = 4.22$) และด้านหลักสูตร และการจัดการเรียนการสอน ($\bar{X} = 4.21$)

3.2 ผลการวิเคราะห์องค์ประกอบเชิงยืนยัน (Confirmatory Factor Analysis) ของระดับความคิดเห็นของข้อความที่ส่งผลการพัฒนาการบริหารจัดการสถานศึกษาสู่ความเป็นเลิศตามหลักปรัชญาของเศรษฐกิจพอเพียง สังกัดสำนักงานเขตพื้นที่

การศึกษาประถมศึกษาปีการศึกษา 2563 ตามความคิดเห็นของผู้บริหาร ครู และบุคลากรทางการศึกษาโรงเรียนขยายโอกาสทางการศึกษา ประกอบด้วย 3 องค์ประกอบหลัก ได้แก่ ปัจจัยนำเข้า (Input) ปัจจัยกระบวนการ (Process) และปัจจัยผลผลิต (Output) และ 7 องค์ประกอบย่อย ได้แก่ ด้านภาวะผู้นำเชิงกลยุทธ์ ด้านการมุ่งเน้นการพัฒนาบุคลากร ด้านหลักสูตร และการจัดการเรียนการสอน ด้านการจัดกิจกรรมพัฒนาผู้เรียน ด้านการวัด การวิเคราะห์และการจัดการความรู้ ด้านการมุ่งเน้นนักเรียน ผู้มีส่วนได้ส่วนเสีย และด้านผลลัพธ์การดำเนินงาน ในการวิเคราะห์นี้ได้แบ่งการทดสอบออกเป็น 2 ส่วน ได้แก่ ส่วนที่ 1 การวิเคราะห์องค์ประกอบเชิงยืนยันอันดับที่ 1 และการวิเคราะห์องค์ประกอบเชิงยืนยันอันดับที่ 2 โดยใช้เกณฑ์การพิจารณาความสอดคล้องของโมเดลได้แก่ 1) สัดส่วนสถิติไควแคส/ ค่าชั้นแห่งความเป็นอิสระ (χ^2/df) ควรมีค่าน้อยกว่า 3.00 แสดงว่าโมเดลมีความสอดคล้องกลมกลืนกับข้อมูลเชิงประจักษ์ 2) ค่าดัชนีความสอดคล้องกลมกลืนเชิงสัมพัทธ์ (Comparative Fit Index : CFI) ควรมีค่า 0.90 ขึ้นไป 3) ค่าดัชนีวัดความกลมกลืน (Goodness of Fit Index : GFI) ควรมีค่า 0.90 ขึ้นไป 4) ดัชนีวัดความกลมกลืนที่ปรับแก้แล้ว (Adjusted Goodness of Fit Index : AGFI) ควรมีค่า 0.90 ขึ้นไป 5) ค่ารากที่สองของค่าเฉลี่ยความคลาดเคลื่อนกำลังสองของการประมาณค่า (Root Mean Square Error of Approximation : RMSEA) ควรมีค่าน้อยกว่า 0.05 และ 6) ค่าดัชนีความสอดคล้องกลมกลืนในรูปความคลาดเคลื่อน หรือ รากที่สองของค่าเฉลี่ยกำลังสองของส่วนเหลือมาตรฐาน (Standardized Root Mean Square Residual : SRMR) ควรมีค่าน้อยกว่า 0.05 (Hair et al., 2014, p.124) ผลการทดสอบมีดังนี้

ส่วนที่ 1 การวิเคราะห์องค์ประกอบเชิงยืนยัน อันดับที่ 1 (First Order Confirmatory Factor Analysis)

1) องค์ประกอบเชิงยืนยันด้านปัจจัยนำเข้า (Input)

องค์ประกอบเชิงยืนยันด้านปัจจัยนำเข้า (Input) ประกอบไปด้วย องค์ประกอบย่อยด้านภาวะผู้นำเชิงกลยุทธ์ (SLD) และองค์ประกอบย่อยด้านการมุ่งเน้นการพัฒนาบุคลากร (FPD) มีค่าสถิติ Bartlett's Test of Sphericity เท่ากับ 520.863 โดยมีนัยสำคัญทางสถิติที่ระดับ 0.001 และค่าดัชนี Kaiser-Meyer-Olkin เท่ากับ 0.783 จึงกล่าวได้ว่าดัชนีชี้วัดขององค์ประกอบด้านปัจจัยนำเข้า มีความสัมพันธ์เหมาะสมกันดีมาก สามารถนำไปวิเคราะห์องค์ประกอบเชิงยืนยันต่อไปได้ ผลดังภาพประกอบที่ 20

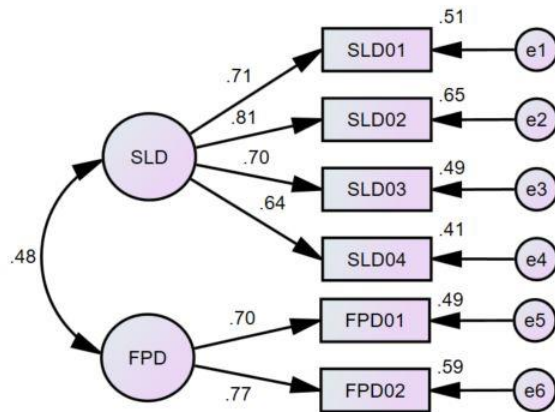

ภาพประกอบ 20 โมเดลองค์ประกอบเชิงยืนยันด้านปัจจัยนำเข้า (Input)

ตาราง 38 ผลการวิเคราะห์องค์ประกอบเชิงยืนยันด้านปัจจัยนำเข้า (Input)

องค์ประกอบ	λ	S.E.	C.R.	P	R ²
ด้านภาวะผู้นำเชิงกลยุทธ์ (SLD)					
การกำหนดทิศทางขององค์กรในการบริหารงาน 4 ฝ่าย (SLD01)	0.712	<->	<->	<->	0.507
การคิดและวางแผนเชิงกลยุทธ์ (SLD02)	0.806	0.112	11.276	<0.001***	0.650
การดำเนินงานให้สำเร็จ (SLD03)	0.703	0.099	10.625	<0.001***	0.494
ความสัมพันธ์กับทุกภาคส่วนในองค์กร (SLD04)	0.640	0.103	9.615	<0.001***	0.409
ด้านการมุ่งเน้นการพัฒนาบุคลากร (FPD)					
การพัฒนาบุคลากรตามหลักปรัชญาของเศรษฐกิจพอเพียง (FPD01)	0.700	<->	<->	<->	0.491
การติดตามและขยายผล (FPD02)	0.768	0.179	5.709	<0.001***	0.590

ค่า $X^2=6.809$, $X^2/df=0.851$, $df=8$, $p=0.557$, $CFI=1.000$, $GFI=0.992$, $AGFI=0.980$, $RMSEA=0.000$

<-> หมายถึง พารามิเตอร์บังคับจึงไม่รายงานค่า S.E., C.R., และ p, ***มีนัยสำคัญทางสถิติที่ระดับ 0.001

จากภาพประกอบ 20 และตาราง 38 พบว่า ผลการวิเคราะห์องค์ประกอบเชิงยืนยันด้าน ปัจจัยนำเข้า (Input) ของสภาพการพัฒนาการบริหารจัดการสถานศึกษาสู่ความเป็นเลิศตามหลักปรัชญาของเศรษฐกิจพอเพียงโรงเรียนบ้านโป่งเป็ย มีองค์ประกอบย่อย 2 ด้าน จำนวน 6 ตัวชี้วัด มีค่าน้ำหนักองค์ประกอบอยู่ระหว่าง 0.640 ถึง 0.806 มีนัยสำคัญทางสถิติที่ระดับ 0.001 มีค่าสัมประสิทธิ์การพยากรณ์ (R^2) มีค่าตั้งแต่ 0.409 ถึง 0.650 และผลการตรวจสอบความสอดคล้องของโมเดลกับข้อมูลเชิงประจักษ์ พบว่า มีค่า $X^2=6.809$, $X^2/df=0.851$, $df=8$, $p=0.557$, $CFI=1.000$, $GFI=0.992$, $AGFI=0.980$, $RMSEA=0.000$ สรุปได้ว่าโมเดลมีความสอดคล้องกับข้อมูลเชิงประจักษ์ ตามลำดับ

2) องค์ประกอบเชิงยืนยันด้านกระบวนการ (Process)

องค์ประกอบเชิงยืนยันด้านกระบวนการ (Process) ประกอบไปด้วย องค์ประกอบย่อยด้านหลักสูตรและการจัดการเรียนการสอน (CLM) ด้านการจัดกิจกรรมพัฒนาผู้เรียน (SDA) ด้านการวัด การวิเคราะห์ และการจัดการความรู้ (EAKM) และ ด้านการมุ่งเน้นนักเรียน ผู้มีส่วนได้ส่วนเสีย (FSS) มีค่าสถิติ Bartlett's Test of Sphericity เท่ากับ 758.843 โดยมีนัยสำคัญทางสถิติที่ระดับ 0.001 และค่าดัชนี Kaiser-Meyer-Olkin เท่ากับ 0.791 จึงกล่าวได้ว่าดัชนีชี้วัดขององค์ประกอบด้านกระบวนการ มีความสัมพันธ์เหมาะสมกันดีมาก สามารถนำไปวิเคราะห์องค์ประกอบเชิงยืนยันต่อไปได้ ผลดังภาพประกอบ 21

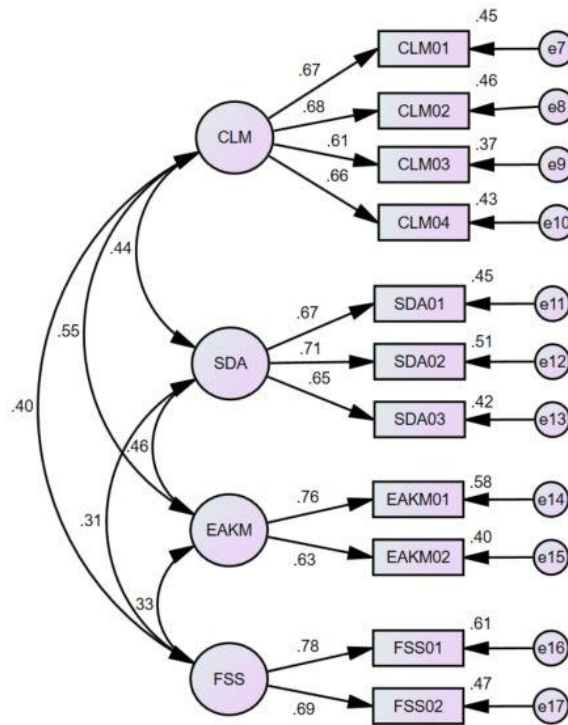

ภาพประกอบ 21 โมเดลองค์ประกอบเชิงยืนยันด้านกระบวนการ (Process)

ตาราง 39 ผลการวิเคราะห์องค์ประกอบเชิงยืนยันด้านกระบวนการ (Process)

องค์ประกอบ	λ	S.E.	C.R.	P	R ²
ด้านหลักสูตรและการจัดการเรียนการสอน (CLM)					
สื่อและแหล่งเรียนรู้เกี่ยวกับหลักปรัชญาของเศรษฐกิจพอเพียง (CLM01)	0.670	<->	<->	<->	0.449
การบูรณาการหลักปรัชญาของเศรษฐกิจพอเพียงสู่การจัดกิจกรรมการเรียนรู้ (CLM02)	0.678	0.113	8.801	<0.001***	0.459
การวัดและการประเมินผล การจัดกิจกรรมการเรียนรู้ตามหลักปรัชญาของเศรษฐกิจพอเพียง (CLM03)	0.608	0.108	8.236	<0.001***	0.370

ตาราง 39 (ต่อ)

องค์ประกอบ	λ	S.E.	C.R.	P	R ²
หน่วยการเรียนรู้ปรัชญาของเศรษฐกิจพอเพียง (CLM04)	0.658	0.108	8.814	<0.001***	0.432
ด้านการจัดกิจกรรมพัฒนาผู้เรียน (SDA)					
การแนะแนวและระบบดูแลช่วยเหลือผู้เรียน (SDA01)	0.668	<->	<->	<->	0.446
กิจกรรมนักเรียน (SDA02)	0.715	0.130	8.066	<0.001***	0.511
กิจกรรมเพื่อสังคมและสาธารณประโยชน์ (SDA03)	0.646	0.131	7.875	<0.001***	0.418
ด้านการวัด การวิเคราะห์และการจัดการความรู้ (EAKM)					
การวัดและวิเคราะห์ผลการดำเนินการของโรงเรียน (EAKM01)	0.760	<->	<->	<->	0.577
การจัดการสารสนเทศและความรู้ (EAKM02)	0.630	0.130	6.285	<0.001***	0.397
ด้านการมุ่งเน้นนักเรียน ผู้มีส่วนได้ส่วนเสีย (FSS)					
ความสัมพันธ์กับนักเรียนผู้มีส่วนได้เสียและความพึงพอใจ (FSS01)	0.781	<->	<->	<->	0.610
ความรู้เกี่ยวกับนักเรียนผู้มีส่วนได้เสียและตลาด (FSS02)	0.689	0.157	5.154	<0.001***	0.475
ค่า $X^2=30.989$, $X^2/df=0.815$, $df=38$, $p=0.783$, $CFI=1.000$, $GFI=0.982$, $AGFI=0.969$, $RMSEA=0.000$					

<-> หมายถึง พารามิเตอร์บังคับจึงไม่รายงานค่า S.E., C.R., และ p, ***มีนัยสำคัญทางสถิติที่ระดับ 0.001

จากภาพประกอบ 21 และตาราง 39 พบว่า ผลการวิเคราะห์องค์ประกอบเชิงยืนยันด้านกระบวนการ (Process) ของสภาพการพัฒนาระบบบริหารจัดการสถานศึกษาสู่ความเป็นเลิศตามหลักปรัชญาของเศรษฐกิจพอเพียงโรงเรียนบ้านโป่งเปือย มีองค์ประกอบย่อย 4 ด้าน จำนวน 11 ดัชนีชี้วัด มีค่าน้ำหนักองค์ประกอบอยู่ระหว่าง 0.608 ถึง 0.781 มีนัยสำคัญทางสถิติที่ระดับ 0.001 มีค่าสัมประสิทธิ์การพยากรณ์ (R^2) มีค่าตั้งแต่ 0.370 ถึง 0.577 และผลการตรวจสอบความสอดคล้องของโมเดลกับข้อมูลเชิงประจักษ์ พบว่า มีค่า $\chi^2=30.989$, $\chi^2/df=0.815$, $df=38$, $p=0.783$, $CFI=1.000$, $GFI=0.982$, $AGFI=0.969$, $RMSEA=0.000$ สรุปได้ว่าโมเดลมีความสอดคล้องกับข้อมูลเชิงประจักษ์ ตามลำดับ

3) องค์ประกอบเชิงยืนยันด้านปัจจัยผลผลิต (Output)

องค์ประกอบเชิงยืนยันด้านปัจจัยผลผลิต (Output) ประกอบไปด้วย องค์ประกอบย่อยด้านผลลัพธ์การดำเนินงาน (Result) มีค่าสถิติ Bartlett's Test of Sphericity เท่ากับ 458.604 โดยมีนัยสำคัญทางสถิติที่ระดับ 0.001 และค่าดัชนี Kaiser-Meyer-Olkin เท่ากับ 0.808 จึงกล่าวได้ว่าดัชนีชี้วัดขององค์ประกอบด้านปัจจัยนำออก มีความสัมพันธ์เหมาะสมกันดี มาก สามารถนำไปวิเคราะห์องค์ประกอบเชิงยืนยันต่อไปได้ ผลดังภาพประกอบ 22

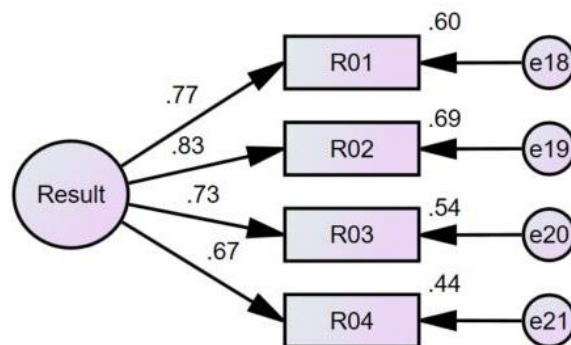

ภาพประกอบ 22 โมเดลองค์ประกอบเชิงยืนยันด้านปัจจัยผลผลิต (Output)

ตาราง 40 ผลการวิเคราะห์องค์ประกอบเชิงยืนยันด้านปัจจัยผลผลิต (Output)

องค์ประกอบ	λ	S.E.	C.R.	P	R^2
ด้านผลลัพธ์การดำเนินงาน (Result)					
ผลลัพธ์ด้านการเรียนรู้ของผู้เรียน (RO1)	0.774	<->	<->	<->	0.600
ผู้บริหารสถานศึกษา (RO2)	0.830	0.075	13.410	<0.001***	0.689

ตาราง 40 (ต่อ)

องค์ประกอบ	λ	S.E.	C.R.	P	R ²
บุคลากรของสถานศึกษา (RO3)	0.732	0.075	11.957	<0.001***	0.535
สถานศึกษา (RO4)	0.666	0.076	11.041	<0.001***	0.444

ค่า $X^2=1.573$, $X^2/df=0.787$, $df=2$, $p=0.455$, $CFI=1.000$, $GFI=0.997$, $AGFI=0.987$, $RMSEA=0.000$

<-> หมายถึง พารามิเตอร์บังคับจึงไม่รายงานค่า S.E., C.R., และ p, ***มีนัยสำคัญทางสถิติที่ระดับ 0.001

จากภาพประกอบ 22 และตาราง 40 พบว่า ผลการวิเคราะห์องค์ประกอบเชิงยืนยันด้านปัจจัยนำออก (Output) ของสภาพการพัฒนากิจการบริการจัดการสถานศึกษาสู่ความเป็นเลิศตามหลักปรัชญาของเศรษฐกิจพอเพียงโรงเรียนบ้านโป่งเป็ย มีองค์ประกอบย่อย 1 ด้าน จำนวน 4 ดัชนีชี้วัด มีค่าน้ำหนักองค์ประกอบอยู่ระหว่าง 0.666 ถึง 0.830 มีนัยสำคัญทางสถิติที่ระดับ 0.001 มีค่าสัมประสิทธิ์การพยากรณ์ (R²) มีค่าตั้งแต่ 0.444 ถึง 0.689 และผลการตรวจสอบความสอดคล้องของโมเดลกับข้อมูลเชิงประจักษ์ พบว่า มีค่า $X^2=1.573$, $X^2/df=0.787$, $df=2$, $p=0.455$, $CFI=1.000$, $GFI=0.997$, $AGFI=0.987$, $RMSEA=0.000$ สรุปได้ว่าโมเดลมีความสอดคล้องกับข้อมูลเชิงประจักษ์ ตามลำดับ

ส่วนที่ 2 การวิเคราะห์องค์ประกอบเชิงยืนยัน อันดับที่ 2 (Second Order Confirmatory Factor Analysis)

4) องค์ประกอบเชิงยืนยัน อันดับที่ 2 EAPSP

องค์ประกอบเชิงยืนยัน อันดับที่ 2 (Second Order Confirmatory Factor Analysis) มีจุดมุ่งหมายเพื่อตรวจสอบความตรงเชิงโครงสร้างของสภาพการพัฒนากิจการบริการจัดการสถานศึกษาสู่ความเป็นเลิศตามหลักปรัชญาของเศรษฐกิจพอเพียงโรงเรียนบ้านโป่งเป็ย กับข้อมูลเชิงประจักษ์ โดยการวิเคราะห์ในส่วนนี้มี 3 องค์ประกอบหลัก ได้แก่ ปัจจัยนำเข้า (Input) ปัจจัยกระบวนการ (Process) และปัจจัยผลผลิต (Output) และมี 7 องค์ประกอบย่อย ได้แก่ ด้านภาวะผู้นำเชิงกลยุทธ์ ด้านการมุ่งเน้นการพัฒนาบุคลากร ด้านหลักสูตร และการจัดการเรียนการสอน ด้านการจัดกิจกรรมพัฒนาผู้เรียน ด้านการวัด การวิเคราะห์และการจัดการ

ความรู้ ด้านการมุ่งเน้นนักเรียน ผู้มีส่วนได้ส่วนเสีย และ ด้านผลลัพธ์การดำเนินงาน ผลการวิเคราะห์ดังภาพประกอบ 23 และตาราง 41

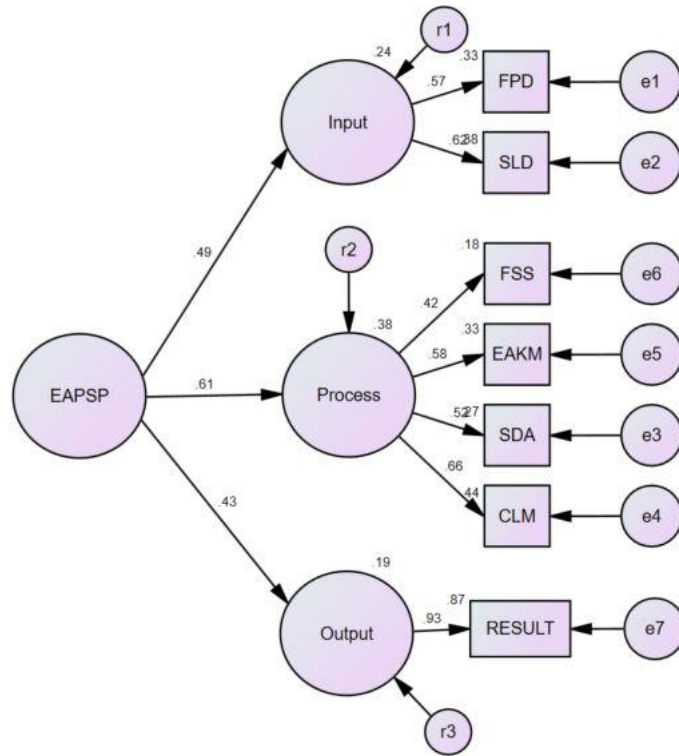

chi-square=4.695, df=12, chi-square/df= 391, P-value= .967, RMSEA=.000, CFI=1.000, TLI=1.071, GFI=.996, AGFI=.990, RMR=.010, HOELTER=1340.000

ภาพประกอบ 23 โมเดลองค์ประกอบเชิงยืนยัน อันดับที่ 2 EAPSP

ตาราง 41 ผลการวิเคราะห์องค์ประกอบเชิงยืนยันอันดับที่ 2 EAPSP

องค์ประกอบ	λ	S.E.	C.R.	P	R ²
ปัจจัยนำเข้า (Input)					
ด้านภาวะผู้นำเชิงกลยุทธ์ (SLD)	0.617	<->	<->	<->	0.381
ด้านการมุ่งเน้นการพัฒนาบุคลากร (FPD)	0.574	0.414	2.541	0.011*	0.330
ปัจจัยกระบวนการ (Process)					
ด้านหลักสูตรและการจัดการเรียนการสอน (CLM)	0.663	<->	<->	<->	0.440

ตาราง 41 (ต่อ)

องค์ประกอบ	λ	S.E.	C.R.	P	R ²
ด้านการจัดกิจกรรมพัฒนาผู้เรียน (SDA)	0.517	0.136	5.691	<0.001***	0.268
ด้านการวัด การวิเคราะห์และการจัดการความรู้ (EAKM)	0.578	0.155	6.225	<0.001***	0.334
ด้านการมุ่งเน้นนักเรียน ผู้มีส่วนได้ส่วนเสีย (FSS)	0.425	0.143	5.246	<0.001***	0.180
ปัจจัยนำออก (Output)					
ด้านผลลัพธ์การดำเนินงาน (Result)	0.931	<->	<->	<->	0.867
การวิเคราะห์องค์ประกอบอันดับที่ 2					
ปัจจัยนำเข้า (Input)	0.487	0.321	2.195	0.028*	0.237
ปัจจัยกระบวนการ (Process)	0.614	0.419	2.066	0.039*	0.377
ปัจจัยผลผลิต (Output)	0.431	<->	<->	<->	0.186

ค่า $X^2=4.695$, $X^2/df=0.391$, $df=12$, $p=0.967$, $CFI=1.000$, $GFI=0.996$, $AGFI=0.990$, $RMSEA=0.000$

<-> หมายถึง พารามิเตอร์บังคับจึงไม่รายงานค่า S.E., C.R., และ p,

*มีนัยสำคัญทางสถิติที่ระดับ 0.05, ***มีนัยสำคัญทางสถิติที่ระดับ 0.001

จากภาพประกอบ 23 และตาราง 41 พบว่า ผลการวิเคราะห์องค์ประกอบเชิงยืนยันอันดับที่ 2 ของสภาพการพัฒนาระบบบริหารจัดการสถานศึกษาสู่ความเป็นเลิศตามหลักปรัชญาของเศรษฐกิจพอเพียงโรงเรียนบ้านโป่งเปือย มี 7 องค์ประกอบย่อยในอันดับที่ 1 ได้แก่ ด้านภาวะผู้นำเชิงกลยุทธ์ ด้านการมุ่งเน้นการพัฒนาบุคลากร ด้านหลักสูตร และการจัดการเรียนการสอน ด้านการจัดกิจกรรมพัฒนาผู้เรียน ด้านการวัด การวิเคราะห์และการจัดการความรู้ ด้านการมุ่งเน้นนักเรียน ผู้มีส่วนได้ส่วนเสีย และ ด้านผลลัพธ์การดำเนินงาน มีค่าน้ำหนักองค์ประกอบอันดับที่ 1 อยู่ระหว่าง 0.425 ถึง 0.931 มีนัยสำคัญทางสถิติที่ระดับ 0.05 มีค่าสัมประสิทธิ์การพยากรณ์ (R²) มีค่าตั้งแต่ 0.180 ถึง 0.440 มี 3 องค์ประกอบหลัก ได้แก่ ปัจจัยนำเข้า (Input) ปัจจัยกระบวนการ (Process) และปัจจัยผลผลิต (Output) มีค่าน้ำหนักองค์ประกอบอันดับที่ 1 อยู่ระหว่าง 0.431 ถึง 0.614 มีนัยสำคัญทางสถิติที่ระดับ 0.001 มีค่าสัมประสิทธิ์การพยากรณ์

(R²) มีค่าตั้งแต่ 0.186 ถึง 0.377 และผลการตรวจสอบความสอดคล้องของโมเดลกับข้อมูลเชิงประจักษ์ พบว่า มีค่า $X^2=4.695$, $X^2/df=0.391$, $df=12$, $p=0.967$, $CFI=1.000$, $GFI=0.996$, $AGFI=0.990$, $RMSEA=0.000$ สรุปได้ว่าโมเดลมีความสอดคล้องกับข้อมูลเชิงประจักษ์ตามลำดับ

ขั้นตอนที่ 4 ผลการตรวจสอบความตรงเชิงสอดคล้องของร่างรูปแบบโดยใช้การประชุมผู้เชี่ยวชาญ (Expert Meeting)

ผู้วิจัยได้นำร่างรูปแบบการพัฒนาการบริหารจัดการสถานศึกษาสู่ความเป็นเลิศตามหลักปรัชญาของเศรษฐกิจพอเพียงของโรงเรียนบ้านโป่งเปือย สังกัดสำนักงานเขตพื้นที่การศึกษาประถมศึกษาบึงกาฬ โดยการประชุมผู้เชี่ยวชาญ (Expert Meeting) แบบออนไลน์ ในวันที่ 9 พฤษภาคม 2563 เวลา 13.30 – 15.30 น. ณ ห้องประชุมหินสามวาฬ สำนักงานเขตพื้นที่การศึกษาประถมศึกษาบึงกาฬ ได้นำความคิดเห็นจากการประชุมผู้เชี่ยวชาญ (Expert Meeting) ทั้ง 9 คน มาปรับปรุงรูปแบบให้สมบูรณ์ยิ่งขึ้น ซึ่งผลการตรวจสอบร่างรูปแบบการพัฒนาการบริหารจัดการสถานศึกษาสู่ความเป็นเลิศตามหลักปรัชญาของเศรษฐกิจพอเพียงของโรงเรียนบ้านโป่งเปือย สังกัดสำนักงานเขตพื้นที่การศึกษาประถมศึกษาบึงกาฬ สรุปได้ดังตารางที่ 42

ตาราง 42 สรุปความคิดเห็นจากการประชุมผู้เชี่ยวชาญ

รายการ	ความคิดเห็นของผู้เชี่ยวชาญ
ส่วนที่ 1 องค์ประกอบของการบริหารจัดการสถานศึกษาสู่ความเป็นเลิศตามหลักปรัชญาของเศรษฐกิจพอเพียง	
1.1 ด้านภาวะผู้นำเชิงกลยุทธ์	องค์ประกอบด้านภาวะผู้นำเชิงกลยุทธ์ มีความเหมาะสมเป็นแนวทางในการปฏิบัติของผู้บริหารสถานศึกษาได้
1.2 ด้านการมุ่งเน้นการพัฒนาบุคลากร	องค์ประกอบด้านการมุ่งเน้นการพัฒนาบุคลากรมีความเหมาะสม แต่มีข้อเสนอแนะควรศึกษาจากเกณฑ์การประเมินศูนย์การเรียนรู้ ตามหลักปรัชญาของเศรษฐกิจพอเพียงด้านการศึกษา

ตาราง 42 (ต่อ)

รายการ	ความคิดเห็นของผู้เชี่ยวชาญ
1.3 ด้านหลักสูตร และการจัดการเรียนการสอน	องค์ประกอบมีความเหมาะสม
1.4 ด้านการจัดกิจกรรมพัฒนาผู้เรียน	องค์ประกอบมีความเหมาะสม
1.5 ด้านการวัด การวิเคราะห์และการจัดการความรู้	องค์ประกอบมีความเหมาะสม
1.6 ด้านการมุ่งเน้นนักเรียน ผู้มีส่วนได้ส่วนเสีย	องค์ประกอบมีความเหมาะสม เพราะผลสำเร็จมุ่งไปที่อุปนิสัยไม่ได้เพราะมุ่งผลสัมฤทธิ์ทางวิชาการเพียงอย่างเดียว
1.7 ด้านผลลัพธ์การดำเนินงาน	องค์ประกอบมีความเหมาะสม
ส่วนที่ 2 ขั้นตอนการทำงานมี 4 ขั้นตอน คือ ขั้นตอนการวางแผน ขั้นตอนการปฏิบัติ ขั้นตอนการตรวจสอบ และขั้นตอนการดำเนินการให้เหมาะสม	ควรเพิ่มรายละเอียดในการปฏิบัติทุกฝ่ายให้ชัดเจน มีการพัฒนาตามขั้นตอนที่ระบุให้ละเอียดมากขึ้น
ส่วนที่ 3 องค์ประกอบของรูปแบบ ปัจจัยนำเข้า (Input) ปัจจัยกระบวนการ (Process) และปัจจัยผลผลิต (Output)	เป็นรูปแบบที่ดี มีความน่าสนใจสามารถนำไปประยุกต์ใช้ให้เกิดประโยชน์ สามารถเรียนรู้ได้ง่ายต่อความเข้าใจ และนำไปสู่การปฏิบัติได้จริง แต่ควรเพิ่มรายละเอียดองค์ประกอบให้ครบถ้วน แยกย่อยออกมาอีก เช่น สภาพแวดล้อม และผลกระทบ

จากตาราง 42 ผลการประชุมผู้เชี่ยวชาญพบว่า รูปแบบการพัฒนาการบริหารจัดการสถานศึกษาสู่ความเป็นเลิศตามหลักปรัชญาของเศรษฐกิจพอเพียงของโรงเรียนบ้านโป่งเป็ยสังกัดสำนักงานเขตพื้นที่การศึกษาประถมศึกษามหาสารคามมีความเหมาะสม ผู้วิจัยได้นำข้อเสนอแนะมาปรับปรุง เพื่อให้เกิดความสมบูรณ์ เพื่อที่จะนำไปใช้ในการประชาสัมพันธ์ต่อผู้มีส่วนได้ส่วนเสีย ก่อนนำรูปแบบไปทดลองใช้ ดังนี้

ขั้นตอนที่ 5 ผลการพัฒนาในรูปแบบโดยมีรายละเอียดของการดำเนินการ ดังนี้

จากผลของการจัดสัมมนาประชาพิจารณ์ (Public hearing seminar) พัฒนาเพื่อให้อารมณ์ของการพัฒนาการบริหารจัดการสถานศึกษาสู่ความเป็นเลิศตามหลักปรัชญาของเศรษฐกิจพอเพียงของโรงเรียนบ้านโป่งเปือย สังกัดสำนักงานเขตพื้นที่การศึกษาประถมศึกษาบึงกาฬ มีความสมบูรณ์ยิ่งขึ้น ตลอดทั้งเป็นการรับฟังความคิดเห็นของผู้มีส่วนได้ส่วนเสียก่อนจะนำรูปแบบไปทดลองใช้ เมื่อวันที่ 15 พฤษภาคม 2563 (รายละเอียดดังภาคผนวก จ) พบว่า รูปแบบการพัฒนาการบริหารจัดการสถานศึกษาสู่ความเป็นเลิศตามหลักปรัชญาของเศรษฐกิจพอเพียงของโรงเรียนบ้านโป่งเปือย สังกัดสำนักงานเขตพื้นที่การศึกษาประถมศึกษาบึงกาฬ มีความเหมาะสมมาก สำหรับการนำไปใช้ในการบริหารจัดการโรงเรียนให้เป็นเลิศตามแนวทางหลักปรัชญาของเศรษฐกิจพอเพียง ซึ่งผู้เข้าร่วมสัมมนาประชาพิจารณ์ (Public hearing seminar) ได้ให้ข้อเสนอแนะ ให้อารมณ์ประกอบด้วยองค์ประกอบ 5 ส่วน โดยให้ดำเนินการเพิ่มองค์ประกอบ ดังนี้

ตาราง 43 สรุปความคิดเห็นของผู้เข้าร่วมสัมมนาประชาพิจารณ์ (Public hearing seminar)

องค์ประกอบของรูปแบบ 3 ส่วน	องค์ประกอบของรูปแบบ 5 ส่วน	กลยุทธ์การพัฒนา	โครงการตามกลยุทธ์
	สภาพแวดล้อม (Environment)		
ปัจจัยนำเข้า (Input)	ปัจจัยนำเข้า (Input)	-การพัฒนาภาวะผู้นำเชิงกลยุทธ์ -การมุ่งเน้นการพัฒนาบุคลากร	-พัฒนาภาวะผู้นำเชิงกลยุทธ์ในสถานศึกษา -การมุ่งเน้นการพัฒนาบุคลากรของสถานศึกษา
ปัจจัยกระบวนการ (Process)	ปัจจัยกระบวนการ (Process)	-พัฒนาหลักสูตรและการจัดการเรียนการสอน -ส่งเสริมการจัดกิจกรรมพัฒนาผู้เรียนตามหลัก	-หลักสูตรและการจัดการเรียนการสอนโดยเรียนรู้ผ่านหลักปรัชญาของเศรษฐกิจพอเพียง -จัดกิจกรรมพัฒนาผู้เรียนตามหลักปรัชญาของเศรษฐกิจพอเพียง

ตาราง 43 (ต่อ)

องค์ประกอบของ รูปแบบ 3 ส่วน	องค์ประกอบของ รูปแบบ 5 ส่วน	กลยุทธ์การพัฒนา	โครงการตามกลยุทธ์
		ปรัชญาของเศรษฐกิจ พอเพียง -พัฒนาการวัด การ วิเคราะห์ และการ จัดการความรู้ -การมุ่งเน้นนักเรียน ผู้มีส่วนได้ส่วนเสีย	-พัฒนาระบบข้อมูล สารสนเทศและการจัดการ เรียนรู้ -มุ่งเน้นนักเรียนและผู้มี ส่วนได้ส่วนเสียเพื่อพัฒนา คุณภาพการศึกษา
ปัจจัยผลผลิต (Output)	ปัจจัยผลผลิต (Output)		ผลลัพธ์การดำเนินงาน
	ข้อมูลป้อนกลับ (Feedback)		

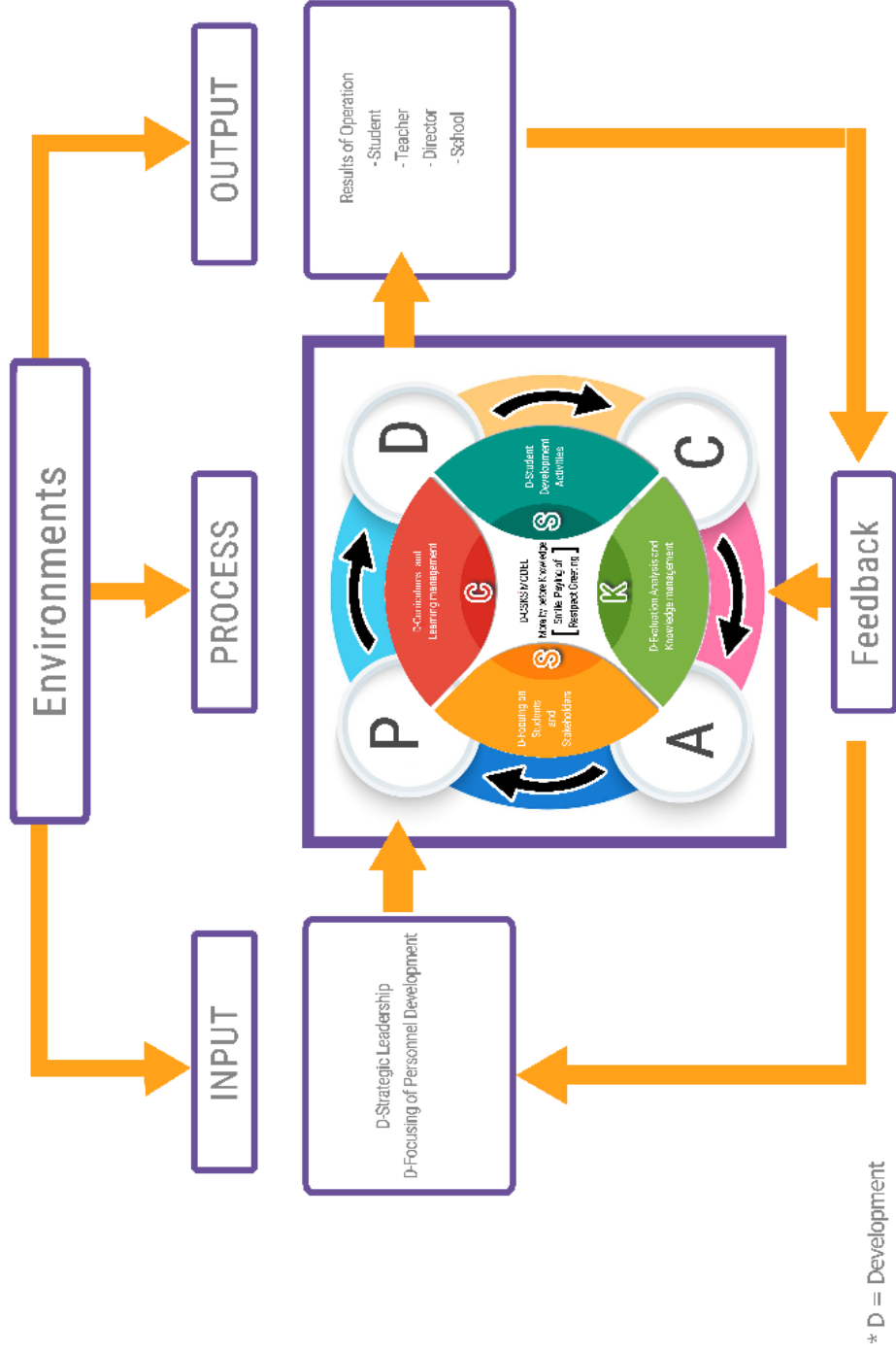

* D = Development

ภาพประกอบ 24 ารรูปแบบการพัฒนาการบริหารจัดการสถานศึกษาสู่ความเป็นเลิศตามหลักปรัชญาของเศรษฐกิจพอเพียงของโรงเรียนบ้านโป่งเป็ย สังกัดสำนักงานเขตพื้นที่การศึกษาระยองศึกษาบึงกาฬ

ขั้นตอนที่ 6 ผลการประเมินความเหมาะสมของคู่มือการพัฒนาการบริหารจัดการสถานศึกษาสู่ความเป็นเลิศตามหลักปรัชญาของเศรษฐกิจพอเพียง

ในขณะนี้ผู้วิจัยได้จัดทำและตรวจสอบความเหมาะสมของคู่มือการพัฒนาการบริหารจัดการสถานศึกษาสู่ความเป็นเลิศตามหลักปรัชญาของเศรษฐกิจพอเพียงของโรงเรียนบ้านโป่งเปือย สังกัดสำนักงานเขตพื้นที่การศึกษาประถมศึกษาบึงกาฬ ใน 2 ขั้นตอนคือ ขั้นตอนที่ 1 การร่างคู่มือการพัฒนาการบริหารจัดการสถานศึกษาสู่ความเป็นเลิศตามหลักปรัชญาของเศรษฐกิจพอเพียงของโรงเรียนบ้านโป่งเปือย ขั้นตอนที่ 2 การประเมินคู่มือการพัฒนาการบริหารจัดการสถานศึกษาสู่ความเป็นเลิศตามหลักปรัชญาของเศรษฐกิจพอเพียงของโรงเรียนบ้านโป่งเปือย มีรายละเอียดดังนี้

ขั้นตอนที่ 1 ผลการร่างคู่มือการพัฒนาการบริหารจัดการสถานศึกษาสู่ความเป็นเลิศตามหลักปรัชญาของเศรษฐกิจพอเพียงของโรงเรียนบ้านโป่งเปือย ผู้วิจัยร่างคู่มือโดยศึกษาเอกสาร แนวคิดทฤษฎีและงานวิจัยที่เกี่ยวข้องเพื่อกำหนดรายละเอียดของคู่มือการพัฒนาการบริหารจัดการสถานศึกษาสู่ความเป็นเลิศตามหลักปรัชญาของเศรษฐกิจพอเพียง โดยองค์ประกอบของคู่มือประกอบด้วย คำชี้แจง ความเป็นมา วัตถุประสงค์ ประโยชน์ กลยุทธ์การพัฒนาการบริหารจัดการสถานศึกษาสู่ความเป็นเลิศตามหลักปรัชญาของเศรษฐกิจพอเพียง แนวทางการดำเนินงานตามกลยุทธ์ และบทบาทหน้าที่ของผู้มีส่วนเกี่ยวข้องกับการใช้กลยุทธ์

ขั้นตอนที่ 2 ผลการประเมินคู่มือการพัฒนาการบริหารจัดการสถานศึกษาสู่ความเป็นเลิศตามหลักปรัชญาของเศรษฐกิจพอเพียงของโรงเรียนบ้านโป่งเปือย โดยผู้เชี่ยวชาญจำนวน 5 คน เครื่องมือที่ใช้เป็นแบบประเมินที่ผู้วิจัยสร้างขึ้นชนิดมาตราส่วนประมาณค่า 5 ระดับได้แก่ มากที่สุด มาก ปานกลาง น้อย และน้อยที่สุด ผลการประเมินคู่มือการพัฒนาการบริหารจัดการสถานศึกษาสู่ความเป็นเลิศตามหลักปรัชญาของเศรษฐกิจพอเพียงของโรงเรียนบ้านโป่งเปือย ดังตาราง 44

ตาราง 44 ผลการประเมินคู่มือการพัฒนาการบริหารจัดการสถานศึกษาสู่ความเป็นเลิศตามหลักปรัชญาของเศรษฐกิจพอเพียงของโรงเรียนบ้านโป่งเปือย สังกัดสำนักงานเขตพื้นที่การศึกษาประถมศึกษาบึงกาฬ

ข้อที่	รายการ	ค่าเฉลี่ย (\bar{X})	ส่วน เบี่ยงเบน มาตรฐาน (S.D.)	การแปลผล
1	คำชี้แจง	5.00	0.00	มากที่สุด
2	วัตถุประสงค์ของคู่มือ	4.80	0.45	มากที่สุด
3	ประโยชน์ของคู่มือ	4.80	0.45	มากที่สุด
4	ความเป็นมา	5.00	0.00	มากที่สุด
5	กลยุทธ์การพัฒนาการบริหารจัดการ สถานศึกษาสู่ความเป็นเลิศตามหลัก ปรัชญาของเศรษฐกิจพอเพียง	5.00	0.00	มากที่สุด
6	แนวทางการดำเนินงานตามกลยุทธ์	4.60	0.55	มากที่สุด
7	บทบาทและหน้าที่ของผู้มีส่วนเกี่ยวข้องของ กับการใช้กลยุทธ์	4.80	0.45	มากที่สุด
รวมเฉลี่ย		4.86	0.25	มากที่สุด

จากตาราง 44 ผลการประเมินคู่มือการพัฒนาการบริหารจัดการสถานศึกษาสู่ความเป็นเลิศตามหลักปรัชญาของเศรษฐกิจพอเพียงของโรงเรียนบ้านโป่งเปือย สังกัดสำนักงานเขตพื้นที่การศึกษาประถมศึกษาบึงกาฬ โดยผู้ทรงคุณวุฒิ พบว่า คู่มือมีความเหมาะสมในภาพรวมอยู่ในระดับมากที่สุด ($\bar{X} = 4.86$) เมื่อพิจารณาเป็นรายข้อพบว่า มีความเหมาะสมอยู่ในระดับมากที่สุดทุกข้อ โดยมีค่าเฉลี่ยจากมากไปหาน้อย ดังนี้ คำชี้แจง ความเป็นมา และ กลยุทธ์การพัฒนาการบริหารจัดการสถานศึกษาสู่ความเป็นเลิศตามหลักปรัชญาของเศรษฐกิจพอเพียง ($\bar{X} = 5.00$) รองลงมาคือ วัตถุประสงค์ของคู่มือ ประโยชน์ของคู่มือ และบทบาทหน้าที่ของผู้มีส่วนเกี่ยวข้องกับการใช้กลยุทธ์ ($\bar{X} = 4.80$) และแนวทางการดำเนินงานตามกลยุทธ์ ($\bar{X} = 4.60$) ตามลำดับ

ระยะที่ 3 ผลการทดลองใช้รูปแบบการพัฒนาการบริหารจัดการสถานศึกษาสู่ความเป็นเลิศตามหลักปรัชญาของเศรษฐกิจพอเพียงโรงเรียนบ้านโป่งเป็ย สังกัดสำนักงานเขตพื้นที่การศึกษาประถมศึกษาบึงกาฬ มีรายละเอียด ดังต่อไปนี้

ขั้นตอนที่ 7 ขั้นทดลองใช้รูปแบบการพัฒนาการบริหารจัดการสถานศึกษาสู่ความเป็นเลิศตามหลักปรัชญาของเศรษฐกิจพอเพียงของโรงเรียนบ้านโป่งเป็ย โดยนำมาทดลองใช้กับโรงเรียนบ้านโป่งเป็ย สังกัดสำนักงานเขตพื้นที่การศึกษาประถมศึกษาบึงกาฬ ระยะเวลา 2 ปี การศึกษา ปีการศึกษา 2563 และ 2564 ผ่านกลยุทธ์ โครงการ กิจกรรมตามคู่มือการพัฒนาการบริหารจัดการสถานศึกษาสู่ความเป็นเลิศตามหลักปรัชญาของเศรษฐกิจพอเพียง ประเมินโครงการตาม รูปแบบ (CIPP Model) เพื่อศึกษาผลที่เกิดขึ้น เปรียบเทียบผลที่เกิดขึ้น และนำข้อมูลและผลสำเร็จที่เกิดขึ้นจากการทดลองใช้รูปแบบ ในรอบที่ 1 มาปรับปรุงรูปแบบให้มีความสมบูรณ์มากขึ้น และนำไปทดลองในรอบที่ 2 ต่อไป

การทดลองการใช้รูปแบบการพัฒนาการบริหารจัดการสถานศึกษาสู่ความเป็นเลิศตามหลักปรัชญาของเศรษฐกิจพอเพียง ในครั้งนี้ผู้วิจัยนำเสนอผลการทดลองใช้รูปแบบ จำนวน 6 กลยุทธ์ 6 โครงการ กลยุทธ์ที่ 1 การพัฒนาภาวะผู้นำเชิงกลยุทธ์ เป็นการประเมินฝ่ายบริหารของโรงเรียน วันที่ 5 มีนาคม 2563 และ วันที่ 4 มีนาคม 2564 ซึ่งมีผลการทดลอง ดังตารางต่อไปนี้

ตาราง 45 ค่าเฉลี่ย (\bar{X}) และร้อยละการทดลองการใช้รูปแบบการพัฒนาการบริหารจัดการสถานศึกษาสู่ความเป็นเลิศตามหลักปรัชญาของเศรษฐกิจพอเพียง กลยุทธ์ที่ 1 การพัฒนาภาวะผู้นำเชิงกลยุทธ์ ปีการศึกษา 2563 (n =544) ปีการศึกษา 2564 (n =537)

วัน เดือน ปี ประเมิน รายการประเมิน	5 มีนาคม 2563			4 มีนาคม 2564			ผลต่าง คิดเป็น
	กลยุทธ์ที่ 1			กลยุทธ์ที่ 1			
	\bar{X}	ร้อยละ	แปลผล	\bar{X}	ร้อยละ	แปลผล	ร้อยละ
การประเมินกิจกรรมตามโครงการพัฒนาภาวะผู้นำเชิงกลยุทธ์ในสถานศึกษา - กิจกรรมอบรมเชิงปฏิบัติการพัฒนา	4.26	85.17	มาก	4.51	90.12	มากที่สุด	4.95

ตาราง 45 (ต่อ)

วัน เดือน ปี ประเมิน รายการประเมิน	5 มีนาคม 2563			4 มีนาคม 2564			ผลต่าง
	กลยุทธ์ที่ 1			กลยุทธ์ที่ 1			คิดเป็น
	\bar{X}	ร้อยละ	แปลผล	\bar{X}	ร้อยละ	แปลผล	ร้อยละ
ระบบบริหารใน โรงเรียน - กิจกรรมการจัดทำ แผนปฏิบัติการ ประจำปี 2563 แผนพัฒนาคุณภาพ การศึกษา และ จัดทำรายงานผล							

จากตาราง 45 พบว่า ผลการประเมินกิจกรรมตามโครงการพัฒนาภาวะผู้นำเชิงกลยุทธ์ ในสถานศึกษา พบว่า ปีการศึกษา 2563 มีคะแนนเฉลี่ย 4.26 คิดเป็นร้อยละ 85.17 อยู่ในระดับมาก และปีการศึกษา 2564 มีคะแนนเฉลี่ย 4.51 คิดเป็นร้อยละ 90.12 อยู่ในระดับมากที่สุด ซึ่งผลการเปรียบเทียบปีการศึกษา 2564 สูงกว่าปีการศึกษา 2563 คิดเป็นร้อยละ 4.95 และมีแนวโน้มสูงขึ้น

ตาราง 46 ค่าเฉลี่ย (\bar{X}) และร้อยละการทดลองการใช้รูปแบบการพัฒนาการบริหารจัดการ
สถานศึกษาสู่ความเป็นเลิศตามหลักปรัชญาของเศรษฐกิจพอเพียง กลยุทธ์ที่ 2 การ
มุ่งเน้นการพัฒนาบุคลากร ปีการศึกษา 2563 (n =544) ปีการศึกษา 2564 (n =537)

วัน เดือน ปี ประเมิน รายการประเมิน	12 มีนาคม 2563			11 มีนาคม 2564			ผลต่าง
	กลยุทธ์ที่ 2			กลยุทธ์ที่ 2			คิดเป็น
	\bar{X}	ร้อยละ	แปลผล	\bar{X}	ร้อยละ	แปลผล	ร้อยละ
การประเมินกิจกรรม ตามโครงการการ มุ่งเน้นการพัฒนา บุคลากรของ สถานศึกษา - กิจกรรมถอดบทเรียน ตามหลัก ปศพพ. 2 3 4 เชื่อมโยงศาสตร์การ พัฒนา 3 ศาสตร์ - การนำเสนอตลาดนัด พอเพียง การถอด บทเรียน 2 3 4 - วิธีการจัดทำแผนการ เรียนรู้เชิงรุก ด้วยหลัก ปรัชญาเศรษฐกิจ พอเพียง	4.07	81.37	มาก	4.66	93.13	มากที่สุด	11.76

จากตาราง 46 พบว่า ผลการประเมินกิจกรรมตามโครงการการมุ่งเน้นการพัฒนา
บุคลากรของสถานศึกษา พบว่า ปีการศึกษา 2563 มีคะแนนเฉลี่ย 4.07 คิดเป็นร้อยละ 81.37
อยู่ในระดับมาก และปีการศึกษา 2564 มีคะแนนเฉลี่ย 4.66 คิดเป็นร้อยละ 93.13 อยู่ในระดับ
มากที่สุด ซึ่งผลการเปรียบเทียบปีการศึกษา 2564 สูงกว่าปีการศึกษา 2563 คิดเป็นร้อยละ
11.76 และมีแนวโน้มสูงขึ้น

ตาราง 47 ค่าเฉลี่ย (\bar{X}) และร้อยละการทดลองการใช้รูปแบบการพัฒนาการบริหารจัดการ
 สถานศึกษาสู่ความเป็นเลิศตามหลักปรัชญาของเศรษฐกิจพอเพียง กลยุทธ์ที่ 3 พัฒนา
 หลักสูตร และการจัดการเรียนการสอน ปีการศึกษา 2563 (n =544) ปีการศึกษา 2564
 (n =537)

วัน เดือน ปี ประเมิน รายการประเมิน	12 มีนาคม 2563			18 มีนาคม 2564			ผลต่าง
	กลยุทธ์ที่ 3			กลยุทธ์ที่ 3			คิดเป็น
	\bar{X}	ร้อยละ	แปลผล	\bar{X}	ร้อยละ	แปลผล	ร้อยละ
การประเมินกิจกรรม ตามโครงการหลักสูตร และการจัดการเรียน การสอนโดยเรียนรู้ ผ่านหลักปรัชญาของ เศรษฐกิจพอเพียง - กิจกรรมพัฒนา หลักสูตรสถานศึกษา และกลุ่มสาระการ เรียนรู้ - กิจกรรมการผลิต สื่อและแหล่งเรียนรู้ - กิจกรรมกิจกรรม เกษตรทฤษฎีใหม่ หัวใจพอเพียง	4.20	84.02	มาก	4.67	93.40	มากที่สุด	9.38

จากตาราง 47 พบว่า ผลการประเมินกิจกรรมตามโครงการหลักสูตรและการจัดการ
 เรียนการสอนโดยเรียนรู้ผ่านหลักปรัชญาของเศรษฐกิจพอเพียง จากคะแนนเต็ม 20 คะแนน
 พบว่า ปีการศึกษา 2563 มีคะแนนเฉลี่ย 4.20 คิดเป็นร้อยละ 84.02 อยู่ในระดับมาก และปี
 การศึกษา 2565 มีคะแนนเฉลี่ย 4.67 คิดเป็นร้อยละ 93.40 อยู่ในระดับมากที่สุด ซึ่งผลการ
 เปรียบเทียบปีการศึกษา 2564 สูงกว่าปีการศึกษา 2563 คิดเป็นร้อยละ 9.38 และมีแนวโน้ม
 สูงขึ้น

ตาราง 48 ค่าเฉลี่ย (\bar{X}) และร้อยละการทดลองการใช้รูปแบบการพัฒนาการบริหารจัดการ
 สถานศึกษาสู่ความเป็นเลิศตามหลักปรัชญาของเศรษฐกิจพอเพียง กลยุทธ์ที่ 4 ส่งเสริม
 การจัดการกิจกรรมพัฒนาผู้เรียน ปีการศึกษา 2563 (n =544) ปีการศึกษา 2564 (n =537)

วัน เดือน ปี ประเมิน รายการประเมิน	19 มีนาคม 2563			18 มีนาคม 2564			ผลต่าง
	กลยุทธ์ที่ 4			กลยุทธ์ที่ 4			คิดเป็น
	\bar{X}	ร้อยละ	แปลผล	\bar{X}	ร้อยละ	แปลผล	ร้อยละ
การประเมินกิจกรรม ตามโครงการจัด กิจกรรมพัฒนาผู้เรียน ตามหลักปรัชญาของ เศรษฐกิจพอเพียง - กิจกรรมแนะแนว - กิจกรรมนักเรียน - กิจกรรมเพื่อสังคม และสาธารณประโยชน์	4.20	84.02	มาก	4.66	93.12	มากที่สุด	9.09

จากตาราง 48 พบว่า ผลการประเมินการกิจกรรมตามโครงการจัดกิจกรรมพัฒนาผู้เรียน
 ตามหลักปรัชญาของเศรษฐกิจพอเพียง พบว่า ปีการศึกษา 2563 มีคะแนนเฉลี่ย 4.20 คิดเป็น
 ร้อยละ 84.02 อยู่ในระดับมาก และปีการศึกษา 2564 มีคะแนนเฉลี่ย 4.66 คิดเป็นร้อยละ
 93.12 อยู่ในระดับมากที่สุด ซึ่งผลการเปรียบเทียบปีการศึกษา 2564 สูงกว่าปีการศึกษา 2563
 คิดเป็นร้อยละ 9.09 และมีแนวโน้มสูงขึ้น

ตาราง 49 ค่าเฉลี่ย (\bar{X}) และร้อยละการทดลองการใช้รูปแบบการพัฒนาการบริหารจัดการ
 สถานศึกษาสู่ความเป็นเลิศตามหลักปรัชญาของเศรษฐกิจพอเพียง กลยุทธ์ที่ 5
 พัฒนาการวัดการวิเคราะห์ และการจัดการความรู้ ปีการศึกษา 2563 (n =544)
 ปีการศึกษา 2564 (n =537)

วัน เดือน ปี ประเมิน รายการประเมิน	19 มีนาคม 2563			18 มีนาคม 2564			ผลต่าง
	กลยุทธ์ที่ 4			กลยุทธ์ที่ 4			คิดเป็น
	\bar{X}	ร้อยละ	แปลผล	\bar{X}	ร้อยละ	แปลผล	ร้อยละ
การประเมิน กิจกรรมตาม โครงการพัฒนา ระบบข้อมูล สารสนเทศและการ จัดการเรียนรู้ - กิจกรรมอบรมการ สร้างสื่อเทคโนโลยี และนวัตกรรม - กิจกรรมพัฒนา บุคลากรด้าน เทคโนโลยี สารสนเทศ	4.30	86.09	มาก	4.73	94.68	มากที่สุด	8.60

จากตาราง 49 พบว่า ผลการประเมินกิจกรรมตามโครงการพัฒนาระบบข้อมูล
 สารสนเทศและการจัดการเรียนรู้ พบว่า ปีการศึกษา 2563 มีคะแนนเฉลี่ย 4.30 คิดเป็นร้อยละ
 86.09 อยู่ในระดับมาก และปีการศึกษา 2564 มีคะแนนเฉลี่ย 4.73 คิดเป็นร้อยละ 94.68 อยู่ใน
 ระดับมากที่สุด ซึ่งผลการเปรียบเทียบปีการศึกษา 2564 สูงกว่าปีการศึกษา 2563 คิดเป็นร้อย
 ละ 8.60 และมีแนวโน้มสูงขึ้น

ตาราง 50 ค่าเฉลี่ย (\bar{X}) และร้อยละการทดลองการใช้รูปแบบการพัฒนาการบริหารจัดการ
สถานศึกษาสู่ความเป็นเลิศตามหลักปรัชญาของเศรษฐกิจพอเพียง กลยุทธ์ที่ 6 การ
มุ่งเน้นนักเรียนผู้มีส่วนได้เสีย ปีการศึกษา 2563 (n =544) ปีการศึกษา 2564 (n =537)

วัน เดือน ปี ประเมิน รายการประเมิน	19 มีนาคม 2563			18 มีนาคม 2564			ผลต่าง
	กลยุทธ์ที่ 4			กลยุทธ์ที่ 4			คิดเป็น
	\bar{X}	ร้อยละ	แปลผล	\bar{X}	ร้อยละ	แปลผล	ร้อยละ
การประเมินกิจกรรม ตามโครงการมุ่งเน้น นักเรียนและผู้มีส่วนได้ ส่วนเสียเพื่อพัฒนา คุณภาพการศึกษา - กิจกรรมที่ 1 การ เลือกตั้งคณะกรรมการ นักเรียน - กิจกรรมที่ 2 การ ประชุมผู้ปกครอง - กิจกรรมที่ 3 การจัด กิจกรรมการเรียนรู้ของ กลุ่มสาระการเรียนรู้ และกิจกรรมพัฒนา ผู้เรียน	4.09	81.77	มาก	4.66	93.12	มากที่สุด	11.36

จากตาราง 50 พบว่า ผลการประเมินกิจกรรมตามโครงการมุ่งเน้นนักเรียนและผู้มีส่วน
ได้ส่วนเสียเพื่อพัฒนาคุณภาพการศึกษา พบว่า ปีการศึกษา 2563 มีคะแนนเฉลี่ย 4.09 คิดเป็น
ร้อยละ 81.77 อยู่ในระดับมาก และปีการศึกษา 2564 มีคะแนนเฉลี่ย 4.66 คิดเป็นร้อยละ
93.12 อยู่ในระดับมากที่สุด ซึ่งผลการเปรียบเทียบปีการศึกษา 2564 สูงกว่าปีการศึกษา 2563
คิดเป็นร้อยละ 11.36 และมีแนวโน้มสูงขึ้น

ตาราง 51 ค่าเฉลี่ย (\bar{X}) และร้อยละผลการทดลองการใช้รูปแบบการพัฒนาการบริหารจัดการ
สถานศึกษาสู่ความเป็นเลิศตามหลักปรัชญาของเศรษฐกิจพอเพียง

กลยุทธ์	ปีการศึกษา 2563			ปีการศึกษา 2564			rank
	\bar{X}	ร้อยละ	แปลผล	\bar{X}	ร้อยละ	แปลผล	
กลยุทธ์ที่ 1 ภาวะผู้นำเชิงกลยุทธ์ในการบริหารจัดการสถานศึกษา	4.26	85.17	มาก	4.51	90.12	มากที่สุด	6
กลยุทธ์ที่ 2 การมุ่งเน้นการพัฒนาบุคลากร	4.07	81.37	มาก	4.66	93.13	มากที่สุด	1
กลยุทธ์ที่ 3 พัฒนาหลักสูตร และการจัดการเรียนการสอน	4.20	84.02	มาก	4.67	93.40	มากที่สุด	3
กลยุทธ์ที่ 4 ส่งเสริมการจัดกิจกรรมพัฒนาผู้เรียน	4.20	84.02	มาก	4.66	93.12	มากที่สุด	4
กลยุทธ์ที่ 5 พัฒนาการวัด การวิเคราะห์ และการจัดการความรู้	4.30	86.09	มาก	4.73	94.68	มากที่สุด	5
กลยุทธ์ที่ 6 การมุ่งเน้นนักเรียนผู้มีส่วนได้เสีย	4.09	81.77	มาก	4.66	93.12	มากที่สุด	2
ผลลัพธ์การดำเนินงาน	4.19	83.74	มาก	4.64	92.84	มากที่สุด	

จากตาราง 51 ผลการทดลองการใช้รูปแบบการพัฒนาการบริหารจัดการสถานศึกษาสู่ความเป็นเลิศตามหลักปรัชญาของเศรษฐกิจพอเพียง กลุ่มทดลองมีพฤติกรรมหลังการทดลองใช้พบว่า ผลลัพธ์การดำเนินงาน ปีการศึกษา 2563 มีคะแนนเฉลี่ย 4.19 คิดเป็นร้อยละ 83.74 อยู่ในระดับมาก และปีการศึกษา 2564 มีคะแนนเฉลี่ย 4.64 คิดเป็นร้อยละ 92.84 อยู่ในระดับมากที่สุด ซึ่งมีแนวโน้มสูงขึ้น เมื่อพิจารณากลยุทธ์รายด้าน พบว่า ปีการศึกษา 2564 อยู่ในระดับมากที่สุดทุกกลยุทธ์ และเมื่อเปรียบเทียบผลการประเมินสองปีการศึกษา พบว่า ผลต่างคะแนนเฉลี่ยเรียงจากน้อยไปมาก 3 ลำดับแรก คือ กลยุทธ์ที่ 2 การมุ่งเน้นการพัฒนาบุคลากร กลยุทธ์ที่ 6 การมุ่งเน้นนักเรียนผู้มีส่วนได้เสีย และกลยุทธ์ที่ 3 พัฒนาหลักสูตร และการจัดการเรียนการสอน

ระยะที่ 4 ผลการศึกษาความพึงพอใจของผู้บริหารและครู คณะกรรมการสถานศึกษาขั้นพื้นฐาน นักเรียน และผู้ปกครองนักเรียนที่มีต่อผลการดำเนินงานตามรูปแบบการพัฒนาการบริหารจัดการสถานศึกษาสู่ความเป็นเลิศตามหลักปรัชญาของเศรษฐกิจพอเพียง ของโรงเรียนบ้านโป่งเปือย สังกัดสำนักงานเขตพื้นที่การศึกษาประถมศึกษาบึงกาฬ โดยใช้ข้อมูลในปีการศึกษา 2563 และ ปีการศึกษา 2564 มีรายละเอียด ดังตารางต่อไปนี้

ตาราง 52 การศึกษาความพึงพอใจของผู้บริหาร (รองผู้อำนวยการโรงเรียน) และครู ที่มีต่อผลการดำเนินงานตามรูปแบบการรูปแบบการพัฒนาการบริหารจัดการสถานศึกษาสู่ความเป็นเลิศตามหลักปรัชญาของเศรษฐกิจพอเพียง โดยใช้ข้อมูลในปีการศึกษา 2563 (n =35) ปีการศึกษา 2564 (n =34)

รายการประเมิน	ปีการศึกษา 2563			ปีการศึกษา 2564		
	\bar{X}	S.D.	แปลผล	\bar{X}	S.D.	แปลผล
1. รูปแบบการพัฒนาการบริหารจัดการสถานศึกษาสู่ความเป็นเลิศตามหลักปรัชญาของเศรษฐกิจพอเพียงนี้ สามารถนำไปสู่การปฏิบัติได้จริง	4.69	0.46	มากที่สุด	4.80	0.40	มากที่สุด
2. รูปแบบการพัฒนาการบริหารจัดการสถานศึกษาสู่ความเป็นเลิศตามหลักปรัชญาของเศรษฐกิจ	4.54	0.50	มากที่สุด	4.77	0.42	มากที่สุด

ตาราง 52 (ต่อ)

รายการประเมิน	ปีการศึกษา 2563			ปีการศึกษา 2564		
	\bar{X}	S.D.	แปลผล	\bar{X}	S.D.	แปลผล
พอเพียงนี้ สามารถเสริมสร้างและพัฒนากระบวนการพัฒนาคุณภาพผู้เรียนของโรงเรียนบ้านโป่งเปือยให้ มีประสิทธิภาพและประสิทธิผล						
3. รูปแบบการพัฒนาการบริหารจัดการสถานศึกษาสู่ความเป็นเลิศตามหลักปรัชญาของเศรษฐกิจพอเพียงนี้ช่วยให้ครูและบุคลากรสามารถรวมกันเป็นทีมและร่วมมือกันพัฒนาคุณภาพผู้เรียนได้อย่างมีสัมฤทธิ์ผล	4.04	0.81	มาก	4.37	0.64	มาก
4. รูปแบบการพัฒนาการบริหารจัดการสถานศึกษาสู่ความเป็นเลิศตามหลักปรัชญาของเศรษฐกิจพอเพียงนี้ นับเป็นสิ่งแปลกใหม่ที่ท้าทายกับการนำมาใช้ เป็นนวัตกรรมเพื่อการพัฒนาคุณภาพผู้เรียน ครูและบุคลากรได้มีส่วนร่วมและเกิดภาคภูมิใจในการดำเนินกิจกรรมการพัฒนาคุณภาพผู้เรียนตามรูปแบบนี้	4.19	0.85	มาก	4.43	0.65	มาก
5. ครูและบุคลากรได้มีส่วนร่วมและเกิดภาคภูมิใจในการดำเนินกิจกรรมการพัฒนาคุณภาพผู้เรียนตามรูปแบบนี้	3.79	0.83	มาก	4.23	0.48	มาก

ตาราง 52 (ต่อ)

รายการประเมิน	ปีการศึกษา 2563			ปีการศึกษา 2564		
	\bar{X}	S.D.	แปลผล	\bar{X}	S.D.	แปลผล
6. รูปแบบการพัฒนาการบริหารจัดการสถานศึกษาสู่ความเป็นเลิศตามหลักปรัชญาของเศรษฐกิจพอเพียงนี้ ช่วยให้ครูและบุคลากรและผู้ปกครองมีปฏิสัมพันธ์ที่ดีต่อกันและร่วมมือกัน พัฒนาคุณภาพผู้เรียน	4.09	0.84	มาก	4.51	0.50	มากที่สุด
7. รูปแบบการพัฒนาการบริหารจัดการสถานศึกษาสู่ความเป็นเลิศตามหลักปรัชญาของเศรษฐกิจพอเพียงนี้ ช่วยให้ครูและบุคลากรเกิดความตระหนักและเห็นถึงความสำคัญของการมีส่วนร่วมในการพัฒนาคุณภาพผู้เรียน	3.84	0.81	มาก	4.31	0.57	มาก
8 รูปแบบการพัฒนาการบริหารจัดการสถานศึกษาสู่ความเป็นเลิศตามหลักปรัชญาของเศรษฐกิจพอเพียงนี้ ช่วยส่งเสริมให้ครูได้เรียนรู้และเกิดประสบการณ์ใหม่ในการดำเนินกิจกรรม เพื่อการพัฒนาคุณภาพผู้เรียน	3.84	0.85	มาก	4.37	0.72	มาก
9 รูปแบบการพัฒนาการบริหารจัดการสถานศึกษาสู่ความเป็นเลิศตามหลักปรัชญาของเศรษฐกิจพอเพียงนี้ ช่วยครูและบุคลากรให้สามารถส่งเสริมนักเรียนให้ได้รับ	4.71	0.45	มากที่สุด	4.89	0.32	มากที่สุด

ตาราง 52 (ต่อ)

รายการประเมิน	ปีการศึกษา 2563			ปีการศึกษา 2564		
	\bar{X}	S.D.	แปลผล	\bar{X}	S.D.	แปลผล
การพัฒนาการเรียนรู้ให้มีความพร้อมในการสอบระดับต่าง						
10 รูปแบบการพัฒนาการบริหารจัดการสถานศึกษาสู่ความเป็นเลิศตามหลักปรัชญาของเศรษฐกิจพอเพียงนี้ ถือเป็นนวัตกรรมเพื่อการพัฒนาคุณภาพผู้เรียนที่มีประสิทธิภาพ	3.24	0.50	มาก	4.34	0.63	มาก
เฉลี่ย	4.10	0.18	มาก	4.50	0.13	มากที่สุด

จากตาราง 52 ความพึงพอใจของผู้บริหาร และครู ที่มีต่อผลการดำเนินงานตามรูปแบบการรูปแบบการพัฒนาการบริหารจัดการสถานศึกษาสู่ความเป็นเลิศตามหลักปรัชญาของเศรษฐกิจพอเพียงของโรงเรียนบ้านโป่งเปี้ยว สังกัดสำนักงานเขตพื้นที่การศึกษาประถมศึกษาบึงกาฬ พบว่า ปีการศึกษา 2563 พบว่า โดยรวมอยู่ในระดับมาก ($\bar{X}=4.10$) และ ปีการศึกษา 2564 โดยรวมอยู่ในระดับมากที่สุด ($\bar{X}=4.50$) ซึ่งมีแนวโน้มสูงขึ้น เมื่อพิจารณารายข้อ พบว่า อยู่ในระดับมากที่สุด 3 ข้อทั้งสองปีการศึกษา เรียงลำดับค่าเฉลี่ยจากมากไปน้อย คือ ข้อ 9 รูปแบบการพัฒนาการบริหารจัดการสถานศึกษาสู่ความเป็นเลิศตามหลักปรัชญาของเศรษฐกิจพอเพียงนี้ ช่วยครูและบุคลากรให้สามารถส่งเสริมนักเรียนให้ได้รับการพัฒนาการเรียนรู้ให้มีความพร้อมในการสอบระดับต่าง ๆ ปีการศึกษา 2563 ($\bar{X}=4.71$) ปีการศึกษา 2564 ($\bar{X}=4.89$) ข้อ 1 รูปแบบการพัฒนาการบริหารจัดการสถานศึกษาสู่ความเป็นเลิศตามหลักปรัชญาของเศรษฐกิจพอเพียงนี้ สามารถนำสู่การปฏิบัติได้จริง ปีการศึกษา 2563 ($\bar{X}=4.69$) ปีการศึกษา 2564 ($\bar{X}=4.80$) และ ข้อ 2 รูปแบบการพัฒนาการบริหารจัดการสถานศึกษาสู่ความเป็นเลิศตามหลักปรัชญาของเศรษฐกิจพอเพียงนี้ สามารถเสริมสร้างและพัฒนากระบวนการพัฒนาคุณภาพผู้เรียนของ

โรงเรียนบ้านโป่งเปือยให้ มีประสิทธิภาพและประสิทธิผล ปีการศึกษา 2563 (\bar{X} =4.54) ปีการศึกษา 2564 (\bar{X} =4.77)

ตาราง 53 การศึกษาความพึงพอใจของคณะกรรมการสถานศึกษาขั้นพื้นฐาน ที่มีต่อผลการดำเนินงานตามรูปแบบการรูปแบบการพัฒนาการบริหารจัดการสถานศึกษาสู่ความเป็นเลิศตามหลักปรัชญาของเศรษฐกิจพอเพียง โดยใช้ข้อมูลในปีการศึกษา 2563 (n =13) ปีการศึกษา 2564 (n =13)

รายการประเมิน	ปีการศึกษา 2563			ปีการศึกษา 2564		
	\bar{X}	S.D.	แปลผล	\bar{X}	S.D.	แปลผล
1. รูปแบบการพัฒนาการบริหารจัดการสถานศึกษาสู่ความเป็นเลิศตามหลักปรัชญาของเศรษฐกิจพอเพียงนี้ สามารถนำไปสู่การปฏิบัติได้จริง	4.77	0.42	มากที่สุด	4.85	0.36	มากที่สุด
2 รูปแบบการพัฒนาการบริหารจัดการสถานศึกษาสู่ความเป็นเลิศตามหลักปรัชญาของเศรษฐกิจพอเพียงนี้ สามารถเสริมสร้างและพัฒนากระบวนการพัฒนาคุณภาพผู้เรียนของโรงเรียนบ้านโป่งเปือยให้ มีประสิทธิภาพและประสิทธิผล	4.69	0.46	มากที่สุด	4.77	0.42	มากที่สุด
3 รูปแบบการพัฒนาการบริหารจัดการสถานศึกษาสู่ความเป็นเลิศตามหลักปรัชญาของเศรษฐกิจพอเพียงนี้ช่วยให้ครูและบุคลากรสามารถรวมกันเป็นทีมและร่วมมือกันพัฒนาคุณภาพผู้เรียนได้อย่างมีประสิทธิภาพ	4.08	0.73	มาก	4.46	0.50	มาก

ตาราง 53 (ต่อ)

รายการประเมิน	ปีการศึกษา 2563			ปีการศึกษา 2564		
	\bar{X}	S.D.	แปลผล	\bar{X}	S.D.	แปลผล
4. รูปแบบการพัฒนากิจการบริการจัดการสถานศึกษาสู่ความเป็นเลิศตามหลักปรัชญาของเศรษฐกิจพอเพียงนี้ นับเป็นสิ่งแปลกใหม่ที่ท้าทายกับการนำมาใช้เป็นนวัตกรรมเพื่อการพัฒนาคุณภาพผู้เรียน ครูและบุคลากรได้มีส่วนร่วมและเกิดภาคภูมิใจในการดำเนินกิจกรรมการพัฒนาคุณภาพผู้เรียนตามรูปแบบนี้	3.96	0.84	มาก	4.54	0.50	มาก
5. ครูและบุคลากรได้มีส่วนร่วมและเกิดภาคภูมิใจในการดำเนินกิจกรรมการพัฒนาคุณภาพผู้เรียนตามรูปแบบนี้	3.73	0.85	มาก	4.46	0.50	มาก
6. รูปแบบการพัฒนากิจการบริการจัดการสถานศึกษาสู่ความเป็นเลิศตามหลักปรัชญาของเศรษฐกิจพอเพียงนี้ ช่วยให้ครูและบุคลากรและผู้ปกครองมีปฏิสัมพันธ์ที่ดีต่อกันและร่วมมือกัน พัฒนาคุณภาพผู้เรียน	3.77	0.80	มาก	4.62	0.49	มากที่สุด
7. รูปแบบการพัฒนากิจการบริการจัดการสถานศึกษาสู่ความเป็นเลิศตามหลักปรัชญาของเศรษฐกิจพอเพียงนี้ ช่วยให้ครูและบุคลากรเกิดความตระหนักและเห็นถึง	3.92	0.83	มาก	4.38	0.62	มาก

ตาราง 53 (ต่อ)

รายการประเมิน	ปีการศึกษา 2563			ปีการศึกษา 2564		
	\bar{X}	S.D.	แปลผล	\bar{X}	S.D.	แปลผล
ความสำคัญของการมีส่วนร่วมในการพัฒนาคุณภาพผู้เรียน						
8 รูปแบบการพัฒนากิจการบริการจัดการสถานศึกษาสู่ความเป็นเลิศตามหลักปรัชญาของเศรษฐกิจพอเพียงนี้ ช่วยส่งเสริมให้ครูได้เรียนรู้และเกิดประสบการณ์ใหม่ในการดำเนินกิจกรรม เพื่อการพัฒนาคุณภาพผู้เรียน	3.92	0.83	มาก	4.38	0.62	มาก
9 รูปแบบการพัฒนากิจการบริการจัดการสถานศึกษาสู่ความเป็นเลิศตามหลักปรัชญาของเศรษฐกิจพอเพียงนี้ ช่วยครูและบุคลากรให้สามารถส่งเสริมนักเรียนให้ได้รับการพัฒนาการเรียนรู้ให้มีความพร้อมในการสอบระดับต่าง ๆ	4.85	0.36	มากที่สุด	4.85	0.36	มากที่สุด
10 รูปแบบการพัฒนากิจการบริการจัดการสถานศึกษาสู่ความเป็นเลิศตามหลักปรัชญาของเศรษฐกิจพอเพียงนี้ ถือเป็นนวัตกรรมเพื่อการพัฒนาคุณภาพผู้เรียนที่มีประสิทธิภาพ	3.42	0.55	มาก	4.54	0.50	มาก
เฉลี่ย	4.11	0.20	มาก	4.58	0.09	มากที่สุด

จากตาราง 53 การศึกษาความพึงพอใจของคณะกรรมการสถานศึกษาขั้นพื้นฐาน ที่มีต่อผลการดำเนินงานตามรูปแบบการพัฒนากิจการบริการจัดการสถานศึกษาสู่ความเป็น

เลิศตามหลักปรัชญาของเศรษฐกิจพอเพียงของโรงเรียนบ้านโป่งเปือย สังกัดสำนักงานเขตพื้นที่การศึกษาประถมศึกษาบึงกาฬ พบว่า ปีการศึกษา 2563 โดยรวมอยู่ในระดับมาก ($\bar{X}=4.11$) และ ปีการศึกษา 2564 โดยรวมอยู่ในระดับมากที่สุด ($\bar{X}=4.58$) ซึ่งมีแนวโน้มสูงขึ้น เมื่อพิจารณารายชื่อ พบว่า อยู่ในระดับมากที่สุดสองปีการศึกษา 3 ข้อ เรียงลำดับค่าเฉลี่ยจากมากไปน้อย คือ ข้อ 9 รูปแบบการพัฒนาการบริหารจัดการสถานศึกษาสู่ความเป็นเลิศตามหลักปรัชญาของเศรษฐกิจพอเพียงนี้ ช่วยครูและบุคลากรให้สามารถส่งเสริมนักเรียนให้ได้รับการพัฒนาการเรียนรู้ให้มีความพร้อมในการสอบระดับต่าง ๆ ปีการศึกษา 2563 และปีการศึกษา 2564 ($\bar{X}=4.85$) ข้อ 1 รูปแบบการพัฒนาการบริหารจัดการสถานศึกษาสู่ความเป็นเลิศตามหลักปรัชญาของเศรษฐกิจพอเพียงนี้ สามารถนำสู่การปฏิบัติได้จริง ปีการศึกษา 2563 ($\bar{X}=4.77$) ปีการศึกษา 2564 ($\bar{X}=4.85$) และ ข้อ 2 รูปแบบการพัฒนาการบริหารจัดการสถานศึกษาสู่ความเป็นเลิศตามหลักปรัชญาของเศรษฐกิจพอเพียงนี้ สามารถเสริมสร้างและพัฒนากระบวนการพัฒนาคุณภาพผู้เรียนของโรงเรียนบ้านโป่งเปือยให้ มีประสิทธิภาพและประสิทธิผล ปีการศึกษา 2563 ($\bar{X}=4.69$) ปีการศึกษา 2564 ($\bar{X}=4.77$)

ตาราง 54 การศึกษาความพึงพอใจของนักเรียน ที่มีต่อผลการดำเนินงานตามรูปแบบการรูปแบบการพัฒนาการบริหารจัดการสถานศึกษาสู่ความเป็นเลิศตามหลักปรัชญาของเศรษฐกิจพอเพียง โดยใช้ข้อมูลในปีการศึกษา 2563 (n =442) ปีการศึกษา 2564 (n =463)

รายการประเมิน	ปีการศึกษา 2563			ปีการศึกษา 2564		
	\bar{X}	S.D.	แปลผล	\bar{X}	S.D.	แปลผล
1. รูปแบบการพัฒนาการบริหารจัดการสถานศึกษาสู่ความเป็นเลิศตามหลักปรัชญาของเศรษฐกิจพอเพียงนี้ สามารถนำสู่การปฏิบัติได้จริง	4.34	0.85	มาก	4.79	0.49	มากที่สุด
2 รูปแบบการพัฒนาการบริหารจัดการสถานศึกษาสู่ความเป็นเลิศตามหลักปรัชญาของเศรษฐกิจพอเพียงนี้ สามารถเสริมสร้างและ	4.24	0.81	มาก	4.56	0.56	มากที่สุด

ตาราง 54 (ต่อ)

รายการประเมิน	ปีการศึกษา 2563			ปีการศึกษา 2564		
	\bar{X}	S.D.	แปลผล	\bar{X}	S.D.	แปลผล
พัฒนากระบวนการพัฒนาคุณภาพผู้เรียนของโรงเรียนบ้านโป่งเป็ยให้มีประสิทธิภาพและประสิทธิผล						
3 รูปแบบการพัฒนาการบริหารจัดการสถานศึกษาสู่ความเป็นเลิศตามหลักปรัชญาของเศรษฐกิจพอเพียงนี้ช่วยให้ครูและบุคลากรสามารถรวมกันเป็นทีมและร่วมมือกันพัฒนาคุณภาพผู้เรียนได้อย่างมีสัมฤทธิ์ผล	4.09	0.94	มาก	4.36	0.85	มาก
4 รูปแบบการพัฒนาการบริหารจัดการสถานศึกษาสู่ความเป็นเลิศตามหลักปรัชญาของเศรษฐกิจพอเพียงนี้ นับเป็นสิ่งแปลกใหม่ที่ท้าทายกับการนำมาใช้เป็นนวัตกรรมเพื่อการพัฒนาคุณภาพผู้เรียน ครูและบุคลากรได้มีส่วนร่วมและเกิดภาคภูมิใจในการดำเนินกิจกรรมการพัฒนาคุณภาพผู้เรียนตามรูปแบบนี้	4.01	0.54	มาก	4.28	0.88	มาก
5 ครูและบุคลากรได้มีส่วนร่วมและเกิดภาคภูมิใจในการดำเนินกิจกรรมการพัฒนาคุณภาพผู้เรียนตามรูปแบบนี้	3.73	0.87	มาก	4.38	0.88	มาก

ตาราง 54 (ต่อ)

รายการประเมิน	ปีการศึกษา 2563			ปีการศึกษา 2564		
	\bar{X}	S.D.	แปลผล	\bar{X}	S.D.	แปลผล
6 รูปแบบการพัฒนาการบริหารจัดการสถานศึกษาสู่ความเป็นเลิศตามหลักปรัชญาของเศรษฐกิจพอเพียงนี้ ช่วยให้ครูและบุคลากรและผู้ปกครองมีปฏิสัมพันธ์ที่ดีต่อกันและร่วมมือกัน พัฒนาคุณภาพผู้เรียน	3.80	0.90	มาก	4.11	0.87	มาก
7 รูปแบบการพัฒนาการบริหารจัดการสถานศึกษาสู่ความเป็นเลิศตามหลักปรัชญาของเศรษฐกิจพอเพียงนี้ ช่วยให้ครูและบุคลากรเกิดความตระหนักและเห็นถึงความสำคัญของการมีส่วนร่วมในการพัฒนาคุณภาพผู้เรียน	3.73	0.87	มาก	4.43	0.84	มาก
8 รูปแบบการพัฒนาการบริหารจัดการสถานศึกษาสู่ความเป็นเลิศตามหลักปรัชญาของเศรษฐกิจพอเพียงนี้ ช่วยส่งเสริมให้ครูได้เรียนรู้และเกิดประสบการณ์ใหม่ในการดำเนินกิจกรรม เพื่อการพัฒนาคุณภาพผู้เรียน	3.69	0.88	มาก	4.10	0.88	มาก

ตาราง 54 (ต่อ)

รายการประเมิน	ปีการศึกษา 2563			ปีการศึกษา 2564		
	\bar{X}	S.D.	แปลผล	\bar{X}	S.D.	แปลผล
9 รูปแบบการพัฒนาการบริหารจัดการสถานศึกษาสู่ความเป็นเลิศตามหลักปรัชญาของเศรษฐกิจพอเพียงนี้ ช่วยครูและบุคลากรให้สามารถส่งเสริมนักเรียนให้ได้รับการพัฒนาการเรียนรู้ให้มีความพร้อมในการสอบระดับต่าง ๆ	4.40	0.81	มาก	4.84	0.37	มากที่สุด
10 รูปแบบการพัฒนาการบริหารจัดการสถานศึกษาสู่ความเป็นเลิศตามหลักปรัชญาของเศรษฐกิจพอเพียงนี้ ถือเป็นนวัตกรรมเพื่อการพัฒนาคุณภาพผู้เรียนที่มีประสิทธิภาพ	3.80	0.97	มาก	4.23	0.93	มาก
เฉลี่ย	3.80	0.12	มาก	4.41	0.20	มาก

จากตาราง 54 การศึกษาความพึงพอใจของนักเรียน ที่มีต่อผลการดำเนินงานตามรูปแบบการรูปแบบการพัฒนาการบริหารจัดการสถานศึกษาสู่ความเป็นเลิศตามหลักปรัชญาของเศรษฐกิจพอเพียงของโรงเรียนบ้านโป่งเปือย สังกัดสำนักงานเขตพื้นที่การศึกษาประถมศึกษาบึงกาฬ พบว่า โดยรวมอยู่ในระดับมากทุกปีการศึกษา ค่าเฉลี่ย ปีการศึกษา 2563 ($\bar{X}=3.80$) และปีการศึกษา 2564 ($\bar{X}=4.41$) ซึ่งมีแนวโน้มสูงขึ้น เมื่อพิจารณารายข้อ พบว่า ปีการศึกษา 2564 อยู่ในระดับมากที่สุด 3 ข้อ เรียงลำดับค่าเฉลี่ยจากมากไปน้อย คือ ข้อ 9 รูปแบบการพัฒนาการบริหารจัดการสถานศึกษาสู่ความเป็นเลิศตามหลักปรัชญาของเศรษฐกิจพอเพียงนี้ ช่วยครูและบุคลากรให้สามารถส่งเสริมนักเรียนให้ได้รับการพัฒนาการเรียนรู้ให้มีความพร้อมในการสอบระดับต่าง ๆ ($\bar{X}=4.84$) ข้อ 1 รูปแบบการพัฒนาการบริหารจัดการสถานศึกษาสู่ความเป็นเลิศตามหลักปรัชญาของเศรษฐกิจพอเพียงนี้ สามารถนำไปสู่การปฏิบัติได้จริง ($\bar{X}=4.79$) และข้อ 2

รูปแบบการพัฒนาการบริหารจัดการสถานศึกษาสู่ความเป็นเลิศตามหลักปรัชญาของเศรษฐกิจพอเพียงนี้ สามารถเสริมสร้างและพัฒนากระบวนการพัฒนาคุณภาพผู้เรียนของโรงเรียนบ้านโป่งเป็ย ให้มีประสิทธิภาพและประสิทธิผล (\bar{X} = 4.56)

ตาราง 55 การศึกษาความพึงพอใจของผู้ปกครองนักเรียน ที่มีต่อผลการดำเนินงานตามรูปแบบการรูปแบบการพัฒนาการบริหารจัดการสถานศึกษาสู่ความเป็นเลิศตามหลักปรัชญาของเศรษฐกิจพอเพียง โดยใช้ข้อมูลในปีการศึกษา 2563 (n =442) ปีการศึกษา 2564 (n =463)

รายการประเมิน	ปีการศึกษา 2563			ปีการศึกษา 2564		
	\bar{X}	S.D.	แปลผล	\bar{X}	S.D.	แปลผล
1. รูปแบบการพัฒนาการบริหารจัดการสถานศึกษาสู่ความเป็นเลิศตามหลักปรัชญาของเศรษฐกิจพอเพียงนี้ สามารถนำไปสู่การปฏิบัติได้จริง	4.38	0.84	มาก	4.70	0.53	มากที่สุด
2 รูปแบบการพัฒนาการบริหารจัดการสถานศึกษาสู่ความเป็นเลิศตามหลักปรัชญาของเศรษฐกิจพอเพียงนี้ สามารถเสริมสร้างและพัฒนากระบวนการพัฒนาคุณภาพผู้เรียนของโรงเรียนบ้านโป่งเป็ย ให้ มีประสิทธิภาพและประสิทธิผล	4.31	0.81	มาก	4.61	0.55	มากที่สุด
3 รูปแบบการพัฒนาการบริหารจัดการสถานศึกษาสู่ความเป็นเลิศตามหลักปรัชญาของเศรษฐกิจพอเพียงนี้ช่วยให้ครูและบุคลากรสามารถรวมกันเป็นทีมและร่วมมือกันพัฒนาคุณภาพผู้เรียนได้อย่างมีประสิทธิภาพ	3.85	0.86	มาก	4.40	0.84	มาก

ตาราง 55 (ต่อ)

รายการประเมิน	ปีการศึกษา 2563			ปีการศึกษา 2564		
	\bar{X}	S.D.	แปลผล	\bar{X}	S.D.	แปลผล
4 รูปแบบการพัฒนาการบริหารจัดการสถานศึกษาสู่ความเป็นเลิศตามหลักปรัชญาของเศรษฐกิจพอเพียงนี้ นับเป็นสิ่งแปลกใหม่ที่ท้าทายกับการนำมาใช้เป็นนวัตกรรมเพื่อการพัฒนาคุณภาพผู้เรียน ครูและบุคลากรได้มีส่วนร่วมและเกิดภาคภูมิใจในการดำเนินกิจกรรมการพัฒนาคุณภาพผู้เรียนตามรูปแบบนี้	3.95	0.90	มาก	4.43	0.85	มาก
5 ครูและบุคลากรได้มีส่วนร่วมและเกิดภาคภูมิใจในการดำเนินกิจกรรมการพัฒนาคุณภาพผู้เรียนตามรูปแบบนี้	3.65	0.84	มาก	4.39	0.87	มาก
6 รูปแบบการพัฒนาการบริหารจัดการสถานศึกษาสู่ความเป็นเลิศตามหลักปรัชญาของเศรษฐกิจพอเพียงนี้ ช่วยให้ครูและบุคลากรและผู้ปกครองมีปฏิสัมพันธ์ที่ดีต่อกันและร่วมมือกัน พัฒนาคุณภาพผู้เรียน	3.82	0.89	มาก	4.39	0.83	มาก
7 รูปแบบการพัฒนาการบริหารจัดการสถานศึกษาสู่ความเป็นเลิศตามหลักปรัชญาของเศรษฐกิจพอเพียงนี้ ช่วยให้ครูและบุคลากรเกิดความตระหนักและเห็นถึง	3.75	0.85	มาก	4.35	0.87	มาก

ตาราง 55 (ต่อ)

รายการประเมิน	ปีการศึกษา 2563			ปีการศึกษา 2564		
	\bar{X}	S.D.	แปลผล	\bar{X}	S.D.	แปลผล
ความสำคัญของการมีส่วนร่วมในการพัฒนาคุณภาพผู้เรียน						
8 รูปแบบการพัฒนาการบริหารจัดการสถานศึกษาสู่ความเป็นเลิศตามหลักปรัชญาของเศรษฐกิจพอเพียงนี้ ช่วยส่งเสริมให้ครูได้เรียนรู้และเกิดประสบการณ์ใหม่ในการดำเนินกิจกรรม เพื่อการพัฒนาคุณภาพผู้เรียน	3.71	0.87	มาก	4.43	0.84	มาก
9 รูปแบบการพัฒนาการบริหารจัดการสถานศึกษาสู่ความเป็นเลิศตามหลักปรัชญาของเศรษฐกิจพอเพียงนี้ ช่วยครูและบุคลากรให้สามารถส่งเสริมนักเรียนให้ได้รับการพัฒนาการเรียนรู้ให้มีความพร้อมในการสอบระดับต่าง ๆ	4.43	0.79	มาก	4.87	0.40	มากที่สุด
10 รูปแบบการพัฒนาการบริหารจัดการสถานศึกษาสู่ความเป็นเลิศตามหลักปรัชญาของเศรษฐกิจพอเพียงนี้ ถือเป็นนวัตกรรมเพื่อการพัฒนาคุณภาพผู้เรียนที่มีประสิทธิภาพ	3.19	0.59	มาก	4.46	0.86	มาก
เฉลี่ย	3.19	0.09	มาก	4.50	0.18	มากที่สุด

จากตาราง 55 การศึกษาความพึงพอใจของผู้ปกครองนักเรียน ที่มีต่อผลการดำเนินงานตามรูปแบบการรูปแบบการพัฒนาการบริหารจัดการสถานศึกษาสู่ความเป็นเลิศตามหลักปรัชญา

ของเศรษฐกิจพอเพียงของโรงเรียนบ้านโป่งเป็ย สังกัดสำนักงานเขตพื้นที่การศึกษา
ประถมศึกษาบึงกาฬ พบว่าโดยรวมปีการศึกษา 2563 อยู่ในระดับมาก และ ปีการศึกษา 2564
โดยรวมอยู่ในระดับมากที่สุด และมีแนวโน้มสูงขึ้น เมื่อพิจารณารายข้อ พบว่า ปีการศึกษา 2564
อยู่ในระดับมากที่สุด คือ ข้อ 9 รูปแบบการพัฒนาการบริหารจัดการสถานศึกษาสู่ความเป็นเลิศ
ตามหลักปรัชญาของเศรษฐกิจพอเพียงนี้ ช่วยครูและบุคลากรให้สามารถส่งเสริมนักเรียนให้ได้รับ
การพัฒนาการเรียนรู้ให้มีความพร้อมในการสอบระดับต่าง ๆ (\bar{X} = 4.87)

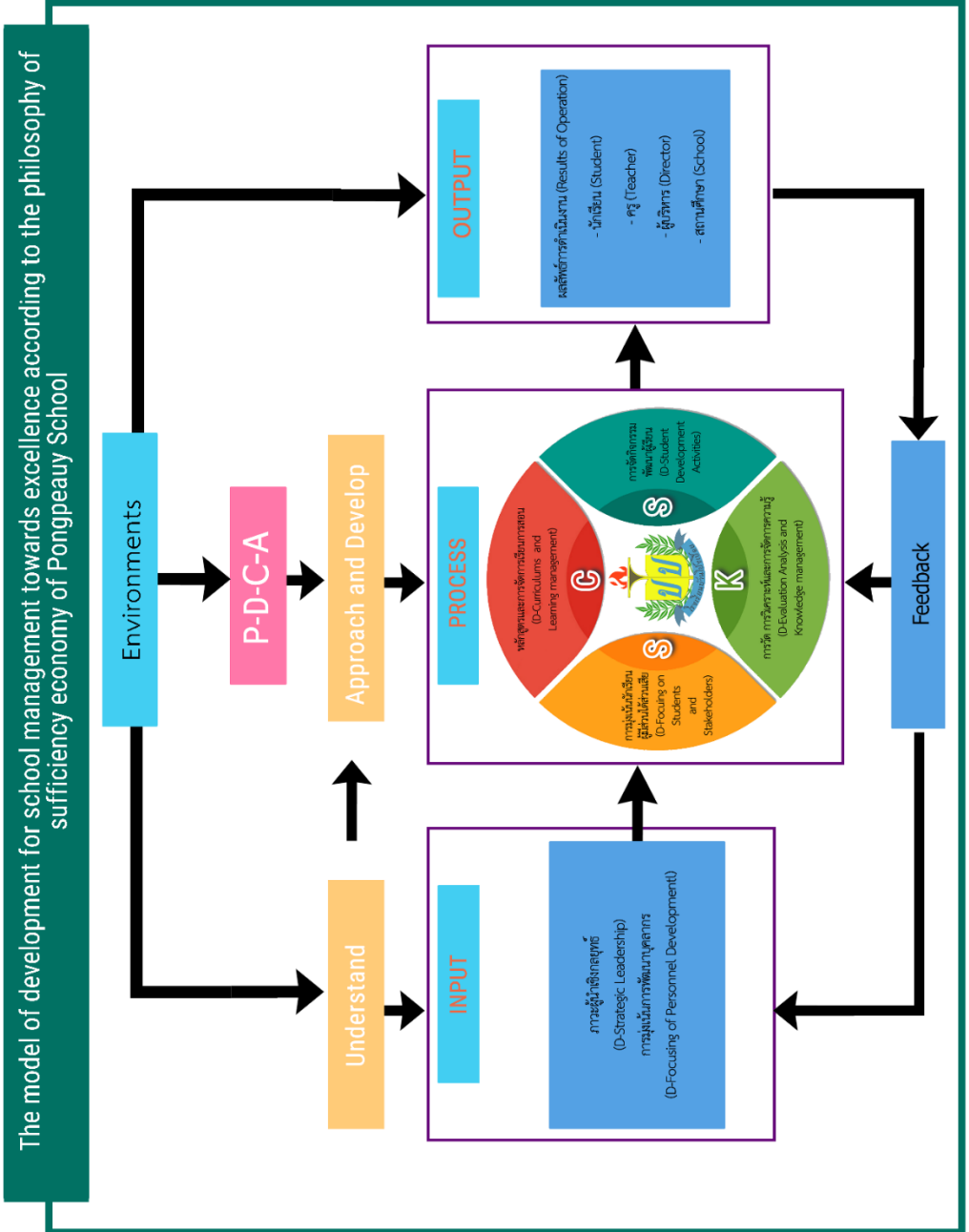

ภาพประกอบ 25 รูปแบบการพัฒนาการบริหารจัดการสถานศึกษาสู่ความเป็นเลิศตามหลักปรัชญาของเศรษฐกิจพอเพียงของโรงเรียนบ้านโป่งเปือย สังกัดสำนักงานเขตพื้นที่การศึกษาระยองศึกษาธิการ

บทที่ 5

สรุปผล อภิปรายผล และข้อเสนอแนะ

การวิจัยเรื่องรูปแบบการพัฒนาการบริหารจัดการสถานศึกษาสู่ความเป็นเลิศตามหลักปรัชญาของเศรษฐกิจพอเพียงของโรงเรียนบ้านโป่งเป็ย สังกัดสำนักงานเขตพื้นที่การศึกษาประถมศึกษาบึงกาฬ เป็นการวิจัยแบบผสมผสานวิธี (Mixed Methods Research) ระหว่างการวิจัยเชิงคุณภาพ (Qualitative Research) และการวิจัยเชิงปริมาณ (Quantitative Research) โดยมีวัตถุประสงค์เพื่อ 1) ศึกษาองค์ประกอบการบริหารจัดการสถานศึกษาสู่ความเป็นเลิศตามหลักปรัชญาของเศรษฐกิจพอเพียง 2) สร้างและพัฒนารูปแบบการพัฒนาการบริหารจัดการสถานศึกษาสู่ความเป็นเลิศตามหลักปรัชญาของเศรษฐกิจพอเพียง 3) ทดลองใช้รูปแบบการพัฒนาการบริหารจัดการสถานศึกษาสู่ความเป็นเลิศตามหลักปรัชญาของเศรษฐกิจพอเพียง และ 4) ศึกษาความพึงพอใจของผู้มีส่วนเกี่ยวข้องที่มีต่อผลการดำเนินงานตามรูปแบบการพัฒนาการบริหารจัดการสถานศึกษาสู่ความเป็นเลิศตามหลักปรัชญาของเศรษฐกิจพอเพียง การดำเนินการมี 4 ระยะ ดังนี้

ระยะที่ 1 การศึกษาองค์ประกอบของรูปแบบและองค์ประกอบการพัฒนาการบริหารจัดการสถานศึกษาสู่ความเป็นเลิศตามหลักปรัชญาของเศรษฐกิจพอเพียง

ระยะที่ 2 สร้าง และพัฒนารูปแบบการพัฒนาการบริหารจัดการสถานศึกษาสู่ความเป็นเลิศตามหลักปรัชญาของเศรษฐกิจพอเพียงของโรงเรียนบ้านโป่งเป็ย สังกัดสำนักงานเขตพื้นที่การศึกษาประถมศึกษาบึงกาฬ

ระยะที่ 3 ทดลองใช้รูปแบบการพัฒนาการบริหารจัดการสถานศึกษาสู่ความเป็นเลิศตามหลักปรัชญาของเศรษฐกิจพอเพียงของโรงเรียนบ้านโป่งเป็ย สังกัดสำนักงานเขตพื้นที่การศึกษาประถมศึกษาบึงกาฬ

ระยะที่ 4 ศึกษาความพึงพอใจของผู้มีส่วนได้ส่วนเสียที่มีต่อผลการดำเนินงานตามรูปแบบการพัฒนาการบริหารจัดการสถานศึกษาสู่ความเป็นเลิศตามหลักปรัชญาของเศรษฐกิจพอเพียงของโรงเรียนบ้านโป่งเป็ย สังกัดสำนักงานเขตพื้นที่การศึกษาประถมศึกษาบึงกาฬ

ผู้วิจัยขอเสนอแนะตามลำดับ คือ สรุปผลการวิจัย อภิปรายผล และข้อเสนอแนะ ดังนี้

สรุปผลการวิจัย

การวิจัยเรื่องรูปแบบการพัฒนาการบริหารจัดการสถานศึกษาสู่ความเป็นเลิศตามหลักปรัชญาของเศรษฐกิจพอเพียงของโรงเรียนบ้านโป่งเปือย สังกัดสำนักงานเขตพื้นที่การศึกษาประถมศึกษาบึงกาฬ สามารถสรุปผลการวิจัยได้ ดังนี้

วัตถุประสงค์ที่ 1 ผลการศึกษาองค์ประกอบการบริหารจัดการสถานศึกษาสู่ความเป็นเลิศตามหลักปรัชญาของเศรษฐกิจพอเพียง พบว่า มีองค์ประกอบ 7 องค์ประกอบ ได้แก่ ด้านภาวะผู้นำเชิงกลยุทธ์ ด้านการมุ่งเน้นการพัฒนาบุคลากร ด้านหลักสูตร และการจัดการเรียนการสอน ด้านการจัดกิจกรรมพัฒนาผู้เรียน ด้านการวัด การวิเคราะห์และการจัดการความรู้ ด้านการมุ่งเน้นนักเรียน ผู้มีส่วนได้ส่วนเสีย และด้านผลลัพธ์การดำเนินงาน ส่วนองค์ประกอบเชิงระบบของรูปแบบ มี 3 องค์ประกอบ ได้แก่ 1) ปัจจัยนำเข้า 2) ปัจจัยกระบวนการ และ 3) ปัจจัยผลผลิต

วัตถุประสงค์ที่ 2 ผลการสร้าง และพัฒนารูปแบบการพัฒนาการบริหารจัดการสถานศึกษาสู่ความเป็นเลิศตามหลักปรัชญาของเศรษฐกิจพอเพียง ประกอบด้วย 3 องค์ประกอบหลัก 7 องค์ประกอบย่อย ซึ่งมีผลการวิเคราะห์องค์ประกอบเชิงยืนยันอันดับที่ ดังนี้ 1) ปัจจัยนำเข้า มี 2 องค์ประกอบย่อย คือ ด้านภาวะผู้นำเชิงกลยุทธ์ และด้านการมุ่งเน้นการพัฒนาบุคลากร มีค่าสถิติ Bartlett's Test of Sphericity เท่ากับ 520.863 โดยมีนัยสำคัญทางสถิติที่ระดับ 0.001 และค่าดัชนี Kaiser-Meyer-Olkin เท่ากับ 0.783 จึงกล่าวได้ว่าดัชนีชี้วัดขององค์ประกอบด้านปัจจัยนำเข้า มีความสัมพันธ์เหมาะสมกันดีมาก สามารถนำไปวิเคราะห์องค์ประกอบเชิงยืนยันต่อไปได้ 2) ปัจจัยกระบวนการ มี 4 องค์ประกอบย่อย คือ ด้านหลักสูตร และการจัดการเรียนการสอน ด้านการจัดกิจกรรมพัฒนาผู้เรียน ด้านการวัด การวิเคราะห์และการจัดการความรู้ และด้านการมุ่งเน้นนักเรียน ผู้มีส่วนได้ส่วนเสีย มีค่าสถิติ Bartlett's Test of Sphericity เท่ากับ 758.843 โดยมีนัยสำคัญทางสถิติที่ระดับ 0.001 และค่าดัชนี Kaiser-Meyer-Olkin เท่ากับ 0.791 จึงกล่าวได้ว่าดัชนีชี้วัดขององค์ประกอบด้านกระบวนการ มีความสัมพันธ์เหมาะสมกัน ดีมาก สามารถนำไปวิเคราะห์องค์ประกอบเชิงยืนยันต่อไปได้ 3) ปัจจัยผลผลิต มี 1 องค์ประกอบย่อย คือ ด้านผลลัพธ์การดำเนินงาน (Result) มีค่าสถิติ Bartlett's Test of Sphericity เท่ากับ 458.604 โดยมีนัยสำคัญทางสถิติที่ระดับ 0.001 และค่าดัชนี Kaiser-Meyer-Olkin เท่ากับ 0.808 จึงกล่าวได้ว่าดัชนีชี้วัดขององค์ประกอบด้านปัจจัยผลผลิต มีความสัมพันธ์เหมาะสมกันดีมาก สามารถนำไปวิเคราะห์องค์ประกอบ เชิงยืนยันต่อไปได้ ผลการวิเคราะห์องค์ประกอบเชิงยืนยันอันดับที่ 2 สรุปได้ว่าโมเดลมีความสอดคล้องกับข้อมูลเชิงประจักษ์

วัตถุประสงค์ที่ 3 ผลการทดลองการใช้รูปแบบการพัฒนาการบริหารจัดการสถานศึกษาสู่ความเป็นเลิศตามหลักปรัชญาของเศรษฐกิจพอเพียง กลุ่มทดลองมีพฤติกรรมหลังการทดลอง ซึ่งเป็นกลยุทธ์ที่ 7 ผลลัพธ์การดำเนินงาน พบว่า กลยุทธ์ที่ 7 ผลลัพธ์การดำเนินงานปีการศึกษา 2563 อยู่ในระดับดีเยี่ยม และปีการศึกษา 2564 อยู่ในระดับดีเยี่ยม ซึ่งมีแนวโน้มสูงขึ้น เมื่อพิจารณากลยุทธ์รายด้าน พบว่า อยู่ในระดับดีเยี่ยมทุกกลยุทธ์ และเมื่อเปรียบเทียบผลการประเมินสองปีการศึกษาพบว่า ผลต่างคะแนนเฉลี่ยเรียงจากน้อยไปมาก 3 ลำดับแรก คือ กลยุทธ์ที่ 2 การมุ่งเน้นการพัฒนาบุคลากร กลยุทธ์ที่ 6 การมุ่งเน้นนักเรียนผู้มีส่วนได้เสีย และกลยุทธ์ที่ 3 พัฒนาหลักสูตร และการจัดการเรียนการสอน

วัตถุประสงค์ที่ 4 ผลการศึกษาความพึงพอใจของผู้มีส่วนได้ส่วนเสียที่มีต่อผลการดำเนินงานตามรูปแบบการรูปแบบการพัฒนาการบริหารจัดการสถานศึกษาสู่ความเป็นเลิศตามหลักปรัชญาของเศรษฐกิจพอเพียงของโรงเรียนบ้านโป่งเป็ย สังกัดสำนักงานเขตพื้นที่การศึกษาประถมศึกษาบึงกาฬ พบว่า ปีการศึกษาการศึกษา 2563 โดยรวมอยู่ในระดับมาก และปีการศึกษา 2564 โดยรวมอยู่ในระดับมากที่สุด ซึ่งมีแนวโน้มสูงขึ้น เมื่อพิจารณารายข้อพบว่า มี 3 ข้ออยู่ในระดับมากที่สุดทุกปีการศึกษา เรียงลำดับค่าเฉลี่ยจากมากไปน้อย คือ ข้อ 9 รูปแบบการพัฒนาการบริหารจัดการสถานศึกษาสู่ความเป็นเลิศตามหลักปรัชญาของเศรษฐกิจพอเพียงนี้ ช่วยครูและบุคลากรให้สามารถส่งเสริมนักเรียนให้ได้รับการพัฒนาการเรียนรู้ให้มีความพร้อมในการสอบระดับต่าง ๆ มากที่สุด ข้อ 1 รูปแบบการพัฒนาการบริหารจัดการสถานศึกษาสู่ความเป็นเลิศตามหลักปรัชญาของเศรษฐกิจพอเพียงนี้ สามารถนำสู่การปฏิบัติได้จริง และ ข้อ 2 รูปแบบการพัฒนาการบริหารจัดการสถานศึกษาสู่ความเป็นเลิศตามหลักปรัชญาของเศรษฐกิจพอเพียงนี้ สามารถเสริมสร้างและพัฒนากระบวนการพัฒนาคุณภาพผู้เรียนของโรงเรียนบ้านโป่งเป็ย ให้มีประสิทธิภาพและประสิทธิผล มากที่สุด

อภิปรายผลการวิจัย

ผลจากการวิจัยในครั้งนี้มีประเด็นสำคัญที่ค้นพบจากรูปแบบการพัฒนาการบริหารจัดการสถานศึกษาสู่ความเป็นเลิศตามหลักปรัชญาของเศรษฐกิจพอเพียงของโรงเรียนบ้านโป่งเป็ย สังกัดสำนักงานเขตพื้นที่การศึกษาประถมศึกษาบึงกาฬ ผู้วิจัยได้ตั้งวัตถุประสงค์ไว้ 4 ข้อ สามารถนำมาอภิปรายผลได้ดังนี้

1. องค์ประกอบการบริหารจัดการสถานศึกษาสู่ความเป็นเลิศตามหลักปรัชญาของเศรษฐกิจพอเพียงของโรงเรียนบ้านโป่งเป็ย สังกัดสำนักงานเขตพื้นที่การศึกษาประถมศึกษาบึงกาฬ มีองค์ประกอบหลัก 3 องค์ประกอบ และองค์ประกอบย่อย 7 องค์ประกอบ ได้แก่

1) ปัจจัยนำเข้า ประกอบด้วย ด้านภาวะผู้นำเชิงกลยุทธ์ และการมุ่งเน้นการพัฒนาบุคลากร

2) ปัจจัยกระบวนการ ประกอบด้วย ด้านหลักสูตร และการจัดการเรียนการสอน ด้านการจัดกิจกรรมพัฒนาผู้เรียน ด้านการวัด การวิเคราะห์และการจัดการความรู้ และด้านการมุ่งเน้นนักเรียน ผู้มีส่วนได้ส่วนเสีย และ 3) ปัจจัยผลผลิต ประกอบด้วย ด้านผลลัพธ์การดำเนินงาน

ทั้งนี้เพราะสถานศึกษาเป็นแหล่งศึกษาให้บริการทางการศึกษาที่สำคัญในชุมชน การพัฒนาคุณภาพการศึกษาจำเป็นต้องค้นหาวิธีการหรือแนวทางการบริหารที่มีกระบวนการที่เป็นระบบครบวงจรที่จะนำไปสู่ ประสิทธิภาพและประสิทธิผลในการดำเนินงานของสถานศึกษา สถานศึกษาจึงจำเป็นต้องปรับเปลี่ยน เพื่อเพิ่มศักยภาพการจัดการศึกษาให้พร้อมสำหรับการแข่งขันในเวทีโลกประกอบกับ ทั้งนี้ อาจเป็นเพราะว่าสถานการณ์โลกที่เปลี่ยนแปลงอย่างรวดเร็ว สังคมโลกมีความเชื่อมโยงใกล้ชิดกันมากขึ้น จนเป็นสภาพไร้พรมแดน มีการพัฒนาเทคโนโลยี และการพัฒนาคนโดยเฉพาะอย่างยิ่งการพัฒนาทุนมนุษย์จากการยกระดับคุณภาพการศึกษา ให้มีมาตรฐานการศึกษาที่ทัดเทียมกัน โดยพัฒนาให้ผู้เรียนมีทักษะและคุณลักษณะที่จำเป็นต่อการเปลี่ยนแปลงของโลกศตวรรษที่ 21 และมุ่งพัฒนาศักยภาพของผู้เรียนสู่ความเป็นเลิศให้มีความสมรรถนะที่สอดคล้องกับยุทธศาสตร์ประเทศไทย 4.0 ดังนั้น การบริหารสถานศึกษาสู่ความเป็นเลิศควรดำเนินการตามองค์ประกอบทั้ง 7 องค์ประกอบ ซึ่งครอบคลุมภารกิจและเป้าหมายสำคัญของผู้บริหารในการบริหารสถานศึกษา เพื่อยกระดับคุณภาพการศึกษาสู่ความเป็นเลิศสอดคล้องกับอร่าม วัฒนะ (2561: 55) กล่าวว่า องค์ประกอบการบริหารสถานศึกษาสู่ความเป็นเลิศของโรงเรียนสังกัดองค์การบริหารส่วนจังหวัดได้ 7 องค์ประกอบ ได้แก่ 1) ภาวะผู้นำของผู้บริหาร 2) คุณภาพครู 3) การวางแผนกลยุทธ์ 4) เครือข่ายความร่วมมือ 5) คุณภาพนักเรียน 6) การบริหารจัดการ และ 7) การพัฒนาบุคลากร และยังสอดคล้องกับงานวิจัย สมกิต บัญยะโพธิ์ (2557: 80) ได้วิจัยเรื่องรูปแบบการบริหารสถานศึกษาขั้นพื้นฐานสังกัดสำนักงานเขตพื้นที่การศึกษาประถมศึกษาสู่ความเป็นเลิศพบว่าองค์ประกอบการบริหารสถานศึกษาขั้นพื้นฐานสังกัดสำนักงานเขตพื้นที่การศึกษาประถมศึกษาสู่ความเป็นเลิศประกอบด้วย 6 องค์ประกอบ 1) ภาวะผู้นำของผู้บริหารสถานศึกษา 2) กระบวนการจัดการเรียนรู้ของครู 3) การวางแผนกลยุทธ์ 4) การบริหารทรัพยากรบุคคล 5) กระบวนการบริหารจัดการ 6) ความคาดหวังต่อความสำเร็จของผู้เรียน และสอดคล้องกับกัลลิกา ศรีหาสาร (2561: 237) กล่าวว่าการบริหารสถานศึกษาพอเพียงสังกัดสำนักงานคณะกรรมการการศึกษาขั้นพื้นฐานสู่สถานศึกษาพอเพียงที่มีผลการปฏิบัติที่เป็นเลิศ พบว่า มีจำนวน 7 องค์ประกอบ ได้แก่ 1) ด้านการบริหารจัดการสถานศึกษามี 2) ด้านหลักสูตรและการจัดการเรียนรู้ 3) ด้านการจัดกิจกรรมพัฒนาผู้เรียน 4) ด้านพัฒนาบุคลากรของสถานศึกษา 5) ด้านการสร้างเครือข่ายและขยายผล 6) ด้านผลลัพธ์ที่

เกิดขึ้นจากการน้อมนำปรัชญาของเศรษฐกิจพอเพียงเข้าสู่สถานศึกษา และ 7) ด้านผลลัพธ์ที่เกิดขึ้นต่อชุมชนจากการขับเคลื่อนหลักปรัชญาของเศรษฐกิจพอเพียงเข้าสู่สถานศึกษา

2. การสร้างและพัฒนารูปแบบ ประกอบด้วย 3 องค์ประกอบหลัก และองค์ประกอบย่อย 7 องค์ประกอบ มีรายละเอียดดังนี้

2.1 องค์ประกอบด้านปัจจัยนำเข้า (INPUT) ประกอบด้วย องค์ประกอบย่อยที่เรียงตามลำดับความสำคัญมากที่สุด คือ 1) ด้านภาวะผู้นำเชิงกลยุทธ์ โดยเป็นองค์ประกอบที่มีความสำคัญมากสำหรับการพัฒนาการบริหารจัดการสถานศึกษาสู่ความเป็นเลิศตามหลักปรัชญาของเศรษฐกิจพอเพียงของโรงเรียนบ้านโป่งเป็ย สังกัดสำนักงานเขตพื้นที่การศึกษาประถมศึกษาบึงกาฬ ทั้งนี้เพราะภาวะผู้นำของผู้บริหารมีความสัมพันธ์กับการจัดการข้อมูลสารสนเทศและเทคโนโลยีและการมุ่งเน้นผู้เรียน มีอิทธิพลทางตรงต่อความเป็นเลิศของโรงเรียน มีอิทธิพลทางอ้อมผ่านการมีส่วนร่วม และการนิเทศ กำกับ ติดตามและประเมินผล ซึ่งเป็นกระบวนการที่จะนำไปสู่ความเป็นเลิศของโรงเรียน นอกจากนี้ผู้บริหารโรงเรียนเป็นบุคคลที่สำคัญที่สุดที่จะเป็นกลไกในการบริหารโรงเรียนให้ประสบผลสำเร็จ หากผู้บริหารมีภาวะผู้นำ มีความรู้ความสามารถ และทักษะการบริหารจัดการที่วางแผนการทำงานอย่างเป็นระบบ จะทำให้สามารถพัฒนาโรงเรียนสู่ความเป็นเลิศได้อย่างมีประสิทธิภาพ ดังนั้นผู้บริหารต้องวางแผนกลยุทธ์ เพราะว่าความสำเร็จในการบริหารโรงเรียนจะต้องมีการวางแผนโดยการกำหนดวิสัยทัศน์ พันธกิจ เป้าประสงค์ และกลยุทธ์ เพื่อเป็นทิศทางในการดำเนินงานที่ชัดเจน ทำให้กระบวนการบริหารจัดการเป็นไปอย่างมีประสิทธิภาพ บรรลุวัตถุประสงค์ และเป้าหมายที่ต้องการ สอดคล้องกับจรรยา ตรีทิพย์ (2560 : 201) กล่าวว่า การบริหารจัดการสู่ความเป็นเลิศของโรงเรียนอนุบาลประจำจังหวัดเป็นรูปแบบที่สอดคล้องกับข้อมูลเชิงประจักษ์ โดยมี 8 ตัวแปรที่มีอิทธิพลทางตรงต่อความเป็นเลิศของโรงเรียนสามารถเรียงลำดับจากมากไปหาน้อยได้ ดังนี้ 1) การมีส่วนร่วม 2) ภาวะผู้นำของผู้บริหาร 3) การมุ่งเน้นผู้เรียน 4) การบริหารทรัพยากรบุคคล 5) การนิเทศ ติดตามและประเมินผล 6) การจัดการข้อมูลสารสนเทศและเทคโนโลยี 7) การวางแผนกลยุทธ์ และ 8) กระบวนการบริหารจัดการ อีกทั้งณัฐมนต์ ชาญเชิงคำ (2561 : 95) ได้กล่าวว่า การบริหารสถานศึกษาสู่ความเป็นเลิศของโรงเรียนขยายโอกาส สังกัดสำนักงานคณะกรรมการการศึกษาขั้นพื้นฐาน พบว่าเป้าหมายที่สำคัญของการจัดการศึกษานั้นผลสำเร็จที่เกิดขึ้นกับผู้เรียน ซึ่งวัดได้จากผลสัมฤทธิ์ทางการเรียน ในการขับเคลื่อนการจัดการศึกษาภายในสถานศึกษาให้เป็นไปตามเป้าหมายที่กำหนดนั้น ผู้บริหารคือกลไกที่สำคัญการกำหนดทิศทางการบริหารจัดการสถานศึกษา และในกระบวนการบริหารนั้นจำเป็นต้องมีองค์ประกอบ ด้านอื่น ๆ ซึ่งเป็นส่วนสำคัญในการนำมาพัฒนาคุณภาพการศึกษา ไม่ว่าจะเป็นแผนกลยุทธ์ที่เป็น

ตัวกำหนดทิศทาง กำหนดเป้าหมาย ในการจัดการศึกษามาตรการด้านการส่งเสริมการจัดการศึกษา ครูและบุคลากรที่ปฏิบัติงานตามบทบาทหน้าที่ในการจัดการเรียนการสอน การดำเนินงานกิจกรรมโครงการต่าง ๆ ให้สำเร็จตามเป้าหมายที่กำหนดและในกระบวนการทำงานนั้นย่อมต้องมีการประเมินผลการปฏิบัติงาน การควบคุมคุณภาพการปฏิบัติงาน ซึ่งองค์ประกอบเหล่านี้แสดงให้เห็นถึงความมีคุณภาพในการบริหารสถานศึกษาให้เป็นที่ยอมรับ อีกทั้งแนวคิดของรูปแบบโรงเรียนเป็นเลิศ ประเทศสิงคโปร์ Singapore : Ministration (2000 : 8) ที่กล่าวถึงความสำคัญด้านภาวะผู้นำของผู้บริหารโรงเรียนที่ต้องมีภาวะผู้นำค่านิยม ด้านการจัดการเรียนการสอน การวัดผลประเมินผลของนักเรียน มุ่งสู่ความเป็นเลิศทางการศึกษา โดยการมีส่วนร่วมของชุมชนและสังคม สอดคล้องกับเกณฑ์รางวัลคุณภาพ รางวัลความเป็นเลิศแห่งชาติประเทศต่าง ๆ ที่มีองค์ประกอบสำคัญเรื่องภาวะผู้นำ

2.2 องค์ประกอบด้านกระบวนการ (Process) เรียงลำดับความสำคัญขององค์ประกอบย่อยมากที่สุด คือ 1) ด้านหลักสูตรและการจัดการเรียนการสอน เพราะเป็นการจัดการเรียนการสอนที่บูรณาการปรัชญาของเศรษฐกิจพอเพียงในทุกกลุ่มสาระ ทุกชั้นปี และ บ่มเพาะอุปนิสัยพอเพียงผ่านกิจกรรมการเรียนรู้ที่หลากหลาย เหมาะกับวัยและบริบทของโรงเรียน เพื่อปลูกฝังหลักคิดเศรษฐกิจพอเพียงจุดมุ่งหมายของการพัฒนา สอดคล้องกับเขาวรรช ศิริอำมาต (2560 : 62-63) พบว่า การบริหารสถานศึกษาตามหลักปรัชญาของเศรษฐกิจพอเพียงในโรงเรียนสังกัดสำนักงานเขตพื้นที่การศึกษาประถมศึกษาเชียงราย เขต 3 ระดับการบริหารสถานศึกษาโดยรวมมีการปฏิบัติในระดับมาก ด้านที่ปฏิบัติมากที่สุด คือ ด้านหลักสูตรและการจัดการเรียนการสอน และด้านที่มีการปฏิบัติน้อยที่สุด คือ ด้านการพัฒนาบุคลากรของสถานศึกษา ความคิดเห็นของครูต่อการบริหารสถานศึกษาจำแนกตามประสบการณ์ที่เกี่ยวข้องกับเศรษฐกิจพอเพียงไม่แตกต่างกัน และยังสอดคล้องกับสมศักดิ์ศรี ชราศรี (2562 : 217) กล่าวว่ารูปแบบการบริหารจัดการสถานศึกษาขนาดเล็กตามหลักปรัชญาของเศรษฐกิจพอเพียง เมื่อพิจารณาแต่ละองค์ประกอบพบว่า อยู่ในระดับมากที่สุดทั้ง 5 ด้าน เรียงตามลำดับจากค่าเฉลี่ยมากไปหาน้อย ได้ดังนี้ ด้านหลักสูตรและการจัดการเรียนการสอน ด้านพัฒนาบุคลากรของสถานศึกษา ด้านการจัดกิจกรรมพัฒนาผู้เรียน ผลลัพธ์/ภาพความสำเร็จ และด้านการบริหารจัดการสถานศึกษา อีกทั้งยังสอดคล้องกับงานวิจัยของชัยวัฒน์ ธีระกุลพิศุทธิ์ (2564 : 82-83) พบว่า การบริหารสถานศึกษาตามหลักปรัชญาของเศรษฐกิจพอเพียงที่สำคัญ คือด้านหลักสูตรและการจัดกิจกรรมการเรียนรู้ ผู้บริหารต้องจัดทำหลักสูตรสถานศึกษาที่สอดคล้องกับหลักปรัชญาของเศรษฐกิจพอเพียงแบบบูรณาการทุกกลุ่มสาระมีการวัดและประเมินผล นิเทศติดตามและจัดสภาพแวดล้อมให้เอื้อต่อการเรียนรู้ จัดทำเครื่องมือวัดและประเมินผลที่หลากหลายตามสภาพจริง

2.3 องค์ประกอบด้านผลผลิต (Output) มีองค์ประกอบย่อย คือ ด้านผลลัพธ์การดำเนินการ ผลงานการนำหลักปรัชญาของเศรษฐกิจพอเพียงมาใช้ในการจัดการศึกษาจะต้องปรากฏภาพความสำเร็จของสถานศึกษา ผู้บริหารสถานศึกษา บุคลากรของสถานศึกษา และผู้เรียน โดยเฉพาะอย่างยิ่งในด้านผู้เรียนนั้น จะต้องมีความรู้ความเข้าใจเกี่ยวกับหลักปรัชญาของเศรษฐกิจพอเพียง ปฏิบัติตนให้ดำเนินชีวิตได้อย่างสมดุลและเพื่อยกระดับคุณภาพไม่ให้หยุดนิ่งหลังจากได้รับการประกาศเป็นสถานศึกษาพอเพียงแล้ว สอดคล้องกับคำค้น จันทะวงษา (2559 : 101) ได้ศึกษาเรื่องการบริหารจัดการสถานศึกษาตามหลักปรัชญาของเศรษฐกิจพอเพียงสังกัดสำนักงานเขตพื้นที่การศึกษาประถมศึกษาจังหวัดปทุมธานีเขต 2 ผลการศึกษา พบว่า การบริหารจัดการสถานศึกษาตามหลักปรัชญาของเศรษฐกิจพอเพียงด้านผลลัพธ์ภาพความสำเร็จอยู่ในระดับมาก และสอดคล้องกับงานวิจัยของสกวเดือน ควันไชย (2560 : 67) ได้ศึกษาเรื่องสภาพและแนวทางการบริหารจัดการตามหลักปรัชญาของเศรษฐกิจพอเพียงของสถานศึกษาสังกัดสำนักงานเขตพื้นที่การศึกษามัธยมศึกษาเขต 19 ผลการศึกษา พบว่า ระดับสภาพการบริหารจัดการสถานศึกษาตามหลักปรัชญาเศรษฐกิจพอเพียงของสถานศึกษาด้านผลลัพธ์และภาพความสำเร็จอยู่ในระดับมาก และยังสอดคล้องกับงานวิจัยของชนากานต์ กาหลง (2560 : 94) ได้ศึกษาเรื่องสภาพและแนวทางการพัฒนาการบริหารสถานศึกษาตามหลักปรัชญาของเศรษฐกิจพอเพียงของสถานศึกษาสังกัดสำนักงานเขตพื้นที่การศึกษาประถมศึกษามหาสารคามเขต 2 ผลการศึกษา พบว่า สภาพการบริหารสถานศึกษาตามหลักปรัชญาของเศรษฐกิจพอเพียงด้านผลลัพธ์/ภาพความสำเร็จอยู่ในระดับมาก

3. การทดลองใช้รูปแบบ ได้รูปแบบที่มีความเหมาะสมที่จะนำไปใช้ในการพัฒนาการบริหารจัดการสถานศึกษาสู่ความเป็นเลิศตามหลักปรัชญาของเศรษฐกิจพอเพียง ทั้งนี้อาจเป็นเพราะว่า ผู้บริหารศึกษาเกี่ยวกับปรัชญา หลักการ ของการบริหารสถานศึกษาพอเพียง จนเกิดความรู้ความเข้าใจ และนำไปสู่การปฏิบัติอย่างถูกต้อง สอดคล้องกับสุชาติ ผู้มีทรัพย์ (2556: 12) ที่ได้ศึกษาวิจัย เรื่อง รูปแบบการพัฒนาครูผู้สอนระดับการศึกษาขั้นพื้นฐาน สำหรับสถานศึกษานอกเขตชุมชนเมือง สังกัดสำนักงานเขตพื้นที่การศึกษาประถมศึกษากำแพงเพชร เขต 1 และ 2 ผลการวิจัย พบว่า มีองค์ประกอบที่สำคัญได้แก่ 1) หลักการพัฒนา 2) วัตถุประสงค์และตัวชี้วัดการพัฒนา 3) สมรรถนะที่ต้องการพัฒนา 4) ระบบและกลไกการพัฒนา 5) ผลผลิตการพัฒนา 6) ประเมินผลการพัฒนา และ 7) ข้อมูลป้อนกลับ และยังสอดคล้องกับงานวิจัยของวีระ บัวผัน (2564 : 157-158) ซึ่งผลการพัฒนารูปแบบการพัฒนาวัฒนธรรมองค์การสู่ความเป็นเลิศของสถานศึกษาสังกัดสำนักงานเขตพื้นที่การศึกษาประถมศึกษากำแพงเพชร เขต 1 พบว่า

มี 5 องค์ประกอบ ได้แก่ 1) หลักการ 2) วัตถุประสงค์ 3) ปัจจัยนำเข้า 4) กระบวนการ 5) ผลผลิต และเงื่อนไขสู่ความเป็นเลิศ และสอดคล้องกับแนวคิดของ Bardo, J. W. & Hartman, J. J. (1982 : 70-71) ที่ได้กล่าวว่า รูปแบบ ประกอบด้วยรายละเอียดมากน้อยเพียงใดจึงจะเหมาะสม และรูปแบบนั้นควรมีองค์ประกอบอะไรบ้าง ไม่ได้มีข้อกำหนดที่แน่นอน ทั้งนี้ขึ้นอยู่กับปรากฏการณ์นั้น ๆ เช่น รูปแบบที่มีลักษณะบางประการของระบบเปิดเป็นรูปแบบที่แสดงถึงองค์ประกอบย่อยของระบบประกอบด้วย 4 ส่วน คือ ปัจจัยนำเข้า กระบวนการ ผลผลิต และข้อมูลย้อนกลับจากสภาพแวดล้อม

4. ผลการศึกษาความพึงพอใจของผู้มีส่วนได้ส่วนเสียที่มีต่อผลการดำเนินงานตามรูปแบบการพัฒนาการบริหารจัดการสถานศึกษาสู่ความเป็นเลิศตามหลักปรัชญาของเศรษฐกิจพอเพียงของโรงเรียนบ้านโป่งเป็ย สังกัดสำนักงานเขตพื้นที่การศึกษาประถมศึกษาบึงกาฬ จำแนกตามผู้ตอบแบบสอบถาม พบว่า ผู้บริหาร ครู คณะกรรมการสถานศึกษาขั้นพื้นฐาน นักเรียน และผู้ปกครอง มีความพึงพอใจอยู่ในระดับมากที่สุดทุกด้าน ทั้งนี้อาจเป็นเพราะกระบวนการดำเนินการของรูปแบบการพัฒนาการบริหารจัดการสถานศึกษาสู่ความเป็นเลิศตามหลักปรัชญาของเศรษฐกิจพอเพียงของโรงเรียนบ้านโป่งเป็ย สังกัดสำนักงานเขตพื้นที่การศึกษาประถมศึกษาบึงกาฬ เป็นระบบที่สอดคล้องเหมาะสม ส่งผลให้ผู้เรียนได้รับการพัฒนาอย่างรอบด้าน โรงเรียนมีการพัฒนาในทิศทางที่ดีขึ้น ครูมีขวัญกำลังใจในการปฏิบัติหน้าที่ ผู้บริหารให้ความสำคัญกับการปรับการเรียนเปลี่ยนการสอน ตลอดจนการพัฒนาระบบการบริหารจัดการสถานศึกษาให้มีประสิทธิภาพ สอดคล้องกับวิสัยทัศน์ พันธกิจ เป้าหมายของโรงเรียน เป็นแนวทางในการปฏิบัติหน้าที่ไปในทิศทางเดียวกัน ทำให้เกิดการคล่องตัวในการปฏิบัติงาน สอดคล้องกับจุฑามาส พัฒนศิริ (2562 : 100) ที่ได้วิจัยรูปแบบการบริหารสถานศึกษาตามหลักปรัชญาของเศรษฐกิจพอเพียงของโรงเรียนในจังหวัดนครสวรรค์ สังกัดสำนักงานเขตพื้นที่การศึกษามัธยมศึกษาเขต 42 พบว่าความพึงพอใจของผู้ที่เกี่ยวข้องต่อการนำรูปแบบการบริหารสถานศึกษาตามหลักปรัชญาของเศรษฐกิจพอเพียงไปใช้โดยภาพรวมมีความพึงพอใจอยู่ในระดับมาก และสอดคล้องกับนภาพร มุลเมือง (2564 : 79) กล่าวว่า ความพึงพอใจที่เกิดจากการใช้รูปแบบการบริหารสถานศึกษาตามหลักปรัชญาของเศรษฐกิจพอเพียง ของโรงเรียนพานทอง สภาชนูปถัมภ์ โดยภาพรวมมีความเหมาะสมอยู่ในระดับมากที่สุด อีกทั้งนั้นทวดี พุ่มเกิด และคณะ (2564 : 114) ได้ทำวิจัย เรื่อง รูปแบบการบริหารสถานศึกษาพอเพียงสู่ศูนย์การเรียนรู้ตามหลักปรัชญาของเศรษฐกิจพอเพียงด้านการศึกษาของโรงเรียนขยายโอกาสทางการศึกษา พบว่า ผลการประเมินความพึงพอใจ อยู่ในระดับมากที่สุด คือ ผู้บริหารสื่อสารเกี่ยวกับปรัชญาหลักการ

ของการบริหารตามหลักปรัชญาของเศรษฐกิจพอเพียงทั้งนี้อาจเป็นเพราะว่า ผู้บริหารศึกษาเกี่ยวกับปรัชญา หลักการ ของการบริหารสถานศึกษาพอเพียงสู่ศูนย์การเรียนรู้ตามหลักปรัชญาของเศรษฐกิจพอเพียงด้านการศึกษา จนเกิดความรู้ความเข้าใจ และนำไปสู่การปฏิบัติอย่างถูกต้องโอกาสทางการศึกษาได้อย่างเหมาะสมตามหลักปรัชญาของเศรษฐกิจพอเพียงด้านการศึกษาของโรงเรียนขยายโอกาสทางการศึกษา

ข้อเสนอแนะ

1. ข้อเสนอแนะทั่วไป

ผลการวิจัยที่ค้นพบในครั้งนี้เป็นรูปแบบการพัฒนาการบริหารสู่ความเป็นเลิศตามหลักปรัชญาของเศรษฐกิจพอเพียงของโรงเรียนบ้านโป่งเปือย โดยใช้ 6D Model ในการขับเคลื่อน ซึ่งกลไกการพัฒนานั้นจะประกอบไปด้วย 1. ปัจจัยนำเข้า-การวางแผน (P) 2. กระบวนการ-การปฏิบัติ (D) - การตรวจสอบ (C) และการปรับปรุง (A) อยู่บนพื้นฐานของหลักการเข้าใจ เข้าถึง และพัฒนา ได้ผลผลิตเป็นผลลัพธ์จากการดำเนินงาน และการรับฟังข้อเสนอแนะจากผู้มีส่วนเกี่ยวข้องกลับไปพัฒนาการดำเนินงานต่อไป ผู้วิจัยมีข้อเสนอแนะเพื่อนำผลการศึกษาวินิจฉัยไปใช้ประโยชน์ในการพัฒนาคุณภาพการศึกษาดังนี้

ด้านนโยบาย หน่วยงานต้นสังกัดที่เกี่ยวข้องและรับผิดชอบในการบริหารสถานศึกษาโดยตรง ควรนำรูปแบบการพัฒนาการบริหารจัดการสถานศึกษาสู่ความเป็นเลิศตามหลักปรัชญาของเศรษฐกิจพอเพียงของโรงเรียนบ้านโป่งเปือย สังกัดสำนักงานเขตพื้นที่การศึกษาประถมศึกษาบึงกาฬ ที่ได้จากการศึกษาวิจัยครั้งนี้ ไปศึกษารายละเอียดของแต่ละองค์ประกอบ และพิจารณาประกอบกับการตัดสินใจเลือกรูปแบบในการบริหารงานเพื่อให้สถานศึกษาสามารถนำไปปรับปรุงและพัฒนาสถานศึกษาได้จริง โดยเน้นแนวคิดเรื่องการบริหารสู่ความเป็นเลิศตามหลักปรัชญาของเศรษฐกิจพอเพียงและให้การสนับสนุนปัจจัยทรัพยากรทางการบริหารที่เหมาะสมและเพียงพอ สอดคล้องกับนโยบายของหน่วยงานต้นสังกัด

ด้านการนำไปปฏิบัติ ผู้บริหารสถานศึกษาควรนำข้อค้นพบที่ได้จากการศึกษาวิจัยครั้งนี้ คือ รูปแบบการพัฒนาการบริหารจัดการสถานศึกษาสู่ความเป็นเลิศตามหลักปรัชญาของเศรษฐกิจพอเพียงของโรงเรียนบ้านโป่งเปือย สังกัดสำนักงานเขตพื้นที่การศึกษาประถมศึกษาบึงกาฬ นี้ไปประยุกต์ใช้ในพัฒนาการบริหารงานของสถานศึกษาให้เป็นเลิศตามหลักปรัชญาของเศรษฐกิจพอเพียง โดยพิจารณาจัดลำดับความสำคัญของแต่ละองค์ประกอบให้เหมาะสมกับบริบทและสภาพจริงของโรงเรียนเพื่อยกระดับคุณภาพของสถานศึกษาในทุก ๆ ด้าน พร้อมทั้ง

สร้างความรู้ความเข้าใจแก่ผู้ที่เกี่ยวข้องทุกฝ่าย อีกทั้งมีการติดตามประเมินผลในการนำไปใช้เป็นระยะๆ เพื่อปรับปรุงและพัฒนาคุณภาพสถานศึกษาให้เป็นเลิศต่อไป

2. ข้อเสนอแนะในการทำวิจัยครั้งต่อไป

ผลการวิจัยที่ค้นพบในครั้งนี้ ตัวบ่งชี้ (Indicator) ที่อยู่ในแบบสอบถามจะเป็นตัววัดว่า คำถามแต่ละข้อว่าเป็นตัวแทนของเรื่องนั้นๆ จริงหรือไม่ องค์ประกอบมีความสัมพันธ์กันหรือไม่ในผลการวิเคราะห์องค์ประกอบเชิงยืนยันอันดับที่ 1 ส่วนผลการวิเคราะห์องค์ประกอบเชิงยืนยันอันดับที่ 2 คือ การยุบรวมตัวแปรในผลการวิเคราะห์องค์ประกอบเชิงยืนยันอันดับที่ 1 ให้เป็นตัวแปรสังเกตได้แล้วใช้ทฤษฎีระบบ(ปัจจัยนำเข้า ปัจจัยกระบวนการ ปัจจัยผลผลิต) มาเป็นองค์ประกอบหลักแทน สำหรับประเด็นในการวิจัยครั้งต่อไปควรทำวิจัยในประเด็นเกี่ยวกับ

2.1 ด้านองค์ประกอบของรูปแบบการพัฒนาการบริหารจัดการสถานศึกษาสู่ความเป็นเลิศตามหลักปรัชญาของเศรษฐกิจพอเพียง ควรมีการศึกษาจากตัวแปรสังเกตได้ในจำนวนที่เหมาะสมและสมดุลกันในทุกๆ องค์ประกอบ

2.2 ควรทำวิจัยเพื่อศึกษายุทธศาสตร์การพัฒนาการบริหารจัดการสถานศึกษาสู่ความเป็นเลิศตามหลักปรัชญาของเศรษฐกิจพอเพียง ในโรงเรียนระดับประถมศึกษา ระดับมัธยมศึกษา หรือระดับอุดมศึกษา

บรรณานุกรม

- กฎกระทรวง. (2550, 16 พฤษภาคม). *กฎกระทรวงกำหนดหลักเกณฑ์ และวิธีการกระจายอำนาจการบริหารและการจัดการศึกษา พ.ศ. 2550*. ประกาศในราชกิจจานุเบกษา เล่มที่ 124 ตอนที่ 24.
- กระทรวงศึกษาธิการ. (2550). *ยุทธศาสตร์การขับเคลื่อนปรัชญาเศรษฐกิจพอเพียงสู่สถานศึกษา (2551-2554)*. กรุงเทพฯ : กระทรวงฯ.
- _____. (2554). *แผนแม่บทเทคโนโลยีสารสนเทศและการสื่อสารเพื่อการศึกษาของกระทรวงศึกษาธิการ พ.ศ. 2554 – 2556*. กรุงเทพฯ: สำนักปลัดกระทรวงศึกษาธิการ.
- _____. (2559). *คู่มือแนวทางการขับเคลื่อนการพัฒนาตามปรัชญาของเศรษฐกิจพอเพียงในภาคการศึกษา*. กรุงเทพฯ : ม.ป.ท.
- _____. (2560). *แนวทางการดำเนินงานโครงการสถานศึกษาน้อมนำศาสตร์พระราชาสู่การพัฒนาอย่างยั่งยืน กระทรวงศึกษาธิการ*. กรุงเทพฯ: สำนักส่งเสริมกิจการการศึกษา.
- กฤติมา กีก้อง. (2556). *เส้นทางสู่ความสำเร็จในการบริหารสถานศึกษาของผู้บริหารสตรี สังกัดสำนักงานเขตพื้นที่การศึกษามัธยมศึกษา เขต 25*. วิทยานิพนธ์ ศษ.ม. ขอนแก่นฯ : มหาวิทยาลัยขอนแก่น.
- กัญญาณ อินทวาง. (2560). *รูปแบบการพัฒนาภาวะผู้นำทางวิชาการด้วยการจัดการความรู้ของผู้บริหารในมหาวิทยาลัยเอกชน*. *วารสารวิชาการบริหารธุรกิจ*, 6(11), 114-129.
- กันตวุฒิ การดี. (2564). *แนวทางการบริหารงานวิชาการสู่ความเป็นเลิศของสถานศึกษาขนาดเล็กในสังกัดสำนักงานเขตพื้นที่การศึกษาประถมศึกษาพระนครศรีอยุธยาเขต 1*. *วารสารการบริหารนิติบุคคลและนวัตกรรมท้องถิ่น*, 7(3), 179-189.
- กัลยาณี รัตนบุตร. (2564). *รูปแบบการบริหารระบบคุณภาพงานกิจการนักเรียนในสถานศึกษา สังกัดสำนักงานเขตพื้นที่การศึกษาประถมศึกษา*. วิทยานิพนธ์ ศษ.ด. พิษณุโลก: มหาวิทยาลัยนเรศวร.
- กัลลิกา ศรีหาสาร. (2561). *รูปแบบการบริหารสถานศึกษาพอเพียง สังกัดสำนักงานคณะกรรมการการศึกษาขั้นพื้นฐานสู่สถานศึกษาพอเพียงที่มีผลการปฏิบัติที่เป็นเลิศ*. *วารสารวิชาการมหาวิทยาลัยการจัดการและเทคโนโลยีอีสเทิร์น*, 12(2), 237-248.

- กาญจนา วิเชียรศร. (2563). การบริหารจัดการศึกษาตามหลักปรัชญาของเศรษฐกิจพอเพียงในสถานศึกษา สังกัดสำนักงานส่งเสริมการศึกษานอกระบบและการศึกษาตามอัธยาศัย จังหวัดร้อยเอ็ด. วิทยานิพนธ์ ศษ.ม. นครปฐม: มหามกุฏราชวิทยาลัย.
- เกรียงไกร ชูระพันธ์. (2551). ตัวบ่งชี้ครอบครัวเศรษฐกิจพอเพียงของประชาชนในชนบทอำเภอเมืองจังหวัดอุดรธานี. วิทยานิพนธ์ ศศ.ม. ขอนแก่น: มหาวิทยาลัยขอนแก่น.
- เกรียงศักดิ์ วงศ์รัตน์. (2557). รูปแบบการพัฒนาภาวะผู้นำทางวิชาการของผู้บริหารสถานศึกษา สังกัดเขตพื้นที่การศึกษาประถมศึกษาในภาคตะวันออกเฉียงเหนือ. วิทยานิพนธ์ ค.ด. สกลนคร: มหาวิทยาลัยราชภัฏสกลนคร.
- เกษม วัฒนชัย. (2558). ปรัชญาของเศรษฐกิจพอเพียงกับความเข้มแข็งของโรงเรียน ศูนย์สถานศึกษาพอเพียง มูลนิธิยุวสถิรคุณ. กรุงเทพฯ: ธนิกการพิมพ์ จามรี.
- เกสร บัญครอบ. (2565). การพัฒนาบุคลากรที่ส่งผลต่อประสิทธิภาพการทำงานของ บริษัท มิตรชยุ พรซิซิชั่นไทย จำกัด. วารสารวิทยาการจัดการปริทัศน์, 24(2), 55.
- เก็จกนก เอื้อวงศ์และพิชิต ฤทธิ์จรูญ. (2556). หน่วยที่2วิธีวิจัยทางการบริหารการศึกษา. ในประมวลสาระชุดวิชา 23721 การวิจัยทางการบริหารการศึกษา (หน่วยที่1-5. น. 2-15 ถึง 2-118). นนทบุรี: สาขาวิชาศึกษาศาสตร์ มหาวิทยาลัยสุโขทัยธรรมาธิราช.
- คำตัน จันทะวงษา. (2559). การบริหารจัดการสถานศึกษาตามหลักปรัชญาของเศรษฐกิจพอเพียง สังกัดสำนักงานเขตพื้นที่การศึกษาประถมศึกษา จังหวัดปทุมธานี เขต 2. วิทยานิพนธ์ ค.ม. ปทุมธานี: มหาวิทยาลัยราชภัฏวไลยอลงกรณ์.
- จรงค์ ศรีทิพย์. (2560). การพัฒนารูปแบบการบริหารจัดการสู่ความเป็นเลิศของโรงเรียนอนุบาลประจำจังหวัด. วารสารศิลปการศึกษาศาสตร์วิจัย, 9(1), 201.
- จรรยา ทีปาลา. (2563). แนวทางการบริหารสถานศึกษาตามหลักปรัชญาของเศรษฐกิจพอเพียง อำเภอบ้านไร่ สังกัดสำนักงานเขตพื้นที่การศึกษาประถมศึกษาอุทัยธานี เขต 2. วิทยานิพนธ์ ค.ม. นครสวรรค์: มหาวิทยาลัยราชภัฏนครสวรรค์.
- จักรพงษ์ มัตสยะวนิชกุล. (2561). กลยุทธ์การบริหารสถานศึกษาตามหลักปรัชญาของเศรษฐกิจพอเพียงเพื่อการพัฒนาอย่างยั่งยืน. วิทยานิพนธ์ ค.ด. นครปฐม: มหาวิทยาลัยราชภัฏนครปฐม.
- จันทร์จิรา วงษ์ขมทอง. (2557). สมรรถนะภาวะผู้นำเชิงกลยุทธ์ของผู้บริหารฝ่ายการพยาบาล สังกัดโรงพยาบาลเอกชนในกรุงเทพมหานครและปริมณฑล. วารสารมหาวิทยาลัยคริสเตียน, (20)2, 344-359.

- จันทร์ธานี สงวนนาม. (2551). *ทฤษฎีและแนวปฏิบัติในการบริหารสถานศึกษา* (พิมพ์ครั้งที่ 2). กรุงเทพฯ: บุ๊ค พอยท์.
- จิตราภรณ์ สามไชย. (2561). *แนวทางการบริหารสถานศึกษาสู่ความเป็นเลิศของโรงเรียนในจังหวัดกำแพงเพชร สังกัดสำนักงานเขตพื้นที่การศึกษามัธยมศึกษาเขต 41*. วิทยานิพนธ์ ค.ม. นครสวรรค์: มหาวิทยาลัยราชภัฏนครสวรรค์.
- จิรัฏฐ์ ฉัตรเบญจนันท์. (2558). *รูปแบบความสัมพันธ์เชิงสาเหตุของปัจจัยที่ส่งผลต่อคุณลักษณะภาวะผู้นำเชิงกลยุทธ์ของผู้บริหารสำนักงานเขตพื้นที่การประถมศึกษา*. วิทยานิพนธ์ ค.ด. ปทุมธานี: มหาวิทยาลัยราชภัฏวไลยอลงกรณ์ในพระบรมราชูปถัมภ์.
- จิราพร ผุยผง. (2561). *การพัฒนาแนวทางการบริหารจัดการหลักสูตรและการจัดกิจกรรมการเรียนรู้ตามหลักปรัชญาของเศรษฐกิจพอเพียง*. *วารสารบัณฑิตเอเชีย*, 8(1), 69-77.
- จิตไศภิน เคนจันทิก, ทิพาพร สุจारी และณัฐรัชย์ จันทุม. (2563). *การพัฒนารูปแบบการบริหารจัดการตามหลักปรัชญาของเศรษฐกิจพอเพียง เพื่อยกระดับเป็นโรงเรียนพอเพียงท้องถิ่นของสถานศึกษาสังกัดเทศบาล*. *Journal of Education*, 17(1), 557-569.
- จุฑามาศ โกมลมรรค. (2556). *การบริหารกิจกรรมพัฒนาผู้เรียนสังกัดเทศบาลเมืองอ่างทอง*. วิทยานิพนธ์ ศษ.ม. กรุงเทพฯ: มหาวิทยาลัยศรีนครินทรวิโรฒ.
- จุฑามาส พัฒนศิริ. (2560). *แนวทางการบริหารสถานศึกษาตามหลักปรัชญาของเศรษฐกิจพอเพียงของโรงเรียนในจังหวัดนครสวรรค์ สังกัดสำนักงานเขตพื้นที่การศึกษามัธยมศึกษา เขต 42*. วิทยานิพนธ์ ค.ม. นครสวรรค์: มหาวิทยาลัยราชภัฏนครสวรรค์.
- เจริญพร คำจารย์. (2558). *การพัฒนารูปแบบการบริหารงานวิชาการสู่ความเป็นเลิศของโรงเรียนขยายโอกาสทางการศึกษา สังกัดสำนักงานคณะกรรมการการศึกษาขั้นพื้นฐานในเขตภาคตะวันออกเฉียงเหนือ*. วิทยานิพนธ์ ปร.ด. สกลนคร: มหาวิทยาลัยราชภัฏสกลนคร.
- ฉวีวรรณ อินชุกุล. (2559). *ยุทธศาสตร์การพัฒนาโรงเรียนขยายโอกาสทางการศึกษา สังกัดสำนักงานเขตพื้นที่การศึกษาประถมศึกษากาญจนบุรี เขต 4*. วิทยานิพนธ์ ศษ.ม. นครปฐม: มหาวิทยาลัยศิลปากร.
- ชนิดา ทศนิยม. (2562). *ความต้องการจำเป็นในการบริหารสถานศึกษาตามหลักปรัชญาของเศรษฐกิจพอเพียงของสถานศึกษา สังกัดสำนักงานเขตพื้นที่การศึกษามัธยมศึกษาเขต 20*. *วารสารศึกษาศาสตร์ศึกษา*, 6(1), 32-41.

- ชนากานต์ กาหลง. (2560). *สภาพและแนวทางการพัฒนาการบริหารสถานศึกษาตามหลักปรัชญาของเศรษฐกิจพอเพียงของสถานศึกษา สังกัดสำนักงานเขตพื้นที่การศึกษา ประถมศึกษามหาสารคาม เขต 2*. วิทยานิพนธ์ ค.บ. มหาสารคาม: มหาวิทยาลัยราชภัฏมหาสารคาม.
- ชนิตพร ทศคร. (2560). *การพัฒนาหลักสูตรรายวิชาเพิ่มเติมการจัดสวนในภาชนะกลุ่มสาระการเรียนรู้การงานอาชีพและเทคโนโลยี ชั้นมัธยมศึกษาปีที่ 3*. วิทยานิพนธ์ ค.ม. ฉะเชิงเทรา: มหาวิทยาลัยราชภัฏราชชนรินทร์.
- ชยากร สารรัตน์. (2562). *การบริหารสู่ความเป็นเลิศของสำนักงานเขตพื้นที่การศึกษา ประถมศึกษา*. *วารสารสถาบันวิจัยญาณสังวร*, 11(1), 51-60.
- ชยากร สารรัตน์. (2562). *การบริหารสู่ความเป็นเลิศของสำนักงานเขตพื้นที่การศึกษา ประถมศึกษา*. *วารสารสถาบันวิจัยญาณสังวร*, 11(1), 51-60.
- ชวนะ ทวีอุทิศ. (2558). *รูปแบบการพัฒนาภาวะผู้นำทางวิชาการของผู้บริหารสถานศึกษาระดับมัธยมศึกษา สำนักงานคณะกรรมการการศึกษาขั้นพื้นฐานเขตตรวจราชการที่ 11*. วิทยานิพนธ์ ปร.ด. นครราชสีมา: มหาวิทยาลัยราชภัฏนครราชสีมา.
- ชัชวาล อรวงศ์ศุภทัต. (2555). *การทำงานให้มีประสิทธิภาพด้วย PDCA*. เข้าถึงได้จาก www.ktbgslife.kgs.co.th. 12 มีนาคม 2563.
- ชัยวัฒน์ ธีระกุลพิศุทธิ์. (2564). *การบริหารสถานศึกษาตามหลักปรัชญาของเศรษฐกิจพอเพียงในโรงเรียนกลุ่มกรุงเทพมหานคร สังกัดกรุงเทพมหานคร*. *วารสารวิชาการ สถาบันเทคโนโลยีแห่งสุวรรณภูมิ*, 8(1), 82-98.
- เขาวรัช ศิริอำมาต. (2560). *การบริหารสถานศึกษาตามหลักปรัชญาของเศรษฐกิจพอเพียงในโรงเรียน สังกัดสำนักงานเขตพื้นที่การศึกษาประถมศึกษาเชียงราย เขต 3*. วิทยานิพนธ์ ค.ม. พะเยา: มหาวิทยาลัยพะเยา.
- ไชยา ภาวะบุตร. (2555). *หลักทฤษฎีและปฏิบัติการบริหารการศึกษา (พิมพ์ครั้งที่ 2)*. สกลนคร: มหาวิทยาลัยราชภัฏสกลนคร.
- ฐิติวัจน์ ทองแก้ว และคณะ. (2561). *การวิจัยเชิงเอกสารเพื่อสังเคราะห์องค์ประกอบและวิเคราะห์ความสัมพันธ์ของแนวคิดการจัดการสมรรถนะการประกอบอาชีพของคนพิการ : บริบทของสถานการณ์กระบวนการทศน์ และแนวคิดที่ให้ความสำคัญกับสมรรถนะของมนุษย์ทุกคน*. *วารสารคณะวิทยาการจัดการ มหาวิทยาลัยศิลปากร*, 11(3), 2173.

- _____. (2561). *ค่านิยม 4.0 กลไกขับเคลื่อนการบริหารองค์การภาครัฐแนวใหม่กับการก้าวสู่ประเทศไทย 4.0*. อุบลราชธานี : คณะบริหารธุรกิจและการจัดการ มหาวิทยาลัยราชภัฏอุบลราชธานี.
- ณรงค์ อภัยใจ. (2560). *รูปแบบการบริหารจัดการการศึกษาเพื่อส่งเสริมอาชีพสำหรับเด็กด้อยโอกาส โรงเรียนในโครงการตามพระราชดำริ*. วิทยานิพนธ์ ปร.ด. เชียงใหม่: มหาวิทยาลัยราชภัฏเชียงใหม่.
- ณัฐณิพัทธ์ อ่อนตาม. (2562). *เทคนิคการบริหารงานแบบ PDCA (Deming Cycle)*. *วารสารสมาคมพัฒนาวิชาชีพการบริหารการศึกษาแห่งประเทศไทย*, 1(3), 39-46.
- ณัฐกิจ บัวชม. (2558). *รูปแบบการพัฒนาภาวะผู้นำการเปลี่ยนแปลงของผู้บริหารโรงเรียนมัธยมศึกษาในโครงการโรงเรียนมาตรฐานสากล*. *วารสารวิชาการมหาวิทยาลัยอีสเทิร์นเอเชีย ฉบับสังคมศาสตร์และมนุษยศาสตร์*, 5(2), 215-219.
- ณัฐพร เอี่ยมหรรุ่น. (2561). *การบริหารสถานศึกษาตามหลักปรัชญาของเศรษฐกิจพอเพียงกับคุณภาพชีวิตการทำงานของครูสังกัดสำนักงานเขตพื้นที่การศึกษามัธยมศึกษา เขต 8*. วิทยานิพนธ์ ศษ.ม. นครปฐม: มหาวิทยาลัยศิลปากร.
- ณัฐพล วรรณศรี. (2564). *รูปแบบการพัฒนาภาวะผู้นำทางวิชาการสำหรับครูผู้สอนวิชาภาษาอังกฤษระดับมัธยมศึกษาภาคตะวันออกเฉียงเหนือ*. วิทยานิพนธ์ ปร.ด. สกลนคร: มหาวิทยาลัยราชภัฏสกลนคร.
- ณัฐมนต์ ขาญเชิงคำ. (2556). *แนวทางส่งเสริมการมีส่วนร่วมในการจัดการศึกษาของคณะกรรมการสถานศึกษาขั้นพื้นฐานโรงเรียนขยายโอกาส สังกัดสำนักงานเขตพื้นที่การศึกษาประถมศึกษาอุทัยธานีเขต 1*. วิทยานิพนธ์ ค.ม. นครสวรรค์ : บัณฑิตวิทยาลัย มหาวิทยาลัยราชภัฏนครสวรรค์.
- _____. (2561). *รูปแบบการบริหารสถานศึกษาสู่ความเป็นเลิศของโรงเรียนขยายโอกาส สังกัดสำนักงานคณะกรรมการศึกษาขั้นพื้นฐาน*. *วารสารมนุษยศาสตร์และสังคมศาสตร์*, 24(3), 87-101.
- ณิรดา เวชญาลักษณ์. (2551). *คู่มือปฏิบัติงานการดำเนินการจัดฝึกอบรม*. แพร่ : กรมพัฒนาฝีมือแรงงาน กระทรวงแรงงาน.
- ดำรง มูลป้อม. (2557). *รูปแบบการพัฒนาภาวะผู้นำทางวิชาการของผู้บริหารโรงเรียนขนาดเล็ก เขตตรวจราชการที่ 11 สังกัดสำนักงานคณะกรรมการการศึกษาขั้นพื้นฐาน*. วิทยานิพนธ์ ค.ด. สกลนคร: มหาวิทยาลัยราชภัฏสกลนคร.

- เดชา ปุญญบาล. (2560). 9 ตามรอยบาท ศาสตร์พระราชา. *วารสารสมาคมนักวิจัย*, 22(2), 13-20.
- ตัญญลักษณ์ พวงนิล. (2555). *โปรแกรมพัฒนาภาวะผู้นำเชิงกลยุทธ์สำหรับผู้บริหาร สถานศึกษา
ขั้นพื้นฐาน*. วิทยานิพนธ์ ศษ.ด. ขอนแก่น: มหาวิทยาลัยขอนแก่น.
- เตือนใจ ศรีรัตน์. (2558). *ความสัมพันธ์ระหว่างภาวะผู้นำการเปลี่ยนแปลงกับการบริหาร
สถานศึกษาสู่ความเป็นเลิศของผู้บริหารสถานศึกษากลุ่มโรงเรียนการกุศลของวัดใน
พระพุทธศาสนา ภาคกลางเขต 1*. วิทยานิพนธ์ ค.ม. กรุงเทพฯ: มหาวิทยาลัยราชภัฏ
พระนคร.
- ทวน เทียงเจริญ. (2563). *การพัฒนาระบบการบริหารสถานศึกษาเพื่อความเป็นเลิศของ
สถานศึกษาสังกัดสำนักงานเขตพื้นที่การศึกษามัธยมศึกษา*. วิทยานิพนธ์ ค.ด.
ปทุมธานี: มหาวิทยาลัยราชภัฏวไลยอลงกรณ์ในพระบรมราชูปถัมภ์.
- ทองดี พิมพ์สาลี. (2558). *การบริหารสถานศึกษาตามหลักปรัชญาเศรษฐกิจพอเพียงของผู้บริหาร
สถานศึกษาในอำเภอนายูง สังกัดสำนักงานเขตพื้นที่การศึกษาประถมศึกษาอุดรธานี
เขต 4*. วิทยานิพนธ์ ศษ.ม. ชลบุรี: มหาวิทยาลัยบูรพา.
- ทินกร พูลพุ่ม และคณะ. (2562). *การพัฒนารูปแบบการบริหารเทคโนโลยีสารสนเทศและการ
สื่อสารของสำนักงานเขตพื้นที่การศึกษา เพื่อพัฒนาการศึกษาของโรงเรียนขนาดเล็ก*.
วิทยานิพนธ์ กศ.ด. พิษณุโลก: มหาวิทยาลัยนเรศวร.
- ธนนัท คำเกลี้ยง. (2559). *การมีส่วนร่วมในการขับเคลื่อนเศรษฐกิจพอเพียงในพื้นที่บ้านน้ำ
ทรัพย์ หมู่ที่ 9 ตำบลแก่งกระจาน อำเภอแก่งกระจาน จังหวัดเพชรบุรี*. วิทยานิพนธ์ รป.
ม. นครปฐม: มหาวิทยาลัยมหิตล.
- ธงชัย จันทร์ปัญญา. (2563). *รูปแบบการบริหารจัดการหลักสูตรสถานศึกษาตามหลักปรัชญา
ของเศรษฐกิจพอเพียงในโรงเรียนสังกัดสำนักงานเขตพื้นที่การศึกษามัธยมศึกษา
เขต 26*. *วารสารบัณฑิตศึกษา*, 17(79), 43.
- ธันนัท มโนเพชรเกษม. (2561). *การพัฒนาแบบสอบถามองค์ประกอบของภาวะผู้นำเชิงกลยุทธ์
ของผู้ปฏิบัติวิชาชีพกายอุปกรณ์ในประเทศไทย*. *วารสารพยาบาลทหารบก 19*, (ฉบับ
พิเศษ), 433-441.
- ธารินี กิตติกาญจนโสภณ. (2563). *ภาวะผู้นำของผู้บริหารต่อความท้อแท้ในการปฏิบัติงานของ
ครูปฐมวัย สังกัดศูนย์พัฒนาเด็กเล็กในตำบลอินทขิล อำเภอแม่แตง เชียงใหม่*.
วารสารพุทธสังคมวิทยาปริทัศน์ มหาวิทยาลัยมหามกุฏราชวิทยาลัยนครศรีธรรมราช,
7(1), 131-143.

- ธีรพงศ์ แสนยศ. (2560). *รูปแบบการบริหารโรงเรียนมัธยมศึกษาขนาดเล็กในภาคตะวันออก*
เฉียงเหนือโดยการประยุกต์ใช้หลักปรัชญาของเศรษฐกิจพอเพียง. ดุษฎีนิพนธ์ ค.ด.
 สกจนคร: มหาวิทยาลัยราชภัฏสกลนคร.
- นงลักษณ์ เรือนทอง. (2550). *รูปแบบการบริหารโรงเรียนที่มีประสิทธิผล*. วิทยานิพนธ์ ปร.ด.
 นครปฐม: มหาวิทยาลัยศิลปากร.
- นฤกร ปันพุ่มโพธิ์. (2560). *ปัจจัยที่ส่งผลต่อความสำเร็จในการบริหารสถานศึกษาของโรงเรียน*
สังกัดสำนักงานเขตพื้นที่การศึกษามัธยมศึกษา เขต 7. วิทยานิพนธ์ ศษ.ม.
 ชลบุรี: มหาวิทยาลัยบูรพา.
- นภาพร มูลเมือง. (2564). *รูปแบบการบริหารสถานศึกษาตามหลักปรัชญาของเศรษฐกิจพอเพียง*
ของโรงเรียนพานทองสภานุอุปถัมภ์ สังกัดสำนักงานเขตพื้นที่การศึกษา
มัธยมศึกษาเขต 18. *วารสารครุศาสตร์ คณะครุศาสตร์ มหาวิทยาลัยราชภัฏ*
กำแพงเพชร, 6(11), 71-81.
- นันทวี พุ่มเกิด ศุภชัย ทวี และทีปพิพัฒน์ สันตะวัน. (2564). *รูปแบบการบริหารสถานศึกษา*
พอเพียงสู่ศูนย์การเรียนรู้ตามหลักปรัชญาของเศรษฐกิจพอเพียงด้านการศึกษาของ
โรงเรียนขยายโอกาสทางการศึกษา. *วารสารวิชาการธรรมทรศน์*, 21(1), 103-117.
- นันทวี พุ่มเกิด. (2563). *รูปแบบการบริหารสถานศึกษาพอเพียงสู่ศูนย์การเรียนรู้ตามหลัก*
ปรัชญาของเศรษฐกิจพอเพียงด้านการศึกษาของโรงเรียนขยายโอกาสทางการศึกษา.
วารสารวิชาการธรรมทรศน์, 21(1), 108.
- นาวิณ แกละสมุท. (2562). *การส่งเสริมความสัมพันธ์ระหว่างโรงเรียนกับชุมชน ของโรงเรียน*
วัดใหญ่บ้านบ่อ สำนักงานเขตพื้นที่การศึกษาประถมศึกษาสมุทรสาคร. วิทยานิพนธ์
 ศษ.ม. นครปฐม: มหาวิทยาลัยศิลปากร.
- นิคม สุวรรณบัณฑิต. (2563). *การศึกษาวิเคราะห์เพื่อลดขั้นตอนและระยะเวลา กระบวนการ*
จัดทำแผนจัดซื้อจัดจ้าง หมวดครุภัณฑ์ที่ดินสิ่งก่อสร้าง ศูนย์ภูมิภาค คณะรัฐประศาสน
ศาสตร์สถาบันบัณฑิตพัฒนบริหารศาสตร์ ด้วยแนวคิด Lean และเครื่องมือ ECRS
(Eliminate Combine Rearrange & Simplify). กรุงเทพฯ: คณะรัฐประศาสนศาสตร์
 สถาบันบัณฑิตพัฒนบริหารศาสตร์.
- นิรันดร์ จุลทรัพย์. (2550). *จิตวิทยาการประชุม อบรม สัมมนา* (พิมพ์ครั้งที่ 3).
 สงขลา: ศูนย์หนังสือมหาวิทยาลัยทักษิณ.

- นิรุช บัณฑิตโต. (2557). *การนำเสนอแนวทางการพัฒนาจิตสาธารณะของนักเรียนโรงเรียนมัธยมศึกษา จังหวัดพระนครศรีอยุธยาโดยใช้การบริหารคุณภาพวงจรเดมมิ่ง*.
วิทยานิพนธ์ ค.ม. พระนครศรีอยุธยา: มหาวิทยาลัยราชภัฏพระนครศรีอยุธยา.
- นุชนารถ ยิ้มจันทร์. (2556). *การพัฒนาการบริหารสถานศึกษารางวัลพระราชทานสู่ความเป็นเลิศตามแนวคิดของ มัลคัม บัลดริจ*. วิทยานิพนธ์ ปร.ด. กรุงเทพฯ: มหาวิทยาลัยรามคำแหง.
- เนตรชนก ศรีทุมมา. (2557). *องค์ประกอบของสมรรถนะภาวะผู้นำเชิงกลยุทธ์ของผู้บริหารฝ่ายการพยาบาล สังกัดโรงพยาบาลเอกชนในประเทศไทย*. *วารสารมหาวิทยาลัยคริสเตียน*, 20(1) : 8-9.
- เนตรนภัส จันทร์พ่วง. (2555). *ความคิดเห็นของบุคลากรที่รับผิดชอบงานด้านการประกันคุณภาพต่อการบริหารจัดการด้านการประกันคุณภาพการศึกษาของคณะวิทยาศาสตร์และเทคโนโลยีมหาวิทยาลัยธรรมศาสตร์*. วิทยานิพนธ์ ศศ.ม. ปทุมธานี: มหาวิทยาลัยธรรมศาสตร์.
- บัณฑิต ประสิทธิ์นอก. (2562). *รูปแบบการบริหารจัดการสถานศึกษาสู่ความเป็นเลิศของโรงเรียนมัธยมศึกษาสังกัดสำนักงานเขตพื้นที่การศึกษามัธยมศึกษา เขต 27*. *วารสารวิชาการ มหาวิทยาลัยนอร์ทกรุงเทพ*, 8(1), 86-95.
- บัณฑิตย์ สิงห์ช่างชัย. (2558). *การพัฒนาระบบบริหารงานกิจกรรมนักศึกษาแบบมีส่วนร่วมของสถานศึกษาสังกัดสำนักงานคณะกรรมการการอาชีวศึกษา*. วิทยานิพนธ์ ปร.ด. กรุงเทพฯ: มหาวิทยาลัยเทคโนโลยีพระจอมเกล้าพระนครเหนือ.
- บาทหลวงมงคล จันทร์สุขสันต์. (2559). *การบริหารสถานศึกษาสู่ความเป็นเลิศของสถานศึกษาสังกัดสังฆมณฑลราชบุรี*. วิทยานิพนธ์ ค.ม. ราชบุรี: มหาวิทยาลัยราชภัฏหมู่บ้านจอมบึง.
- บุญชนะ บุญโตนด. (2562). *การศึกษาปัญหาการบริหารสถานศึกษาตามหลักปรัชญาของเศรษฐกิจพอเพียงของสถานศึกษา สังกัดสำนักงานเขตพื้นที่การศึกษา*.
วิทยานิพนธ์ ค.ม. ลำปาง: มหาวิทยาลัยราชภัฏลำปาง.
- บุญชม ศรีสะอาด และบุญส่ง นิลแก้ว. (2543). *การอ้างอิงประชากรเมื่อใช้เครื่องมือแบบมาตราส่วนประมาณค่ากลุ่มตัวอย่าง*. *วารสารการวัดผลการศึกษา มหาวิทยาลัยศรีนครินทรวิโรฒมหาสารคาม*, 3(1), 22-25.
- บุญชม ศรีสะอาด. (2545). *การวิจัยเบื้องต้น (พิมพ์ครั้งที่7)*. กรุงเทพฯ : สุวีริยาสาส์น.
- _____. (2553). *การวิจัยเบื้องต้น (พิมพ์ครั้งที่ 8)*. กรุงเทพฯ : สุวีริยาสาส์น.

- บุญกุล หัตถกิจ. (2556). รูปแบบการบริหารคุณภาพการศึกษาสู่ความเป็นเลิศของโรงเรียนขนาดเล็ก. *วารสารวิจัยรำไพพรรณี*, 7(2), 12-21.
- บุศรินทร เทพยศ. (2550). *เทคนิคงานเลขานุการ*. กรุงเทพฯ: โอเดียนสโตร์.
- เบญจนารถ อมรประสิทธิ์. (2557). รูปแบบการบริหารสู่ความเป็นเลิศของโรงเรียนอนุบาลประจำจังหวัด. *วิทยานิพนธ์ กศ.ด. พิษณุโลก: มหาวิทยาลัยนเรศวร*.
- เบญจรงค์ ศรีเนตร. (2555). ปัจจัยที่ส่งผลต่อการขับเคลื่อนปรัชญาของเศรษฐกิจพอเพียงสู่สถานศึกษา. กรุงเทพฯ: สถาบันพัฒนาครู คณาจารย์และบุคลากรทางการศึกษา สำนักงานปลัดกระทรวงศึกษาธิการ.
- ปกรณกิตต์ ม่วงประสิทธิ์. (2563). การมีส่วนร่วมของสถานศึกษาผู้ปกครองและชุมชนในการเสริมสร้างพัฒนาการของนักเรียนที่มีความต้องการพิเศษเรียนรวม : กรณีศึกษาโรงเรียนวชิรวิทย์เชียงใหม่ช่วงกลางวัน. *วารสารศึกษาศาสตร์ปริทัศน์*, 35(2), 15-28.
- ปณิตา แก้วกระจ่าง. (2563). รูปแบบการพัฒนาภาวะผู้นำเชิงจริยธรรมของผู้บริหารสถานศึกษาในโรงเรียนมัธยมศึกษา สังกัดสำนักงานคณะกรรมการการศึกษาขั้นพื้นฐาน. *วิทยานิพนธ์ ปร.ด. นครราชสีมา: มหาวิทยาลัยราชภัฏนครราชสีมา*.
- ปรมพร ทิพย์พรม. (2563). ปัจจัยความสำเร็จในการบริหารสถานศึกษาของโรงเรียนคุณภาพประจำตำบล สังกัดสำนักงานเขตพื้นที่การศึกษาประถมศึกษาอุดรธานี เขต 1. *วิทยานิพนธ์ ค.บ. อุดรธานี: มหาวิทยาลัยราชภัฏอุดรธานี*.
- ประชุม รอดประเสริฐ. (2558). *การพัฒนาบุคลากร*. กรุงเทพฯ: มหาวิทยาลัยบูรพา.
- ประเสริฐ อินทร์รักษ์. (2560). องค์ประกอบการวางแผนกลยุทธ์ในโรงเรียน. *วารสาร Veridian EJournal, Silpakorn University ฉบับภาษาไทย สาขามนุษยศาสตร์สังคมศาสตร์ และศิลปะ* 10(3).
- ปริญญามิตร ลีนาลาด. (2562). รูปแบบการพัฒนาภาวะผู้นำที่มีประสิทธิผลของผู้บริหารโรงเรียนมาตรฐานสากลในภาคตะวันออกเฉียงเหนือ. *วารสารบริหารการศึกษา มหาวิทยาลัยขอนแก่น*, 13(1), 11-20.
- ปรีชา จันทร์มณี. (2556). *ตัวบ่งชี้ความสำเร็จในการบริหารงานวิชาการศูนย์การศึกษานอกกระบบและการศึกษาตามอัธยาศัยอำเภอ*. ดุษฎีนิพนธ์ ปร.ด. นครปฐม: มหาวิทยาลัยศิลปากร.
- ปรียานุช พิบูลสรารุช. (2550). *เศรษฐกิจพอเพียงกับการประยุกต์ใช้ด้านการศึกษา*. กรุงเทพฯ: สำนักทรัพยากรสืบสวนพระมหากษัตริย์.
- ผล ยาวิชัย. (2553). *สัมมนา (Seminar)*. กรุงเทพฯ: โอ.เอส.พรีนติ้ง เฮ้าส์.

ไผ่ทอง ธรรมชาติ, กฤติกา ธาณีรัตน์, อรุณศรา สมแก้ว, ภาณุพันธ์ พูลสวัสดิ์ และธนัชพร หมั่นคำ.

(2563). รายงานยุคการบริหารเชิงระบบ (Systematic Approach Management).

ค้นคว้าอิสระ ศษ.ม. นครศรีธรรมราช: วิทยาลัยเทคโนโลยีภาคใต้.

พงษ์เอก สุขใส. (2556). รูปแบบการบริหารจัดการกีฬาขององค์การบริหารส่วนจังหวัด.

วิทยานิพนธ์ ปร.ด. พิษณุโลก: มหาวิทยาลัยนเรศวร.

พนารัตน์ บุตรชารี. (2552). การพัฒนาครูเพื่อจัดกิจกรรมการเรียนรู้ตามแนวคิดหลักปรัชญา

ของเศรษฐกิจพอเพียง : กรณีศึกษาโรงเรียนบ้านสร้างฟาก สังกัดสำนักงานเขตพื้นที่

การศึกษาสกลนคร เขต 3. วิทยานิพนธ์ ค.ม. สกลนคร: มหาวิทยาลัยราชภัฏสกลนคร.

พรทิพย์ บรรเทา. (2558). แนวทางการบริหารสถานศึกษาตามหลักปรัชญาของเศรษฐกิจ

พอเพียงของสถานศึกษาในสังกัดสำนักงานเขตพื้นที่การศึกษามัธยมศึกษา เขต 19.

วิทยานิพนธ์ ศษ.ม. มหาสารคาม: มหาวิทยาลัยมหาสารคาม.

พรทิพย์ รอดพลอย. (2564). ภาวะผู้นำเชิงกลยุทธ์ของผู้บริหารสถานศึกษาที่ส่งผลต่อการเป็น

ชุมชนแห่งการเรียนรู้ทางวิชาชีพของครู สังกัดสำนักงานเขตพื้นที่การศึกษามัธยมศึกษา

เขต 9 จังหวัด. วารสารลัทธิปริทรรศน์, 23(1), 117.

พรนภา พูนสวัสดิ์. (2563). การศึกษาองค์ประกอบการบริหารสู่ความเป็นเลิศของโรงเรียน

เอกชนในจังหวัดขอนแก่น. วิทยานิพนธ์ ปร.ด. ขอนแก่น: มหาวิทยาลัยขอนแก่น.

พระมหาสหัส คำคุ้ม. (2556). การพัฒนารูปแบบการบริหารที่มีประสิทธิผล. วิทยานิพนธ์

ปร.ด. กรุงเทพฯ: มหาวิทยาลัยศรีปทุม.

พระเอกชัย พิเลิศรัมย์. (2562). รูปแบบการพัฒนาภาวะผู้นำการเปลี่ยนแปลงของผู้บริหาร

สถานศึกษากลุ่มโรงเรียนการกุศลของวัดในพระพุทธศาสนา. วารสารบัณฑิตศึกษา

มหาจุฬาลงกรณ, 6(3), 474.

พัชรารัตน์ ไชยบัว. (2565). การพัฒนาทักษะกระบวนการทางวิทยาศาสตร์และผลสัมฤทธิ์

ทางการเรียนของนักเรียนชั้นมัธยมศึกษาปีที่ 3 เรื่อง การถ่ายทอดลักษณะทาง

พันธุกรรม โดยการจัดการเรียนรู้เทคนิค STAD ร่วมกับปรัชญาเศรษฐกิจพอเพียง.

วิทยานิพนธ์ ค.ม. สกลนคร: มหาวิทยาลัยราชภัฏสกลนคร.

พัชรินทร์ โคตรสมบัติ. (2558). การพัฒนาแนวทางการบริหารงานวิชาการโรงเรียนขยายโอกาส

ทางการศึกษา สังกัดสำนักงานเขตพื้นที่การศึกษาประถมศึกษามหาสารคาม เขต 2.

วิทยานิพนธ์ศษ.ม. มหาสารคาม: มหาวิทยาลัยมหาสารคาม.

- พนธิภา สร้างช่าง. (2557). รูปแบบการพัฒนาภาวะผู้นำการเปลี่ยนแปลงสำหรับผู้บริหารโรงเรียน สังกัดสำนักงานคณะกรรมการการศึกษาขั้นพื้นฐาน. วิทยานิพนธ์ ค.ด. เชียงราย: มหาวิทยาลัยราชภัฏเชียงราย.
- พารดา หาบ่านแทน. (2563). กลยุทธ์การบริหารโรงเรียนตามหลักปรัชญาของเศรษฐกิจพอเพียง ที่มีประสิทธิผลสำหรับโรงเรียนประถมศึกษา สังกัดสำนักงานศึกษาธิการ ภาค 11. วิทยานิพนธ์ ปร.ด. สกลนคร: มหาวิทยาลัยราชภัฏสกลนคร.
- พิชิต โกพล. (2559). การพัฒนาตัวบ่งชี้ภาวะผู้นำเชิงกลยุทธ์ของผู้บริหารสถานศึกษา ที่ส่งผลต่อประสิทธิผลโรงเรียนขยายโอกาสทางการศึกษา สังกัดสำนักงานคณะกรรมการการศึกษาขั้นพื้นฐานในภาคตะวันออกเฉียงเหนือ. วิทยานิพนธ์ ปร.ด. สกลนคร: มหาวิทยาลัยราชภัฏสกลนคร.
- พินิจ เครือเหลา. (2562). การบริหารสถานศึกษาตามหลักปรัชญาของเศรษฐกิจพอเพียงโรงเรียนพิทยาลงกรณ์พิทยาคม. วิทยานิพนธ์ ศษ.ม. นครปฐม: มหาวิทยาลัยศิลปากร.
- พิริชญญา พันธุศิริ. (2564). แนวทางการบริหารสถานศึกษาตามหลักปรัชญาของเศรษฐกิจพอเพียงของสถานศึกษาสังกัดสำนักงานเขตพื้นที่การศึกษามัธยมศึกษา เขต 19. วารสารบัณฑิตศึกษามหาจุฬาลงกรณ์, 8(3), 288.
- พิสิฐ เทพไกรวัล. (2554). การพัฒนารูปแบบเครือข่ายความร่วมมือเพื่อคุณภาพการจัดการศึกษาในโรงเรียนประถมศึกษาขนาดเล็ก. วิทยานิพนธ์ ปร.ด. ขอนแก่น: มหาวิทยาลัยขอนแก่น.
- พุทธิภา เหล็กคองสันเทียะ. (2562). รูปแบบการบริหารสู่ความเป็นเลิศของสถานศึกษา สังกัดสำนักงานเขตพื้นที่การศึกษามัธยมศึกษา เขต 31. วารสารวิชาการ สถาบันเทคโนโลยีแห่งสุวรรณภูมิ, 7(1), 205-223.
- เพ็ญจันทร์ อุปพงษ์. (2559). การพัฒนารูปแบบการบริหารจัดการโรงเรียนอนุบาลเอกชนสู่ความเป็นเลิศ ในภาคตะวันออกเฉียงเหนือ. วิทยานิพนธ์ ปร.ด. สกลนคร: มหาวิทยาลัยราชภัฏสกลนคร.
- เพิ่มพร บุพพวงษ์. (2555). การบริหารแบบมีส่วนร่วมที่มีประสิทธิผลในโรงเรียนกีฬา สังกัดสถาบันการพลศึกษา กระทรวงศึกษาธิการ. นครสวรรค์: มหาวิทยาลัยเจ้าพระยา.
- ไพฑูรย์ ชัยประโคน. (2557). ภาวะผู้นำของผู้บริหารโรงเรียนประถมศึกษาที่มีประสิทธิผลในการบริหารจัดการศึกษาตามหลักปรัชญาของเศรษฐกิจพอเพียง : พหุกรณีศึกษา. วิทยานิพนธ์ ค.ด. สกลนคร: มหาวิทยาลัยราชภัฏสกลนคร.

- ไพพรรณ เกียรติโชติชัย. (2546). *การศึกษาบนเส้นทางธุรกิจ* (พิมพ์ครั้งที่ 2). กรุงเทพฯ: เดอะ บุ๊คส์. เลิฟเวอร์.
- ไพโรจน์ เนียมนาค. (2554). *เทคนิคการสัมมนาและการฝึกอบรม*. กำแพงเพชร: มหาวิทยาลัยราชภัฏกำแพงเพชร.
- ไพวรรณ นิमितเกาะ. (2556). *บทบาทผู้บริหารในการดำเนินงานตามปรัชญาเศรษฐกิจพอเพียง* โรงเรียนขยายโอกาสทางการศึกษา สังกัดสำนักงานเขตพื้นที่การศึกษาประถมศึกษา กาญจนบุรี. วิทยานิพนธ์ ค.ม. กาญจนบุรี: มหาวิทยาลัยราชภัฏกาญจนบุรี.
- ภัทรวรรณ นิลแก้วบวรวิชัย. (2559). *รูปแบบการพัฒนาเครือข่ายความร่วมมือทางวิชาการของสำนักงานเขตพื้นที่การศึกษาประถมศึกษา สังกัดสำนักงานคณะกรรมการการศึกษาขั้นพื้นฐาน*. ดุษฎีนิพนธ์ ปร.ด. ชลบุรี: มหาวิทยาลัยบูรพา.
- ภูติศ พัดพิน. (2555). *การพัฒนารูปแบบการบริหารจัดการสถานศึกษาตามหลักปรัชญาของเศรษฐกิจพอเพียงของโรงเรียนสังกัดสำนักงานคณะกรรมการการศึกษาขั้นพื้นฐาน*. ปริญญาานิพนธ์ ค.ด. ปทุมธานี: มหาวิทยาลัยราชภัฏวไลยอลงกรณ์.
- ภูวศิษฐ์ บุญศรี. (2561). *การพัฒนากระบวนการจัดการเรียนรู้แบบใช้โครงงานเป็นฐาน เพื่อส่งเสริมการคิดอย่างมีวิจารณญาณและการคิดแก้ปัญหา ของนักเรียนระดับชั้นประถมศึกษาปีที่ 6 โรงเรียนบ้านโป่ง สำนักงานเขตพื้นที่การศึกษาเชียงรายเขต 1*. เชียงราย: โครงการวิจัยและพัฒนานวัตกรรมแปลกเป้า สำนักงานคณะกรรมการการศึกษาขั้นพื้นฐาน กระทรวงศึกษาธิการ.
- มรกต วงษ์เนตร. (2554). *การศึกษาปัญหาและแนวทางการพัฒนาครูเพื่อการจัดการเรียนรู้ที่ส่งเสริมทักษะการคิดของนักเรียนด้วยวงจรคุณภาพเดมมิง ในโรงเรียนขยายโอกาสทางการศึกษา สังกัดสำนักงานเขตพื้นที่การศึกษาประถมศึกษาพระนครศรีอยุธยา เขต 1*. วิทยานิพนธ์ ค.ม. พระนครศรีอยุธยา: มหาวิทยาลัยราชภัฏพระนครศรีอยุธยา.
- มานิตย์ พานแสวง. (2561). *การบริหารสถานศึกษาตามหลักปรัชญาของเศรษฐกิจพอเพียงในโรงเรียนมัธยมศึกษา สังกัดสำนักงานเขตพื้นที่การศึกษามัธยมศึกษา เขต 40*. วิทยานิพนธ์ ค.ม. ชัยภูมิ: มหาวิทยาลัยราชภัฏชัยภูมิ.
- มารศรี ศักดา. (2557). *บทบาทของผู้บริหารสถานศึกษาในการส่งเสริมหลักปรัชญาเศรษฐกิจพอเพียงในโรงเรียนขยายโอกาส สังกัดสำนักงานเขตพื้นที่การศึกษามัธยมศึกษาสุราษฎร์ธานี เขต 2*. วิทยานิพนธ์ ค.ม. สุราษฎร์ธานี: มหาวิทยาลัยราชภัฏสุราษฎร์ธานี.

- เมรินทกาล พัฒนทรัพย์พิศาล และคณะ. (2563). *ปัจจัยการบริหารที่ส่งผลต่อประสิทธิผลของโรงเรียนสังกัดสำนักงานเขตพื้นที่การศึกษามัธยมศึกษาสกลนคร เขต 23*. วิทยานิพนธ์ ค.ม. สกลนคร: มหาวิทยาลัยราชภัฏสกลนคร.
- รัชฎาพร พิมพิชัย. (2556). *รูปแบบการพัฒนาภาวะผู้นำครูด้านการจัดการเรียนการสอนในโรงเรียนประถมศึกษาขนาดเล็ก สังกัดสำนักงานคณะกรรมการการศึกษาขั้นพื้นฐาน*. วิทยานิพนธ์ ค.ด. สกลนคร: มหาวิทยาลัยราชภัฏสกลนคร.
- รัตติยา วงศ์หิรัญตระกูล. (2558). *แนวทางพัฒนาการบริหารสถานศึกษาสู่ความเป็นเลิศของโรงเรียนบ้านโป่งแดง สังกัดสำนักงานเขตพื้นที่การศึกษาประถมศึกษาตาก เขต 1*. สาขาวิชาการบริหารการศึกษา. วิทยานิพนธ์ ค.ม. กำแพงเพชร: มหาวิทยาลัยราชภัฏกำแพงเพชร.
- รัตน์ะ บัวสนธ์. (2558). *วิจัยเชิงคุณภาพทางการศึกษา*. กรุงเทพมหานคร: สำนักพิมพ์แห่งจุฬาลงกรณ์มหาวิทยาลัย.
- รัตนา หลวงกลาง. (2558). *แนวทางการบริหารสถานศึกษาตามหลักปรัชญาของเศรษฐกิจพอเพียงในสถานศึกษาขั้นพื้นฐานสังกัดสำนักงานเขตพื้นที่การศึกษาประถมศึกษาอุดรธานี เขต 2*. *วารสารศึกษาศาสตร์ มหาวิทยาลัยมหาสารคาม*, 9(ฉบับพิเศษ), 589-600.
- ราชบัณฑิตยสถาน. (2546). *พจนานุกรมฉบับราชบัณฑิตยสถาน พ.ศ. 2542*. กรุงเทพฯ: นานมีบุ๊คส์พับลิเคชั่น.
- ราตรี ศรีไพรวรรณ และพฤทธิศิริบรรณพิทักษ์. (2556). *การพัฒนากลยุทธ์การบริหารสู่ความเป็นเลิศของโรงเรียนมาตรฐานสากล ระดับประถมศึกษาปีที่ 3*. วิทยานิพนธ์ ค.ด. อุบลราชธานี : มหาวิทยาลัยอุบลราชธานี.
- ราตรี ศรีไพรวรรณ. (2555). *การพัฒนากลยุทธ์การบริหารสู่ความเป็นเลิศของโรงเรียนมาตรฐานสากลระดับประถมศึกษา*. กรุงเทพฯ: จุฬาลงกรณ์มหาวิทยาลัย.
- ราชภูธรธานี กิมเสาร์. (2561). *การบริหารสถานศึกษาตามหลักปรัชญาของเศรษฐกิจพอเพียงของสถานศึกษา สังกัดสำนักงานเขตพื้นที่การศึกษาประถมศึกษาสุราษฎร์ธานี เขต 3*. วิทยานิพนธ์ ค.ม. สุราษฎร์ธานี: มหาวิทยาลัยราชภัฏสุราษฎร์ธานี.
- รุ่งทิพย์ พรหมศิริ. (2560). *การพัฒนาแบบการบริหารจัดการโรงเรียนคุณภาพในศตวรรษที่ 21 ของโรงเรียนชลบุรี “สุขบท” สังกัดสำนักงานเขตพื้นที่การศึกษามัธยมศึกษา เขต 18*. คุษณินิพนธ์ ศษ.ด. ชลบุรี: มหาวิทยาลัยบูรพา.

- โรงเรียนเทศบาลบูรพาพิทยาคาร. (2560). *คู่มืออบรมบุคลากรการบูรณาการจัดการเรียนรู้ตามหลักปรัชญาของเศรษฐกิจพอเพียง*. มหาสารคาม: โรงเรียนเทศบาลบูรพาพิทยาคาร.
- โรงเรียนสวนกุหลาบวิทยาลัย. (2559). *องค์ประกอบของหลักปรัชญาของเศรษฐกิจพอเพียง 3 ท่วง 2 เงื่อนไข*. เข้าถึงได้จาก <http://www.skn.ac.th/ladda561.doc> 12 มีนาคม 2563.
- วรรณิ์ แกมเกต. (2555). *วิธีวิทยาการวิจัยทางพฤติกรรมศาสตร์* (พิมพ์ครั้งที่ 3). กรุงเทพฯ: จุฬาลงกรณ์มหาวิทยาลัย.
- วาริกา รักยินดี และคณะ. (2562). *รูปแบบการบริหารสถานศึกษาในยุคดิจิทัลสู่สถานศึกษาแห่งนวัตกรรม*. นครปฐม: มหาวิทยาลัยราชภัฏนครปฐม.
- วารุณี กังหมิง. (2559). *สมรรถนะภาวะผู้นำเชิงกลยุทธ์ของหัวหน้าหน่วยผู้ป่วยในโรงพยาบาลเอกชนแห่งหนึ่งในจังหวัดสมุทรสาคร*. วิทยานิพนธ์ พย.ม. กรุงเทพฯ: มหาวิทยาลัยคริสเตียน.
- วาโร เพ็งสวัสดิ์. (2551). *วิธีวิทยาการวิจัย*. กรุงเทพฯ: สุวีริยาสาส์น.
- _____. (2552). *การวิจัยและการพัฒนา (Research and Development)*. *วารสารมหาวิทยาลัยราชภัฏสกลนคร*, 1(2), 1-12.
- _____. (2557). *การวิจัยทางการบริหารการศึกษา*. สกลนคร: สมศักดิ์การพิมพ์.
- วิมล จันทร์แก้ว. (2555). *รูปแบบการพัฒนาภาวะผู้นำเชิงสร้างสรรค์ของผู้บริหารสถานศึกษาสังกัดสำนักงานเขตพื้นที่การศึกษาประถมศึกษาสุราษฎร์ธานี เขต 3*. ดุษฎีนิพนธ์ ศษ.ด. ปทุมธานี: มหาวิทยาลัยรังสิต.
- วิยะดา ธนสรรวณิช. (2558). *การจัดทำคู่มือการปฏิบัติงาน*. อุบลราชธานี: มหาวิทยาลัยอุบลราชธานี.
- วิโรจน์ สารรัตนะ. (2553). *ภาวะผู้นำ : จากทฤษฎีสู่ข้อเสนอตัวแบบหลักสูตรพัฒนาบุคลากร*. *วารสารศาสตร์ศึกษา*, 27(3), 94-97.
- วิชณุ เครื่องาม. (2560). *การปาฐกถาพิเศษ ศาสตร์พระราชาคือศาสตร์แห่งแผ่นดิน*. กรุงเทพฯ: สถาบันพระปกเกล้า.
- วิสิทธิ์ศักดิ์ ชัยเกิด. (2559). *การพัฒนารูปแบบการจัดการเครือข่ายความร่วมมือเพื่อการยกระดับคุณภาพการศึกษาของโรงเรียนประถมศึกษาสังกัดสำนักงานคณะกรรมการการศึกษาขั้นพื้นฐาน*. วิทยานิพนธ์ ศษ.ด. มหาสารคาม: มหาวิทยาลัยมหาสารคาม.

- วีระ บัวผัน. (2564). รูปแบบการพัฒนาวัฒนธรรมองค์กรสู่ความเป็นเลิศของสถานศึกษาสังกัดสำนักงานเขตพื้นที่การศึกษาประถมศึกษากำแพงเพชร เขต 1. วารสารสังคมศาสตร์และมานุษยวิทยาเชิงพุทธ, 6(1), 145-161.
- วีระยา อรรถวงษ์. (2558). การพัฒนารูปแบบการจัดการศึกษาศูนย์พัฒนาเด็กเล็กขององค์กรปกครองส่วนท้องถิ่นจังหวัดอุดรธานี. ปริญญาพนธ์ ปร.ด. มหาสารคาม: มหาวิทยาลัยมหาสารคาม.
- ศรีชล ร้ายไพบรี. (2558). ประสิทธิภาพของการบริหารสถานศึกษาตามหลักปรัชญาของเศรษฐกิจพอเพียง สังกัดสำนักงานเขตพื้นที่การศึกษาประถมศึกษาราชบุรี เขต 1. วิทยานิพนธ์ ค.ม. ราชบุรี: มหาวิทยาลัยราชภัฏหมู่บ้านจอมบึง.
- ศิริพันธ์ ขวัญอ่อน. (2563). ยุทธศาสตร์การบริหารสถานศึกษาสู่ความเป็นเลิศในสถานศึกษา สังกัดสำนักงานเขตพื้นที่การศึกษามัธยมศึกษา. วารสารศึกษาศาสตร์ มหาวิทยาลัยนเรศวร, 22(4), 254.
- ศิริพงษ์ กลั่นไพฑูริย์. (2564). รูปแบบการพัฒนาภาวะผู้นำทางวิชาการในยุคดิจิทัลของผู้บริหารสถานศึกษาขั้นพื้นฐาน. วิทยานิพนธ์ กศ.ม. พิษณุโลก: มหาวิทยาลัยนเรศวร.
- ศิริพร กุลสานต. (2557). รูปแบบการพัฒนาภาวะผู้นำครูในการจัดการเรียนรู้ในโรงเรียนขยายโอกาสทางการศึกษา สังกัดสำนักงานคณะกรรมการการศึกษาขั้นพื้นฐาน ภาคตะวันออก เชียงเหนือ. วิทยานิพนธ์ ค.ด. สกลนคร: มหาวิทยาลัยราชภัฏสกลนคร.
- ศิริวรรณ เสรีรัตน์. (2542). องค์การและการจัดการฉบับสมบูรณ์ (ปรับปรุงใหม่). กรุงเทพฯ: ศูนย์หนังสือมหาวิทยาลัยธรรมศาสตร์.
- ศูนย์ประสานงานกลางการดำเนินงานโครงการอันเนื่องมาจากพระราชดำริ. (2550). โครงการอันเนื่องมาจากพระราชดำริ. กรุงเทพฯ: สำนักงานคณะกรรมการพิเศษเพื่อประสานงานโครงการอันเนื่องมาจากพระราชดำริ (สำนักงาน กปร.).
- สกาเดือน ควันไชย. (2560). สภาพและแนวทางการบริหารจัดการตามหลักปรัชญาของเศรษฐกิจพอเพียงของสถานศึกษา สังกัดสำนักงานเขตพื้นที่การศึกษามัธยมศึกษา เขต 19. วิทยานิพนธ์ ค.ม. มหาสารคาม: มหาวิทยาลัยราชภัฏมหาสารคาม.
- สกุรัตน์ กมฺพมาศ. (2551). การบริหารงานตามแนวคิดเศรษฐกิจพอเพียงของผู้บริหารสถานศึกษา สังกัดสำนักงานเขตพื้นที่การศึกษามัธยมศึกษาเขต 3. รายงานการงานวิจัย. อุบลราชธานี: วิทยาลัยโปลีเทคนิคภาคตะวันออกเฉียงเหนือ.
- สถาบันดำรงราชานุภาพ. (ม.ป.ป.). เทคนิคการจัดเก็บและนำเข้าข้อมูล ในศูนย์ข้อมูลกลางกระทรวงมหาดไทย และจังหวัด. กรุงเทพฯ: สถาบันดำรงราชานุภาพ.

- สถาบันเพิ่มผลผลิตแห่งชาติ. (2556). *กรณีศึกษา Best Partice ภาวะผู้นำ*. กรุงเทพฯ: เรดเพิร์น ซีเอชเอ็น.
- สภาขับเคลื่อนการปฏิรูปประเทศด้านการศึกษา. (2559). *รายงานของสภาขับเคลื่อนการปฏิรูปประเทศด้านการศึกษา เรื่องการบริหารจัดการศึกษาโรงเรียนขนาดเล็ก*. กรุงเทพฯ: สภาขับเคลื่อนการปฏิรูปประเทศ.
- สโรชา วันตะ, ทักษกร มนัสกฤตดากุล และชนิดาภา ศรีธรรม. (2561). *การศึกษาพัฒนารูปแบบการจัดประชุมสภาวิชาการของมหาวิทยาลัยเทคโนโลยีราชมงคลสุวรรณภูมิ*. ค้นคว้าอิสระ สุพรรณบุรี: มหาวิทยาลัยเทคโนโลยีราชมงคลสุวรรณภูมิ.
- สายทิพย์ ยะฟู. (2556). *การพัฒนารูปแบบการประเมินหน่วยประเมินภายนอกระดับการศึกษาขั้นพื้นฐาน*. วิทยานิพนธ์ ปริญญาโท. พิษณุโลก: มหาวิทยาลัยนเรศวร.
- สมกิต บุญยะโพธิ์. (2557). *รูปแบบการบริหารสถานศึกษาขั้นพื้นฐานสังกัดสำนักงานเขตพื้นที่การศึกษาประถมศึกษาสุพรรณบุรีเป็นเลิศ*. *วารสารศิลปการศึกษาศาสตร์วิจัย*, 6(2), 80-95.
- สมถวิล ฤกษ์งาม. (2563). *รูปแบบการบริหารจัดการสถานศึกษาสู่ความเป็นเลิศของผู้บริหารสถานศึกษาสังกัดกรุงเทพมหานคร*. *วารสารมนุษยศาสตร์และสังคมศาสตร์มหาวิทยาลัยธนบุรี*, 14(4), 147-159.
- สมบัติ นพรัตน์. (2561). *ศาสตร์พระราชาสู่การพัฒนาศาสตร์การบริหาร*. กรุงเทพฯ: บริษัทอมรินทร์พริ้นติ้งแอนด์พับลิชชิ่ง.
- สมนึก ภัททิยธนี. (2549). *ขั้นตอนการสร้างและหาคุณภาพของเครื่องมือที่ใช้เก็บข้อมูลเพื่อการทำวิจัย*. *วารสารการวัดผลการศึกษา มหาวิทยาลัยมหาสารคาม*, 15-25.
- สมรภูมิ อ่อนอ่อน. (2558). *แนวทางการบริหารสถานศึกษาตามหลักปรัชญาของเศรษฐกิจพอเพียงของโรงเรียนมัธยมศึกษาในจังหวัดตาก สังกัดสำนักงานเขตพื้นที่การศึกษามัธยมศึกษา เขต 38*. วิทยานิพนธ์ ค.ม. นครสวรรค์: มหาวิทยาลัยราชภัฏนครสวรรค์.
- สายสุนีย์ ไชยสุข. (2561). *การพัฒนารูปแบบการบริหารโรงเรียนมาตรฐานสากล สังกัดสำนักงานเขตพื้นที่การศึกษามัธยมศึกษา เขต 23*. วิทยานิพนธ์ ค.ม. สกลนคร: มหาวิทยาลัยราชภัฏสกลนคร.
- สมศรี สุ่มมาตย์. (2557). *รูปแบบการจัดการศึกษาเพื่อพัฒนาคุณภาพนักเรียนในโรงเรียนขนาดเล็กสังกัดสำนักงานเขตพื้นที่การศึกษาประถมศึกษาพิจิตร เขต 3*. ปริญญาโท ปริญญาตรี. ปริญญาโท. มหาสารคาม: มหาวิทยาลัยราชภัฏมหาสารคาม.

- สมศักดิ์ศรี ชราศรี. (2562). การพัฒนารูปแบบการบริหารจัดการสถานศึกษาขนาดเล็กตามหลักปรัชญาของเศรษฐกิจพอเพียง. *วารสารสถาบันวิจัยและพัฒนา มหาวิทยาลัยราชภัฏมหาสารคาม*, 6(1), 208-209.
- สมาน แก้วคำไสย. (2559). รูปแบบการพัฒนาสมรรถนะการปฏิบัติงานของผู้บริหารสถานศึกษาขั้นพื้นฐาน สังกัดสำนักงานเขตพื้นที่การศึกษาประถมศึกษาร้อยเอ็ด เขต 1. *วารสารมนุษยศาสตร์และสังคมศาสตร์ มหาวิทยาลัยมหาสารคาม*, 3(5), 158-173.
- สมิต สัจฉกร. (2547). *เทคนิคการจัดประชุม*. กรุงเทพฯ: สายธาร.
- สรารุณี พงษ์พิพัฒน์ และคณะ. (2560). พฤติกรรมสุขภาพของนักศึกษามหาวิทยาลัยเชียงใหม่. *วารสาร CMU Journal of Education*, 1(1), 54-55.
- สังกัดสำนักงานเขตพื้นที่การศึกษาประถมศึกษาบึงกาฬ. (2563). *จำนวนผู้บริหาร ครูและบุคลากรทางการศึกษา ปีการศึกษา 2563*. เข้าถึงได้จาก <https://www3.bkn.go.th/> 12 มีนาคม 2563.
- สังเวียน เทพผา. (2560). แนวทางแก้ไขการรับฟังความคิดเห็นของประชาชนโดยวิธีประชาพิจารณ์ ตามระเบียบสำนักนายกรัฐมนตรีว่าด้วยการรับฟังความคิดเห็นของประชาชน พ.ศ. 2548. *วารสารวิชาการ มหาวิทยาลัยราชภัฏพระนคร*, 8(2), 1-14.
- สันวิช แก้วมี. (2561). การบริหารสู่ความเป็นเลิศของโรงเรียนเอกชนสอนศาสนาอิสลาม สังกัดสำนักงานคณะกรรมการการส่งเสริมการศึกษาเอกชนในทศวรรษหน้า. *วารสาร มจร พุทธปัญญาปริทรรศน์ ISSN 2465-5503*, 3(2), 171-183.
- สัมฤทธิ์ หัวหาญ. (2558). รูปแบบการจัดการศึกษาปฐมวัยในโรงเรียนขนาดเล็ก สังกัดสำนักงานเขตพื้นที่การศึกษาประถมศึกษาอุดรธานี เขต 3. *ปริญญาานิพนธ์* ป.ร.ด. มหาสารคาม: มหาวิทยาลัยมหาสารคาม.
- สำนักนายกรัฐมนตรี. (2545). *การประเมินการเรียนรู้ที่เน้นผู้เรียนเป็นสำคัญ : แนวคิดและวิธีการ* (พิมพ์ครั้งที่ 2). กรุงเทพฯ: วัฒนาพานิช.
- สำนักงานคณะกรรมการการศึกษาขั้นพื้นฐาน. (2550). *คู่มือดำเนินการพัฒนาหลักสูตรการพัฒนาผู้นำการเปลี่ยนแปลงเพื่อรองรับการกระจายอำนาจสำหรับครูและศึกษานิเทศก์*. กรุงเทพฯ: สำนักพิมพ์คณะรัฐมนตรีและราชกิจจานุเบกษา.
- สำนักงานปลัดกระทรวงศึกษาธิการ. (2559). *แผนปฏิบัติการราชการประจำปีงบประมาณ 2560 ของสำนักงานปลัดกระทรวงศึกษาธิการ*. กรุงเทพฯ: สำนักนโยบายและยุทธศาสตร์.

- สำนักคณะกรรมการการศึกษาขั้นพื้นฐาน. (2557). *เอกสารประกอบการศึกษาด້วยตนเอง*
หลักสูตรผู้ช่วยผู้บริหารสถานศึกษาและผู้บริหารสถานศึกษา ตามหลักเกณฑ์และวิธีการ
พัฒนาข้าราชการครูเพื่อเข้าสู่ตำแหน่งสายงานผู้บริหารในสถานศึกษา. กรุงเทพฯ:
 สำนักงานฯ.
- สำนักงานคณะกรรมการกฤษฎีกา. (2562). *หลักการรับฟังความคิดเห็นผู้มีส่วนได้ส่วนเสีย.*
 เข้าถึงได้จาก <https://www.ocs.go.th/council-of-state> 12 มีนาคม 2563.
- สำนักงานคณะกรรมการการศึกษาขั้นพื้นฐาน. (2555). *แนวทางการจัดกระบวนการเรียนรู้ตาม*
จุดเน้นการพัฒนาคุณภาพผู้เรียนทักษะการคิด. กรุงเทพฯ: สำนักวิชาการและมาตรฐาน
การศึกษา.
- สำนักงานคณะกรรมการการศึกษาขั้นพื้นฐาน. (2555). *แนวทางการจัดการเรียนการสอนใน*
โรงเรียนมาตรฐานสากล ฉบับปรับปรุง. กรุงเทพฯ: สำนักพัฒนานวัตกรรมการจัด
การศึกษา.
- สำนักงานคณะกรรมการการศึกษาขั้นพื้นฐาน. (2559). *คู่มือการประเมินคุณภาพตามมาตรฐาน*
การศึกษาขั้นพื้นฐาน เพื่อการประกันคุณภาพภายในของสถานศึกษา. กรุงเทพฯ: สำนัก
ทดสอบทางการศึกษา.
- สำนักงานคณะกรรมการพัฒนาการเศรษฐกิจและสังคมแห่งชาติ. (2550). *เศรษฐกิจพอเพียงคือ*
อะไร. กรุงเทพฯ: คณะอนุกรรมการขับเคลื่อนเศรษฐกิจพอเพียง สำนักงาน
คณะกรรมการพัฒนาการเศรษฐกิจและสังคมแห่งชาติ.
- สำนักงานคณะกรรมการพัฒนาระบบราชการ. (2557). *รายงานการพัฒนาระบบราชการไทย*
ประจำปี พ.ศ. 2557. กรุงเทพฯ: สำนักงานคณะกรรมการพัฒนาระบบราชการ.
- สำนักงานคณะกรรมการพิเศษเพื่อประสานงานโครงการอันเนื่องมาจากพระราชดำริ. (2556).
คู่มือตัวอย่างความสำเร็จ การประยุกต์ใช้ปรัชญาของเศรษฐกิจพอเพียง ประเภท
องค์กรภาครัฐในส่วนภูมิภาค. กรุงเทพฯ: อมรินทร์พริ้นติ้งแอนด์พับลิชชิ่ง.
- สำนักงานพัฒนาระบบราชการ. (2564). *ชุดคู่มือเทคนิคและวิธีการบริหารจัดการสมัยใหม่ตาม*
แนวทางการบริหารกิจการบ้านเมืองที่ดี (พิมพ์ครั้งที่ 2). กรุงเทพฯ: สหมิตรพริ้นติ้ง.
- สำนักงานรางวัลคุณภาพแห่งชาติ. (2555). *เกณฑ์รางวัลคุณภาพแห่งชาติ ปี 2555-2556 (พิมพ์*
ครั้งที่ 2). กรุงเทพฯ: พงษ์วรินทร์การพิมพ์.
- สำนักงานรางวัลคุณภาพแห่งชาติ. (2556). *เกณฑ์รางวัลคุณภาพแห่งชาติปี 2557-2558.*
 กรุงเทพฯ : สำนักงานรางวัลคุณภาพแห่งชาติ.

- สำนักงานเลขาธิการสภาการศึกษา. (2557). *การพัฒนาครูในสังคมที่เปลี่ยนแปลง*. กรุงเทพฯ: กระทรวงศึกษาธิการ.
- สำนักงานเลขาธิการสภาผู้แทนราษฎร. (2560). *ความมุ่งหมายและคำอธิบายประกอบบรายนามตราของรัฐธรรมนูญแห่งราชอาณาจักรไทย พุทธศักราช 2560*. กรุงเทพฯ: สำนักงานเลขาธิการสภาผู้แทนราษฎร.
- สำนักงานสภาพัฒนาการเศรษฐกิจและสังคมแห่งชาติ. (2565). *แผนพัฒนาเศรษฐกิจและสังคมแห่งชาติ ฉบับที่ 13 (พ.ศ.2566-2570)*. กรุงเทพฯ: สำนักนายกรัฐมนตรี.
- สำนักบริหารงานการมัธยมศึกษาตอนปลาย. (2561). *แนวทางการดำเนินงานโรงเรียนมาตรฐานสากล*. กรุงเทพฯ: โรงพิมพ์ชุมนุมสหกรณ์การเกษตรแห่งประเทศไทย.
- สำนักพัฒนาครูและบุคลากรทางการศึกษาขั้นพื้นฐาน. (2552). *คู่มือประเมินสมรรถนะครูโครงการยกระดับคุณภาพครูทั้งระบบ*. กรุงเทพฯ: กระทรวงศึกษาธิการ.
- สิตา พุตระกูล. (2560). *รูปแบบการพัฒนาภาวะผู้นำใ้บริการของผู้อำนวยการโรงพยาบาลส่งเสริมสุขภาพตำบลในเขตสุขภาพที่ 9*. วิทยานิพนธ์ ปร.ด. นครราชสีมา: มหาวิทยาลัยราชภัฏนครราชสีมา.
- สิริกร พวงมาลา. (2559). *การจัดการโรงเรียนกีฬาจังหวัดยะลา*. วิทยานิพนธ์ ศศ.ม. นครปฐม: มหาวิทยาลัยมหิดล.
- สิริเยียม รัตนวิจิตร. (2559). *ศึกษาแนวทางการบริหารสู่ความเป็นเลิศของโรงเรียนอนุบาลระยองสังกัดสำนักงานเขตพื้นที่การศึกษาประถมศึกษาระยอง เขต 1*. วิทยานิพนธ์ ค.ม. กรุงเทพฯ: จุฬาลงกรณ์มหาวิทยาลัย.
- สุชาดา ปลื้มฤทัย (2559). *การศึกษาการนิเทศภายในสถานศึกษาพอเพียงของผู้บริหารโรงเรียนในสังกัดสำนักงานเขตพื้นที่การศึกษามัธยมศึกษาเขต 3*. การค้นคว้าอิสระ ค.ม. พระนครศรีอยุธยา: มหาวิทยาลัยราชภัฏพระนครศรีอยุธยา.
- สุชาติ ผู้มีทรัพย์. (2557). *รูปแบบการพัฒนาครูผู้สอนระดับการศึกษาขั้นพื้นฐาน สำหรับสถานศึกษานอกเขตชุมชนเมืองสังกัดสำนักงานเขตพื้นที่การศึกษาประถมศึกษากำแพงเพชร เขต 1 และ 2*. *วารสารศึกษาศาสตร์ มหาวิทยาลัยนเรศวร*, 16(2), 11-21.
- สุดารัตน์ อุปปะ. (2559). *สภาพและแนวทางการบริหารจัดการสถานศึกษาขั้นพื้นฐานตามหลักปรัชญาของเศรษฐกิจพอเพียงในสถานศึกษา สังกัดองค์การบริหารส่วนจังหวัดกาฬสินธุ์*. วิทยานิพนธ์ ค.ม. มหาสารคาม: มหาวิทยาลัยราชภัฏมหาสารคาม.

- สุธรรม ธรรมทัศน์านนท์. (2560). การพัฒนารูปแบบการจัดการกลุ่มเครือข่ายเพื่อพัฒนาคุณภาพ การศึกษาของสถานศึกษาขนาดเล็ก สังกัดสำนักงานเขตพื้นที่การศึกษาประถมศึกษา บึงกาฬ. *วารสารศึกษาศาสตร์*, 28(1), 142-143.
- สุพรรณษา กรอกสำโรง. (2563). ผลลัพธ์ที่พึงประสงค์ของโรงเรียนขยายโอกาสทางการศึกษาใน จังหวัดระนอง. *วารสารสถาบันวิจัยญาณสังวร*, 11(1), 32-40.
- สุพัตรา สมานประธาน. (2544). การศึกษาการดำเนินงานโครงการเกษตรทฤษฎีใหม่ตามแนว พระราชดำริพระบาทสมเด็จพระเจ้าอยู่หัวในโรงเรียน สังกัดสำนักงานคณะกรรมการ การประถมศึกษาแห่งชาติ เขตการศึกษา 11. วิทยานิพนธ์ ค.ม.กรุงเทพฯ: จุฬาลงกรณ์ มหาวิทยาลัย.
- สุพิมล ศรศักดิ์ดา. (2561). ศาสตร์แห่งพระราชากับการพัฒนาภูมิปัญญาท้องถิ่น. สารนิพนธ์ พธ.บ. อุบลราชธานี: มหาวิทยาลัยจุฬาลงกรณ์ราชวิทยาลัย วิทยาเขตอุบลราชธานี.
- สุภางค์ จันทวานิช. (2554). การวิเคราะห์ข้อมูลในการวิจัยเชิงคุณภาพ. กรุงเทพฯ: สำนักพิมพ์ แห่งจุฬาลงกรณ์มหาวิทยาลัย.
- สุภารัตน์ แซ่สัว และคณะ. (2564). การบริหารสถานศึกษาตามหลักปรัชญาของเศรษฐกิจ พอเพียงของสถานศึกษาสังกัดสำนักงานเขตพื้นที่การศึกษาประถมศึกษากาญจนบุรี เขต 3. *วารสารร้อยแก่นสาร*, 6(11), 52-64.
- สุรินทร์ ภูสิงห์. (2552). การพัฒนารูปแบบการจัดการศึกษาโดยบูรณาการปรัชญา เศรษฐกิจ พอเพียงในโรงเรียนมัธยมศึกษา สำนักงานเขตพื้นที่การศึกษา อุบลราชธานี. วิทยานิพนธ์ ศษ.ด. มหาสารคาม: มหาวิทยาลัยมหาสารคาม.
- สุรียา ห้าวหาญ. (2559). รูปแบบการบริหารสู่ความเป็นเลิศของสถานศึกษา สังกัดสำนักงานเขต พื้นที่ศึกษามัธยมศึกษา. วิทยานิพนธ์ กศ.ม. มหาสารคาม: มหาวิทยาลัย มหาสารคาม.
- สุวิทย์ จันทระ. (2561). ข้อเสนอเชิงยุทธศาสตร์เพื่อพัฒนาการบริหารจัดการแหล่งเรียนรู้ ปรัชญาเศรษฐกิจพอเพียง ตามเกณฑ์สถานศึกษาพอเพียงของโรงเรียน ราชประชานุเคราะห์ 15. การศึกษาอิสระ ค.ม. เชียงราย: มหาวิทยาลัยเชียงใหม่.
- เสกสรรค์ ปิวศิลป์ศักดิ์. (2562). รูปแบบการบริหารสถานศึกษาสู่การเป็นเลิศโดยใช้กระบวนการ จัดการความรู้ของสถานศึกษาขั้นพื้นฐาน สังกัดสำนักงานเขตพื้นที่ศึกษามัธยมศึกษา เขต 35. วิทยานิพนธ์ ค.ด. เชียงราย: มหาวิทยาลัยราชภัฏเชียงใหม่.
- เสาวนีย์ กานต์เดชารักษ์. (2556). การพัฒนารูปแบบการเรียนการสอนแบบเน้นวิจัยทาง การศึกษาพยาบาล. วิทยานิพนธ์ ปร.ด. กรุงเทพฯ: จุฬาลงกรณ์มหาวิทยาลัย.

- เสาวรส พลโคตร. (2560). การเปรียบเทียบทักษะกระบวนการทางวิทยาศาสตร์ผลสัมฤทธิ์ทางการเรียนและเจตคติเชิงวิทยาศาสตร์ของนักเรียนชั้นประถมศึกษาปีที่ 6 ที่เรียนรูปแบบวัฏจักรการเรียนรู้ 7 ชั้น และรูปแบบวัฏจักรการเรียนรู้ 5 ชั้น ที่กำหนดและหมุนเวียนหน้าที่ของสมาชิก. วิทยานิพนธ์กศ.ม. มหาสารคาม: มหาวิทยาลัยมหาสารคาม.
- หัสดาพร ศิลาชัย. (2560). ปัญหาและแนวทางการพัฒนาการขับเคลื่อนปรัชญาของเศรษฐกิจพอเพียงสู่สถานศึกษาของโรงเรียนประถมศึกษาในเขตอำเภอคลองใหญ่ สังกัดสำนักงานเขตพื้นที่การศึกษาประถมศึกษาตราด. งานนิพนธ์ กศ.ม. ชลบุรี: มหาวิทยาลัยบูรพา.
- เหมือนฝัน นันทิกุล. (2562). ภาวะผู้นำเชิงกลยุทธ์ของผู้บริหารสถานศึกษาที่ส่งผลกระทบต่อการบริหารโรงเรียนเอกชน สู่ความเป็นเลิศในจังหวัดนครปฐม. วิทยานิพนธ์ ค.ม. นครปฐม: มหาวิทยาลัยราชภัฏนครปฐม.
- อภิขญา จะเรียมพันธ์. (2562). ภาวะผู้นำเชิงกลยุทธ์ของผู้บริหารโรงเรียนประถมศึกษา สังกัดสำนักงานเขตพื้นที่การศึกษาประถมศึกษาสมุทรสาคร. ปริญญาโท ศษ.ม. กรุงเทพฯ: มหาวิทยาลัยศิลปากร.
- อนุธิดา ประเสริฐศักดิ์. (2563). โมเดลความสัมพันธ์ระหว่างภาวะผู้นำเชิงกลยุทธ์ การจัดการนวัตกรรมกับผลการดำเนินงานของมหาวิทยาลัยเอกชนในประเทศไทย. นครปฐม: คณะสหวิทยาการ มหาวิทยาลัยคริสเตียน.
- อภิขญา จะเรียมพันธ์. (2563). ภาวะผู้นำเชิงกลยุทธ์ของผู้บริหารโรงเรียนประถมศึกษา สังกัดสำนักงานเขตพื้นที่การศึกษาประถมศึกษาสมุทรสาคร. ปริญญาโท ศษ.ม. กรุงเทพฯ: มหาวิทยาลัยศิลปากร.
- อรพิน ประดับมุกข์. (2558). ความสัมพันธ์ระหว่างการบริหารตามหลักปรัชญาของเศรษฐกิจพอเพียงกับคุณภาพการปฏิบัติงานของสถานศึกษาในพื้นที่กลุ่มจังหวัดภาคกลางตอนล่าง สาขาวิชาการบริหารการศึกษา มหาวิทยาลัยราชภัฏเพชรบุรี. วารสาร *Veridian E-Journal, Silpakorn University ISSN 1906 – 3431*, 8(1), 1276.
- อรรณณ ป้อมดำ (2561). การขับเคลื่อนศูนย์การเรียนรู้ตามหลักปรัชญาของเศรษฐกิจพอเพียงในสถานศึกษาสังกัดสำนักงานเขตพื้นที่การศึกษาประถมศึกษา ลพบุรี เขต 2. ลพบุรี: สังกัดสำนักงานเขตพื้นที่การศึกษาประถมศึกษา ลพบุรี เขต 2.
- อรวิ ลาภธนวิรุฬห์. (2560). ตัวแปรที่พยากรณ์ความสำเร็จในการบริหารสถานศึกษา สังกัดสำนักงานเขตพื้นที่การศึกษามัธยมศึกษาเขต 2. วารสารบริหารการศึกษา มศว, 14(27), 116-122.

- อรอนงค์ ดุมนิล. (2557). *การบริหารจัดการสถานศึกษาตามหลักปรัชญาของเศรษฐกิจพอเพียง ตามความคิดเห็นของข้าราชการครู สังกัดสำนักงานเขตพื้นที่การศึกษาประถมศึกษา อุบลราชธานี เขต 4*. วิทยานิพนธ์ ค.ม. อุบลราชธานี: มหาวิทยาลัยราชภัฏอุบลราชธานี.
- อราม วัฒนะ. (2561). *รูปแบบการบริหารสถานศึกษาสู่ความเป็นเลิศของโรงเรียนสังกัดองค์การบริหารส่วนจังหวัด*. วิทยานิพนธ์ ค.ด. นครสวรรค์: มหาวิทยาลัยราชภัฏนครสวรรค์.
- ออมสิน จตุพร. (2560). *การพัฒนาหลักสูตรประวัติศาสตร์ท้องถิ่นตามแนวคิดการศึกษาท้องถิ่น สำหรับนักเรียนระดับประถมศึกษา : กรณีชุมชนลุ่มแม่น้ำเจ้าพระยาตอนบน จังหวัดนครสวรรค์*. วิทยานิพนธ์ ป.ร.ด. พิษณุโลก: มหาวิทยาลัยนเรศวร.
- อุณารัตน์ เสมามิ่ง. (2560). *การบริหารจัดการสถานศึกษาตามหลักปรัชญาของเศรษฐกิจพอเพียงกรณีศึกษา : โรงเรียนเซนต์ยอแซฟกาฬสินธุ์ สังกัดสำนักงานเขตพื้นที่กาฬสินธุ์ เขต 1*. วิทยานิพนธ์ ค.ม. มหาสารคาม: มหาวิทยาลัยราชภัฏมหาสารคาม.
- อุทัย บุญประเสริฐ. (2539). *การวางแผนและการจัดแผนงานในโรงเรียน*. กรุงเทพฯ: เอส ดี เพรส.
- อุมาพร ธรรมสมบัติ. (2563). *รูปแบบการพัฒนาภาวะผู้นำของผู้บริหารในโรงเรียนตำรวจตระเวนชายแดน สังกัดกองกำกับการตำรวจตระเวนชายแดนที่ 24*. วิทยานิพนธ์ ค.ด. สกลนคร : คณะครุศาสตร์ มหาวิทยาลัยราชภัฏสกลนคร.
- อุไรรัตน์ แยมชูติ. (2556). *ปัจจัยที่มีอิทธิพลต่อพฤติกรรมการบริโภคเครื่องดื่มแอลกอฮอล์ของ ประชาชนในเขตหนองแขม กรุงเทพมหานคร*. *วารสารวิชาการมหาวิทยาลัยธนบุรี*, 7(14).
- โอภาส วุฒิสเลลา. (2563). *การจัดการแบบมีส่วนร่วมในการจัดการเรียนรู้ตามหลักปรัชญาของ เศรษฐกิจพอเพียงของสถานศึกษาขั้นพื้นฐาน*. *วารสารวิจัยรำไพพรรณี*, 11(2), 5.
- Adair, J. (2010). *Leadership for Innovation : How to Organize Team Creativity and Harvest Ideas*. London: Kogan Page.
- Adair, J. (2010). *Strategic Leadership: How to Think and Plan Strategically and Provide Direction*. London: Pan Macmillan.
- Baldrige National Quality Program. (2005). *Education Criteria for Performance Excellence, National Institute of Standards and Technology*. Retrieved from http://baldrige.nist.gov/PDF_files/2005_Education_Criteria.pdf. March 12th, 2020.

- Baldrige National Quality Program. (2009). *2009-2010 Education Criteria for Performance Excellence*. Gaithersburg: National Institute of Standards and Technology.
- Bardo, J. W. & Hardman, J.J. (1982). *Urban Sociology : A systematic production*. Chicago: F.E Peacock.
- Best, John W. (1970). *Research in Education*. New Jersey: Prentice-Hill.
- Best, John W. (1997). *Research in Education* (3rd ed.). New Jersey: Prentice Hall Inc.
- Boerner, S., Eisenbeiss, S. A. & Griesser, D. (2007). Follower behavior and organizational performance : The impact of transformational leaders. *Journal of Leadership and Organizational Studies*, 13(3), 15-26.
- Brown, W.B. & Moberg, D.J. (1980). *Organizational Theory and Management : A Macro Approach*. New York: John Wiley & Sons.
- Bush, T. (1986). *Theories of education management*. London: Harper and Row.
- Collins, J. (2001). *Good to great*. London: Random House. New York: William Collins.
- Conrad, Clifton F. & Wilson , Richard F. (1985). *Academic Program Reviews : Institutional Approaches, Expectations, and Controversies*. Washington D.C.: ASHE.
- Cronbach, L. J. (1974). *Essentials of psychological testing* (3rd ed.). New York: Harper & Row.
- Cronbach, L. J. (1990). *Essentials of psychological testing* (5th ed.). New York: Harper Collins.
- Daft, R. L. (1994). *Organization Theory and Design*. MN: West Publishing.
- Danny Unger. (2009). Sufficiency Economy and the Bourgeois Virtues. *Article in Asian Affairs An American Review*, 36(3), 139-156.
- Davies, B.J., & Davies, B. (2004). Strategic Leadership. *School Leadership & Management*, 23(1), 29-38.
- Dess,G.G. & Miller,A. (1993). *Strategic Management*. Singapore: McGraw-Hill.

- Dettmann, P. B. (2004). High-Performance Leadership. *Human Resource Management*. 12, 34-38.
- Evans, J. R. (2006). *Quality management, organization, startegy*. New York: West Publishing.
- Frick PJ. (2014). Familial risk factors to oppositional defiant disorder and conduct Disorder : Parental psychopathology and maternal parenting. *J Consult Clin Psychol*, 2014(60), 122–123.
- Fulston School. (2003). *Excellence model*. Retrieved from <http://www.fulstonschools.org.dept/> March 12th, 2020.
- Gill, C. (2006). *Motivation for writing through blogs*. USA: Bowling Green State University.
- Good, Carter V. (2005). *Dictionary of Education* (5thed.). New York: McGraw-Hill.
- Greg, Bounds. (1994). *Beyond Total Quality Management : Toward the Emerging Paradigm*. New York: McGraw-Hill.
- Guskey.T.R. (2000). *Evaluating professional development*. CA: Corwin Press.
- Heinz, Weihrich & Koontz, Harold. (2004). *Management : A Global Perspective* (11th.). New York: McGraw-Hill College.
- Hitt A. Michael & Ireland R. Duane & Hoskisson E.Robert. (2007). *Management of Strategy : Concepts and Casses*. China: Thomson south-Western.
- Hitt, M. A. & Irealand, R.D., & Hoskission, R.E. (2005). *Strategic Management: Competitiveness and Globalization* (7thed.). United Kingdom: Thomson South-Western.
- Hooper, E.& P.A. Potter. (2001). *Meeting the need of intensive care unit patient Families*. New York: Harper & Row.
- Hoy, W. & Miskel, C. (2001). *Educational Administration : Theory, Research and Practice* (6thed.). New York: McGraw-Hill.
- Hoy, W. K., & Miskel, C.G. (2012). *Educational administration : Theory research and practice* (10thed.). Singapore: McGraw-Hill.
- Joyce, B.R. & Weil, M. (1986). *Model of Teaching*. Englewood Cliffs: Prentice-Hall.

- Joyce, B.R. & Weil, M. (2000). *Models of Teaching* (6th ed.). Massachusetts: Allyn & Bacon.
- Kao, R. W. & Kao, R. R. & Jing, Y. (2006). *An entrepreneurial approach to corporate management* (2^{ed}ed.). Singapore: Pearson Education South Asia.
- Kast, F. E., & Rosenzweig, J. E. (1985). *Organization and management* (4th ed.). New York: McGraw-Hill.
- Keeves, P.J. (1988). *Model and model building, educational research methodology and measurement : An international handbook*. Oxford England: Pergamum.
- Knezevich, Stephen. (1962). *Administration of Public Education*. New York : Harper & Row Publishers.
- Koontz, H. & H. Wehrich. (1990). *Essentials of Management*. New York : Mc Graw -Hill Book Company.
- Liepina, R. (2014). Contemporary Issues of Quality Management: Relationship between Conformity Assessment and Quality Management. *Procedia - Social and Behavioral Sciences*, (2014)110, 627-637.
- Likert, R. (1967). *The Method of Constructing and Attitude Scale*. New York: Wiley & Son.
- Ludwig von Bertalanffy. (1996). *General System Theory*. Citing : Nevliep.
- Lunenburg, F.C. & Ornstein, A.O. (1996). *Educational Administration: Concepts and Practices* (2^{ed}ed.). Belmont CA: Wadsworth.
- Lunenburg, F.C. & Ornstein, A.O. (2000). *Educational administration : Concepts and practice*. Australia: Wadsworth.
- Lunenburg, F.C. & Ornstein, A.O. (2008). *Educational Administration : Concepts and Practices* (3rded.). Australia: Wadsworth.
- Lussier, R.N. & Achua, C.F. (2007). *Effective leadership* (3rded.). Ohio: South Western.
- Mackenzie, R. A. (1972). *The Time Trap*. New York: Amacom.

- Merriam, S. B. (2009). *Qualitative research: A guide to design and implementation*. San Francisco: Jossey-Bass
- Ministry of Ministration. (2000). *The School excellence mode: A guide Singapore*. The School Appraisal Branch. School Division. Ministry of Ministration.
- Mycoted. (2004). Deming circle. Retrieved from <https://www.mycoted.com/PDCA> March 12th, 2020.
- National Institute of Standards and Technology. (2008). *Burbidge National Quality Program Educational Criteria for Performance Excellence*. MD: NIST.
- Nevliep. (1996). *Motivation and Organizational Climate Boston: Devision of Research*. Oxford: Graduate school of business.
- Ponyapan, D. (2017). Follow in the footsteps of the King. *Journal of the Association of Researchers*, 22(2), 13-20.
- Prasith-Rathsint, S. & Sookasame K. (2004). *Qualitative Research Methodology : Research on Current Issues and Futures Research*. Bangkok: Fueang Fa Printing House.
- Robbins, S.P., & Coulter, M. (2003). *Management* (7thed.). NJ: Pearson Education.
- Robbins. (2006). *Organization Behavior* (11thed.). New Jersey: Pearson Prentice Hall.
- Rowe, W. G. (2001). Creating Wealth in Organizations: The Role of Strategic Leadership. *The Academy of Management Executive*, 2001(1), 81-94.
- Schermerhorn, J., R. (2005). *Management* (8thed.). New York: John Wiley & Sons.
- Scott, J. (1990). *A matter of record: Documentary sources in social research*. Polity press: Cambridge.
- Sentell, G.D. (1994). *Fast, focused & flexible: Bold new imperatives for the high performance organization*. Michigan: Pressmark International.
- Sergiovanni. (1991). *The principal ship: A reflective practice perspective*. Boston: Allyn and Bacon.
- Smith, T.E., and others. (1980). *Management : Making Organizations Perform*. New York: Macmillan.

- Smrekar. (2001). *March toward Excellence: School Success and Minority Student Achievement in Department of Defense Schools*. United States: National Assessment of Educational Progress.
- Steiner. T.J. (2001). *The Principalship: A Reflective Practic Perspective*. Boston: Allyn and Bacon
- Thailand Quality Award. (2013). *บริหารเยี่ยมผลลัพธ์ยอดเยี่ยมด้วย TQA*. กรุงเทพฯ: สถาบันเพิ่มผลผลิตแห่งชาติ.
- ThinkExist. (2008). *The Leadership Challenge: How to Get Extraordinary Things Done in Organizations*. San Francisco: Jossey Bass.
- Tosi, H.L. & Carroll, S.J. (1982). *Managment* (2nd ed.). New York: John Wiley & Sons.
- Wagner, J. A., & Hollenbeck, J. R. (2005). *Organizational behavior: Securing competitive advantage* (5th ed.). Cincinnati, OH: South-Western.
- Willer, D. (1986). *Scientific socology: Theory and method*. Englewood Cliff, N.J.: Prentice Hall.
- Yukl, G.A. (2006). *Leadership in organizations* (6th ed). NJ: Pearson Prentice Hall.

ภาคผนวก

ภาคผนวก ก

รายชื่อผู้เชี่ยวชาญ/หนังสือขอความอนุเคราะห์

รายชื่อผู้เชี่ยวชาญตรวจสอบเครื่องมือการวิจัย

รายชื่อผู้เชี่ยวชาญ จำนวน 5 คน ประกอบด้วย

- | | |
|---|--|
| 1) รองศาสตราจารย์ ดร.ทงศักดิ์ คุ้มไข่น้ำ
พัฒนา | อาจารย์ประจำสาขาวิชา การบริหารและ
คุณภาพการศึกษา มหาวิทยาลัยขอนแก่น
วิทยาเขตหนองคาย |
| 2) รองศาสตราจารย์ ดร.สัณญา เคนาภูมิ | ผู้อำนวยการสถาบันวิจัยและพัฒนา
มหาวิทยาลัย
ราชภัฏมหาสารคาม |
| 3) ผู้ช่วยศาสตราจารย์ ดร.วัลนิกา ฉลากบาง | อาจารย์ประจำหลักสูตรปรัชญาดุษฎีบัณฑิต
สาขาวิชาการบริหารและพัฒนาศึกษา
มหาวิทยาลัยราชภัฏสกลนคร |
| 4) ดร.สรัญญา บุคดา | ผู้อำนวยการสำนักงานเขตพื้นที่การศึกษา
ประถมศึกษา ลำปาง เขต 2 |
| 5) ดร.อภิศณัฐร์ ประราศรี | ศึกษานิเทศก์ชำนาญการพิเศษ รับผิดชอบ
โครงการเศรษฐกิจพอเพียง
สำนักงานเขตพื้นที่การศึกษา
มัธยมศึกษา ร้อยเอ็ด |

ที่ ศธ 04274.02.06/ว023



โรงเรียนบ้านโป่งเป็ย 117 ม. 4
ตำบลโป่งเป็ย อำเภอเมืองบึงกาฬ
จังหวัดบึงกาฬ 38000

15 มกราคม 2563

เรื่อง ขอความอนุเคราะห์เป็นผู้เชี่ยวชาญตรวจสอบเครื่องมือการวิจัย
เรียน รองศาสตราจารย์ ดร.ทงศักดิ์ คุ้มไข่น้ำ

ด้วย นางเทพิน เศรษฐบุติ ตำแหน่ง ผู้อำนวยการสถานศึกษา โรงเรียนบ้านโป่งเป็ย
สังกัดสำนักงานเขตพื้นที่การศึกษาประถมศึกษาบึงกาฬ กำลังดำเนินการจัดทำผลงานทางวิชาการ
เพื่อขอมีหรือเลื่อนวิทยฐานะผู้อำนวยการเชี่ยวชาญ และทางโรงเรียนได้พิจารณาแล้วเห็นว่าท่านเป็นผู้มี
ความรู้ความสามารถและเชี่ยวชาญในเรื่อง ดังกล่าว เป็นอย่างดี

ดังนั้น ทางโรงเรียนบ้านโป่งเป็ย จึงขอความอนุเคราะห์มายังท่านเพื่อเป็นผู้เชี่ยวชาญ
ในการพิจารณาตรวจสอบเครื่องมือการวิจัย เพื่อใช้ประกอบการทำวิจัยในการขอมีหรือเลื่อนวิทยฐานะ
ในครั้งนี หวังเป็นอย่างยิ่งว่าจะได้รับความอนุเคราะห์จากท่านด้วยดี และขอขอบพระคุณมา ณ
โอกาสนี้

จึงเรียนมาเพื่อโปรดพิจารณา

ขอแสดงความนับถือ

(นางเทพิน เศรษฐบุติ)

ผู้อำนวยการโรงเรียนบ้านโป่งเป็ย

งานบริหารงานบุคคล
โรงเรียนบ้านโป่งเป็ย
ผู้บริหาร โทร.061-9195-944



ที่ ศธ 04274.02.06/ว023

โรงเรียนบ้านโป่งเป็ย 117 ม. 4
ตำบลโป่งเป็ย อำเภอเมืองบึงกาฬ
จังหวัดบึงกาฬ 38000

15 มกราคม 2563

เรื่อง ขอบความอนุเคราะห์เป็นผู้เชี่ยวชาญตรวจสอบเครื่องมือการวิจัย

เรียน รองศาสตราจารย์ ดร.สัญญา เคนาภูมิ

ด้วย นางเทพิน เศรษฐบุตตี ตำแหน่ง ผู้อำนวยการสถานศึกษา โรงเรียนบ้านโป่งเป็ย สังกัดสำนักงานเขตพื้นที่การศึกษาประถมศึกษาบึงกาฬ กำลังดำเนินการจัดทำผลงานทางวิชาการ เพื่อขอมิหรือเลื่อนวิทยฐานะผู้อำนวยการเชี่ยวชาญ และทางโรงเรียนได้พิจารณาแล้วเห็นว่าท่านเป็นผู้มีความรู้ความสามารถและเชี่ยวชาญในเรื่อง ดังกล่าว เป็นอย่างดี

ดังนั้น ทางโรงเรียนบ้านโป่งเป็ย จึงขอความอนุเคราะห์มายังท่านเพื่อเป็นผู้เชี่ยวชาญ ในการพิจารณาตรวจสอบเครื่องมือการวิจัย เพื่อให้ประกอบการทำวิจัยในการขอมิหรือเลื่อนวิทยฐานะ ในครั้งนี้ หวังเป็นอย่างยิ่งว่าจะได้รับความอนุเคราะห์จากท่านด้วยดี และขอขอบพระคุณมา ณ โอกาสนี้

จึงเรียนมาเพื่อโปรดพิจารณา

ขอแสดงความนับถือ

(นางเทพิน เศรษฐบุตตี)

ผู้อำนวยการโรงเรียนบ้านโป่งเป็ย

งานบริหารงานบุคคล

โรงเรียนบ้านโป่งเป็ย

ผู้บริหาร โทร.061-9195-944



ที่ ศธ 04274.02.06/ว023

โรงเรียนบ้านโป่งเป็ย 117 ม. 4
ตำบลโป่งเป็ย อำเภอเมืองบึงกาฬ
จังหวัดบึงกาฬ 38000

15 มกราคม 2563

เรื่อง ขอบความอนุเคราะห์เป็นผู้เชี่ยวชาญตรวจสอบเครื่องมือการวิจัย
เรียน ผู้ช่วยศาสตราจารย์ ดร.วัลลภา ฉลากบาง

ด้วย นางเทพิน เศรษฐบุตร ตำแหน่ง ผู้อำนวยการสถานศึกษา โรงเรียนบ้านโป่งเป็ย
สังกัดสำนักงานเขตพื้นที่การศึกษาประถมศึกษาบึงกาฬ กำลังดำเนินการจัดทำผลงานทางวิชาการ
เพื่อขอมีหรือเลื่อนวิทยฐานะผู้อำนวยการเชี่ยวชาญ และทางโรงเรียนได้พิจารณาแล้วเห็นว่าท่านเป็นผู้มี
ความรู้ความสามารถและเชี่ยวชาญในเรื่อง ดังกล่าว เป็นอย่างดี

ดังนั้น ทางโรงเรียนบ้านโป่งเป็ย จึงขอความอนุเคราะห์มายังท่านเพื่อเป็นผู้เชี่ยวชาญ
ในการพิจารณาตรวจสอบเครื่องมือการวิจัย เพื่อใช้ประกอบการทำวิจัยในการขอมีหรือเลื่อนวิทยฐานะ
ในครั้งนี หวังเป็นอย่างยิ่งว่าจะได้รับความอนุเคราะห์จากท่านด้วยดี และขอขอบพระคุณมา ณ
โอกาสนี้

จึงเรียนมาเพื่อโปรดพิจารณา

ขอแสดงความนับถือ

(นางเทพิน เศรษฐบุตร)

ผู้อำนวยการโรงเรียนบ้านโป่งเป็ย

งานบริหารงานบุคคล
โรงเรียนบ้านโป่งเป็ย
ผู้บริหาร โทร.061-9195-944



ที่ ศธ 04274.02.06/ว023

โรงเรียนบ้านโป่งเปือย 117 ม. 4
ตำบลโป่งเปือย อำเภอเมืองบึงกาฬ
จังหวัดบึงกาฬ 38000

15 มกราคม 2563

เรื่อง ขอความอนุเคราะห์เป็นผู้เชี่ยวชาญตรวจสอบเครื่องมือการวิจัย

เรียน ดร.สรัญญา บุตตา

ด้วย นางเทพิน เศรษฐบุตตี ตำแหน่ง ผู้อำนวยการสถานศึกษา โรงเรียนบ้านโป่งเปือย สังกัดสำนักงานเขตพื้นที่การศึกษาประถมศึกษาบึงกาฬ กำลังดำเนินการจัดทำผลงานทางวิชาการ เพื่อขอมีหรือเลื่อนวิทยฐานะผู้อำนวยการเชี่ยวชาญ และทางโรงเรียนได้พิจารณาแล้วเห็นว่าท่านเป็นผู้มีความรู้ความสามารถและเชี่ยวชาญในเรื่อง ดังกล่าว เป็นอย่างดี

ดังนั้น ทางโรงเรียนบ้านโป่งเปือย จึงขอความอนุเคราะห์มายังท่านเพื่อเป็นผู้เชี่ยวชาญ ในการพิจารณาตรวจสอบเครื่องมือการวิจัย เพื่อใช้ประกอบการทำวิจัยในการขอมีหรือเลื่อนวิทยฐานะ ในครั้งนี้ หวังเป็นอย่างยิ่งว่าคงจะได้รับความอนุเคราะห์จากท่านด้วยดี และขอขอบพระคุณมา ณ โอกาสนี้

จึงเรียนมาเพื่อโปรดพิจารณา

ขอแสดงความนับถือ

(นางเทพิน เศรษฐบุตตี)

ผู้อำนวยการโรงเรียนบ้านโป่งเปือย

งานบริหารงานบุคคล

โรงเรียนบ้านโป่งเปือย

ผู้บริหาร โทร.061-9195-944



ที่ ศธ 04274.02.06/ว023

โรงเรียนบ้านโป่งเปือย 117 ม. 4
ตำบลโป่งเปือย อำเภอเมืองบึงกาฬ
จังหวัดบึงกาฬ 38000

15 มกราคม 2563

เรื่อง ขอบความอนุเคราะห์เป็นผู้เชี่ยวชาญตรวจสอบเครื่องมือการวิจัย

เรียน ดร.อภิศญาณ์ศรี ประราศรี

ด้วย นางเทพิน เศรษฐบุตตี ตำแหน่ง ผู้อำนวยการสถานศึกษา โรงเรียนบ้านโป่งเปือย สังกัดสำนักงานเขตพื้นที่การศึกษาประถมศึกษาบึงกาฬ กำลังดำเนินการจัดทำผลงานทางวิชาการ เพื่อขอมีหรือเลื่อนวิทยฐานะผู้อำนวยการเชี่ยวชาญ และทางโรงเรียนได้พิจารณาแล้วเห็นว่าท่านเป็นผู้มีความรู้ความสามารถและเชี่ยวชาญในเรื่อง ดังกล่าว เป็นอย่างดี

ดังนั้น ทางโรงเรียนบ้านโป่งเปือย จึงขอความอนุเคราะห์มายังท่านเพื่อเป็นผู้เชี่ยวชาญ ในการพิจารณาตรวจสอบเครื่องมือการวิจัย เพื่อใช้ประกอบการทำวิจัยในการขอมีหรือเลื่อนวิทยฐานะ ในครั้งนี้ หวังเป็นอย่างยิ่งว่าจะได้รับความอนุเคราะห์จากท่านด้วยดี และขอขอบพระคุณมา ณ โอกาสนี้

จึงเรียนมาเพื่อโปรดพิจารณา

ขอแสดงความนับถือ

(นางเทพิน เศรษฐบุตตี)

ผู้อำนวยการโรงเรียนบ้านโป่งเปือย

งานบริหารงานบุคคล
โรงเรียนบ้านโป่งเปือย
ผู้บริหาร โทร.061-9195-944



ที่ ศธ 04274.02.06/ว067

โรงเรียนบ้านโป่งเปือย 117 ม.4
ตำบลโป่งเปือย อำเภอเมืองบึงกาฬ
จังหวัดบึงกาฬ 38000

1 พฤษภาคม 2563

เรื่อง ขออนุญาตสัมภาษณ์เก็บรวบรวมข้อมูลเพื่อการวิจัย

เรียน

ด้วยข้าพเจ้า นางเทพิน เศรษฐบุตตี ตำแหน่ง ผู้อำนวยการสถานศึกษา วิทยฐานะชำนาญการพิเศษ โรงเรียนบ้านโป่งเปือย สำนักงานเขตพื้นที่การศึกษาประถมศึกษาบึงกาฬ กำลังดำเนินการจัดทำผลงานทางวิชาการเพื่อขอมือหรือเลื่อนวิทยฐานะผู้อำนวยการเชี่ยวชาญ ซึ่งขณะนี้อยู่ในระหว่างการพัฒนาเครื่องมือเพื่อการเก็บรวบรวมข้อมูล

ในการนี้ ข้าพเจ้า จึงใคร่ขออนุญาตสัมภาษณ์เก็บรวบรวมข้อมูลเกี่ยวกับรูปแบบการพัฒนาการบริหารจัดการสถานศึกษาสู่ความเป็นเลิศตามหลักปรัชญาของเศรษฐกิจพอเพียงของโรงเรียนบ้านโป่งเปือย สังกัดสำนักงานเขตพื้นที่การศึกษาประถมศึกษาบึงกาฬ จากท่านผู้บริหารสถานศึกษา และครูผู้สอน เพื่อประโยชน์ทางวิชาการและเพื่อการพัฒนาคุณภาพการศึกษาในอนาคตต่อไป หวังเป็นอย่างยิ่งว่าคงได้รับความร่วมมือจากท่านด้วยดี จึงขอขอบคุณมา ณ โอกาสนี้

จึงเรียนมาเพื่อโปรดพิจารณา

ขอแสดงความนับถือ

(นางเทพิน เศรษฐบุตตี)

ผู้อำนวยการโรงเรียนบ้านโป่งเปือย

งานบริหารงานบุคคล
โรงเรียนบ้านโป่งเปือย
ผู้บริหาร โทร.061-9195-944



ที่ ศธ 04274.02.06/ว068

โรงเรียนบ้านโป่งเป็ย 117 ม.4
ตำบลโป่งเป็ย อำเภอเมืองบึงกาฬ
จังหวัดบึงกาฬ 38000

1 พฤษภาคม 2563

เรื่อง ขออนุญาตเก็บรวบรวมข้อมูลเพื่อการวิจัย

เรียน

ด้วยข้าพเจ้า นางเทพิน เศรษฐบุตตี ตำแหน่ง ผู้อำนวยการสถานศึกษา วิทยฐานะชำนาญการพิเศษ โรงเรียนบ้านโป่งเป็ย สำนักงานเขตพื้นที่การศึกษาประถมศึกษาบึงกาฬ กำลังดำเนินการจัดทำผลงานทางวิชาการเพื่อขอมีหรือเลื่อนวิทยฐานะผู้อำนวยการเชี่ยวชาญ ซึ่งขณะนี้อยู่ในระหว่างเก็บรวบรวมข้อมูลเพื่อการวิจัย

ในการนี้ ข้าพเจ้า จึงใคร่ขออนุญาตเก็บรวบรวมข้อมูลเพื่อการวิจัยเกี่ยวกับรูปแบบการพัฒนาการบริหารจัดการสถานศึกษาสู่ความเป็นเลิศตามหลักปรัชญาของเศรษฐกิจพอเพียงของโรงเรียนบ้านโป่งเป็ย สังกัดสำนักงานเขตพื้นที่การศึกษาประถมศึกษาบึงกาฬ จากท่านผู้บริหารสถานศึกษา และครูผู้สอน เพื่อประโยชน์ทางวิชาการและเพื่อการพัฒนาคุณภาพการศึกษาในอนาคตต่อไป หวังเป็นอย่างยิ่งว่าจะได้รับความร่วมมือจากท่านด้วยดี จึงขอขอบคุณมา ณ โอกาสนี้

จึงเรียนมาเพื่อโปรดพิจารณา

ขอแสดงความนับถือ

(นางเทพิน เศรษฐบุตตี)

ผู้อำนวยการโรงเรียนบ้านโป่งเป็ย

งานบริหารงานบุคคล
โรงเรียนบ้านโป่งเป็ย
ผู้บริหาร โทร.061-9195-944

ที่ ศธ 04274.02.06/173



โรงเรียนบ้านโป่งเปือย 117 .ม.4
ตำบลโป่งเปือย อำเภอเมืองบึงกาฬ
จังหวัดบึงกาฬ 38000

15 พฤษภาคม 2563

เรื่อง ขออนุญาตทดลองใช้เครื่องมือ

เรียน

ด้วยข้าพเจ้า นางเทพิน เศรษฐบุดี ตำแหน่ง ผู้อำนวยการสถานศึกษา วิทยฐานะชำนาญการพิเศษ โรงเรียนบ้านโป่งเปือย สำนักงานเขตพื้นที่การศึกษาประถมศึกษาบึงกาฬ กำลังดำเนินการจัดทำผลงานทางวิชาการเพื่อขอมีหรือเลื่อนวิทยฐานะผู้อำนวยการเชี่ยวชาญ ซึ่งขณะนี้อยู่ในระหว่างการพัฒนาเครื่องมือเพื่อการเก็บรวบรวมข้อมูล

ในการนี้ ข้าพเจ้า จึงใคร่ขออนุญาตขออนุญาตทดลองใช้เครื่องมือเกี่ยวกับรูปแบบการพัฒนาการบริหารจัดการสถานศึกษาสู่ความเป็นเลิศตามหลักปรัชญาของเศรษฐกิจพอเพียงของโรงเรียนบ้านโป่งเปือย สังกัดสำนักงานเขตพื้นที่การศึกษาประถมศึกษาบึงกาฬ จากท่านผู้บริหารสถานศึกษา และครูผู้สอน เพื่อประโยชน์ทางวิชาการและเพื่อการพัฒนาคุณภาพการศึกษาในโอกาสต่อไป หวังเป็นอย่างยิ่งว่าคงได้รับความร่วมมือจากท่านด้วยดี จึงขอขอบคุณมา ณ โอกาสนี้

จึงเรียนมาเพื่อโปรดพิจารณา

ขอแสดงความนับถือ

(นางเทพิน เศรษฐบุดี)

ผู้อำนวยการโรงเรียนบ้านโป่งเปือย

งานบริหารงานบุคคล
โรงเรียนบ้านโป่งเปือย
ผู้บริหาร โทร.061-9195-944

ที่ ศธ 04274.02.06/174



โรงเรียนบ้านโป่งเปือย 117 .ม.4
ตำบลโป่งเปือย อำเภอเมืองบึงกาฬ
จังหวัดบึงกาฬ 38000

15 พฤษภาคม 2563

เรื่อง ขอเรียนเชิญเป็นผู้เชี่ยวชาญ

เรียน

ด้วย นางเทพิน เศรษฐบุตตี ตำแหน่ง ผู้อำนวยการสถานศึกษา โรงเรียนบ้านโป่งเปือย สังกัดสำนักงานเขตพื้นที่การศึกษาประถมศึกษาบึงกาฬ กำลังดำเนินการจัดทำผลงานทางวิชาการ เพื่อขอมติหรือเลื่อนวิทยฐานะผู้อำนวยการเชี่ยวชาญ และทางโรงเรียนได้พิจารณาแล้วเห็นว่าท่านเป็นผู้มีความรู้ความสามารถและเชี่ยวชาญในเรื่อง ดังกล่าว เป็นอย่างดี

ดังนั้น ทางโรงเรียนบ้านโป่งเปือย จึงขอความอนุเคราะห์มายังท่านเพื่อเป็นผู้เชี่ยวชาญ ในการตรวจสอบความตรง และความเหมาะสมของร่างรูปแบบ เพื่อใช้ประกอบการทำวิจัยในการขอมติหรือเลื่อนวิทยฐานะในครั้งนี้ หวังเป็นอย่างยิ่งว่าจะได้รับความอนุเคราะห์จากท่านด้วยดี และขอขอบพระคุณมา ณ โอกาสนี้

จึงเรียนมาเพื่อโปรดพิจารณา

ขอแสดงความนับถือ

(นางเทพิน เศรษฐบุตตี)

ผู้อำนวยการโรงเรียนบ้านโป่งเปือย

งานบริหารงานบุคคล
โรงเรียนบ้านโป่งเปือย
ผู้บริหาร โทร.061-9195-944



ที่ ศธ 04274.02.06/ 175

โรงเรียนบ้านโป่งเปือย 117 .ม.4
ตำบลโป่งเปือย อำเภอเมืองบึงกาฬ
จังหวัดบึงกาฬ 38000

15 พฤษภาคม 2563

เรื่อง ขอเรียนเชิญเป็นผู้ทรงคุณวุฒิ

เรียน

ด้วย นางเทพิน เศรษฐสมบัติ ตำแหน่ง ผู้อำนวยการสถานศึกษา โรงเรียนบ้านโป่งเปือย สังกัดสำนักงานเขตพื้นที่การศึกษาประถมศึกษาบึงกาฬ กำลังดำเนินการจัดทำผลงานทางวิชาการ เพื่อขอมือหรือเลื่อนวิทยฐานะผู้อำนวยการเชี่ยวชาญ และทางโรงเรียนได้พิจารณาแล้วเห็นว่าท่านเป็นผู้มีความรู้ความสามารถและเชี่ยวชาญในเรื่อง ดังกล่าว เป็นอย่างดี

ดังนั้น ทางโรงเรียนบ้านโป่งเปือย จึงขอความอนุเคราะห์มายังท่านเพื่อเป็นผู้ทรงคุณวุฒิ ในการร่วมกันรับฟังและให้ข้อเสนอแนะเกี่ยวกับร่างรูปแบบก่อนนำไปทดลองใช้ เพื่อใช้ประกอบการทำ วิจัยในการขอมือหรือเลื่อนวิทยฐานะในครั้งนี้ หวังเป็นอย่างยิ่งว่าจะได้รับความอนุเคราะห์จากท่าน ด้วยดี และขอขอบพระคุณมา ณ โอกาสนี้

จึงเรียนมาเพื่อโปรดพิจารณา

ขอแสดงความนับถือ

(นางเทพิน เศรษฐสมบัติ)

ผู้อำนวยการโรงเรียนบ้านโป่งเปือย

งานบริหารงานบุคคล
โรงเรียนบ้านโป่งเปือย
ผู้บริหาร โทร.061-9195-944



ที่ ศธ 04274.02.06/ 37

โรงเรียนบ้านโป่งเป็ย 117 .ม.4
ตำบลโป่งเป็ย อำเภอมืองบึงกาฬ
จังหวัดบึงกาฬ 38000

28 มีนาคม 2565

เรื่อง ขออนุญาตเผยแพร่ผลงานวิชาการ

เรียน

สิ่งที่ส่งมาด้วย แผ่น CD ข้อมูลผลงานวิชาการ จำนวน ๑ แผ่น

ด้วยข้าพเจ้า นางเทพิน เศรษฐบุตตี ตำแหน่ง ผู้อำนวยการสถานศึกษา วิทยฐานะชำนาญการพิเศษ โรงเรียนบ้านโป่งเป็ย สำนักงานเขตพื้นที่การศึกษาประถมศึกษาบึงกาฬ ได้ดำเนินการจัดทำผลงานทางวิชาการเพื่อขอมีหรือเลื่อนวิทยฐานะผู้อำนวยการเชี่ยวชาญ ซึ่งขณะนี้เสร็จเรียบร้อยแล้ว

ในการนี้ เพื่อประโยชน์ทางวิชาการและการพัฒนาการศึกษา จึงขออนุญาตเผยแพร่ผลงานวิชาการดังกล่าวมายังท่านเพื่อพิจารณานำไปประยุกต์ใช้ในการพัฒนาการจัดการศึกษาต่อไป
จึงเรียนมาเพื่อโปรดทราบ

ขอแสดงความนับถือ

(นางเทพิน เศรษฐบุตตี)

ผู้อำนวยการโรงเรียนบ้านโป่งเป็ย

งานบริหารงานบุคคล
โรงเรียนบ้านโป่งเป็ย
ผู้บริหาร โทร.061-9195-944

ภาคผนวก ข
เครื่องมือที่ใช้ในการเก็บรวบรวมข้อมูล



แบบสังเกตภาคสนามสำหรับการวิจัย

หัวข้อวิจัย : รูปแบบการพัฒนาการบริหารจัดการสถานศึกษาสู่ความเป็นเลิศตามหลักปรัชญา
ของเศรษฐกิจพอเพียงโรงเรียนบ้านโป่งเปือย สังกัดสำนักงานเขตพื้นที่การศึกษาประถมศึกษา
บึงกาฬ

วัตถุประสงค์ของการวิจัย

1. เพื่อศึกษาสภาพการบริหารจัดการสถานศึกษาสู่ความเป็นเลิศตามหลักปรัชญา
ของเศรษฐกิจพอเพียงของโรงเรียนบ้านโป่งเปือย สังกัดสำนักงานเขตพื้นที่การศึกษา
ประถมศึกษาบึงกาฬ
2. เพื่อสร้าง และพัฒนารูปแบบการพัฒนาการบริหารจัดการสถานศึกษาสู่ความเป็น
เลิศตามหลักปรัชญาของเศรษฐกิจพอเพียงของโรงเรียนบ้านโป่งเปือย สังกัดสำนักงานเขตพื้นที่
การศึกษาประถมศึกษา บึงกาฬ
3. เพื่อทดลองใช้รูปแบบการพัฒนาการบริหารจัดการสถานศึกษาสู่ความเป็นเลิศ
ตามหลักปรัชญาของเศรษฐกิจพอเพียงของโรงเรียนบ้านโป่งเปือย สังกัดสำนักงานเขตพื้นที่
การศึกษาประถมศึกษาบึงกาฬ
4. เพื่อศึกษาความพึงพอใจของผู้มีส่วนได้ส่วนเสียต่อผลการดำเนินงานตามรูปแบบ
การพัฒนาการบริหารจัดการสถานศึกษาสู่ความเป็นเลิศตามหลักปรัชญาของเศรษฐกิจพอเพียง
ของโรงเรียนบ้านโป่งเปือย สังกัดสำนักงานเขตพื้นที่การศึกษาประถมศึกษาบึงกาฬ

ผู้ให้ข้อมูลสำคัญ : ได้แก่ ผู้บริหารสถานศึกษา ครูผู้สอนหรือผู้รับผิดชอบ ตัวแทน

คณะกรรมการสถานศึกษา โรงเรียน
สำนักงานเขตพื้นที่การศึกษา

.....

ตอนที่ 2 ประเด็นการสังเกตภาคสนาม

1. บรรยากาศและสภาพของโรงเรียน

.....

.....

.....

2. การทำงานของผู้บริหารโรงเรียน

.....

.....

.....

3. การทำงานของครูผู้สอนหรือผู้รับผิดชอบ

.....

.....

.....

4. การปฏิสัมพันธ์ของผู้บริหารและครู

.....

.....

.....

5. การปฏิสัมพันธ์ระหว่างครูด้วยกัน

.....

.....

.....

6. การปฏิสัมพันธ์ระหว่างครูกับนักเรียน

.....

.....

.....

7. การปฏิสัมพันธ์ของบุคลากรในโรงเรียนกับคณะกรรมการสถานศึกษา

.....

.....

.....

8. พฤติกรรมการแต่งกาย มารยาทของนักเรียน

.....
.....
.....

9. การแต่งกายของบุคลากรในโรงเรียน

.....
.....
.....

10. การจัดสวัสดิการต่างๆ ในโรงเรียน

.....
.....
.....
.....

วันที่บันทึก เวลา น.



แบบสัมภาษณ์แบบไม่มีโครงสร้าง

หัวข้อวิจัย : รูปแบบการพัฒนาการบริหารจัดการสถานศึกษาสู่ความเป็นเลิศตามหลักปรัชญาของเศรษฐกิจพอเพียงโรงเรียนบ้านโป่งเป็ย สังกัดสำนักงานเขตพื้นที่การศึกษาประถมศึกษาบึงกาฬ

วัตถุประสงค์ของการวิจัย

1. เพื่อศึกษาสภาพการบริหารจัดการสถานศึกษาสู่ความเป็นเลิศตามหลักปรัชญาของเศรษฐกิจพอเพียงของโรงเรียนบ้านโป่งเป็ย สังกัดสำนักงานเขตพื้นที่การศึกษาประถมศึกษาบึงกาฬ
2. เพื่อสร้าง และพัฒนารูปแบบการพัฒนาการบริหารจัดการสถานศึกษาสู่ความเป็นเลิศตามหลักปรัชญาของเศรษฐกิจพอเพียงของโรงเรียนบ้านโป่งเป็ย สังกัดสำนักงานเขตพื้นที่การศึกษาประถมศึกษา บึงกาฬ
3. เพื่อทดลองใช้รูปแบบการพัฒนาการบริหารจัดการสถานศึกษาสู่ความเป็นเลิศตามหลักปรัชญาของเศรษฐกิจพอเพียงของโรงเรียนบ้านโป่งเป็ย สังกัดสำนักงานเขตพื้นที่การศึกษาประถมศึกษาบึงกาฬ
4. เพื่อศึกษาความพึงพอใจของผู้มีส่วนได้ส่วนเสียต่อผลการดำเนินงานตามรูปแบบการพัฒนาการบริหารจัดการสถานศึกษาสู่ความเป็นเลิศตามหลักปรัชญาของเศรษฐกิจพอเพียงของโรงเรียนบ้านโป่งเป็ย สังกัดสำนักงานเขตพื้นที่การศึกษาประถมศึกษาบึงกาฬ

ผู้ให้ข้อมูลสำคัญ : ได้แก่ ผู้บริหารสถานศึกษา ครูผู้สอนหรือผู้รับผิดชอบ ตัวแทนคณะกรรมการสถานศึกษา โรงเรียน

สำนักงานเขตพื้นที่การศึกษา

คำชี้แจง

1. ในการสัมภาษณ์ครั้งนี้ ผู้วิจัยมีวัตถุประสงค์เพื่อสอบถามความคิดเห็นจากผู้บริหารสถานศึกษา ครูผู้สอนหรือผู้รับผิดชอบ ตัวแทนคณะกรรมการสถานศึกษาเกี่ยวกับ รูปแบบการพัฒนาการบริหารจัดการสถานศึกษาสู่ความเป็นเลิศตามหลักปรัชญาของเศรษฐกิจพอเพียง โรงเรียนบ้านโป่งเปือย สังกัดสำนักงานเขตพื้นที่การศึกษาประถมศึกษาบึงกาฬ ซึ่งผู้วิจัยจะใช้เป็นแนวทางในการดำเนินการวิจัยในขั้นต่อไป

2. แบบสัมภาษณ์ฉบับนี้ มี 2 ตอน ดังนี้

ตอนที่ 1 ข้อมูลพื้นฐานของผู้ให้สัมภาษณ์

ตอนที่ 2 ประเด็นการสัมภาษณ์

3. รูปแบบของแบบสัมภาษณ์เป็นการสัมภาษณ์แบบไม่มีโครงสร้าง (Non - Structured Interview Form) ซึ่งผู้วิจัยได้นัดหมายวัน เวลา และสถานที่ ที่จะสัมภาษณ์ไม่น้อยกว่า 1 สัปดาห์

4. ลักษณะของการสัมภาษณ์จะใช้เวลาสัมภาษณ์ 1 ชั่วโมงโดยผู้วิจัยจะขออนุญาตจดบันทึกคำให้สัมภาษณ์พร้อมทั้งบันทึกเสียงไปพร้อมกันไปด้วย

5. การสรุปคำให้สัมภาษณ์ผู้วิจัยจะสรุปประเด็นสำคัญให้ผู้ให้สัมภาษณ์ได้รับทราบหลังจากเสร็จสิ้นการสัมภาษณ์และจะสรุปผลของการสัมภาษณ์แต่ละครั้งในวันทำการสัมภาษณ์ทุกครั้ง

6. คำให้สัมภาษณ์ทั้งหมด ผู้วิจัยจะนำไปใช้เพื่อประโยชน์สำหรับการวิจัยครั้งนี้เท่านั้น

ตอนที่ 1 ข้อมูลเบื้องต้นของผู้ให้ข้อมูลสำคัญ

ชื่อ - สกุล เพศ อายุปี
ตำแหน่ง ประสบการณ์ด้านการบริหาร
ปี วุฒิการศึกษา

ตอนที่ 2 ประเด็นการสัมภาษณ์

1. ท่านมีวิธีการ/แนวดำเนินการบริหารจัดการสถานศึกษาสู่ความเป็นเลิศตามหลักปรัชญาของเศรษฐกิจพอเพียง ให้บรรลุผลได้อย่างไรบ้าง

.....

.....

.....

.....

.....

.....

2. ท่านมีข้อเสนอแนะอย่างไรกับประเด็นองค์ประกอบของการพัฒนาการบริหารจัดการสถานศึกษาสู่ความเป็นเลิศตามหลักปรัชญาของเศรษฐกิจพอเพียง

- 1) ด้านภาวะผู้นำเชิงกลยุทธ์ในการบริหารจัดการสถานศึกษา
 - 2) ด้านการมุ่งเน้นการพัฒนาบุคลากรของสถานศึกษา
 - 3) ด้านหลักสูตรและการจัดการเรียนการสอน
 - 4) ด้านการจัดกิจกรรมพัฒนาผู้เรียน
 - 5) ด้านการวัด การวิเคราะห์ และการจัดการความรู้
 - 6) ด้านการมุ่งเน้นนักเรียนผู้มีส่วนได้ส่วนเสีย
 - 7) ด้านผลลัพธ์และภาพความสำเร็จของสถานศึกษา
-
-
-
-
-
-
-
-
-
-
-

3. ท่านมีรูปแบบการพัฒนาการบริหารจัดการสถานศึกษาสู่ความเป็นเลิศตามหลักปรัชญาของเศรษฐกิจพอเพียงในสถานศึกษาในด้านต่าง ๆ ต่อไปนี้อย่างไร

- 3.1 ด้านภาวะผู้นำเชิงกลยุทธ์ในการบริหารจัดการสถานศึกษา
-
-
-
-
-

3.2 ด้านการมุ่งเน้นการพัฒนาบุคลากรของสถานศึกษา

.....

.....

.....

3.3 ด้านหลักสูตรและการจัดการเรียนการสอน

.....

.....

.....

.....

3.4 ด้านการจัดกิจกรรมพัฒนาผู้เรียน

.....

.....

.....

.....

3.5 ด้านการวัด การวิเคราะห์ และการจัดการความรู้

.....

.....

.....

.....

3.6 ด้านการมุ่งเน้นนักเรียนผู้มีส่วนได้ส่วนเสีย

.....

.....

.....

.....

3.7 ด้านผลลัพธ์และภาพความสำเร็จของสถานศึกษา

.....

.....

.....

.....

4. ท่านคิดว่ามีประเด็นอื่นที่จำเป็นต้องการพัฒนาการบริหารจัดการสถานศึกษาสู่ความเป็นเลิศตามหลักปรัชญาของเศรษฐกิจพอเพียง หรือไม่ อย่างไร

.....

.....

.....

ขอกราบขอบพระคุณอย่างสูงที่ให้ความอนุเคราะห์



นางเทพิน เศรษฐบัณฑิต
ผู้อำนวยการโรงเรียนบ้านโป่งเป็ย

โทรศัพท์ 06-1919-5944

(E-mail) tapin1020@gmail.com

แบบสอบถามเพื่อการวิจัย
เรื่อง สภาพการพัฒนากิจการบริหารจัดการสถานศึกษาสู่ความเป็นเลิศตามหลักปรัชญาของ
เศรษฐกิจพอเพียงโรงเรียนบ้านโป่งเปือย

ประกอบกรวิจัยเรื่องรูปแบบการพัฒนากิจการบริหารจัดการสถานศึกษาสู่ความเป็นเลิศตามหลักปรัชญาของเศรษฐกิจพอเพียงโรงเรียนบ้านโป่งเปือย สังกัดสำนักงานเขตพื้นที่การศึกษาประถมศึกษาบึงกาฬ

คำชี้แจง

1. แบบสอบถามเพื่อการวิจัยฉบับนี้ มีวัตถุประสงค์เพื่อสอบถามระดับความคิดเห็นของข้อคำถามที่ส่งผลกระทบต่อพัฒนากิจการบริหารจัดการสถานศึกษาสู่ความเป็นเลิศตามหลักปรัชญาของเศรษฐกิจพอเพียง ในโรงเรียนของท่านผู้ตอบแบบสอบถาม

2. แบบสอบถามเพื่อการวิจัยฉบับนี้ แบ่งออกเป็น 3 ตอน ดังนี้

ตอนที่ 1 ข้อมูลพื้นฐานของผู้ตอบแบบสอบถาม

ตอนที่ 2 ข้อคำถามเกี่ยวกับสภาพการพัฒนากิจการบริหารจัดการสถานศึกษาสู่ความเป็นเลิศตามหลักปรัชญาของเศรษฐกิจพอเพียง

ตอนที่ 3 ข้อเสนอแนะเกี่ยวกับสภาพการพัฒนากิจการบริหารจัดการสถานศึกษาสู่ความเป็นเลิศตามหลักปรัชญาของเศรษฐกิจพอเพียง สังกัดสำนักงานเขตพื้นที่การศึกษาประถมศึกษาบึงกาฬ

เกณฑ์ค่าระดับคะแนนในช่อง “ระดับความคิดเห็นของข้อคำถามที่ส่งผลกระทบต่อพัฒนากิจการบริหารจัดการสถานศึกษาสู่ความเป็นเลิศตามหลักปรัชญาของเศรษฐกิจพอเพียง”

ระดับ 5 คะแนน	หมายถึง	ส่งผลกระทบต่อพัฒนามากที่สุด
ระดับ 4 คะแนน	หมายถึง	ส่งผลกระทบต่อพัฒนามาก
ระดับ 3 คะแนน	หมายถึง	ส่งผลกระทบต่อพัฒนาปานกลาง
ระดับ 2 คะแนน	หมายถึง	ส่งผลกระทบต่อพัฒนาน้อย
ระดับ 1 คะแนน	หมายถึง	ส่งผลกระทบต่อพัฒนาน้อยที่สุด

3. คำตอบของท่านจะเป็นข้อมูลสำคัญในการปรับปรุงพัฒนากระบวนการจัดการเรียนการสอนของสถานศึกษาเพื่อการบริหารจัดการสถานศึกษาสู่ความเป็นเลิศตามหลักปรัชญาของเศรษฐกิจพอเพียง ให้ดียิ่งขึ้นและได้โปรดตอบแบบสอบถามให้ครบถ้วนตามความคิดเห็นที่เป็นจริงของท่าน

4. คำตอบของท่านจะไม่ส่งผลกระทบต่อท่านหรือสถานศึกษาแต่อย่างใด และผู้วิจัยจะใช้ข้อมูลเพื่อการวิจัยครั้งนี้เท่านั้น โดยจะประมวลผลในภาพรวม

ผู้วิจัยหวังเป็นอย่างยิ่งว่าจะได้รับความร่วมมือจากท่านเป็นอย่างดี ขอขอบพระคุณในความกรุณาของท่านเป็นอย่างสูงมา ณ โอกาสนี้



นางเทพิน เศรษฐสมบัติ
ผู้อำนวยการโรงเรียนบ้านโป่งเป็ย

โทรศัพท์ 06-1919-5944

(E-mail) tapin1020@gmail.com

ตอนที่ 1 ข้อมูลพื้นฐานของผู้ตอบแบบสอบถาม

1. เพศ

1) ชาย

2) หญิง

2. อายุ

1) น้อยกว่า 30 ปี

2) 30 – 39 ปี

3) 40 – 49 ปี

4) 50 – 60 ปี

3. ตำแหน่งปัจจุบัน

1) ผู้บริหารสถานศึกษา

2) ครูผู้สอน/ครูผู้รับผิดชอบโครงการเศรษฐกิจพอเพียง

4. วุฒิการศึกษาสูงสุด

1) ปริญญาตรี

2) ปริญญาโท

3) ปริญญาเอก

4) อื่นๆ

5. ประสบการณ์ในการทำงาน

1) น้อยกว่า 5 ปี

2) 6 – 10 ปี

3) 11 – 15 ปี

4) 16 – 20 ปี

5) มากกว่า 20 ปี

6. ขนาดโรงเรียนที่ปฏิบัติงาน

1) ขนาดเล็ก (1-120 คน)

2) ขนาดกลาง (121 – 600 คน)

3) ขนาดใหญ่ (600 – 1,500 คน)

4) ขนาดใหญ่พิเศษ (1,501 คนขึ้นไป)

ตอนที่ 2

สภาพการพัฒนากาการบริหารจัดการสถานศึกษาสู่ความเป็นเลิศตามหลักปรัชญาของ
เศรษฐกิจพอเพียง

คำชี้แจง โปรดทำเครื่องหมาย ✓ ลงในช่องที่ตรงกับความคิดเห็นของท่านมากที่สุดเพียงข้อเดียว

ข้อ	ประเด็นคำถามกาการบริหารจัดการสถานศึกษาสู่ความเป็นเลิศ ตามหลักปรัชญาของ เศรษฐกิจพอเพียง	ระดับความคิดเห็นของข้อคำถาม ที่ส่งผลต่อการพัฒนา				
		มากที่สุด 5	มาก 4	ปาน กลาง 3	น้อย 2	น้อย ที่สุด 1
INPUT						
1. ด้านภาวะผู้นำเชิงกลยุทธ์						
1.1 การกำหนดทิศทางขององค์กรในการบริหารงาน 4 ฝ่าย						
1	มีโครงสร้างการบริหารงานให้ฝ่ายต่าง ๆ รับผิดชอบเหมาะสมกับ สภาพของโรงเรียน					
2	เข้าใจวัตถุประสงค์หลักในการจัดการศึกษาของสถานศึกษา ตามหลักปรัชญาของเศรษฐกิจพอเพียงว่าต้องทำอย่างไร ในปัจจุบัน และ ในอนาคตอย่างชัดเจน					
3	สร้างวิสัยทัศน์ร่วมกันเพื่อนำไปสู่การเป็นองค์กรการศึกษาที่เป็น เลิศตามหลักปรัชญาของเศรษฐกิจพอเพียงแห่งอนาคต					
4	การกำหนดนโยบายน้อมนำหลักปรัชญาของเศรษฐกิจพอเพียง มาขับเคลื่อนในสถานศึกษา และ บูรณาการในแผนปฏิบัติการ ประจำปี					
1.2 การคิดและการวางแผนเชิงกลยุทธ์						

ข้อ	ประเด็นคำถามการบริหารจัดการสถานศึกษาสู่ความเป็นเลิศ ตามหลักปรัชญาของ เศรษฐกิจพอเพียง	ระดับความคิดเห็นของข้อคำถาม ที่ส่งผลต่อการพัฒนา				
		มากที่สุด 5	มาก 4	ปาน กลาง 3	น้อย 2	น้อย ที่สุด 1
5	ส่งเสริมการบูรณาการตามหลักปรัชญาของเศรษฐกิจพอเพียงในการจัดทำแผนปฏิบัติการเชิงกลยุทธ์ แผนงาน/โครงการ/กิจกรรม ของสถานศึกษา					
6	บุคลากรในสังกัดตลอดจนผู้มีส่วนเกี่ยวข้องได้รวมรับฟังแลกเปลี่ยนแนวคิดเชิงกลยุทธ์ และ เชิงนวัตกรรมในการจัดการศึกษาตามหลักปรัชญาของเศรษฐกิจพอเพียง					
7	กำหนดตัวชี้วัดความสำเร็จที่ชัดเจน และ ครอบคลุมในแผนปฏิบัติการเชิงกลยุทธ์การจัดการศึกษาตามหลักปรัชญาของเศรษฐกิจพอเพียงของสถานศึกษาได้อย่างเหมาะสม					
1.3 การดำเนินงานให้สำเร็จ						
8	มีการออกแบบ และ จัดระบบควบคุมคุณภาพของการปฏิบัติงานทั้งด้านปัจจัยนำเข้า กระบวนการ และ ผลผลิตเพื่อให้งานสำเร็จตามเป้าหมาย และ ตัวชี้วัดตามหลักปรัชญาของเศรษฐกิจพอเพียง					
9	มีการกำกับ ติดตาม ประเมินผล การดำเนินการตามแผนงาน/โครงการ/กิจกรรมทั้ง 4 ฝ่าย ที่ส่งเสริมการบูรณาการหลักปรัชญาของเศรษฐกิจพอเพียงอย่างสม่ำเสมอ					
10	นำผลการประเมินไปพัฒนาแผนงาน/โครงการ/กิจกรรม ทั้ง 4 ฝ่าย ที่ส่งเสริมการบูรณาการหลักปรัชญาของเศรษฐกิจพอเพียง					
1.4 ความสัมพันธ์กับทุกภาคส่วนในองค์กร						
11	มีระบบการบริหารงานบุคคลของสถานศึกษาอย่างมีประสิทธิภาพที่ส่งเสริมการบูรณาการหลักปรัชญาของเศรษฐกิจพอเพียง					
12	วิเคราะห์ลักษณะการสื่อสารและการประสานงานของบุคลากรในสถานศึกษาเพื่อความเข้าใจในแนวทางการทำงานร่วมกัน					

ข้อ	ประเด็นคำถามการบริหารจัดการสถานศึกษาสู่ความเป็นเลิศ ตามหลักปรัชญาของ เศรษฐกิจพอเพียง	ระดับความคิดเห็นของข้อคำถาม ที่ส่งผลต่อการพัฒนา				
		มากที่สุด 5	มาก 4	ปาน กลาง 3	น้อย 2	น้อย ที่สุด 1
13	วิเคราะห์ขั้นตอนในการทำงานของสถานศึกษาให้การทำงาน ประสานกันอย่างมีประสิทธิภาพ					
2. ด้านการมุ่งเน้นการพัฒนาบุคลากร						
2.1 การพัฒนาบุคลากรตามหลักปรัชญาของเศรษฐกิจพอเพียง						
14	มีแผนงาน/โครงการพัฒนาบุคลากรของสถานศึกษา เพื่อสร้าง ความรู้ความเข้าใจ และ ตระหนักในคุณค่าปรัชญาของเศรษฐกิจ พอเพียง					
15	ประชุม/อบรม/สัมมนา/ศึกษาดูงานแหล่งเรียนรู้ ต่าง ๆ เพื่อส่งเสริมการประยุกต์ใช้ปรัชญาของเศรษฐกิจพอเพียง ในการดำเนินชีวิต และ ปฏิบัติภารกิจหน้าที่					
16	จัดกิจกรรมส่งเสริมการดำเนินชีวิต และ การปฏิบัติภารกิจหน้าที่ ตามหลักปรัชญาของเศรษฐกิจพอเพียงแก่บุคลากรของ สถานศึกษา					
2.2 การติดตามและขยายผล						
17	ติดตามผลการดำเนินโครงการ/กิจกรรมพัฒนาบุคลากร เพื่อส่งเสริมการดำเนินชีวิต และ ปฏิบัติภารกิจหน้าที่ตามหลัก ปรัชญาของเศรษฐกิจพอเพียง					
18	นำผลการติดตามมาปรับปรุง/พัฒนาการดำเนินกิจกรรม เพื่อสังคม และ สาธารณประโยชน์ของผู้เรียนตามหลักปรัชญา ของเศรษฐกิจพอเพียง					
19	ขยายผลและเผยแพร่ผลการดำเนินชีวิต และ ปฏิบัติภารกิจ หน้าที่ของบุคลากรตามหลักปรัชญาของเศรษฐกิจพอเพียง					
PROCESS						
3. ด้านหลักสูตร และการจัดการเรียนการสอน						

ข้อ	ประเด็นคำถามการบริหารจัดการสถานศึกษาสู่ความเป็นเลิศ ตามหลักปรัชญาของ เศรษฐกิจพอเพียง	ระดับความคิดเห็นของข้อคำถาม ที่ส่งผลต่อการพัฒนา				
		มากที่สุด 5	มาก 4	ปาน กลาง 3	น้อย 2	น้อย ที่สุด 1
3.1 หน่วยการเรียนรู้ปรัชญาของเศรษฐกิจพอเพียง						
20	มีหน่วยการเรียนรู้ปรัชญาของเศรษฐกิจพอเพียง ทุกระดับชั้น					
21	มีการนิเทศ/ติดตาม/ประเมินผล การนำหน่วยการเรียนรู้ปรัชญาของเศรษฐกิจพอเพียงไปใช้ในการจัดการเรียนการสอน					
22	มีการศึกษา/วิเคราะห์/วิจัย เพื่อพัฒนาการจัดการเรียนการสอน หน่วยการเรียนรู้ปรัชญาของเศรษฐกิจพอเพียง					
3.2 การบูรณาการหลักปรัชญาของเศรษฐกิจพอเพียงสู่การจัดกิจกรรมการเรียนรู้						
23	มีแผนจัดการเรียนรู้อุ้บูรณาการหลักปรัชญาของเศรษฐกิจพอเพียง ในกลุ่มสาระการเรียนรู้ต่าง ๆ ทุกระดับชั้น					
24	คุณภาพของแผนจัดการเรียนรู้ที่บูรณาการหลักปรัชญาของเศรษฐกิจพอเพียงใน กลุ่มสาระการเรียนรู้ต่าง ๆ					
25	ผู้เรียนมีส่วนร่วมในการจัดกิจกรรมการเรียนการสอนที่บูรณาการหลักปรัชญาของเศรษฐกิจพอเพียง					
3.3 สื่อและแหล่งเรียนรู้เกี่ยวกับหลักปรัชญาของเศรษฐกิจพอเพียง						
26	จัดหา/ผลิต/ใช้/เผยแพร่ สื่อการเรียนรู้ เพื่อบูรณาการหลักปรัชญาของเศรษฐกิจพอเพียง ในการจัดการเรียนการสอน					
27	จัดทำ/พัฒนา/เผยแพร่ แหล่งเรียนรู้ในสถานศึกษาเพื่อสนับสนุนการเรียนรู้เกี่ยวกับปรัชญาของเศรษฐกิจพอเพียง					
28	ใช้แหล่งเรียนรู้/ภูมิปัญญาท้องถิ่นในชุมชน ที่ส่งเสริมการอยู่อย่างพอเพียงของผู้เรียน					
3.4 การวัดและประเมินผลการจัดกิจกรรมการเรียนรู้ตามหลักปรัชญาของเศรษฐกิจพอเพียง						

ข้อ	ประเด็นคำถามการบริหารจัดการสถานศึกษาสู่ความเป็นเลิศ ตามหลักปรัชญาของ เศรษฐกิจพอเพียง	ระดับความคิดเห็นของข้อคำถาม ที่ส่งผลต่อการพัฒนา				
		มากที่สุด 5	มาก 4	ปาน กลาง 3	น้อย 2	น้อย ที่สุด 1
29	จัดทำเครื่องมือวัดและประเมินผลที่หลากหลาย และ สอดคล้อง กับวัตถุประสงค์ของหน่วยการเรียนรู้ที่บูรณาการหลักปรัชญา ของเศรษฐกิจพอเพียง					
30	รายงานผลการประเมิน และนำมาปรับปรุง/พัฒนา การจัด กิจกรรมการเรียนการสอนที่บูรณาการหลักปรัชญาของเศรษฐกิจ พอเพียง					
31	จัดแสดง/เผยแพร่/ประกวด/แลกเปลี่ยนเรียนรู้ ผลงานของ ผู้เรียนที่เกิดจากการนำหลักปรัชญาของเศรษฐกิจพอเพียงไป ประยุกต์ใช้					
4. ด้านการจัดกิจกรรมพัฒนาผู้เรียน						
4.1 การแนะแนวและระบบดูแลช่วยเหลือผู้เรียน						
32	มีแผนและจัดกิจกรรมแนะแนวให้ผู้เรียนได้รู้จักการวางแผนชีวิต ของตนเอง ได้อย่างสอดคล้องกับหลักปรัชญาของเศรษฐกิจ พอเพียง					
33	มีระบบดูแลช่วยเหลือผู้เรียนให้สามารถแก้ปัญหา และ พัฒนา ตนเองได้อย่างสอดคล้องกับหลักปรัชญาของเศรษฐกิจพอเพียง					
34	ติดตามผลการจัดกิจกรรมแนะแนว และ ระบบดูแลช่วยเหลือ ผู้เรียนตามหลักปรัชญาของเศรษฐกิจพอเพียง					
35	นำผลการติดตามมาใช้พัฒนาการจัดกิจกรรมแนะแนว และ ระบบดูแลช่วยเหลือผู้เรียน ตามหลักปรัชญาของเศรษฐกิจ พอเพียง					
4.2 กิจกรรมนักเรียน						

ข้อ	ประเด็นคำถามการบริหารจัดการสถานศึกษาสู่ความเป็นเลิศ ตามหลักปรัชญาของ เศรษฐกิจพอเพียง	ระดับความคิดเห็นของข้อคำถาม ที่ส่งผลต่อการพัฒนา				
		มากที่สุด 5	มาก 4	ปาน กลาง 3	น้อย 2	น้อย ที่สุด 1
36	มีแผนงาน/โครงการ ส่งเสริมกิจกรรมนักเรียน เพื่อให้ผู้เรียนอยู่ อย่างพอเพียง					
37	จัดกิจกรรมลูกเสือเนตรนารี/ยุวกาชาด หรือผู้บำเพ็ญประโยชน์ สอดคล้องกับหลักปรัชญาของเศรษฐกิจพอเพียง					
38	ส่งเสริมให้มีการจัดตั้ง ชุมนุม/ชมรม ตามหลักปรัชญาของ เศรษฐกิจพอเพียง					
39	มีการประยุกต์ใช้ ภูมิปัญญาท้องถิ่น/วัฒนธรรม/หลักคำสอนทาง ศาสนาในการจัดกิจกรรมนักเรียนตามหลักปรัชญาของเศรษฐกิจ พอเพียง					
40	ติดตามผลการจัดกิจกรรมนักเรียน ตามหลักปรัชญาของ เศรษฐกิจพอเพียง และ นำผลการติดตามมาปรับปรุง/พัฒนา					
4.3 กิจกรรมเพื่อสังคมและสาธารณประโยชน์						
41	มีกิจกรรมเพื่อส่งเสริมสนับสนุนให้ผู้เรียนเกิดจิตอาสา และมีส่วน ร่วมในกิจกรรม เพื่อสังคมและสาธารณประโยชน์ ตามหลัก ปรัชญาของเศรษฐกิจพอเพียง					
42	ผู้เรียนมีส่วนร่วมในการแก้ปัญหา พัฒนาสถานศึกษาชุมชน ด้านเศรษฐกิจ/สังคม/สิ่งแวดล้อม/วัฒนธรรม ตามหลักปรัชญา ของเศรษฐกิจพอเพียง					
43	ติดตามผลการดำเนินกิจกรรมเพื่อสังคมและสาธารณประโยชน์ ของผู้เรียนตามหลักปรัชญาของเศรษฐกิจพอเพียง					
44	นำผลการติดตามมาปรับปรุง/พัฒนา การดำเนินกิจกรรม เพื่อสังคมและสาธารณประโยชน์ของผู้เรียนตามหลักปรัชญา ของเศรษฐกิจพอเพียง					
5. ด้านการวัด การวิเคราะห์และการจัดการความรู้						

ข้อ	ประเด็นคำถามการบริหารจัดการสถานศึกษาสู่ความเป็นเลิศ ตามหลักปรัชญาของ เศรษฐกิจพอเพียง	ระดับความคิดเห็นของข้อคำถาม ที่ส่งผลต่อการพัฒนา				
		มากที่สุด 5	มาก 4	ปาน กลาง 3	น้อย 2	น้อย ที่สุด 1
5.1 การวัดและวิเคราะห์ผลการดำเนินการของโรงเรียน						
45	มีการพัฒนาระบบการวัดผลการดำเนินการให้ทันต่อแนวโน้ม ทางการศึกษา และการเปลี่ยนแปลงภายใน และ ภายนอก โรงเรียน					
46	เลือกข้อมูล และ สารสนเทศเชิงเปรียบเทียบที่สำคัญมาใช้ อย่างมีประสิทธิภาพ					
47	เก็บรวบรวมข้อมูลที่เกี่ยวข้องกับการปฏิบัติงานมาวิเคราะห์ เปรียบเทียบกับวัตถุประสงค์เชิงกลยุทธ์ และ ความคาดหวังของ องค์กร					
48	มีการวิเคราะห์ทบทวนผลการดำเนินการโดยเปรียบเทียบกับ สถานศึกษาคู่เทียบเคียงและมาตรฐานสากล เพื่อการปรับปรุง และพัฒนา					
49	ทบทวนผลการดำเนินการ คิดค้นและปรับปรุงกระบวนการ ปฏิบัติงาน และ สร้างนวัตกรรมให้บรรลุตามวัตถุประสงค์ ขององค์กร					
5.2 การจัดการสารสนเทศและความรู้						
50	มีกระบวนการจัดการสารสนเทศและความรู้โดยมีระบบข้อมูล และ สารสนเทศที่มีคุณภาพสูงและทันต่อการใช้งาน					
51	มีการจัดการความรู้ขององค์กรเพื่อให้บรรลุผลในการรวบรวม และถ่ายทอดความรู้สู่ครูผู้สอน บุคลากร และ ผู้มีส่วนได้ส่วนเสีย					
52	มีการจัดระบบข้อมูลและสารสนเทศรวมทั้งฮาร์ดแวร์และ ซอฟต์แวร์ให้มีความพร้อมในการใช้งาน มีกระบวนการที่ทำให้ ข้อมูลสารสนเทศทันสมัย และทันต่อความต้องการในการ ให้บริการทางการศึกษา และ การเปลี่ยนแปลงของเทคโนโลยี					

ข้อ	ประเด็นคำถามการบริหารจัดการสถานศึกษาสู่ความเป็นเลิศ ตามหลักปรัชญาของ เศรษฐกิจพอเพียง	ระดับความคิดเห็นของข้อคำถาม ที่ส่งผลกระทบต่อการพัฒนา				
		มากที่สุด 5	มาก 4	ปาน กลาง 3	น้อย 2	น้อย ที่สุด 1
6. ด้านการมุ่งเน้นนักเรียน ผู้มีส่วนได้ส่วนเสีย						
6.1 ความสัมพันธ์กับนักเรียน ผู้มีส่วนได้เสียและความพึงพอใจ						
53	รับฟังความคิดเห็นของผู้เรียนและผู้มีส่วนได้ส่วนเสียมาประกอบ ในการจัดทำแผนการศึกษา และ แผนปฏิบัติการของโรงเรียนทั้ง ในอดีตและปัจจุบัน					
54	พัฒนาระบบสารสนเทศมีการประชาสัมพันธ์ข่าวสารให้บริการ ผู้เรียนและผู้มีส่วนได้ส่วนเสียทราบเป็นระยะอย่างสม่ำเสมอ					
55	มีความร่วมมือกับเครือข่ายทางการศึกษา(ผู้ปกครอง,กลุ่ม โรงเรียนสมาคมหรือชมรมที่เกี่ยวกับการศึกษา ในการแสวงหา ความร่วมมือในการสนับสนุนการศึกษาของโรงเรียน					
56	มีการประเมินความพึงพอใจและความผูกพันของผู้เรียนและผู้มี ส่วนได้ส่วนเสียต่อโรงเรียนเพื่อนำข้อมูลสารสนเทศไปพัฒนา โรงเรียน					
57	นำข้อร้องเรียนของผู้เรียนและผู้มีส่วนได้ส่วนเสียมาแก้ไข ปรับปรุงทันทีที่ทำให้เกิดความพึงพอใจ					
6.2 ความรู้เกี่ยวกับนักเรียนผู้มีส่วนได้ส่วนเสียและตลาด						
58	จัดทำหลักสูตรและบริการที่ตอบสนองความต้องการ ความพึง พอใจของผู้เรียนและผู้มีส่วนได้ส่วนเสีย					
59	พัฒนาระบบและกลไกหลักในการส่งเสริมให้ผู้เรียนและผู้มีส่วน ได้ส่วนเสียสามารถใช้ประโยชน์จากการบริการด้านหลักสูตร และ ด้านการศึกษา					

ข้อ	ประเด็นคำถามการบริหารจัดการสถานศึกษาสู่ความเป็นเลิศตามหลักปรัชญาของเศรษฐกิจพอเพียง	ระดับความคิดเห็นของข้อคำถามที่ส่งผลกระทบต่อการพัฒนา				
		มากที่สุด 5	มาก 4	ปานกลาง 3	น้อย 2	น้อยที่สุด 1
60	มีกระบวนการทำงานที่เป็นระบบ รวดเร็วและมีประสิทธิภาพทำให้ผู้เรียนและผู้มีส่วนได้ส่วนเสียเกิดความมั่นใจในการมารับบริการ					
61	มีการติดตาม และ ประเมินผลผู้เรียนและผู้มีส่วนได้ส่วนเสีย ด้านคุณภาพ ด้านการบริการเพื่อรวบรวมข้อมูลไปปรับปรุงแก้ไขในการปฏิบัติงานต่อไป					
62	มีกระบวนการเลือก รวบรวม วิเคราะห์และทบทวนผลการดำเนินการโดยรวมของโรงเรียน และใช้ข้อมูลสารสนเทศเชิงเปรียบเทียบที่สำคัญไปใช้ในการสร้างนวัตกรรม					
OUTPUT						
วิธีการพัฒนาการบริหารจัดการสถานศึกษาสู่ความเป็นเลิศตามหลักปรัชญาของเศรษฐกิจพอเพียงโรงเรียนบ้านโป่งเปือย						
7. ด้านผลลัพธ์การดำเนินงาน						
7.1 ผู้เรียน						
63	ผู้เรียนมีความรู้ความเข้าใจเกี่ยวกับหลักปรัชญาของเศรษฐกิจพอเพียงตามมาตรฐานการเรียนรู้หลักเศรษฐกิจพอเพียง					
64	ผู้เรียนสามารถปฏิบัติตนให้ดำเนินชีวิตได้อย่างสมดุลและพร้อมรับการเปลี่ยนแปลงในด้านวัตถุ/เศรษฐกิจ					
65	ผู้เรียนสามารถปฏิบัติตนให้ดำเนินชีวิตได้อย่างสมดุลและพร้อมรับการเปลี่ยนแปลงในด้านสังคม					
66	ผู้เรียนสามารถปฏิบัติตนให้ดำเนินชีวิตได้อย่างสมดุลและพร้อมรับการเปลี่ยนแปลงในด้านสิ่งแวดล้อม					

ข้อ	ประเด็นคำถามการบริหารจัดการสถานศึกษาสู่ความเป็นเลิศ ตามหลักปรัชญาของ เศรษฐกิจพอเพียง	ระดับความคิดเห็นของข้อคำถาม ที่ส่งผลต่อการพัฒนา				
		มากที่สุด 5	มาก 4	ปาน กลาง 3	น้อย 2	น้อย ที่สุด 1
67	ผู้เรียนสามารถปฏิบัติตนให้ดำเนินชีวิตได้อย่างสมดุลและพร้อม รับการเปลี่ยนแปลงในด้านวัฒนธรรม					
68	ระดับความพึงพอใจของผู้เรียนและผู้สำเร็จการศึกษา ในการ ได้รับประสบการณ์จากสถานศึกษา					
69	ผู้เรียนที่สำเร็จการศึกษามีงานทำหรือศึกษาต่อเมื่อเทียบกับผู้จบ การศึกษาทั้งหมดภายใน 1 ปีการศึกษา					
7.2 บุคลากรของสถานศึกษา						
70	บุคลากรมีความรู้ความเข้าใจเกี่ยวกับหลักปรัชญาของเศรษฐกิจ พอเพียง					
71	บุคลากรอยู่ร่วมกับผู้อื่นในสังคม ตามหลักปรัชญาของเศรษฐกิจ พอเพียง และสามารถเป็นแบบอย่างที่ดีในการปฏิบัติตนเพื่อ ส่วนรวมและสาธารณประโยชน์					
72	บุคลากรรู้จักใช้และจัดการทรัพยากรธรรมชาติและสิ่งแวดล้อม ได้อย่างสมดุลและพร้อมรับการเปลี่ยนแปลงต่าง ๆ					
73	บุคลากรได้ดำเนินชีวิตอย่างมีฐานรากทางวัฒนธรรมและพร้อม รับการเปลี่ยนแปลงทางวัฒนธรรม จากกระแสโลกาภิวัตน์					
74	ระดับความเหมาะสม/พึงพอใจในการประเมินผล การปฏิบัติงาน และการเลื่อนขั้นเงินเดือนเป็นไปด้วยความยุติธรรมและโปร่งใส ซึ่งเป็นการสร้างแรงจูงใจให้กับบุคลากรทางการศึกษา					
75	ความพึงพอใจของบุคลากรในสถานศึกษาที่มีต่อการจัด บรรยากาศทางการเรียนสวัสดิการ การจัดสิ่งอำนวยความสะดวก สะดวกและการบริการด้านอินเทอร์เน็ต การใช้ห้องสมุด เป็นต้น ซึ่งเป็นแรงจูงใจในการปฏิบัติงาน					
7.3 ผู้บริหารสถานศึกษา						

ข้อ	ประเด็นคำถามการบริหารจัดการสถานศึกษาสู่ความเป็นเลิศ ตามหลักปรัชญาของ เศรษฐกิจพอเพียง	ระดับความคิดเห็นของข้อคำถาม ที่ส่งผลต่อการพัฒนา				
		มากที่สุด 5	มาก 4	ปาน กลาง 3	น้อย 2	น้อย ที่สุด 1
76	ผู้บริหารสถานศึกษามีความรู้ความเข้าใจอย่างถูกต้องเกี่ยวกับหลักปรัชญาของเศรษฐกิจพอเพียง					
77	ผู้บริหารสถานศึกษาสามารถนำหลักปรัชญาของเศรษฐกิจพอเพียงไปปฏิบัติตน อย่างเป็นเหตุเป็นผล พอประมาณกับศักยภาพของตน					
78	ผู้บริหารสถานศึกษามีการสร้างภูมิคุ้มกันที่ดีต่อการเปลี่ยนแปลงต่าง ๆ ให้กับตนเอง					
79	ผู้บริหารสถานศึกษาเป็นแบบอย่างที่ดีในการใช้ความรู้ควบคู่กับคุณธรรมในการดำเนินชีวิต					
80	จัดให้มีการวางแผนเตรียมความพร้อมรับการประเมินคุณภาพสถานศึกษา ทั้งการประเมินภายในและภายนอก					
81	กำหนดและแบ่งบทบาทหน้าที่ให้บุคลากรรับผิดชอบอย่างชัดเจนและตรงกับความสามารถ					
82	จัดให้มีการนำผลการประเมินที่ผ่านมา มาวิเคราะห์ หาสาเหตุ เพื่อพัฒนางานให้ดีขึ้นกว่าเดิม					
7.4 สถานศึกษา						
83	สถานศึกษามีคุณลักษณะของสถานศึกษาพอเพียง เช่น สะอาด ปลอดภัย เอื้อต่อการเรียนรู้ในการดำเนินชีวิตตามหลักปรัชญาของเศรษฐกิจพอเพียง					
84	สถานศึกษามีคุณลักษณะของสถานศึกษาพอเพียง เช่น บุคลากรรวมถึงผู้เรียน มีการแบ่งปัน สามัคคีช่วยเหลือ เอื้อเฟื้อเผื่อแผ่กัน รวมถึงมีส่วนร่วมในการอนุรักษ์ และฟื้นฟูวัฒนธรรม/ภูมิปัญญาท้องถิ่น					

ข้อ	ประเด็นคำถามการบริหารจัดการสถานศึกษาสู่ความเป็นเลิศ ตามหลักปรัชญาของ เศรษฐกิจพอเพียง	ระดับความคิดเห็นของข้อคำถาม ที่ส่งผลกระทบต่อการพัฒนา				
		มากที่สุด 5	มาก 4	ปาน กลาง 3	น้อย 2	น้อย ที่สุด 1
85	สถานศึกษามีคุณลักษณะของสถานศึกษาพอเพียง เช่น มีส่วนร่วมในการดำเนินกิจกรรมอันเป็นประโยชน์ต่อชุมชน/สังคม/ประเทศชาติอย่างต่อเนื่อง					
86	สถานศึกษามีคุณลักษณะของสถานศึกษาพอเพียง เช่น มีส่วนร่วมในการดำเนินกิจกรรมอันเป็นประโยชน์ต่อชุมชน/สังคม/ประเทศชาติอย่างต่อเนื่อง					
87	ผลการดำเนินการของสถานศึกษาได้บรรลุตามวัตถุประสงค์วิสัยทัศน์ พันธกิจและยุทธศาสตร์ที่กำหนดไว้					
88	สถานศึกษามีผลงานประสบความสำเร็จในด้านการผลิตนวัตกรรม สิ่งประดิษฐ์โครงงานและงานวิจัยของครูและนักเรียนได้รับรางวัลในระดับสูงกว่าระดับภาคมากขึ้นกว่าเดิม					

ตอนที่ 3 ข้อเสนอแนะเกี่ยวกับสภาพการพัฒนากิจการบริหารจัดการสถานศึกษาสู่ความเป็นเลิศตามหลักปรัชญาของเศรษฐกิจพอเพียง สังกัดสำนักงานเขตพื้นที่การศึกษาประถมศึกษาบึงกาฬ

.....

.....

.....

.....

.....

ขอขอบพระคุณเป็นอย่างสูงที่ให้ความอนุเคราะห์ตอบแบบสอบถาม

แบบสอบถาม

ความคิดเห็นเพื่อตรวจสอบความเหมาะสมของคู่มือการพัฒนาการบริหารจัดการสถานศึกษา
สู่ความเป็นเลิศตามหลักปรัชญาของเศรษฐกิจพอเพียงของโรงเรียนบ้านโป่งเป็ย
สังกัดสำนักงานเขตพื้นที่การศึกษาประถมศึกษาบึงกาฬ

ข้อมูลผู้วิจัย

นางเทพิน เศรษฐบุติ ผู้อำนวยการโรงเรียนบ้านโป่งเป็ย

คำชี้แจง

1. แบบสอบถามฉบับนี้มีจุดประสงค์เพื่อสอบถามความคิดเห็นของผู้เชี่ยวชาญเพื่อ
ตรวจสอบความเหมาะสมของคู่มือการพัฒนาการบริหารจัดการสถานศึกษาสู่ความเป็นเลิศตาม
หลักปรัชญาของเศรษฐกิจพอเพียงของโรงเรียนบ้านโป่งเป็ย สังกัดสำนักงานเขตพื้นที่การศึกษา
ประถมศึกษาบึงกาฬ

2. แบบสอบถามแบ่งเป็น 2 ตอน ประกอบด้วย

ตอนที่ 1 ความคิดเห็นเกี่ยวกับความเหมาะสมของคู่มือการพัฒนาการบริหารจัดการ
สถานศึกษาสู่ความเป็นเลิศตามหลักปรัชญาของเศรษฐกิจพอเพียงของโรงเรียนบ้านโป่งเป็ย
สังกัดสำนักงานเขตพื้นที่การศึกษาประถมศึกษาบึงกาฬ

ตอนที่ 2 ความคิดเห็น ข้อเสนอแนะเพิ่มเติม

3. แบบสอบถามนี้ใช้ประโยชน์เพื่อการวิจัยเท่านั้น ข้อมูลที่ได้จะนำไปสรุปภาพรวม จึง
ไม่มีผลกระทบต่อหน่วยงานและผู้ตอบแบบสอบถามแต่อย่างใด

4. การวิจัยในครั้งนี้จะสำเร็จได้ด้วยดี เนื่องจากได้รับความอนุเคราะห์ในการตอบ
แบบสอบถามจากท่าน

5. ข้อมูลที่ได้จากการตอบแบบสอบถามครั้งนี้จะเก็บรักษาไว้เป็นความลับ โปรดตอบ
แบบสอบถามให้ครบทุกข้อตามความคิดเห็นของท่าน

ผู้วิจัยหวังเป็นอย่างยิ่งว่าจะได้รับความร่วมมือจากท่านเป็นอย่างดี และขอขอบพระคุณ
ในความกรุณาของท่านเป็นอย่างสูงมา ณ โอกาสนี้

ตอนที่ 1 ความคิดเห็นเกี่ยวกับความเหมาะสมของคู่มือการพัฒนาการบริหารจัดการ
สถานศึกษาสู่ความเป็นเลิศตามหลักปรัชญาของเศรษฐกิจพอเพียงของโรงเรียนบ้านโป่งเป็ย
สังกัดสำนักงานเขตพื้นที่การศึกษาประถมศึกษาบึงกาฬ

คำชี้แจง โปรดอ่านข้อความในประเด็นต่าง ๆ แต่ละข้อซึ่งเป็นเนื้อหาสาระของคู่มือมีความ
เหมาะสมในการพัฒนาการบริหารจัดการสถานศึกษาสู่ความเป็นเลิศตามหลักปรัชญา
ของเศรษฐกิจพอเพียงของโรงเรียนบ้านโป่งเป็ย สังกัดสำนักงานเขตพื้นที่การศึกษา
ประถมศึกษาบึงกาฬ โดยทำเครื่องหมาย ✓ ลงในช่องระดับ “ความเหมาะสม” ตามความ
ความคิดเห็นของท่าน ซึ่งมีความหมายของเกณฑ์ค่าระดับคะแนน ดังนี้

เกณฑ์ค่าระดับคะแนนในช่อง “ความเหมาะสม”

- ระดับ 5 คะแนน หมายถึง เนื้อหาสาระของคู่มือมีความเหมาะสมในระดับมากที่สุด
ระดับ 4 คะแนน หมายถึง เนื้อหาสาระของคู่มือมีความเหมาะสมในระดับมาก
ระดับ 3 คะแนน หมายถึง เนื้อหาสาระของคู่มือมีความเหมาะสมในระดับปานกลาง
ระดับ 2 คะแนน หมายถึง เนื้อหาสาระของคู่มือมีความเหมาะสมในระดับน้อย
ระดับ 1 คะแนน หมายถึง เนื้อหาสาระของคู่มือมีความเหมาะสมในระดับน้อยที่สุด

ข้อที่	คู่มือการพัฒนาการบริหารจัดการสถานศึกษาสู่ความเป็นเลิศ ตามหลักปรัชญาของเศรษฐกิจพอเพียงของ โรงเรียนบ้านโป่งเป็ย สังกัดสำนักงานเขตพื้นที่การศึกษา ประถมศึกษาบึงกาฬ	ความเหมาะสม				
		5	4	3	2	1
1	คำชี้แจง					
2	วัตถุประสงค์					
3	ประโยชน์ของคู่มือ					
4	ความเป็นมา					
5	กลยุทธ์การดำเนินงานการพัฒนาการบริหารจัดการสถานศึกษา สู่ความเป็นเลิศตามหลักปรัชญาของเศรษฐกิจพอเพียงของ โรงเรียนบ้านโป่งเป็ย					

ข้อที่	คู่มือการพัฒนาการบริหารจัดการสถานศึกษาสู่ความเป็นเลิศ ตามหลักปรัชญาของเศรษฐกิจพอเพียงของ โรงเรียนบ้านโป่งเป็ย สังกัดสำนักงานเขตพื้นที่การศึกษา ประถมศึกษาบึงกาฬ	ความเหมาะสม				
		5	4	3	2	1
6	แนวทางการดำเนินงานตามกลยุทธ์การดำเนินการ พัฒนาการบริหารจัดการสถานศึกษาสู่ความเป็นเลิศตามหลัก ปรัชญาของเศรษฐกิจพอเพียงของโรงเรียนบ้านโป่งเป็ย					
7	บทบาทและหน้าที่ของผู้มีส่วนเกี่ยวข้องกับ กลยุทธ์การดำเนินการพัฒนาการบริหารจัดการสถานศึกษา สู่ความเป็นเลิศตามหลักปรัชญาของเศรษฐกิจพอเพียงของ โรงเรียนบ้านโป่งเป็ย					

ตอนที่ 2 ความคิดเห็น ข้อเสนอแนะเพิ่มเติม

.....

.....

.....

.....

-ผู้วิจัยขอขอบพระคุณมา ณ โอกาสนี้-

ภาคผนวก ค
สรุปผลการหาคุณภาพเครื่องมือที่ใช้ในการวิจัย

ค่าดัชนีความสอดคล้องของแบบสอบถามเพื่อสอบถามความคิดเห็นเกี่ยวกับสภาพการ
พัฒนาการบริหารจัดการสถานศึกษาสู่ความเป็นเลิศตามหลักปรัชญาของเศรษฐกิจพอเพียง
โรงเรียนบ้านโป่งเปือยสังกัดสำนักงานเขตพื้นที่การศึกษาประถมศึกษาบึงกาฬ โดย
ผู้เชี่ยวชาญ 5 คน

ผลการตรวจสอบความเหมาะสมของเครื่องมือโดยผู้เชี่ยวชาญ								
ข้อที่	ความคิดเห็นของผู้เชี่ยวชาญ					$\sum \square$	ดัชนีความ สอดคล้อง (IOC)	ผลการประเมิน ความเที่ยงตรง
	คนที่ 1	คนที่ 2	คนที่ 3	คนที่ 4	คนที่ 5			
1	1	1	1	1	0	4	0.80	ใช้ได้
2	1	0	1	1	1	4	0.80	ใช้ได้
3	1	0	1	1	1	4	0.80	ใช้ได้
4	1	1	1	1	1	5	1.00	ใช้ได้
5	1	1	1	1	1	5	1.00	ใช้ได้
6	1	1	1	1	1	5	1.00	ใช้ได้
7	1	1	1	1	1	5	1.00	ใช้ได้
8	1	0	1	1	1	4	0.80	ใช้ได้
9	1	1	1	1	1	5	1.00	ใช้ได้
10	1	0	1	1	1	4	0.80	ใช้ได้
11	1	1	1	1	1	5	1.00	ใช้ได้
12	0	1	1	1	1	4	0.80	ใช้ได้
13	1	1	1	0	1	4	0.80	ใช้ได้
14	1	1	1	1	1	5	1.00	ใช้ได้
15	1	1	1	1	1	5	1.00	ใช้ได้
16	1	1	0	1	1	4	0.80	ใช้ได้
17	1	1	1	1	1	5	1.00	ใช้ได้

ผลการตรวจสอบความเหมาะสมของเครื่องมือโดยผู้เชี่ยวชาญ								
ข้อที่	ความคิดเห็นของผู้เชี่ยวชาญ					$\sum \square \square$	ดัชนีความ สอดคล้อง (IOC)	ผลการประเมิน ความเที่ยงตรง
	คนที่ 1	คนที่ 2	คนที่ 3	คนที่ 4	คนที่ 5			
18	1	1	0	1	1	4	0.80	ใช้ได้
19	1	1	1	1	1	5	1.00	ใช้ได้
20	1	1	0	1	1	4	0.80	ใช้ได้
21	1	1	1	1	1	5	1.00	ใช้ได้
22	1	1	1	1	1	5	1.00	ใช้ได้
23	1	1	1	1	1	5	1.00	ใช้ได้
24	1	0	1	1	1	4	0.80	ใช้ได้
25	0	1	1	1	1	4	0.80	ใช้ได้
26	1	1	0	1	1	4	0.80	ใช้ได้
27	1	1	1	1	1	5	1.00	ใช้ได้
28	1	1	0	1	1	4	0.80	ใช้ได้
29	1	1	1	1	1	5	1.00	ใช้ได้
30	1	0	1	1	1	4	0.80	ใช้ได้
31	1	1	0	1	1	4	0.80	ใช้ได้
32	1	1	1	1	1	5	1.00	ใช้ได้
33	1	1	1	1	1	5	1.00	ใช้ได้
34	1	1	1	1	1	5	1.00	ใช้ได้
35	1	1	1	1	1	5	1.00	ใช้ได้
36	1	1	0	1	1	4	0.80	ใช้ได้
37	1	1	1	1	1	5	1.00	ใช้ได้

ผลการตรวจสอบความเหมาะสมของเครื่องมือโดยผู้เชี่ยวชาญ								
ข้อที่	ความคิดเห็นของผู้เชี่ยวชาญ					$\sum \square \square$	ดัชนีความ สอดคล้อง (IOC)	ผลการประเมิน ความเที่ยงตรง
	คนที่ 1	คนที่ 2	คนที่ 3	คนที่ 4	คนที่ 5			
38	1	1	1	1	1	5	1.00	ใช้ได้
39	1	1	0	1	1	4	0.80	ใช้ได้
40	1	1	1	1	1	5	1.00	ใช้ได้
41	1	1	1	1	1	5	1.00	ใช้ได้
42	1	1	1	1	1	5	1.00	ใช้ได้
43	1	0	1	1	1	4	0.80	ใช้ได้
44	1	1	1	1	1	5	1.00	ใช้ได้
45	1	1	0	1	1	4	0.80	ใช้ได้
46	1	1	0	1	1	4	0.80	ใช้ได้
47	1	1	1	1	1	5	1.00	ใช้ได้
48	1	1	0	1	1	4	0.80	ใช้ได้
49	1	1	1	1	1	5	1.00	ใช้ได้
50	1	1	1	1	1	5	1.00	ใช้ได้
51	0	1	1	1	1	4	0.80	ใช้ได้
52	1	1	1	1	1	5	1.00	ใช้ได้
53	1	1	1	1	1	5	1.00	ใช้ได้
54	1	1	0	1	1	4	0.80	ใช้ได้
55	1	1	0	1	1	4	0.80	ใช้ได้
56	1	1	1	1	1	5	1.00	ใช้ได้
57	1	1	1	1	1	5	1.00	ใช้ได้

ผลการตรวจสอบความเหมาะสมของเครื่องมือโดยผู้เชี่ยวชาญ								
ข้อที่	ความคิดเห็นของผู้เชี่ยวชาญ					$\sum \square \square$	ดัชนีความ สอดคล้อง (IOC)	ผลการประเมิน ความเที่ยงตรง
	คนที่ 1	คนที่ 2	คนที่ 3	คนที่ 4	คนที่ 5			
58	1	1	1	1	1	5	1.00	ใช้ได้
59	1	1	0	1	1	4	0.80	ใช้ได้
60	1	1	0	1	1	4	0.80	ใช้ได้
61	1	1	1	1	1	5	1.00	ใช้ได้
62	1	1	1	1	1	5	1.00	ใช้ได้
63	1	1	1	1	1	5	1.00	ใช้ได้
64	1	1	1	0	1	4	0.80	ใช้ได้
65	1	1	1	1	1	5	1.00	ใช้ได้
66	1	1	1	0	1	4	0.80	ใช้ได้
67	1	0	1	1	1	4	0.80	ใช้ได้
68	1	1	1	1	1	5	1.00	ใช้ได้
69	1	1	0	1	1	4	0.80	ใช้ได้
70	1	1	1	1	1	5	1.00	ใช้ได้
71	1	0	1	1	1	4	0.80	ใช้ได้
72	1	1	1	1	1	5	1.00	ใช้ได้
73	1	1	1	1	1	5	1.00	ใช้ได้
74	1	1	1	1	1	5	1.00	ใช้ได้
75	1	1	1	1	1	5	1.00	ใช้ได้
76	1	1	1	1	1	5	1.00	ใช้ได้
77	1	1	1	1	1	5	1.00	ใช้ได้

ผลการตรวจสอบความเหมาะสมของเครื่องมือโดยผู้เชี่ยวชาญ								
ข้อที่	ความคิดเห็นของผู้เชี่ยวชาญ					$\sum \square \square$	ดัชนีความ สอดคล้อง (IOC)	ผลการประเมิน ความเที่ยงตรง
	คนที่ 1	คนที่ 2	คนที่ 3	คนที่ 4	คนที่ 5			
78	1	1	1	1	1	5	1.00	ใช้ได้
79	1	1	1	1	1	5	1.00	ใช้ได้
80	1	1	0	1	1	4	0.80	ใช้ได้
81	1	1	1	1	1	5	1.00	ใช้ได้
82	0	1	1	1	1	4	0.80	ใช้ได้
83	1	1	1	1	0	4	0.80	ใช้ได้
84	1	1	1	1	1	5	1.00	ใช้ได้
85	1	1	1	1	1	5	1.00	ใช้ได้
86	1	1	1	1	1	5	1.00	ใช้ได้
87	1	0	1	1	1	4	0.80	ใช้ได้
88	1	1	1	1	1	5	1.00	ใช้ได้

จากตารางพบว่า แบบสอบถามมีค่าดัชนีความสอดคล้อง (IOC) อยู่ระหว่าง 0.80 - 1.00 แสดงว่าข้อคำถามมีความสอดคล้องเหมาะสมที่ใช้ได้

ค่าอำนาจจำแนกและค่าความเชื่อมั่นของแบบสอบถามเพื่อสอบถามความคิดเห็น
เกี่ยวกับสภาพการพัฒนาการบริหารจัดการสถานศึกษาสู่ความเป็นเลิศตามหลักปรัชญา
ของเศรษฐกิจพอเพียงโรงเรียนบ้านโป่งเป็ย

ค่าอำนาจจำแนกและค่าความเชื่อมั่นแบบสอบถาม					
ข้อที่	Mean	S.D	N of Case	อำนาจจำแนก	ค่าความเชื่อมั่น
1	4.63	0.49	30	0.68	0.99
2	4.63	0.49	30	0.68	0.99
3	4.53	0.51	30	0.56	0.99
4	4.43	0.50	30	0.68	0.99
5	4.40	0.50	30	0.67	0.99
6	4.53	0.51	30	0.72	0.99
7	4.57	0.50	30	0.61	0.99
8	4.47	0.51	30	0.62	0.99
9	4.63	0.49	30	0.55	0.99
10	4.67	0.48	30	0.69	0.99
11	4.77	0.43	30	0.55	0.99
12	4.53	0.51	30	0.57	0.99
13	4.53	0.51	30	0.54	0.99
14	4.57	0.50	30	0.79	0.99
15	4.33	0.48	30	0.83	0.99
16	4.40	0.50	30	0.50	0.99
17	4.53	0.51	30	0.72	0.99
18	4.33	0.48	30	0.65	0.99
19	4.43	0.50	30	0.62	0.99

ค่าอำนาจจำแนกและค่าความเชื่อมั่นแบบสอบถาม					
ข้อที่	Mean	S.D	N of Case	อำนาจจำแนก	ค่าความเชื่อมั่น
20	4.43	0.50	30	0.79	0.99
21	4.47	0.51	30	0.73	0.99
22	4.57	0.50	30	0.39	0.99
23	4.53	0.51	30	0.64	0.99
24	4.50	0.51	30	0.74	0.99
25	4.43	0.50	30	0.68	0.99
26	4.33	0.48	30	0.70	0.99
27	4.70	0.47	30	0.42	0.99
28	4.57	0.50	30	0.62	0.99
29	4.47	0.51	30	0.77	0.99
30	4.50	0.51	30	0.70	0.99
31	4.47	0.51	30	0.85	0.99
32	4.53	0.51	30	0.84	0.99
33	4.60	0.50	30	0.67	0.99
34	4.57	0.50	30	0.73	0.99
35	4.37	0.49	30	0.81	0.99
36	4.53	0.51	30	0.84	0.99
37	4.37	0.49	30	0.73	0.99
38	4.43	0.50	30	0.78	0.99
39	4.43	0.50	30	0.79	0.99
40	4.27	0.45	30	0.76	0.99
41	4.37	0.49	30	0.67	0.99

ค่าอำนาจจำแนกและค่าความเชื่อมั่นแบบสอบถาม					
ข้อที่	Mean	S.D	N of Case	อำนาจจำแนก	ค่าความเชื่อมั่น
42	4.40	0.50	30	0.69	0.99
43	4.47	0.51	30	0.67	0.99
44	4.37	0.49	30	0.61	0.99
45	4.47	0.51	30	0.57	0.99
46	4.40	0.50	30	0.70	0.99
47	4.57	0.50	30	0.59	0.99
48	4.50	0.51	30	0.46	0.99
49	4.60	0.50	30	0.49	0.99
50	4.53	0.51	30	0.64	0.99
51	4.57	0.50	30	0.72	0.99
52	4.47	0.51	30	0.67	0.99
53	4.43	0.50	30	0.76	0.99
54	4.40	0.50	30	0.81	0.99
55	4.53	0.51	30	0.67	0.99
56	4.53	0.51	30	0.73	0.99
57	4.40	0.50	30	0.61	0.99
58	4.63	0.49	30	0.63	0.99
59	4.43	0.50	30	0.83	0.99
60	4.53	0.51	30	0.56	0.99
61	4.47	0.51	30	0.67	0.99
62	4.37	0.49	30	0.81	0.99
63	4.53	0.51	30	0.84	0.99

ค่าอำนาจจำแนกและค่าความเชื่อมั่นแบบสอบถาม					
ข้อที่	Mean	S.D	N of Case	อำนาจจำแนก	ค่าความเชื่อมั่น
64	4.37	0.49	30	0.73	0.99
65	4.43	0.50	30	0.78	0.99
66	4.43	0.50	30	0.79	0.99
67	4.37	0.49	30	0.67	0.99
68	4.40	0.50	30	0.69	0.99
69	4.47	0.51	30	0.67	0.99
70	4.37	0.49	30	0.61	0.99
71	4.63	0.49	30	0.55	0.99
72	4.67	0.48	30	0.69	0.99
73	4.77	0.43	30	0.55	0.99
74	4.53	0.51	30	0.57	0.99
75	4.90	0.31	30	0.50	0.99
76	4.37	0.49	30	0.67	0.99
77	4.60	0.50	30	0.67	0.99
78	4.57	0.50	30	0.73	0.99
79	4.37	0.49	30	0.81	0.99
80	4.53	0.51	30	0.84	0.99
81	4.37	0.49	30	0.73	0.99
82	4.43	0.50	30	0.78	0.99
83	4.43	0.50	30	0.79	0.99
84	4.27	0.45	30	0.76	0.99
85	4.37	0.49	30	0.67	0.99

ค่าอำนาจจำแนกและค่าความเชื่อมั่นแบบสอบถาม					
ข้อที่	Mean	S.D	N of Case	อำนาจจำแนก	ค่าความเชื่อมั่น
86	4.27	0.45	30	0.76	0.99
87	4.37	0.49	30	0.67	0.99
88	4.40	0.50	30	0.69	0.99

จากตาราง พบว่า แบบสอบถามมีค่าอำนาจจำแนกระหว่าง 0.39 - 0.85 และค่าความเชื่อมั่นของแบบสอบถามทั้งฉบับเท่ากับ 0.96 ซึ่งนำไปใช้ได้

Correlations								
		SLD	FPD	CLM	SDA	EAKM	FSS	RESULT
CLM	Pearson Correlation	.130*	0.096	1	.323**	.393**	.291**	.171**
	Sig. (2-tailed)	0.025	0.098		0.000	0.000	0.000	0.003
	N	300	300	300	300	300	300	300
SDA	Pearson Correlation	.153**	.113*	.323**	1	.316**	.216**	.129*
	Sig. (2-tailed)	0.008	0.050	0.000		0.000	0.000	0.025
	N	300	300	300	300	300	300	300
EAKM	Pearson Correlation	0.051	0.067	.393**	.316**	1	.228**	.130*
	Sig. (2-tailed)	0.381	0.251	0.000	0.000		0.000	0.025
	N	300	300	300	300	300	300	300
FSS	Pearson Correlation	0.112	0.094	.291**	.216**	.228**	1	0.106
	Sig. (2-tailed)	0.053	0.106	0.000	0.000	0.000		0.066
	N	300	300	300	300	300	300	300
RESULT	Pearson Correlation	0.109	.125*	.171**	.129*	.130*	0.106	1
	Sig. (2-tailed)	0.058	0.031	0.003	0.025	0.025	0.066	
	N	300	300	300	300	300	300	300
**. Correlation is significant at the 0.01 level (2-tailed).								
*. Correlation is significant at the 0.05 level (2-tailed).								

Descriptive Statistics

Descriptive Statistics					
	N	Minimum	Maximum	Mean	Std. Deviation
V1	300	1.000000	5.000000	4.22000000	0.924363652
V2	300	2.000000	5.000000	4.21333333	0.877718742
V3	300	2.000000	5.000000	4.24666667	0.880381999
V4	300	2.000000	5.000000	4.19000000	0.918356100
V5	300	1.000000	5.000000	4.16000000	0.985378049
V6	300	1.000000	5.000000	4.13000000	0.981313706
V7	300	1.000000	5.000000	4.14000000	0.974799525
V8	300	1.000000	5.000000	4.23000000	0.927343817
V9	300	1.000000	5.000000	4.16000000	0.957840380
V10	300	1.000000	5.000000	4.22666667	0.958305826
V11	300	1.000000	5.000000	4.24666667	0.942753859
V12	300	1.000000	5.000000	4.20000000	0.950268401
V13	300	1.000000	5.000000	4.16000000	0.992143047
V14	300	1.000000	5.000000	4.13666667	1.013944031
V15	300	1.000000	5.000000	4.13000000	0.971035375
V16	300	1.000000	5.000000	4.13333333	0.992727176
V17	300	1.000000	5.000000	4.10333333	1.007989268
V18	300	1.000000	5.000000	4.20000000	0.888424256
V19	300	1.000000	5.000000	4.14333333	0.919569237
V20	300	1.000000	5.000000	4.22666667	0.933556272
V21	300	1.000000	5.000000	4.22000000	0.894950532
V22	300	1.000000	5.000000	4.27666667	0.903424675
V23	300	1.000000	5.000000	4.14666667	0.956489307
V24	300	1.000000	5.000000	4.14333333	0.919569237

Descriptive Statistics					
	N	Minimum	Maximum	Mean	Std. Deviation
V25	300	1.000000	5.000000	4.18666667	0.876193246
V26	300	1.000000	5.000000	4.25333333	0.882279403
V27	300	1.000000	5.000000	4.20333333	0.893298474
V28	300	1.000000	5.000000	4.20000000	0.939650543
V29	300	1.000000	5.000000	4.19000000	0.921990721
V30	300	1.000000	5.000000	4.27666667	0.853943570
V31	300	1.000000	5.000000	4.23666667	0.911092304
V32	300	2.000000	5.000000	4.22333333	0.865613372
V33	300	2.000000	5.000000	4.29000000	0.865098057
V34	300	2.000000	5.000000	4.25000000	0.850437621
V35	300	1.000000	5.000000	4.24000000	0.874614105
V36	300	1.000000	5.000000	4.27666667	0.842112066
V37	300	1.000000	5.000000	4.25666667	0.864066505
V38	300	1.000000	5.000000	4.30333333	0.828821678
V39	300	1.000000	5.000000	4.28333333	0.831882796
V40	300	1.000000	5.000000	4.26333333	0.869776173
V41	300	1.000000	5.000000	4.30333333	0.887287902
V42	300	1.000000	5.000000	4.26000000	0.913883990
V43	300	2.000000	5.000000	4.21333333	0.911367576
V44	300	1.000000	5.000000	4.22000000	0.891205639
V45	300	1.000000	5.000000	4.22000000	0.935155094
V46	300	1.000000	5.000000	4.24000000	0.878429733
V47	300	1.000000	5.000000	4.20666667	0.886892034
V48	300	1.000000	5.000000	4.21000000	0.899219282
V49	300	1.000000	5.000000	4.25000000	0.907512311
V50	300	1.000000	5.000000	4.22333333	0.899715055

Descriptive Statistics					
	N	Minimum	Maximum	Mean	Std. Deviation
V51	300	1.000000	5.000000	4.22333333	0.861740998
V52	300	1.000000	5.000000	4.25666667	0.886986305
V53	300	1.000000	5.000000	4.21666667	0.890147984
V54	300	1.000000	5.000000	4.11666667	0.969288721
V55	300	2.000000	5.000000	4.18000000	0.954272210
V56	300	2.000000	5.000000	4.13000000	0.998209099
V57	300	2.000000	5.000000	4.21000000	0.935673527
V58	300	1.000000	5.000000	4.11666667	0.958881502
V59	300	2.000000	5.000000	4.22000000	0.879875333
V60	300	1.000000	5.000000	4.21666667	0.919714705
V61	300	2.000000	5.000000	4.25000000	0.892649283
V62	300	1.000000	5.000000	4.24000000	0.900984226
V63	300	1.000000	5.000000	4.23666667	0.936435758
V64	300	1.000000	5.000000	4.12333333	1.028745163
V65	300	1.000000	5.000000	4.12333333	1.028745163
V66	300	1.000000	5.000000	4.12666667	1.006976777
V67	300	1.000000	5.000000	4.10333333	1.021174920
V68	300	1.000000	5.000000	4.14333333	1.029395164
V69	300	1.000000	5.000000	4.15000000	0.978446656
V70	300	1.000000	5.000000	4.16333333	0.959021008
V71	300	1.000000	5.000000	4.18000000	0.957770544
V72	300	1.000000	5.000000	4.17666667	0.960136324
V73	300	1.000000	5.000000	4.15666667	0.977397860
V74	300	1.000000	5.000000	4.14000000	0.957491148
V75	300	1.000000	5.000000	4.14666667	0.952986270
V76	300	1.000000	5.000000	4.14000000	0.988428028

Descriptive Statistics					
	N	Minimum	Maximum	Mean	Std. Deviation
V77	300	1.000000	5.000000	4.17666667	0.967077912
V78	300	1.000000	5.000000	4.10666667	0.995956149
V79	300	1.000000	5.000000	4.14333333	0.958741976
V80	300	1.000000	5.000000	4.17000000	0.971723979
V81	300	1.000000	5.000000	4.16000000	0.950831356
V82	300	1.000000	5.000000	4.17333333	0.937845440
V83	300	1.000000	5.000000	4.12000000	1.034003810
V84	300	1.000000	5.000000	4.15333333	0.979636590
V85	300	1.000000	5.000000	4.16333333	0.962502081
V86	300	1.000000	5.000000	4.11666667	0.976165227
V87	300	1.000000	5.000000	4.10333333	1.027704307
V88	300	1.000000	5.000000	4.14333333	0.972595511
Valid N (listwise)	300				

Descriptive Statistics					
	N	Minimum	Maximum	Mean	Std. Deviation
SLD01	300	1.75	5.00	4.2175	0.80653
SLD02	300	1.00	5.00	4.1433	0.89872
SLD03	300	1.33	5.00	4.2056	0.86144
SLD04	300	1.33	5.00	4.2022	0.88540
FPD01	300	1.33	5.00	4.1333	0.91236
FPD02	300	1.67	5.00	4.1489	0.85216
CLM01	300	1.33	5.00	4.2411	0.83496
CLM02	300	1.67	5.00	4.1589	0.81896
CLM03	300	1.00	5.00	4.2189	0.82141
CLM04	300	1.33	5.00	4.2344	0.81070
SDA01	300	1.75	5.00	4.2508	0.75721
SDA02	300	1.00	5.00	4.2811	0.73913
SDA03	300	1.25	5.00	4.2283	0.80987
EAKM01	300	1.20	5.00	4.2260	0.79395
EAKM02	300	1.00	5.00	4.2322	0.78480
FSS01	300	1.80	5.00	4.1507	0.86506
FSS02	300	1.80	5.00	4.2327	0.79539
R01	300	1.43	5.00	4.1333	0.91308
R02	300	1.00	5.00	4.1567	0.86107
R03	300	1.29	5.00	4.1500	0.86847
R04	300	1.20	5.00	4.1360	0.88701
Valid N (listwise)	300				

Descriptive Statistics					
	N	Minimum	Maximum	Mean	Std. Deviation
SLD	300	1.77	5.00	4.1941	0.68423
FPD	300	1.83	5.00	4.1411	0.77379
CLM	300	2.00	5.00	4.2133	0.61998
SDA	300	2.14	5.00	4.2574	0.61439
EAKM	300	1.75	5.00	4.2283	0.68751
FSS	300	1.80	5.00	4.1917	0.72828
RESULT	300	1.24	5.00	4.1441	0.72629
Valid N (listwise)	300				

Descriptive Statistics					
	N	Minimum	Maximum	Mean	Std. Deviation
INPUT	300	2.00	5.00	4.1774	0.59992
PROCESS	300	2.61	4.98	4.2252	0.45049
OUTPUT	300	1.24	5.00	4.1441	0.72629
Valid N (listwise)	300				

Factor Analysis
(output EFA Input)

KMO and Bartlett's Test		
Kaiser-Meyer-Olkin Measure of Sampling Adequacy.		0.783
Bartlett's Test of Sphericity	Approx. Chi-Square	520.863
	df	15
	Sig.	0.000

Communalities		
	Initial	Extraction
SLD01	1.000	0.653
SLD02	1.000	0.701
SLD03	1.000	0.630
SLD04	1.000	0.564
FPD01	1.000	0.769
FPD02	1.000	0.766
Extraction Method: Principal Component Analysis.		

Total Variance Explained						
Component	Initial Eigenvalues			Extraction Sums of Squared Loadings		
	Total	% of Variance	Cumulative %	Total	% of Variance	Cumulative %
1	2.904	48.401	48.401	2.904	48.401	48.401
2	1.178	19.640	68.041	1.178	19.640	68.041
3	0.588	9.798	77.839			
4	0.498	8.296	86.135			
5	0.447	7.454	93.590			
6	0.385	6.410	100.000			
Extraction Method: Principal Component Analysis.						

Component Matrix ^a		
	Component	
	1	2
SLD01	0.747	-0.308
SLD02	0.817	-0.184
SLD03	0.752	-0.254
SLD04	0.706	-0.256
FPD01	0.543	0.688
FPD02	0.566	0.668
Extraction Method: Principal Component Analysis.		
a. 2 components extracted.		

Factor Analysis
(Output EFA Output)

KMO and Bartlett's Test		
Kaiser-Meyer-Olkin Measure of Sampling Adequacy.		0.808
Bartlett's Test of Sphericity	Approx. Chi-Square	458.604
	df	6
	Sig.	0.000

Communalities		
	Initial	Extraction
R01	1.000	0.695
R02	1.000	0.739
R03	1.000	0.659
R04	1.000	0.598
Extraction Method: Principal Component Analysis.		

Total Variance Explained						
Component	Initial Eigenvalues			Extraction Sums of Squared Loadings		
	Total	% of Variance	Cumulative %	Total	% of Variance	Cumulative %
1	2.691	67.277	67.277	2.691	67.277	67.277
2	0.518	12.959	80.237			
3	0.453	11.322	91.559			
4	0.338	8.441	100.000			
Extraction Method: Principal Component Analysis.						

Component Matrix ^a	
	Component
	1
R01	0.834
R02	0.859
R03	0.812
R04	0.773
Extraction Method: Principal Component Analysis.	
a. 1 components extracted.	

Factor Analysis
(Output EFA Process)

KMO and Bartlett's Test		
Kaiser-Meyer-Olkin Measure of Sampling Adequacy.		0.791
Bartlett's Test of Sphericity	Approx. Chi-Square	758.843
	df	55
	Sig.	0.000

Communalities		
	Initial	Extraction
CLM01	1.000	0.580
CLM02	1.000	0.638
CLM03	1.000	0.514
CLM04	1.000	0.587
SDA01	1.000	0.601
SDA02	1.000	0.680
SDA03	1.000	0.648
EAKM01	1.000	0.720
EAKM02	1.000	0.758
FSS01	1.000	0.761
FSS02	1.000	0.772
Extraction Method: Principal Component Analysis.		

Total Variance Explained						
Component	Initial Eigenvalues			Extraction Sums of Squared Loadings		
	Total	% of Variance	Cumulative %	Total	% of Variance	Cumulative %
1	3.526	32.052	32.052	3.526	32.052	32.052
2	1.426	12.961	45.013	1.426	12.961	45.013
3	1.261	11.468	56.481	1.261	11.468	56.481
4	1.047	9.519	66.000	1.047	9.519	66.000
5	0.663	6.026	72.026			
6	0.596	5.415	77.441			
7	0.568	5.166	82.607			
8	0.556	5.059	87.666			
9	0.495	4.496	92.162			
10	0.451	4.103	96.265			
11	0.411	3.735	100.000			
Extraction Method: Principal Component Analysis.						

Component Matrix ^a				
	Component			
	1	2	3	4
CLM01	0.639	-0.294	-0.266	-0.123
CLM02	0.620	-0.427	-0.175	-0.203
CLM03	0.606	-0.286	-0.210	-0.146
CLM04	0.640	-0.186	-0.311	-0.214
SDA01	0.569	0.521	0.053	-0.056
SDA02	0.558	0.585	0.006	-0.163
SDA03	0.512	0.563	0.035	-0.261
EAKM01	0.597	-0.014	-0.103	0.594
EAKM02	0.523	0.093	-0.076	0.686
FSS01	0.484	-0.194	0.697	-0.048
FSS02	0.443	-0.252	0.716	-0.008
Extraction Method: Principal Component Analysis.				
a. 4 components extracted.				

ภาคผนวก ง

รายชื่อผู้ทรงคุณวุฒิการสัมมนาประชาพิจารณ์ (Public hearing seminar)

รายชื่อผู้ทรงคุณวุฒิการสัมมนาประชาพิจารณ์ (Public hearing seminar)

ลำดับ ที่	ชื่อ-สกุล	ตำแหน่ง	หมายเหตุ
1	นายประเสริฐ วรสาร	ผู้อำนวยการสำนักงานเขตพื้นที่การศึกษา ประถมศึกษาบึงกาฬ	
2	นายสาส์นลิขิตชัย พลโรสง	ผู้อำนวยการสำนักงานเขตพื้นที่การศึกษามัธยมศึกษา บึงกาฬ	
3	นายสุรสิทธิ์ สิทธิอมร	ผู้อำนวยการโรงเรียนบึงกาฬ วิทยฐานะ ผู้อำนวยการ เชี่ยวชาญ	
4	นายสมเดช ศรีนन्दรี	นายกองค์การบริหารส่วนตำบลโป่งเปือย	
5	นายสุพศิน ประสงค์เศษ	กำนันตำบลโป่งเปือย	
6	นายบุญชู ลีลา	ผู้ใหญ่บ้านหมู่ ๑ บ้านหวยกกตอง	
7	นายบุญหลาย อารีเอื้อ	ผู้ใหญ่บ้านหมู่ ๒ บ้านโป่งเปือย	
8	นางบุตรสะบา ผลาสุข	ผู้ใหญ่บ้านหมู่ ๔ บ้านโนนศรีทอง	
9	นายวิระ ทาบรรหาร	ผู้ใหญ่บ้านหมู่ ๕ บ้านหนองบัวบาน	
10	นายจิววัฒน์ พลเยี่ยม	ผู้ใหญ่บ้านหมู่ ๖ บ้านหวายสามยอดเทวกุล	
11	นายประภาส แสงกล้า	ผู้ใหญ่บ้านหมู่ ๗ บ้านหนองตะไก่อ	
12	นางลำไพร พัฒนโชติ	รองประธานสภา อบต.โป่งเปือย	
13	นายสุเทพ สิวบุญทร	ส.อบต.หมู่ ๕ บ้านหนองบัวบาน	
14	นางบุญมี ศรีพลลา	ผู้ช่วยผู้ใหญ่บ้าน หมู่ ๓ บ้านสมัยสำราญ	
15	พระครูฉลอง สัมจิตโต	ผู้แทนพระภิกษุสงฆ์	
16	พระปัญญา ปสัมโพ	ผู้แทนพระภิกษุสงฆ์	
17	นางวารุณี ทรัพย์พงษ์	ครูโรงเรียนบ้านโป่งเปือย	
18	นางเทพิน เศรษฐบุดี	ผู้อำนวยการโรงเรียนบ้านโป่งเปือย	
19	นายบุญถม จัตูรัส	รองนายกองค์การบริหารส่วนตำบลโป่งเปือย	
20	นายศักดิ์ดา กมลภา	รองนายกองค์การบริหารส่วนตำบลโป่งเปือย	
21	นายนนทวัฒน์ พลเยี่ยม	เลขานายกองค์การบริหารส่วนตำบลโป่งเปือย	
22	นายนิกร พลเยี่ยม	ที่ปรึกษา บ้านคำไผ่	
23	นายคำฟอง สุรวิตย์	ประธานสภา อบต.โป่งเปือย	

ลำดับ ที่	ชื่อ-สกุล	ตำแหน่ง	หมายเหตุ
24	นายปฐม โคตรสุวรรณ	สมาชิกสภา อบต. หมู่ที่ ๑ บ้านห้วยกตอง	
25	นางสาวสุภาวดี บุญยะบุตร	สมาชิกสภา อบต. หมู่ที่ ๔ บ้านโนนศรีทอง	
26	นางวิไลลักษณ์ จัตุรัส	สมาชิกสภา อบต. หมู่ที่ ๖ บ้านห้วยสามยอดเทวกุล	
27	นายพวน อุดม	สมาชิกสภา อบต. หมู่ที่ ๗ บ้านหนองตะไก่อ	
28	นายแสงจันทร์ พลอาสา	ผู้ช่วยผู้ใหญ่บ้าน หมู่ ๑ บ้านห้วยกตอง	
29	นายยงยุทธ พลเยี่ยม	ผู้ช่วยผู้ใหญ่บ้าน หมู่ ๑ บ้านห้วยกตอง	
30	นางเสถียร พลศรีษะ	ผู้ช่วยผู้ใหญ่บ้าน หมู่ ๒ บ้านโป่งเปือย	
31	นายวรชน บรรณบดี	ผู้ช่วยผู้ใหญ่บ้าน หมู่ ๒ บ้านโป่งเปือย	
32	นายวิฑูรย์ เนื่องชมพู	ผู้ช่วยผู้ใหญ่บ้าน หมู่ ๓ บ้านสมัยสำราญ	
33	นางอวยพรทิพย์ ศรีแก้ว	ผู้ช่วยผู้ใหญ่บ้าน หมู่ ๔ บ้านโนนศรีทอง	
34	นายสุนทร พลเยี่ยม	ผู้ช่วยผู้ใหญ่บ้าน หมู่ ๔ บ้านโนนศรีทอง	
35	นายสุรไกร สายทอง	ผู้ช่วยผู้ใหญ่บ้าน หมู่ ๕ บ้านหนองบัวบาน	
36	นายประเสริฐ ขุนศรี	ผู้ช่วยผู้ใหญ่บ้าน หมู่ ๕ บ้านหนองบัวบาน	
37	นายประเสริฐ ชื้อสัตย์	ผู้ช่วยผู้ใหญ่บ้าน หมู่ ๖ บ้านห้วยสามยอดเทวกุล	
38	นายคำพูน คงลา	ผู้ช่วยผู้ใหญ่บ้าน หมู่ ๖ บ้านห้วยสามยอดเทวกุล	
39	นายอุไร ดวงหาวา	ผู้ช่วยผู้ใหญ่บ้าน หมู่ ๗ บ้านหนองตะไก่อ	
40	นายเอกชัย สายตาภา	ผู้ช่วยผู้ใหญ่บ้าน หมู่ ๗ บ้านหนองตะไก่อ	
41	นายอนุชิต ไชยเนตร	ปลัด อบต.โป่งเปือย	
42	นายสัญญา สุขเกษม	รองปลัด อบต.โป่งเปือย	
43	นางกัลยา ไชยฤทธิ์	ผอ.โรงพยาบาลส่งเสริมสุขภาพตำบลโป่งเปือย	
44	นางสาวฉวีวรรณ พรนิคม	ตัวแทนผู้ปกครอง	
45	นางสาวโชติรส พันธุมาด	ตัวแทนผู้ปกครอง	
46	นางญานันท์ สิ้นทรัพย์เกษม	ตัวแทนผู้ปกครอง	
47	นางสาวรัตนา สุขชัยยะ	ตัวแทนผู้ปกครอง	
48	นางสาวศุภร ลาตุ้ง	ตัวแทนผู้ปกครอง	
49	นางสาวสุภาวดี บุญยะบุตร	ตัวแทนผู้ปกครอง	
50	นางสาวสุพรรณษา ทิพนา	ตัวแทนผู้ปกครอง	

ลำดับ ที่	ชื่อ-สกุล	ตำแหน่ง	หมายเหตุ
51	นางสาวปนัดดา เทียงธรรม	ตัวแทนผู้ปกครอง	
52	นางสาวโสภาวรรณ พรหมไธสง	ตัวแทนผู้ปกครอง	
53	เด็กหญิงพรรณวสา เดชอุธ	ตัวแทนนักเรียน	
54	เด็กหญิงจันทวรรณ น้อยอินทร์	ตัวแทนนักเรียน	
55	เด็กหญิงอภิสร่า พลเยี่ยม	ตัวแทนนักเรียน	
56	เด็กหญิงเพียงขวัญ เหน่าหอม	ตัวแทนนักเรียน	
57	เด็กหญิงพิชญธิดา นำทาน	ตัวแทนนักเรียน	
58	เด็กหญิงวิศรา อุทธาเรียน	ตัวแทนนักเรียน	
59	เด็กหญิงภวรัญชน์ สุวรรณบุผา	ตัวแทนนักเรียน	
60	เด็กหญิงพิมพ์ลภัส ดีบาง	ตัวแทนนักเรียน	

ภาคผนวก จ

คู่มือการพัฒนาการบริหารจัดการสถานศึกษาสู่ความเป็นเลิศ
ตามหลักปรัชญาของเศรษฐกิจพอเพียงของโรงเรียนบ้านโป่งเป็ย
สังกัดสำนักงานเขตพื้นที่การศึกษาประถมศึกษาบึงกาฬ



คู่มือการพัฒนาการบริหารจัดการสถานศึกษาสู่ความเป็นเลิศ
ตามหลักปรัชญาของเศรษฐกิจพอเพียงของโรงเรียนบ้านโป่งเปือย
สังกัดสำนักงานเขตพื้นที่การศึกษาประถมศึกษาบึงกาฬ

ประกอบรายงานการวิจัย

ของ

นางเทพิน เศรษฐบุดี

ตำแหน่ง ผู้อำนวยการสถานศึกษา

วิทยฐานะ ผู้อำนวยการชำนาญการพิเศษ

โรงเรียนบ้านโป่งเปือย ตำบลโป่งเปือย

อำเภอเมืองบึงกาฬ จังหวัดบึงกาฬ

สังกัดสำนักงานเขตพื้นที่การศึกษาประถมศึกษาบึงกาฬ

สำนักงานคณะกรรมการการศึกษาขั้นพื้นฐาน

กระทรวงศึกษาธิการ

คำนำ

คู่มือการพัฒนาการบริหารจัดการสถานศึกษาสู่ความเป็นเลิศตามหลักปรัชญาของเศรษฐกิจพอเพียงของโรงเรียนบ้านโป่งเป็ย สังกัดสำนักงานเขตพื้นที่การศึกษาประถมศึกษาบึงกาฬ เล่มนี้ จัดทำขึ้นเพื่อเป็นวิธีปฏิบัติในการดำเนินงานด้านการบริหารจัดการสถานศึกษาสู่ความเป็นเลิศตามหลักปรัชญาของเศรษฐกิจพอเพียง สำหรับโรงเรียนขยายโอกาสทางการศึกษาที่บูรณาการหลักปรัชญาของเศรษฐกิจพอเพียงมาพัฒนาการบริหารจัดการสถานศึกษาให้เป็นเลิศตามหลักปรัชญาของเศรษฐกิจพอเพียง โดยมุ่งหวังให้ผู้มีส่วนเกี่ยวข้อง ซึ่งได้แก่ ผู้บริหารโรงเรียน และครูผู้รับผิดชอบงานด้านเศรษฐกิจพอเพียงที่ปฏิบัติหน้าที่ในสถานศึกษา มีความรู้ความเข้าใจ และร่วมมือกันในการดำเนินงานด้านการบูรณาการหลักปรัชญาของเศรษฐกิจพอเพียงมาพัฒนาการบริหารจัดการสถานศึกษาให้เป็นเลิศตามหลักปรัชญาของเศรษฐกิจพอเพียงอย่างมีประสิทธิภาพ คู่มือเล่มนี้ประกอบด้วยคำชี้แจง วัตถุประสงค์ ประโยชน์ที่คาดว่าจะได้รับ ความเป็นมา กลยุทธ์การพัฒนาการบริหารจัดการสถานศึกษาสู่ความเป็นเลิศตามหลักปรัชญาของเศรษฐกิจพอเพียงของโรงเรียนบ้านโป่งเป็ย แนวทางการดำเนินงานตามกลยุทธ์ และบทบาทหน้าที่ของผู้มีส่วนเกี่ยวข้องกับกลยุทธ์

ผู้วิจัยหวังเป็นอย่างยิ่งว่าผู้มีส่วนเกี่ยวข้องกับการดำเนินงานด้านการบูรณาการหลักปรัชญาของเศรษฐกิจพอเพียงมาพัฒนาการบริหารจัดการสถานศึกษาให้เป็นเลิศตามหลักปรัชญาของเศรษฐกิจพอเพียงอย่างมีประสิทธิภาพ สำหรับโรงเรียนขยายโอกาสทางการศึกษา จะนำกลยุทธ์การพัฒนาการบริหารจัดการสถานศึกษาสู่ความเป็นเลิศตามหลักปรัชญาของเศรษฐกิจพอเพียงของโรงเรียนบ้านโป่งเป็ย ไปประยุกต์ใช้ในการดำเนินงานด้านการบูรณาการหลักปรัชญาของเศรษฐกิจพอเพียงมาพัฒนาการบริหารจัดการสถานศึกษาอย่างมีประสิทธิภาพสำหรับโรงเรียนขยายโอกาสทางการศึกษาให้มีประสิทธิภาพต่อไป

เทพิน เศรษฐบุดี

สารบัญ

เรื่อง	หน้า
คำนำ.....	ก
สารบัญ.....	ข
คำชี้แจง.....	ค
วัตถุประสงค์.....	ง
ประโยชน์ที่คาดว่าจะได้รับ.....	จ
ตอนที่ 1 ความเป็นมาของกลยุทธ์.....	1
ตอนที่ 2 กลยุทธ์การพัฒนาการบริหารจัดการสถานศึกษาสู่ความเป็นเลิศตามหลักปรัชญา ของเศรษฐกิจพอเพียงของโรงเรียนบ้านโป่งเป็ย สังกัดสำนักงานเขตพื้นที่การศึกษา ประถมศึกษาบึงกาฬ.....	5
ตอนที่ 3 แนวทางการดำเนินงานตามกลยุทธ์การพัฒนาการบริหารจัดการสถานศึกษา สู่ความเป็นเลิศตามหลักปรัชญาของเศรษฐกิจพอเพียงของโรงเรียนบ้านโป่งเป็ย สังกัดสำนักงานเขตพื้นที่การศึกษาประถมศึกษาบึงกาฬ.....	28
ตอนที่ 4 บทบาทและหน้าที่ของผู้มีส่วนเกี่ยวข้องกับกลยุทธ์การพัฒนาการบริหารจัดการ สถานศึกษาสู่ความเป็นเลิศตามหลักปรัชญาของเศรษฐกิจพอเพียงของโรงเรียน บ้านโป่งเป็ย สังกัดสำนักงานเขตพื้นที่การศึกษาประถมศึกษาบึงกาฬ.....	31
บรรณานุกรม.....	33

คำชี้แจง

คู่มือการพัฒนาระบบการบริหารจัดการสถานศึกษาสู่ความเป็นเลิศตามหลักปรัชญาของเศรษฐกิจพอเพียงของโรงเรียนบ้านโป่งเป็ย สังกัดสำนักงานเขตพื้นที่การศึกษาประถมศึกษาบึงกาฬ เล่มนี้ เป็นแนวทางการดำเนินงานให้กับผู้บริหารโรงเรียน ครูและบุคลากรทางการศึกษาในโรงเรียน ซึ่งจะต้องดำเนินการ ดังนี้

1. ผู้บริหารโรงเรียน ครูและบุคลากรทางการศึกษาในโรงเรียน หรือผู้ที่เกี่ยวข้อง ศึกษา คู่มือการพัฒนาระบบการบริหารจัดการสถานศึกษาสู่ความเป็นเลิศตามหลักปรัชญาของเศรษฐกิจพอเพียงของโรงเรียนบ้านโป่งเป็ย สังกัดสำนักงานเขตพื้นที่การศึกษาประถมศึกษาบึงกาฬ ให้เกิดความเข้าใจอย่างถ่องแท้
2. ผู้บริหารโรงเรียน ครูและบุคลากรทางการศึกษาในโรงเรียน หรือผู้ที่เกี่ยวข้อง ร่วมกันวางแผนในการดำเนินงานตามกลยุทธ์การพัฒนาระบบการบริหารจัดการสถานศึกษาสู่ความเป็นเลิศตามหลักปรัชญาของเศรษฐกิจพอเพียงของโรงเรียนบ้านโป่งเป็ย สังกัดสำนักงานเขตพื้นที่การศึกษาประถมศึกษาบึงกาฬ
3. ผู้บริหารโรงเรียน ครูและบุคลากรทางการศึกษาในโรงเรียน หรือผู้ที่เกี่ยวข้อง ร่วมกันดำเนินงานตามกลยุทธ์การพัฒนาระบบการบริหารจัดการสถานศึกษาสู่ความเป็นเลิศตามหลักปรัชญาของเศรษฐกิจพอเพียงของโรงเรียนบ้านโป่งเป็ย สังกัดสำนักงานเขตพื้นที่การศึกษาประถมศึกษาบึงกาฬ โดยร่วมมือกัน และทำงานเป็นทีม ภายใต้หลักการมีส่วนร่วมของทุกฝ่าย

วัตถุประสงค์ของคู่มือ

คู่มือการใช้ การพัฒนาการบริหารจัดการสถานศึกษาสู่ความเป็นเลิศตามหลักปรัชญาของเศรษฐกิจพอเพียงของโรงเรียนบ้านโป่งเป็ย สังกัดสำนักงานเขตพื้นที่การศึกษาประถมศึกษาบึงกาฬ จัดทำขึ้น โดยมีวัตถุประสงค์ ดังนี้

1. เพื่อให้ผู้บริหารโรงเรียน ครูและบุคลากรทางการศึกษาในโรงเรียน หรือผู้ที่เกี่ยวข้อง ได้ศึกษาให้มีความรู้ ความเข้าใจกลยุทธ์การพัฒนาการบริหารจัดการสถานศึกษาสู่ความเป็นเลิศตามหลักปรัชญาของเศรษฐกิจพอเพียงของโรงเรียนบ้านโป่งเป็ย สังกัดสำนักงานเขตพื้นที่การศึกษาประถมศึกษาบึงกาฬ

2. เพื่อให้ผู้บริหารโรงเรียน ครูและบุคลากรทางการศึกษาในโรงเรียน หรือผู้ที่เกี่ยวข้องมีความสามารถในการดำเนินงานน้อมนำหลักปรัชญาของเศรษฐกิจพอเพียงมาพัฒนาการบริหารจัดการสถานศึกษาสู่ความเป็นเลิศตามหลักปรัชญาของเศรษฐกิจพอเพียงอย่างมีประสิทธิภาพตลอดจนการกำกับ ติดตาม และประเมินผลการดำเนินงานด้านการน้อมนำหลักปรัชญาของเศรษฐกิจพอเพียงมาพัฒนาการบริหารจัดการสถานศึกษาของโรงเรียนขยายโอกาสทางการศึกษาให้เข้มแข็งและมีประสิทธิภาพ

ประโยชน์ของคู่มือ

คู่มือการพัฒนาการบริหารจัดการสถานศึกษาสู่ความเป็นเลิศตามหลักปรัชญาของเศรษฐกิจพอเพียงของโรงเรียนบ้านโป่งเปือย สังกัดสำนักงานเขตพื้นที่การศึกษาประถมศึกษาบึงกาฬ มีประโยชน์สำคัญ 2 ประการ ดังนี้

1. ผู้บริหารโรงเรียน ครูและบุคลากรทางการศึกษาในโรงเรียน หรือผู้ที่เกี่ยวข้องทุกระดับสามารถนำคู่มือไปใช้เป็นแนวทางในการดำเนินงานด้านการน้อมนำหลักปรัชญาของเศรษฐกิจพอเพียงมาพัฒนาการบริหารจัดการสถานศึกษาของโรงเรียนบ้านโป่งเปือย สังกัดสำนักงานเขตพื้นที่การศึกษาประถมศึกษาบึงกาฬได้ด้วยตนเองอย่างมีประสิทธิภาพ

2. ผู้บริหารโรงเรียน ครูและบุคลากรทางการศึกษาในโรงเรียน หรือผู้ที่เกี่ยวข้องสามารถใช้เป็นข้อมูลพื้นฐานในการวางแผนปรับปรุง แก้ไข และพัฒนาคุณภาพการดำเนินงานด้านการน้อมนำหลักปรัชญาของเศรษฐกิจพอเพียงมาพัฒนาการบริหารจัดการสถานศึกษาอย่างมีประสิทธิภาพสำหรับโรงเรียนบ้านโป่งเปือย สังกัดสำนักงานเขตพื้นที่การศึกษาประถมศึกษา บึงกาฬ ให้มีประสิทธิภาพอย่างต่อเนื่อง

ตอนที่ 1

ความเป็นมา

พระราชบัญญัติการศึกษาแห่งชาติ พ.ศ.2542 แก้ไขเพิ่มเติม (ฉบับที่ 4) พ.ศ.2562 ที่กล่าวไว้ว่า กระบวนการจัดการศึกษาต้องส่งเสริมให้ ผู้เรียนสามารถพัฒนาตามธรรมชาติและเต็มตามศักยภาพ โดยมีจุดมุ่งหมายของการจัดการศึกษาคือ เพื่อพัฒนาคนไทยให้เป็นมนุษย์ที่สมบูรณ์พร้อมในทุกด้าน โดยยึดหลักว่าผู้เรียนมีความสำคัญที่สุด พวกเขาทุกคนมีความสามารถเรียนรู้และพัฒนาตนเองได้ (พระราชบัญญัติการศึกษาแห่งชาติ พ.ศ. 2542, : 28)

สำนักงานพัฒนาการเศรษฐกิจและสังคมแห่งชาติ (สศช.) (2550 : 1-15) กล่าวว่า “เศรษฐกิจพอเพียง” เป็นปรัชญาที่พระบาทสมเด็จพระเจ้าอยู่หัวภูมิพลอดุลยเดช ทรงมีพระราชดำรัสชี้แนะแนวทางการดำเนินชีวิตแก่พสกนิกรชาวไทยมาเป็นเวลานานกว่า 30 ปี ตั้งแต่ก่อนเกิดวิกฤติการณ์ทางเศรษฐกิจ และเมื่อภายหลังได้ทรงเน้นย้ำแนวทางแก้ไขเพื่อให้ รอดพ้นสามารถดำรงชีวิตอยู่ได้อย่างมั่นคงยั่งยืนภายใต้กระแสโลกาภิวัตน์ เป็นปรัชญาที่ชี้แนะแนวทางการดำรงชีวิตของประชาชนทุกระดับ ตั้งแต่ระดับครอบครัว ระดับชุมชนจนถึง ระดับรัฐ ทั้งในการพัฒนาและการบริหารประเทศให้ดำเนินไปในทางสายกลาง “เศรษฐกิจพอเพียง” มีการแปลความหมายกันอย่างกว้างขวาง จนเกิดความคิดเห็นที่หลากหลาย และ แตกต่างกันไป ด้วยเหตุนี้ สำนักคณะกรรมการพัฒนาการเศรษฐกิจและสังคมแห่งชาติ ภายใต้การนำของประธานคณะกรรมการพัฒนาการเศรษฐกิจและสังคมแห่งชาติในขณะนั้น (พ.ศ.2542) คือ ดร. สิปปนนท์ เกตุทัต ได้ตระหนักถึงความสำคัญของแนวพระราชดำริเศรษฐกิจพอเพียงในการ ที่จะน้อมนำมาเป็นแนวทางในการพัฒนาประเทศ จึงได้เชิญชวนผู้ทรงคุณวุฒิทางด้านเศรษฐศาสตร์ และจากสาขาต่าง ๆ มาร่วมกันพิจารณา ถิ่นกรองพระราชดำรัสและพระบรมราโชวาทของพระบาทสมเด็จพระเจ้าอยู่หัวฯ ในที่เกี่ยวกับเศรษฐกิจพอเพียง และ แนวพระราชดำริที่เกี่ยวกับการพัฒนาประเทศโดยรวม เพื่อสร้างความเข้าใจในแนวทาง การพัฒนาในพระราชดำริที่ถูกต้อง

แผนพัฒนาพัฒนาเศรษฐกิจและสังคมแห่งชาติ ฉบับที่ 12 (พ.ศ. 2560 – 2564) ได้มีการนำหลักการนี้มาใช้ในการพัฒนาประเทศ ส่งผลให้การพัฒนาประเทศสู่ความสมดุลและยั่งยืน จึงมีการ จัดทำยุทธศาสตร์ เพื่อดำเนินโครงการขับเคลื่อน เพื่อให้ผู้บริหารองค์กร ครู ผู้บริหาร

สถานศึกษา บุคลากรทางการศึกษา และนักเรียน นักศึกษา มีความรู้ ความเข้าใจ และสามารถนำหลักคิดหลัก ปฏิบัติมาบูรณาการในการทำงาน ตลอดจนการประยุกต์ใช้ในชีวิตประจำวัน โดยรับผิดชอบร่วมกับ หน่วยงานในสังกัดกระทรวงศึกษาธิการ เพื่อให้มีความต่อเนื่องนำสู่วิถีชีวิตของประชาชน สามารถผลักดันให้ประเทศชาติพัฒนาต่อไปอย่างเต็มศักยภาพ โดยใช้รูปแบบการจัดการศึกษาบนพื้นฐาน ปรัชญาของเศรษฐกิจพอเพียง (สำนักงานคณะกรรมการพัฒนาการเศรษฐกิจและสังคมแห่งชาติ, 2560)

คณะกรรมการการส่งเสริมการขับเคลื่อนการพัฒนาตามปรัชญาของเศรษฐกิจพอเพียงในภาคการเกษตรและชนบทสำนักงานคณะกรรมการพิเศษเพื่อประสานงานโครงการอันเนื่องมาจากพระราชดำริ (กปร.) (2558 : 7-8) กล่าวว่า หลักปรัชญาของเศรษฐกิจพอเพียง คือ เศรษฐกิจพอเพียง เป็นปรัชญาชี้ถึงแนวทางการดำรงอยู่และปฏิบัติของประชาชนในทุกระดับ ตั้งแต่ครอบครัวชุมชน จนถึงระดับรัฐ ทั้งในการพัฒนาและบริหารประเทศให้ดำเนินไปในทางสายกลางโดยเฉพาะการพัฒนาเศรษฐกิจเพื่อให้ก้าวทันต่อยุคโลกาภิวัตน์ ความพอเพียง หมายถึง ความพอประมาณ ความมีเหตุผล รวมถึงความจำเป็นที่จะต้องมีระบบภูมิคุ้มกันในตัวที่ดี พอสมควรต่อการมีผลกระทบใด ๆ อันเกิดจากการเปลี่ยนแปลงทั้งภายนอกและภายใน ทั้งนี้ จะต้องอาศัยความรอบรู้ความรอบคอบและความระมัดระวังยิ่งในการนำวิชาการต่าง ๆ มาใช้ในการวางแผนและการดำเนินการทุกขั้นตอน และขณะเดียวกันจะต้องเสริมสร้างพื้นฐานทางจิตใจของคนในชาติ โดยเฉพาะเจ้าหน้าที่รัฐ นักทฤษฎี และนักธุรกิจในทุกระดับ ให้มีสำนึกในคุณธรรม ความซื่อสัตย์สุจริตและให้ความรอบรู้ที่เหมาะสม ดำเนินชีวิตด้วยความอดทน ความเพียร มีสติ มีปัญญา และความรอบคอบเพื่อให้สมดุลและพร้อมต่อการรองรับการเปลี่ยนแปลงอย่างรวดเร็วและกว้างขวาง ทั้งด้านวัตถุ สังคมสิ่งแวดล้อม และวัฒนธรรมจากโลกภายนอกเป็นอย่างดีหลักปรัชญาของเศรษฐกิจพอเพียงสามารถนำไปประยุกต์ใช้ได้กับทุกคน ทุกระดับ และทุกสาขาดังนั้น เพื่อเป็นการสร้างเสริมความเข้มแข็งและพัฒนาด้านการเกษตรและชนบท จึงได้มีการจัดทำแผนยุทธศาสตร์ การบูรณาการการขับเคลื่อนการพัฒนาตามปรัชญาของเศรษฐกิจพอเพียง (พ.ศ. 2557 – 2560) โดยน้อมนำหลักปรัชญาของเศรษฐกิจพอเพียงเป็นเข็มทิศชี้แนวทางสำหรับการดำเนินงานตามยุทธศาสตร์ที่ 1 ส่งเสริมการขับเคลื่อนการพัฒนาฯ ในภาคการเกษตรและชนบท หน่วยงานและภาคส่วนต่าง ๆ ที่เกี่ยวข้องได้ยึดถือหลักการทรงงาน 23 ประการ ของพระบาทสมเด็จพระเจ้าอยู่หัวมาเป็นกรอบแนวทางในการปฏิบัติงาน

ปรัชญาของเศรษฐกิจพอเพียง เป็นหลักคิดและหลักปฏิบัติในการดำเนินชีวิตเพื่อนำไปสู่ความพอเพียง เป็นปรัชญาที่ชี้ถึงแนวทางการดำรงอยู่และปฏิบัติตน ของคนไทย สังคมไทย เพื่อให้ ก้าวทันต่อยุคโลกาภิวัตน์ เพื่อให้เกิดความก้าวหน้าไปพร้อมกับความสมดุลและพร้อมรับต่อการเปลี่ยนแปลงอย่างรวดเร็วและกว้างขวาง ทั้งด้านเศรษฐกิจ/วัตถุ ด้านสังคม ด้านสิ่งแวดล้อมและ ด้านวัฒนธรรม สำหรับแนวทางขอปรัชญาเศรษฐกิจพอเพียงนั้น หากนำมาใช้ในการจัดการศึกษาก็ จะเกิดประโยชน์ต่อ การเรียนรู้ได้เป็นอย่างมาก เช่น การจัดการเรียนรู้เศรษฐกิจพอเพียงโดยใช้โรงเรียนเป็น ฐาน หรือที่เรียกว่า สถานศึกษาพอเพียง (Sufficiency-based schools) ในปัจจุบันนี้มี โรงเรียนรัฐบาลเข้าร่วม จำนวนกว่า 14,000 โรงเรียนทั่วประเทศ และกำลังใช้แนวคิดปรัชญา เศรษฐกิจพอเพียง (Sufficiency economy philosophy : SEP) มาเป็นหลักใน การเรียนรู้ ได้แก่ หลักการตัดสินใจ การถ่วงดุล ความมีเหตุมีผล บนพื้นฐานของความรู้ด้านสิ่งแวดล้อม และความไตร่ตรองทางจริยธรรม เพื่อส่งเสริมความคิดอิสระของนักเรียนและเปิดโอกาสให้ โรงเรียนบริหารจัดการได้อย่างมีอิสระภายใต้การมีส่วนร่วมมากขึ้น โดยกระทรวงศึกษาธิการ เริ่มใช้นโยบาย หลักการปรัชญาเศรษฐกิจพอเพียง บรรจุไว้ในหลักสูตรระดับชาติ

จากการศึกษางานวิจัยของสกวเดือน ควันไชย (2560 : 67) ได้ศึกษาเรื่องสภาพ และแนวทางการบริหารจัดการตามหลักปรัชญาของเศรษฐกิจพอเพียงของสถานศึกษาสังกัดสำนักงานเขตพื้นที่การศึกษามัธยมศึกษาเขต 19 ผลการวิจัยพบว่า 1) ระดับสภาพการบริหารจัดการสถานศึกษาตามหลักปรัชญาเศรษฐกิจพอเพียงของสถานศึกษา โดยรวมอยู่ในระดับมาก และจำแนกเป็นรายด้าน อยู่ในระดับมากทุกด้านโดยเรียงลำดับจากมากไปหาน้อย คือ ด้านการจัดกิจกรรมพัฒนาผู้เรียน รองลงมา ด้านผลลัพธ์ และ ภาพความสำเร็จ ด้านหลักสูตร และการจัดกิจกรรมการเรียนรู้ ด้านการบริหารจัดการสถานศึกษา และ ด้านการพัฒนาบุคลากรของสถานศึกษา ตามลำดับ 2) แนวทางการพัฒนาการบริหารจัดการโรงเรียนโดยใช้หลักปรัชญาของเศรษฐกิจพอเพียงของสถานศึกษา สังกัดสำนักงานเขตพื้นที่การศึกษามัธยมศึกษา เขต 19 ควรมีการจัดตั้งโครงการสำหรับการบูรณาการหลักปรัชญาของเศรษฐกิจพอเพียงสู่การจัดการเรียนการสอน จัดสรรงบประมาณสำหรับโครงการหรือกิจกรรมเกี่ยวกับหลักปรัชญาของเศรษฐกิจพอเพียง และจัดแต่งตั้งคณะกรรมการสำหรับการติดตามประเมินผลการขับเคลื่อน และมีการจัดโครงการส่งเสริมให้มีการประกอบอาชีพตามหลักปรัชญาของเศรษฐกิจพอเพียง

กัลลิกา ศรีหาสาร (2561 : 237) ได้ศึกษารูปแบบการบริหารสถานศึกษาพอเพียง สังกัดสำนักงานคณะกรรมการการศึกษาขั้นพื้นฐานสู่สถานศึกษาพอเพียงที่มีผลการปฏิบัติที่เป็นเลิศ ผลการวิจัยพบว่า 1) ผลศึกษาสภาพปัจจุบัน ปัญหา และ ความต้องการบริหารสถานศึกษาพอเพียงสังกัดสำนักงานคณะกรรมการการศึกษาขั้นพื้นฐานสู่สถานศึกษาพอเพียงที่มีผลการปฏิบัติที่เป็นเลิศ จากการสอบถามความคิดเห็นผู้บริหารสถานศึกษาและครูผู้รับผิดชอบงานเศรษฐกิจพอเพียง พบว่า สภาพปฏิบัติ โดยรวมอยู่ในระดับปานกลาง เมื่อพิจารณาเป็นรายองค์ประกอบหลัก พบว่า สภาพปัจจุบัน ปัญหามากที่สุด คือด้านหลักสูตร และการจัดการเรียนรู้ รองลงมาคือ ด้านการบริหารจัดการสถานศึกษา สำหรับความต้องการโดยรวมอยู่ในระดับมากที่สุด เมื่อพิจารณาเป็นรายองค์ประกอบหลักพบว่า ด้านการบริหารจัดการสถานศึกษามีค่าเฉลี่ยมากที่สุด รองลงมาคือ ด้านผลลัพธ์ที่เกิดต่อชุมชนจากการน้อมนำปรัชญาของเศรษฐกิจพอเพียงเข้าสู่สถานศึกษา 2) สร้างรูปแบบการบริหารสถานศึกษาพอเพียง สังกัดสำนักงานคณะกรรมการการศึกษาขั้นพื้นฐานสู่สถานศึกษาพอเพียงที่มีผลการปฏิบัติที่เป็นเลิศ พบว่า มีจำนวน 7 องค์ประกอบหลัก มีองค์ประกอบย่อย 24 องค์ประกอบ ได้แก่ 1) ด้านการบริหารจัดการสถานศึกษามีองค์ประกอบย่อย 6 องค์ประกอบ 2) ด้านหลักสูตร และการจัดการเรียนรู้ มีองค์ประกอบย่อย 4 องค์ประกอบ 3) ด้านการจัดกิจกรรมพัฒนาผู้เรียนมีองค์ประกอบย่อย 3 องค์ประกอบ 4) ด้านพัฒนาบุคลากรของสถานศึกษามีองค์ประกอบย่อย 2 องค์ประกอบ 5) ด้านการสร้างเครือข่าย และขยายผลมีองค์ประกอบย่อย 3 องค์ประกอบ 6) ด้านผลลัพธ์ ที่เกิดขึ้นจากการน้อมนำปรัชญาของเศรษฐกิจพอเพียงเข้าสู่สถานศึกษา มีองค์ประกอบย่อย 4 องค์ประกอบ และ 7) ด้านผลลัพธ์ที่เกิดขึ้นต่อชุมชนจากการขับเคลื่อนหลักปรัชญาของเศรษฐกิจพอเพียงเข้าสู่สถานศึกษา มีองค์ประกอบย่อย 2 องค์ประกอบ

จากความสำคัญและสภาพปัญหาดังกล่าว ผู้วิจัยในฐานะผู้บริหารโรงเรียนบ้านโป่งเป็ย จึงมีความสนใจที่จะศึกษา เรื่องกลยุทธ์การพัฒนาการบริหารจัดการสถานศึกษาสู่ความเป็นเลิศตามหลักปรัชญาของเศรษฐกิจพอเพียงของโรงเรียนบ้านโป่งเป็ย สังกัดสำนักงานเขตพื้นที่การศึกษาประถมศึกษาศรีสะเกษ ทั้งนี้เพื่อนำกลยุทธ์ที่พัฒนาขึ้นไปใช้ในการดำเนินงานด้านเศรษฐกิจพอเพียงในสถานศึกษา และเป็นแนวทางในการพัฒนาและปรับปรุงกระบวนการทำงานของระบบการดูแลช่วยเหลือนักเรียนที่มีประสิทธิผลต่อไป

ตอนที่ 2

กลยุทธ์การพัฒนาการบริหารจัดการสถานศึกษา

สู่ความเป็นเลิศตามหลักปรัชญาของเศรษฐกิจพอเพียงของโรงเรียนบ้านโป่งเปือย สังกัด สำนักงานเขตพื้นที่การศึกษาประถมศึกษาบึงกาฬ

การพัฒนากลยุทธ์การดำเนินงานพัฒนาการบริหารจัดการสถานศึกษาสู่ความเป็นเลิศตามหลักปรัชญาของเศรษฐกิจพอเพียงของโรงเรียนบ้านโป่งเปือย สังกัดสำนักงานเขตพื้นที่การศึกษาประถมศึกษาบึงกาฬ โดยใช้การประชุมกลุ่มผู้เชี่ยวชาญ (Expert Group Meeting) จำนวน 9 คน ซึ่งผู้ร่วมสนทนาเห็นสอดคล้องกันว่า กลยุทธ์การดำเนินงานจัดการสถานศึกษาสู่ความเป็นเลิศตามหลักปรัชญาของเศรษฐกิจพอเพียงของโรงเรียนบ้านโป่งเปือย สังกัดสำนักงานเขตพื้นที่การศึกษาประถมศึกษาบึงกาฬโดยภาพรวมมีความเหมาะสมทั้งรูปแบบ และองค์ประกอบของกลยุทธ์ ได้แก่ วิสัยทัศน์ พันธกิจ เป้าประสงค์ กลยุทธ์ โครงการ/กิจกรรม และตัวชี้วัดความสำเร็จ แต่อย่างไรก็ตามผู้เข้าร่วมสนทนามีข้อเสนอแนะในบางประเด็นเพื่อการพัฒนากลยุทธ์ให้สมบูรณ์ซึ่งผู้วิจัยได้นำไปปรับปรุงและพัฒนาตามข้อเสนอแนะและร่างกลยุทธ์ได้ดังนี้

2.1 วิสัยทัศน์

วิสัยทัศน์เป็นการกำหนดสิ่งมุ่งหวังที่จะให้เกิดขึ้นในอนาคตที่สามารถทำให้การดำเนินงานจัดการสถานศึกษาสู่ความเป็นเลิศตามหลักปรัชญาของเศรษฐกิจพอเพียงของโรงเรียนบ้านโป่งเปือย สังกัดสำนักงานเขตพื้นที่การศึกษาประถมศึกษาบึงกาฬ มีประสิทธิผลได้ โดยได้กำหนดวิสัยทัศน์ ดังนี้

“โรงเรียนบ้านโป่งเปือย สังกัดสำนักงานเขตพื้นที่การศึกษาประถมศึกษาบึงกาฬ มุ่งมั่นพัฒนาผู้เรียน เรียนรู้อย่างมีความสุข เต็มศักยภาพ มีคุณธรรม เป็นศูนย์กลางแห่งการเรียนรู้ และความภาคภูมิใจของชุมชน บริหารงานโดยหลักการมีส่วนร่วมและหลักธรรมาภิบาล น้อมนำหลักปรัชญาของเศรษฐกิจพอเพียง”

2.2 พันธกิจ

พันธกิจ เป็นการกำหนดกรอบการดำเนินงานหรือแนวทางการปฏิบัติงานที่ชัดเจน แน่นนอนของสถานศึกษาเพื่อนำไปสู่ความสำเร็จตามความคาดหวังที่ตั้งไว้ร่วมกันเกี่ยวกับการดำเนินงานด้านเศรษฐกิจพอเพียง โดยได้กำหนดพันธกิจได้ดังนี้

2.2.1. พัฒนาหลักสูตรสถานศึกษาเพื่อให้สอดคล้องกับหลักการและแนวคิดของ หลักสูตรแกนกลางการฯ

2.2.2. จัดการศึกษาให้ผู้เรียนทุกคนได้รับการศึกษาอย่างทั่วถึง และมีคุณภาพตาม มาตรฐานการศึกษาขั้นพื้นฐาน

2.2.3. ส่งเสริมให้ผู้เรียนมีคุณธรรม จริยธรรม มีคุณลักษณะอันพึงประสงค์ตาม หลักสูตร และน้อมนำหลักปรัชญาของเศรษฐกิจพอเพียงสู่การปฏิบัติและนำไปใช้ใน ชีวิตประจำวัน

2.2.4. พัฒนาครูและบุคลากรทางการศึกษาให้สามารถจัดการเรียนรู้ได้อย่างมี ประสิทธิภาพและพัฒนาระบบการบริหารงานด้วยระบบคุณภาพ Total Quality Management (TQM)

2.2.5. พัฒนาคุณภาพระบบการบริหารจัดการศึกษาให้มีประสิทธิภาพตามหลักธรรมาภิ บาล และการมีส่วนร่วมของทุกฝ่าย โดยยึดนักเรียนเป็นเป้าหมายสูงสุด

2.2.6. พัฒนาสถานศึกษาให้มีความทันสมัย มีสภาพบรรยากาศ สิ่งแวดล้อมที่เหมาะสม และเอื้อต่อการเรียนรู้

2.3 เป้าประสงค์

เป้าประสงค์ เป็นจุดมุ่งหมายปลายทางที่องค์กรต้องการบรรลุผลเพื่อความสำเร็จของ การดำเนินงานตามภารกิจของการดำเนินงานด้านเศรษฐกิจพอเพียงในโรงเรียน โดยแต่ละ เป้าประสงค์ต้องสอดคล้องกับพันธกิจ จึงกำหนดเป้าประสงค์ ดังนี้

2.3.1. โรงเรียนมีหลักสูตรสถานศึกษาที่สอดคล้องกับหลักการและแนวคิดของหลักสูตร แกนกลางการศึกษาขั้นพื้นฐาน พุทธศักราช 2551

2.3.2. ผู้เรียนให้มีคุณภาพตามมาตรฐานการศึกษาขั้นพื้นฐาน มีผลสัมฤทธิ์ทางการเรียนสูงขึ้น

2.3.3. ผู้เรียนมีคุณธรรม จริยธรรม มีคุณลักษณะอันพึงประสงค์ตามหลักสูตร และน้อมนำหลักปรัชญาของเศรษฐกิจพอเพียงสู่การปฏิบัติและนำไปใช้ในชีวิตประจำวัน

2.3.4. ครูและบุคลากรทางการศึกษามีความรู้ และสามารถปฏิบัติหน้าที่ตนเองได้ตามสมรรถนะและมีการพัฒนาระบบการบริหารงานด้วยระบบคุณภาพ Total Quality Management (TQM)

2.3.5. โรงเรียนมีระบบการบริหารจัดการศึกษาให้มีประสิทธิภาพตามหลักธรรมาภิบาลและการมีส่วนร่วม

2.3.6. สถานศึกษามีความทันสมัย มีสภาพบรรยากาศ สิ่งแวดล้อมที่เหมาะสมและเอื้อต่อการเรียนรู้ของนักเรียน

2.4 การบริหารจัดการด้วยรูปแบบ The model of development for school management towards excellence according to the philosophy of sufficiency economy of Pongpeay School

The model of development for school management towards excellence according to the philosophy of sufficiency economy of Pongpeay School

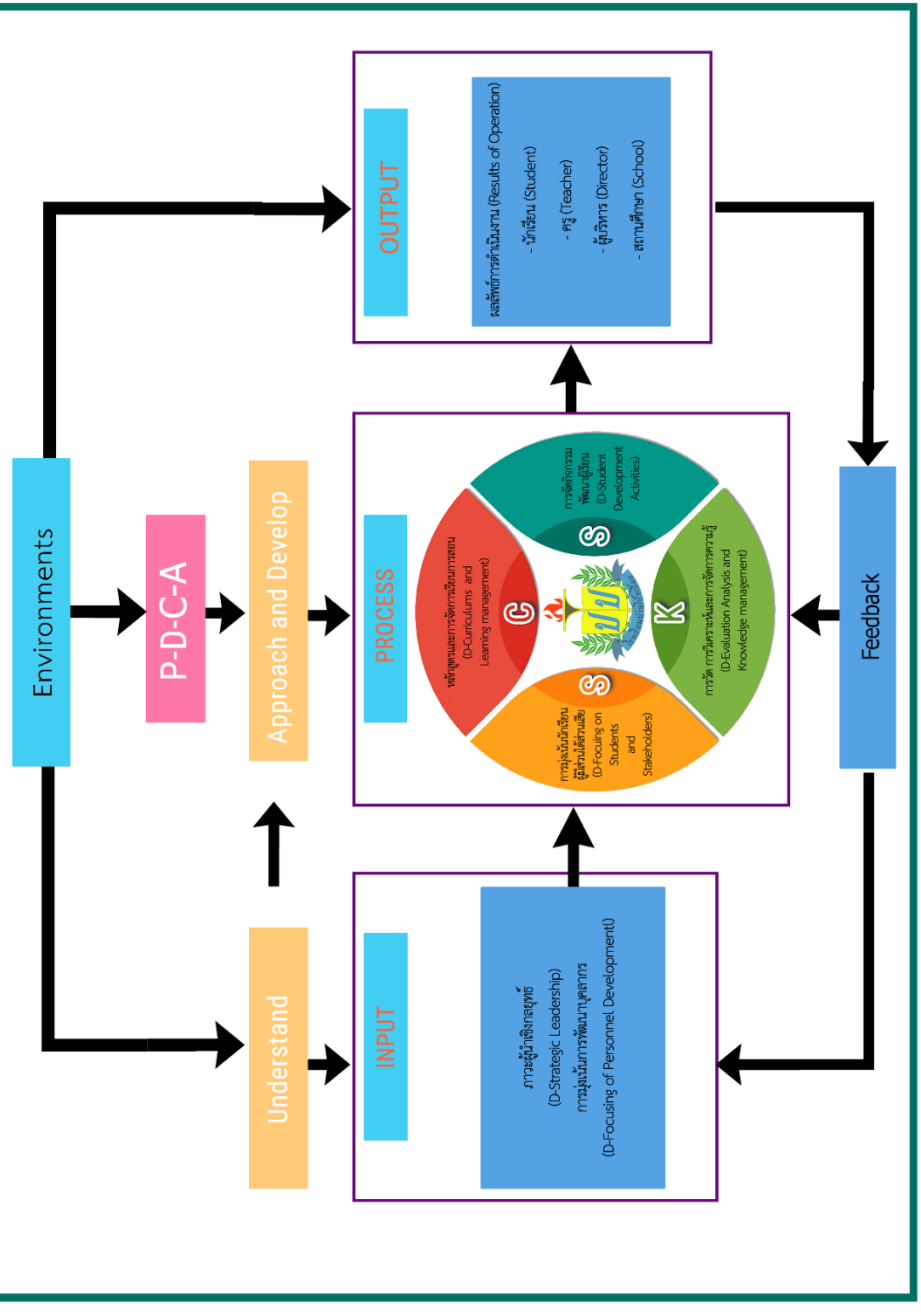

ภาพประกอบ 25 รูปแบบการพัฒนาการบริหารจัดการสถานศึกษาสู่ความเป็นเลิศตามหลักปรัชญาของเศรษฐกิจพอเพียงของโรงเรียนบ้านโป่งเปี้ยว สังกัดสำนักงานเขตพื้นที่การศึกษาระยองศึกษาธิการ

ความหมายของโมเดล

1. D-Strategic Leadership: ภาวะผู้นำเชิงกลยุทธ์ หมายถึง ผู้นำที่มีความสามารถในการคาดการณ์อนาคต และกำหนดวิสัยทัศน์ได้สอดคล้องกับการเปลี่ยนแปลงของสิ่งแวดล้อมทั้งภายใน และภายนอกองค์กร มีความคิดสร้างสรรค์ สามารถกำหนดแผนกลยุทธ์เพื่อสร้างความสำเร็จได้เปรียบต่อคู่แข่ง สามารถถ่ายทอดผลักดันให้การบริหารเชิงกลยุทธ์ประสบความสำเร็จลุล่วงได้ด้วยดี และจัดระบบการบริหารจัดการภายในสถานศึกษาตามหลักปรัชญาของเศรษฐกิจพอเพียง ประกอบด้วย การดำเนินการด้านนโยบายการขับเคลื่อน ด้านวิชาการ ด้านงานบริหารทั่วไป ด้านงบประมาณ และ ด้านการบริหารงานบุคคล

2. D-Focusing of Personnel Development: การมุ่งเน้นการพัฒนาบุคลากร หมายถึง การบริหารเกี่ยวกับการพัฒนาและการจัดการบุคลากร การสร้างความผูกพันและความสามัคคีให้ครูและบุคลากรมีความมุ่งมั่นในการทำงานอย่างเต็มศักยภาพ ร่วมสร้างสรรค์และพัฒนาโรงเรียนให้สามารถนำหลักปรัชญาของเศรษฐกิจพอเพียงไปบูรณาการสู่การเรียนการสอน การบริหารจัดการได้อย่างเหมาะสม และสอดคล้องไปในทิศทางเดียวกัน

3. D-Curriculum and Learning Management: หลักสูตรและการจัดการเรียนการสอน หมายถึง การขับเคลื่อนหลักปรัชญาของเศรษฐกิจพอเพียงสู่การจัดทำหลักสูตร มีการศึกษา/วิเคราะห์/วิจัย เพื่อพัฒนาการจัดการเรียนการสอนหน่วยการเรียนรู้ แผนการจัดการเรียนรู้ การจัดกิจกรรมการเรียนรู้ สื่อและแหล่งเรียนรู้ การวัดผลประเมินผล ทำให้ผู้เรียนเกิดความรู้ และจัดแสดง/เผยแพร่/ประกวด/แลกเปลี่ยนเรียนรู้

4. D-Students Development activities การจัดกิจกรรมพัฒนาผู้เรียน หมายถึง การจัดให้มีกิจกรรมพัฒนาผู้เรียนที่บูรณาการหลักปรัชญาของเศรษฐกิจพอเพียงที่หลากหลาย มุ่งให้ผู้เรียนได้พัฒนาตนเองตามศักยภาพ พัฒนาอย่างรอบด้านเพื่อความเป็นมนุษย์ที่สมบูรณ์ ทั้งร่างกาย สติปัญญา อารมณ์ และสังคม เสริมสร้างให้เป็นผู้มีศีลธรรม จริยธรรม มีระเบียบวินัย ปลูกฝัง และสร้างจิตสำนึกของการทำประโยชน์เพื่อสังคม สามารถจัดการตนเองได้ และอยู่ร่วมกับผู้อื่นได้อย่างมีความสุข เป็นการวางพื้นฐานในการดำรงชีวิตที่ดีเพื่อที่ผู้เรียนจะได้นำไปใช้และนำไปปฏิบัติได้อย่างมีทักษะ และถูกต้อง

5. D-Evaluation Analysis and Knowledge Management: การวัด การวิเคราะห์และการจัดการความรู้ หมายถึง การปรับปรุงวิธีการที่องค์กรใช้ในการเลือก รวบรวม และใช้ข้อมูล สารสนเทศ สำหรับการวัดผลการดำเนินการ การวิเคราะห์ผลการดำเนินการ และการจัดการความรู้และสารสนเทศ เพื่อสนับสนุนการวางแผน การปรับปรุง การดำเนินการขององค์กร และการสร้างนวัตกรรมใหม่ โดยมีการกำหนดตัวชี้วัด ที่เหมาะสม สอดคล้องกับวิสัยทัศน์ และเป้าประสงค์เชิงยุทธศาสตร์ขององค์กร รวมทั้งมีการปรับปรุง และปรับเปลี่ยนระบบการวัดผลการดำเนินการให้ทันต่อทิศทางขององค์กรที่เปลี่ยนแปลงไป และตอบสนองต่อการเปลี่ยนแปลงของปัจจัยทั้งภายใน และภายนอกขององค์กรที่ไม่ได้คาดการณ์ได้อย่างรวดเร็ว เพื่อนำไปสร้างเป็นองค์ความรู้ และการจัดการความรู้โดยผ่านกระบวนการนวัตกรรมและเทคโนโลยีการเรียนรู้ต่าง ๆ ผู้บริหารขององค์กรจะได้ใช้ประกอบการตัดสินใจ และ วางแผนเชิงยุทธศาสตร์

6. D-Focusing on students and Stakeholder: การมุ่งเน้นนักเรียน ผู้มีส่วนได้ส่วนเสีย หมายถึง การบริหารจัดการเกี่ยวกับวิธีการ หรือกลยุทธ์ในการสร้างความผูกพันและวัฒนธรรมองค์กรในการรับฟังความคิดเห็นของผู้เรียนและผู้มีส่วนได้ส่วนเสีย เป็นฐานข้อมูลสารสนเทศ เพื่อนำมาปรับปรุงและค้นหาโอกาสในการสร้างนวัตกรรม ที่ให้ความสำคัญกับการจัดการเกี่ยวกับความต้องการ ความคาดหวัง และความพึงพอใจของผู้เรียนและผู้มีส่วนได้ส่วนเสีย เป็นการค้นหาความสำเร็จด้านการพัฒนาการศึกษาของโรงเรียน

7. Results of Operation ผลลัพธ์การดำเนินงาน หมายถึง ผลของการบริหารจัดการสถานศึกษา ที่เกิดขึ้นกับนักเรียน ครู และสถานศึกษา ที่มีคุณภาพสูงและบรรลุตามเป้าหมายที่วางไว้

องค์ความรู้ใหม่

รูปแบบการพัฒนาการบริหารจัดการสถานศึกษาสู่ความเป็นเลิศตามหลักปรัชญาของเศรษฐกิจพอเพียงของโรงเรียนบ้านโป่งเป็ย สังกัดสำนักงานเขตพื้นที่การศึกษาประถมศึกษาบึงกาฬ เป็นรูปแบบการพัฒนาการบริหารจัดการของโรงเรียนที่อาศัยหลักการแนวคิดและทฤษฎีทางการบริหารการศึกษา เพื่อปรับการบริหารจัดการสถานศึกษาสู่การบริหารเชิงระบบตามหลักปรัชญาของเศรษฐกิจพอเพียง เป็นกระบวนการในการพัฒนาการบริหารจัดการสถานศึกษา โดย

กลไกการพัฒนาประกอบไปด้วย **ปัจจัยนำเข้า** เช่น ด้านภาวะผู้นำเชิงกลยุทธ์ และด้านการมุ่งเน้นการพัฒนาบุคลากร **กระบวนการ** เช่น ด้านหลักสูตร และการจัดการเรียนการสอน ด้านการจัดกิจกรรมพัฒนาผู้เรียน ด้านการวัด การวิเคราะห์และการจัดการความรู้ และด้านการมุ่งเน้นนักเรียน ผู้มีส่วนได้ส่วนเสีย **ผลลัพธ์** เช่น ด้านผลลัพธ์การดำเนินงาน ได้แก่ ผู้เรียนบุคลากรของสถานศึกษา ผู้บริหารสถานศึกษา และสถานศึกษา ซึ่งกระบวนการดำเนินการจะประกอบไปด้วย การวางแผน (Plan) การปฏิบัติ (Do) การตรวจสอบ (Check) และการปรับปรุง (Act) บนพื้นฐานหลักการเข้าใจ เข้าถึง และพัฒนา โดยมีการประเมินผล ด้วยการเก็บข้อมูลและการวิเคราะห์ข้อมูลอย่างเป็นระบบ เพื่อตัดสินใจเกี่ยวกับการบริหารจัดการสถานศึกษาของผู้บริหาร และการพัฒนาการบริหารจัดการสถานศึกษาสู่ความเป็นเลิศตามหลักปรัชญาของเศรษฐกิจพอเพียง โดยทั้งหมดอยู่บนความพึงพอใจของผู้มีส่วนเกี่ยวข้องทุกฝ่ายเป็นสำคัญ และเงื่อนไขความสำเร็จของรูปแบบคือผู้บริหารสถานศึกษามีภาวะผู้นำเชิงกลยุทธ์และมี ความมุ่งมั่นในการพัฒนาบุคลากรโดยเป้าหมายหลักคือการพัฒนาคุณภาพการศึกษา เปิดโอกาสให้ครูมีส่วนร่วมในการพัฒนาหลักสูตร และการจัดการเรียนการสอน การจัดกิจกรรมพัฒนาผู้เรียน การวัด การวิเคราะห์และการจัดการความรู้ และการมุ่งเน้นพัฒนาศักยภาพนักเรียน ให้ผู้มีส่วนได้ส่วนเสียมีความพึงพอใจ ผลการประเมินความพึงพอใจจากผู้มีส่วนเกี่ยวข้องหลังจากนำไปทดลองใช้นั้นในภาพรวมอยู่ในระดับมากที่สุดทุกด้าน ดังนั้นรูปแบบการพัฒนาการบริหารจัดการสถานศึกษาสู่ความเป็นเลิศตามหลักปรัชญาของเศรษฐกิจพอเพียงโรงเรียนบ้านโป่งเป็ย สังกัดสำนักงานเขตพื้นที่การศึกษาประถมศึกษาบึงกาฬ จะเป็นประโยชน์ในการพัฒนาการบริหารจัดการสถานศึกษาของผู้บริหารสถานศึกษา อีกทั้งยังส่งผลต่อการพัฒนาคุณภาพการจัดการศึกษาของโรงเรียนในสังกัดสำนักงานเขตพื้นที่การศึกษาประถมศึกษาบึงกาฬ ตลอดจนจังหวัดอื่น ๆ

2.5 กลยุทธ์

กลยุทธ์การพัฒนาการบริหารจัดการสถานศึกษาสู่ความเป็นเลิศตามหลักปรัชญาของเศรษฐกิจพอเพียงของโรงเรียนบ้านโป่งเป็ย สังกัดสำนักงานเขตพื้นที่การศึกษาประถมศึกษาบึงกาฬ เป็นการนำเป้าประสงค์มากำหนดกลยุทธ์ โครงการ/กิจกรรม และตัวชี้วัดความสำเร็จ ซึ่งสรุปได้ดังนี้

2.5.1. ภาวะผู้นำเชิงกลยุทธ์

องค์ประกอบย่อยและตัวชี้วัดภาวะผู้นำเชิงกลยุทธ์

องค์ประกอบที่ 1 การกำหนดทิศทางขององค์กรในการบริหารงาน 4 ฝ่าย

ตัวชี้วัด 1) มีโครงสร้างการบริหารงานให้ฝ่ายต่าง ๆ รับผิดชอบเหมาะสมกับสภาพของโรงเรียน

ตัวชี้วัด 2) เข้าใจวัตถุประสงค์หลักในการจัดการศึกษาของสถานศึกษาตามหลักปรัชญาของเศรษฐกิจพอเพียงว่าต้องทำอะไรในปัจจุบันและในอนาคตอย่างชัดเจน

ตัวชี้วัด 3) สร้างวิสัยทัศน์ร่วมกันเพื่อนำไปสู่การเป็นองค์กรการศึกษาที่เป็นเลิศตามหลักปรัชญาของเศรษฐกิจพอเพียงแห่งอนาคต

ตัวชี้วัด 4) การกำหนดนโยบายนำหลักปรัชญาของเศรษฐกิจพอเพียงมาขับเคลื่อนในสถานศึกษา และบูรณาการในแผนปฏิบัติการประจำปี

องค์ประกอบที่ 2 การคิดและวางแผนเชิงกลยุทธ์

ตัวชี้วัด 1) ส่งเสริมการบูรณาการตามหลักปรัชญาของเศรษฐกิจพอเพียงในการจัดทำแผนปฏิบัติการเชิงกลยุทธ์ แผนงาน/โครงการ/กิจกรรม ของสถานศึกษา

ตัวชี้วัด 2) บุคลากรในสังกัดตลอดจนผู้มีส่วนเกี่ยวข้องได้ร่วมรับฟัง แลกเปลี่ยนแนวคิดเชิงกลยุทธ์ และ เจริญนวัตกรรมในการจัดการศึกษาตามหลักปรัชญาของเศรษฐกิจพอเพียง

ตัวชี้วัด 3) กำหนดตัวชี้วัดความสำเร็จที่ชัดเจน และ ครอบคลุมในแผนปฏิบัติการเชิงกลยุทธ์การจัดการศึกษาตามหลักปรัชญาของเศรษฐกิจพอเพียงของสถานศึกษาได้อย่างเหมาะสม

องค์ประกอบที่ 3 การดำเนินงานให้สำเร็จ

ตัวชี้วัด 1) มีการออกแบบและจัดระบบควบคุมคุณภาพของการปฏิบัติงานทั้งด้านปัจจัยนำเข้า กระบวนการ และ ผลผลิตเพื่อให้งานสำเร็จตามเป้าหมาย และ ตัวชี้วัดตามหลักปรัชญาของเศรษฐกิจพอเพียง

ตัวชี้วัด 2) มีการกำกับ ติดตาม ประเมินผล การดำเนินการตามแผนงาน/โครงการ/กิจกรรมทั้ง 4 ฝ่าย ที่ส่งเสริมการบูรณาการหลักปรัชญาของเศรษฐกิจพอเพียงอย่างสม่ำเสมอ

ตัวชี้วัด 3) นำผลการประเมินไปพัฒนาแผนงาน/โครงการ/กิจกรรม ทั้ง 4 ฝ่าย ที่ส่งเสริมการบูรณาการหลักปรัชญาของเศรษฐกิจพอเพียง

องค์ประกอบที่ 4 ความสัมพันธ์กับทุกภาคส่วนในองค์กร

ตัวชี้วัด 1) มีระบบการบริหารงานบุคคลของสถานศึกษาอย่างมีประสิทธิภาพที่ส่งเสริมการบูรณาการหลักปรัชญาของเศรษฐกิจพอเพียง

ตัวชี้วัด 2) วิเคราะห์ลักษณะการสื่อสาร และการประสานงานของบุคลากร ในสถานศึกษาเพื่อความเข้าใจในแนวทางการทำงานร่วมกัน และ

ตัวชี้วัด 3) วิเคราะห์ขั้นตอนในการทำงานของสถานศึกษาให้การทำงานประสานกันอย่างมีประสิทธิภาพ

โครงการ/กิจกรรม

1. โครงการพัฒนาภาวะผู้นำเชิงกลยุทธ์ในสถานศึกษา
2. กิจกรรมอบรมเชิงปฏิบัติการพัฒนาระบบบริหารในโรงเรียน เป็นกิจกรรมที่มีลักษณะของกิจกรรม คือ เปิดโอกาสให้ชุมชนและโรงเรียนได้มีความสัมพันธ์อันดีต่อกัน การจัดการศึกษาที่ มุ่งหวังให้ค่านึงถึงผู้เรียนเป็นสำคัญ การปฏิรูปการศึกษาตลอดชีวิต ตลอดจนการจัดกระบวนการเรียนรู้ใน โรงเรียนก็จะประสบผลสำเร็จและส่งผลให้ผู้เรียนมีความรู้ ความสามารถในการดำรงชีพและการนำไปใช้ใน ชีวิตประจำวัน โดยจัดขึ้นตลอดปีการศึกษา
3. กิจกรรมการจัดทำแผนปฏิบัติการประจำปี 2563 แผนพัฒนาคุณภาพการศึกษา และจัดทำรายงานผล เป็นกิจกรรมที่มีลักษณะของกิจกรรม คือ วิเคราะห์ และจัดทำ แผนยุทธศาสตร์ แผนกลยุทธ์และงานตัวชี้วัดผลการปฏิบัติงาน เพื่อให้การปฏิบัติงานของหน่วยงานสอดคล้องกับ ทิศทาง นโยบาย แผนยุทธศาสตร์ แผนกลยุทธ์ ความคาดหวังและเป้าหมาย โดยเชื่อมโยงกับพันธกิจของสถาบัน เพื่อ ผลักดันให้เกิดการเปลี่ยนแปลงทั้งในด้านประสิทธิภาพและ

ประสิทธิผล รวมทั้งดูแล ติดตาม และประเมินผลการ ดำเนินงานด้านยุทธศาสตร์ตามที่ได้รับมอบหมาย เพื่อให้การดำเนินงานบรรลุเป้าหมายและผลสัมฤทธิ์ตามที่กำหนดไว้ โดยจัดขึ้นตลอดปีการศึกษา

ตัวชี้วัดความสำเร็จ

1. ร้อยละผู้บริหารสถานศึกษาสามารถกำหนดเป้าหมายวิสัยทัศน์ และพันธกิจได้อย่างชัดเจน ไม่น้อยกว่าร้อยละ 75
2. วิเคราะห์ และจัดทำแผนปฏิบัติการประจำปี 2563 แผนพัฒนาคุณภาพการศึกษา และรายงานผล ได้ระดับดีขึ้นไป

2.5.2 การมุ่งเน้นการพัฒนาบุคลากร

ตัวชี้วัดของการมุ่งเน้นการพัฒนาบุคลากร

องค์ประกอบที่ 1 การพัฒนาบุคลากรตามหลักปรัชญาของเศรษฐกิจพอเพียง

ตัวชี้วัด 1) มีแผนงาน/โครงการพัฒนาบุคลากรของสถานศึกษา เพื่อสร้างความรู้ความเข้าใจ และ ตระหนักในคุณค่าปรัชญาของเศรษฐกิจพอเพียง

ตัวชี้วัด 2) ประชุม/อบรม/สัมมนา/ศึกษาดูงานแหล่งเรียนรู้ต่าง ๆ เพื่อส่งเสริมการประยุกต์ใช้ปรัชญาของเศรษฐกิจพอเพียงในการดำเนินชีวิต และปฏิบัติภารกิจหน้าที่

ตัวชี้วัด 3) จัดกิจกรรมส่งเสริมการดำเนินชีวิต และการปฏิบัติภารกิจหน้าที่ตามหลักปรัชญาของเศรษฐกิจพอเพียงแก่บุคลากรของสถานศึกษา

องค์ประกอบที่ 2 การติดตามและขยายผล

ตัวชี้วัด 1) ติดตามผลการดำเนินโครงการ/กิจกรรมพัฒนาบุคลากร เพื่อส่งเสริมการดำเนินชีวิต และปฏิบัติภารกิจหน้าที่ตามหลักปรัชญาของเศรษฐกิจพอเพียง

ตัวชี้วัด 2) นำผลการติดตามมาปรับปรุง/พัฒนาการดำเนินกิจกรรมเพื่อสังคม และ สาธารณประโยชน์ของผู้เรียนตามหลักปรัชญาของเศรษฐกิจพอเพียง

ตัวชี้วัด 3) ขยายผลและเผยแพร่ผลการดำเนินชีวิต และ ปฏิบัติภารกิจหน้าที่
ของบุคลากรตามหลักปรัชญาของเศรษฐกิจพอเพียง

โครงการ/กิจกรรม

1. โครงการบ่มเพาะครู พัฒนาความรู้ สู่เศรษฐกิจพอเพียง
2. กิจกรรมถอดบทเรียนตามหลัก ปศพพ. 2 3 4 เชื่อมโยงศาสตร์การพัฒนา 3 ศาสตร์
พร้อมนำพระบรมราโชบายด้านการศึกษาของรัชการที่ 10 สู่การปฏิบัติ และบรรลุเป้าหมายการ
พัฒนาที่ยั่งยืน (SDGs) เป็นกิจกรรมที่มีลักษณะคือ บุคลากรผู้เข้าอบรมจะต้องแบ่งกลุ่ม กลุ่มละ
ไม่เกิน 6 คน เพื่อร่วมกันถอดบทเรียนตามหัวข้อที่วิทยากรกำหนด โดยการถอดบทเรียนนั้นโดย
ยึดหลักการถอดบทเรียน 2 เงื่อนไข ความรู้ คุณธรรม 3 หลักการ พอประมาณ มีเหตุผล มี
ภูมิคุ้มกัน 4 มิติ เศรษฐกิจ สังคม สิ่งแวดล้อม วัฒนธรรม บุรณาการ 3 ศาสตร์ ประกอบด้วย
ศาสตร์สากล ศาสตร์พระราชา และศาสตร์ชาวบ้าน น้อมนำพระบรมราโชบายในหลวง ร.10
บรรลุเป้าหมาย SDGs เมื่อบุคลากรทำกิจกรรมใด ๆ ก็ตามในโรงเรียน หรือสร้างชิ้นงานตาม
ภาระงานของสถานศึกษา บุคลากรจะต้องสามารถถอดบทเรียนได้
3. การนำเสนอตลาดนัดพอเพียง การถอดบทเรียน 2 3 4 กิจกรรมที่ใช้ในการเรียนการ
สอนในชั้นเรียน เป็นกิจกรรมที่มีลักษณะคือ การให้บุคลากรนำเสนอการถอดบทเรียนของแต่ละ
กลุ่ม โดยแบ่งสมาชิกในการอยู่ฐานของตนเองเพื่อเป็นผู้นำเสนอการถอดบทเรียนของฐานตนเอง
โดยสวมบทบาทแม่ค้า และแบ่งสมาชิกไปศึกษาฐานอื่น ๆ โดยสวมบทบาทเป็นลูกค้า โดยเวียน
สลับหน้าที่กันไปตามเวลาที่กำหนดแต่ละรอบ จากนั้นจะให้บุคลากรทุกคนโหวตฐานที่ตนชอบ
ที่สุดคนละ 1 ฐาน กิจกรรมนี้เป็นการส่งเสริมให้บุคลากรได้เรียนรู้วิธีการนำเสนอการถอด
บทเรียนให้มีความน่าสนใจ เปรียบเสมือนแม่ค้าที่จะต้องนำเสนอสินค้าให้น่าสนใจเพื่อดึงดูด
ลูกค้า จากนั้นจึงนำไปขยายผลต่อในการจัดกิจกรรมในห้องเรียน
4. วิธีการจัดทำแผนการเรียนรู้เชิงรุก ด้วยหลักปรัชญาเศรษฐกิจพอเพียง เป็นกิจกรรมที่
มีลักษณะคือ จัดการเรียนรู้ฐานสมรรถนะด้วยวิธีการ Active Learning เน้นการเรียนรู้ที่ผู้เรียน
ได้ลงมือปฏิบัติด้วยตนเอง เป็นกระบวนการปรับการเรียนรู้แบบ Passive เป็นแบบ Active โดย
เน้นการที่ผู้เรียนเป็นผู้ดำเนินการเรียนรู้ ลงมือปฏิบัติ (Learning by Doing) ต่อสิ่งที่เรียนรู้ด้วย

ตนเอง เพื่อให้เกิดความรู้ความเข้าใจอย่างแท้จริง โดยกิจกรรมฐานสมรรถนะใช้หลักการบูรณาการความรู้สู่เศรษฐกิจพอเพียง

ตัวชี้วัดความสำเร็จ

1. ร้อยละบุคลากรนำความรู้ตามหลักเศรษฐกิจพอเพียงไปขยายผลในการจัดการเรียนการสอน ไม่น้อยกว่าร้อยละ 85
2. ร้อยละสถานศึกษามีแผนงาน/โครงการพัฒนาบุคลากรโดยการจัดอบรมเพื่อสร้างความรู้ความเข้าใจและตระหนักในคุณค่าของเศรษฐกิจพอเพียง ไม่น้อยกว่าร้อยละ 85
3. ร้อยละ บุคลากรมีความรู้ความเข้าใจ ตระหนักในคุณค่าปรัชญาของเศรษฐกิจพอเพียง และการปฏิบัติภารกิจหน้าที่ตามหลักปรัชญาเศรษฐกิจพอเพียงได้ ไม่น้อยกว่าร้อยละ 85

2.5.3 หลักสูตรและการจัดการเรียนการสอน

ความหมายและตัวชี้วัดของหลักสูตรและการจัดการเรียนการสอน

องค์ประกอบที่ 1 สื่อและแหล่งเรียนรู้เกี่ยวกับหลักปรัชญาของเศรษฐกิจพอเพียง

ตัวชี้วัด 1) จัดทำ/ผลิต/ใช้/เผยแพร่ สื่อการเรียนรู้ เพื่อบูรณาการหลักปรัชญาของเศรษฐกิจพอเพียง ในการจัดการเรียนการสอน

ตัวชี้วัด 2) จัดทำ/พัฒนา/เผยแพร่ แหล่งเรียนรู้ในสถานศึกษาเพื่อสนับสนุนการเรียนรู้เกี่ยวกับปรัชญาของเศรษฐกิจพอเพียง

ตัวชี้วัด 3) ใช้แหล่งเรียนรู้/ภูมิปัญญาท้องถิ่นในชุมชน ที่ส่งเสริมการอยู่อย่างพอเพียงของผู้เรียน

องค์ประกอบที่ 2 การบูรณาการหลักปรัชญาของเศรษฐกิจพอเพียงสู่การจัดกิจกรรมการเรียนรู้

ตัวชี้วัด 1) มีแผนจัดการเรียนรู้บูรณาการหลักปรัชญาของเศรษฐกิจพอเพียงในกลุ่มสาระการเรียนรู้ต่าง ๆ ทุกระดับชั้น

ตัวชี้วัด 2) คุณภาพของแผนจัดการเรียนรู้ที่บูรณาการหลักปรัชญาของเศรษฐกิจพอเพียงในกลุ่มสาระการเรียนรู้ต่าง ๆ

ตัวชี้วัด 3) ผู้เรียนมีส่วนร่วมในการจัดกิจกรรมการเรียนการสอนที่บูรณาการหลักปรัชญาของเศรษฐกิจพอเพียง

องค์ประกอบที่ 3 การวัดและประเมินผลการจัดกิจกรรมการเรียนรู้ตามหลักปรัชญาของเศรษฐกิจพอเพียง

ตัวชี้วัด 1) จัดทำเครื่องมือวัดและประเมินผลที่หลากหลาย และ สอดคล้องกับวัตถุประสงค์ของหน่วยการเรียนรู้ที่บูรณาการหลักปรัชญาของเศรษฐกิจพอเพียง

ตัวชี้วัด 2) รายงานผลการประเมิน และ นำมาปรับปรุง/พัฒนา การจัดกิจกรรมการเรียนการสอนที่บูรณาการหลักปรัชญาของเศรษฐกิจพอเพียง

ตัวชี้วัด 3) จัดแสดง/เผยแพร่/ประกวด/แลกเปลี่ยนเรียนรู้ ผลงานของผู้เรียนที่เกิดจากการนำหลักปรัชญาของเศรษฐกิจพอเพียงไปประยุกต์ใช้

องค์ประกอบที่ 4 หน่วยการเรียนรู้ปรัชญาของเศรษฐกิจพอเพียง

ตัวชี้วัด 1) มีหน่วยการเรียนรู้ปรัชญาของเศรษฐกิจพอเพียง ทุกระดับชั้น

ตัวชี้วัด 2) มีการนิเทศ/ติดตาม/ประเมินผล การนำหน่วยการเรียนรู้ปรัชญาของเศรษฐกิจพอเพียงไปใช้ในการจัดการเรียนการสอน

ตัวชี้วัด 3) มีการศึกษา/วิเคราะห์/วิจัย เพื่อพัฒนาการจัดการเรียนการสอนหน่วยการเรียนรู้ปรัชญาของเศรษฐกิจพอเพียง

โครงการ/กิจกรรม

1. หลักสูตรและการจัดการเรียนการสอนโดยเรียนรู้ผ่านหลักปรัชญาของเศรษฐกิจพอเพียง

2. กิจกรรมพัฒนาหลักสูตรสถานศึกษาและกลุ่มสาระการเรียนรู้ เป็นกิจกรรมที่มีลักษณะของกิจกรรม คือ กิจกรรมส่งเสริมการเรียนการสอนในกลุ่มสาระการเรียนรู้ทุกกลุ่มสาระ

เพื่อ ต้องการเพิ่มผลสัมฤทธิ์ทางการเรียน และเพิ่มแนวทางในการศึกษาเรียนรู้ของนักเรียน ที่ครู และนักเรียนร่วมกันกำหนดเรื่องราวที่จะจัดกิจกรรมค้ำให้สอดคล้องกับ มาตรฐานการเรียนรู้ในแต่ละกลุ่ม เพื่อให้การดำเนินงานบรรลุเป้าหมายและผลสัมฤทธิ์ตามที่กำหนดไว้ โดยจัดขึ้นตลอดปีการศึกษา

3. กิจกรรมการผลิตสื่อและแหล่งเรียนรู้ เป็นกิจกรรมที่มีลักษณะของกิจกรรม คือ การจัดการฝึกอบรมเสริมทักษะเพิ่มพูนสาระความรู้ ที่เน้นให้ผู้เข้ารับการอบรมนั้นเรียนรู้ด้วยตนเอง โดยเนื้อหาขององค์ความรู้จะถูกออกแบบมาให้ศึกษาเรียนรู้ได้ง่าย เช่นการฝึกอบรมการทำเกษตรอินทรีย์และการเพาะปลูกพืชผักสวนครัวในพื้นที่เล็ก ๆ เพื่อให้ผู้เข้าร่วมได้เรียนรู้วิธีการปลูกผักที่ไม่ใช้สารเคมีและสามารถนำไปใช้ในชีวิตประจำวันได้ นอกจากนี้ยังสามารถจัดทำแหล่งเรียนรู้เชิงปฏิบัติการ เช่น การทำปุ๋ยหมัก การเลี้ยงไก่ไข่ หรือการทำผลิตภัณฑ์จากธรรมชาติ เช่น สบู่และแชมพูจากสมุนไพร เพื่อให้ผู้เข้าร่วมได้เห็นตัวอย่างและสามารถนำไปปฏิบัติได้ เพื่อให้การดำเนินงานบรรลุเป้าหมายและผลสัมฤทธิ์ตามที่กำหนดไว้ โดยจัดขึ้นตลอดปีการศึกษา

4. กิจกรรมกิจกรรมเกษตรทฤษฎีใหม่หัวใจพอเพียง เป็นกิจกรรมที่มีลักษณะของกิจกรรมผู้เรียนจะได้เรียนรู้การแบ่งพื้นที่ทำการเกษตรออกเป็นสวนต่าง ๆ เช่น พื้นที่สำหรับปลูกข้าว พื้นที่สำหรับปลูกพืชผัก พื้นที่สำหรับเลี้ยงสัตว์ และพื้นที่สำหรับสร้างบ่อน้ำ โดยการจัดแบ่งพื้นที่นี้มีความสำคัญในการสร้างระบบนิเวศที่สมดุลและเพิ่มผลผลิตให้สูงสุด นอกจากนี้ นักเรียนยังจะได้เรียนรู้การใช้ปุ๋ยธรรมชาติ การจัดการน้ำ และการดูแลรักษาดิน ซึ่งเป็นองค์ประกอบสำคัญในการทำเกษตรทฤษฎีใหม่โดยอาศัยความร่วมมือของบุคลากรทุกฝ่าย เพื่อให้การดำเนินงานบรรลุเป้าหมายและผลสัมฤทธิ์ตามที่กำหนดไว้ โดยจัดขึ้นตลอดปีการศึกษา

ตัวชี้วัดความสำเร็จ

1. ร้อยละผลิตสื่อและแหล่งเรียนรู้เกี่ยวกับหลักปรัชญาเศรษฐกิจพอเพียงไม่น้อยกว่าร้อยละ 75
2. ร้อยละส่งเสริมการเรียนรู้แบบบูรณาการที่เน้นการทำกิจกรรมและการเรียนรู้จากประสบการณ์จริง ไม่น้อยกว่าร้อยละ 75

3. ร้อยละวัดและประเมินผลการจัดกิจกรรมการเรียนรู้ตามหลักปรัชญาเศรษฐกิจพอเพียงโดยพัฒนาทักษะการคิดวิเคราะห์ การวางแผน และการตัดสินใจที่มีเหตุผลไม่น้อยกว่าร้อยละ 75

4. ร้อยละสร้างหน่วยการเรียนรู้ปรัชญาเศรษฐกิจพอเพียงไปใช้ในการจัดการเรียนการสอนส่งเสริมคุณธรรมและจริยธรรมในการดำเนินชีวิตและการทำงานร่วมกับผู้อื่น ไม่น้อยกว่าร้อยละ 75

5. นักเรียนมีความเข้าใจในหลักปรัชญาเศรษฐกิจพอเพียงและสามารถนำมาปรับใช้ในชีวิตประจำวันได้ ได้ระดับดีขึ้น

2.5.4 การจัดกิจกรรมพัฒนาผู้เรียน

ความหมายและตัวชี้วัดองค์ประกอบของการจัดกิจกรรมพัฒนาผู้เรียน

องค์ประกอบที่ 1 การแนะแนวและระบบดูแลช่วยเหลือผู้เรียน

ตัวชี้วัด 1) มีแผนและจัดกิจกรรมแนะแนวให้ผู้เรียนได้รู้จักการวางแผนชีวิตของตนเอง ได้อย่างสอดคล้องกับหลักปรัชญาของเศรษฐกิจพอเพียง

ตัวชี้วัด 2) มีระบบดูแลช่วยเหลือผู้เรียนให้สามารถแก้ปัญหา และ พัฒนาตนเองได้อย่างสอดคล้องกับหลักปรัชญาของเศรษฐกิจพอเพียง

ตัวชี้วัด 3) ติดตามผลการจัดกิจกรรมแนะแนว และ ระบบดูแลช่วยเหลือผู้เรียนตามหลักปรัชญาของเศรษฐกิจพอเพียง

ตัวชี้วัด 4) นำผลการติดตามมาใช้พัฒนาการจัดกิจกรรมแนะแนว และ ระบบดูแลช่วยเหลือผู้เรียนตามหลักปรัชญาของเศรษฐกิจพอเพียง

องค์ประกอบที่ 2 กิจกรรมนักเรียน

ตัวชี้วัด 1) มีแผนงาน/โครงการ ส่งเสริมกิจกรรมนักเรียน เพื่อให้ผู้เรียนอยู่อย่างพอเพียง

ตัวชี้วัด 2) จัดกิจกรรมลูกเสือเนตรนารี/ยุวกาชาด หรือผู้บำเพ็ญประโยชน์ สอดคล้องกับหลักปรัชญาของเศรษฐกิจพอเพียง

ตัวชี้วัด 3) ส่งเสริมให้มีการจัดตั้ง ชุมนุม/ชมรม ตามหลักปรัชญาของเศรษฐกิจพอเพียง

ตัวชี้วัด 4) มีการประยุกต์ ใช้ภูมิปัญญาท้องถิ่น/วัฒนธรรม/หลักคำสอนทางศาสนาในการจัดกิจกรรมนักเรียนตามหลักปรัชญาของเศรษฐกิจพอเพียง

ตัวชี้วัด 5) ติดตามผลการจัดกิจกรรมนักเรียนตามหลักปรัชญาของเศรษฐกิจพอเพียง และ นำผลการติดตามมาปรับปรุง/พัฒนา

องค์ประกอบที่ 3 กิจกรรมเพื่อสังคมและสาธารณประโยชน์

ตัวชี้วัด 1) มีกิจกรรมเพื่อส่งเสริมสนับสนุนให้ผู้เรียนเกิดจิตอาสา และมีส่วนร่วมในกิจกรรม เพื่อสังคมและสาธารณประโยชน์ ตามหลักปรัชญาของเศรษฐกิจพอเพียง

ตัวชี้วัด 2) ผู้เรียนมีส่วนร่วมในการ แก้ปัญหาพัฒนา สถานศึกษาชุมชน ด้านเศรษฐกิจ/สังคม/สิ่งแวดล้อม/วัฒนธรรม ตามหลักปรัชญาของเศรษฐกิจพอเพียง

ตัวชี้วัด 3) ติดตามผลการดำเนินกิจกรรมเพื่อสังคมและสาธารณประโยชน์ของผู้เรียน ตามหลักปรัชญาของเศรษฐกิจพอเพียง

ตัวชี้วัด 4) นำผลการติดตามมา ปรับปรุง/พัฒนา การดำเนินกิจกรรมเพื่อสังคมและสาธารณประโยชน์ของผู้เรียน ตามหลักปรัชญาของเศรษฐกิจพอเพียง คู่มือประเมินสถานศึกษาแบบอย่างการจัดกิจกรรมการเรียนรู้และการบริหารจัดการตามหลักปรัชญาของเศรษฐกิจพอเพียง

โครงการ/กิจกรรม

1. จัดกิจกรรมพัฒนาผู้เรียนตามหลักปรัชญาของเศรษฐกิจพอเพียง
2. กิจกรรมแนะแนว เป็นกิจกรรมที่ส่งเสริมและพัฒนาผู้เรียนให้รู้จักตนเอง รู้จักสิ่งแวดล้อม สามารถคิดตัดสินใจ คิดแก้ปัญหา กำหนดเป้าหมาย วางแผนชีวิตทั้งด้านการเรียนและอาชีพ สามารถปรับตนได้อย่างเหมาะสมนอกจากนี้ยังช่วยให้ครูรู้จักและเข้าใจผู้เรียนทั้งยังเป็นกิจกรรมที่ช่วยเหลือและให้คำปรึกษาแก่ผู้ปกครองในการมีส่วนร่วมพัฒนาผู้เรียน

3. กิจกรรมนักเรียน เป็นกิจกรรมที่มุ่งพัฒนาความมีระเบียบวินัย ความเป็นผู้นำ ผู้ตามที่ดี ความรับผิดชอบ การทำงานร่วมกัน การรู้จักแก้ปัญหา การตัดสินใจที่เหมาะสม ความมีเหตุผล การช่วยเหลือแบ่งปัน เอื้ออาทรและสมานฉันท์ โดยจัดให้สอดคล้องกับความสามารถ ความถนัด และความสนใจของผู้เรียนให้ได้ปฏิบัติด้วยตนเองในทุกขั้นตอนได้แก่การศึกษาวิเคราะห์ วางแผน ปฏิบัติตามแผน ประเมิน และปรับปรุงการทำงาน เน้นการทำงานร่วมกันเป็นกลุ่มตามความเหมาะสม และสอดคล้องกับบุคลิกภาพของผู้เรียนและบริบทของสถานศึกษาและท้องถิ่น

4. กิจกรรมเพื่อสังคมและสาธารณประโยชน์ เป็นกิจกรรมที่ส่งเสริมให้ผู้เรียนบำเพ็ญตนให้เป็นประโยชน์ต่อสังคม ชุมชนและท้องถิ่นตามความสนใจในลักษณะอาสาสมัครเพื่อแสดงถึงความรับผิดชอบต่อสังคม ความดีงาม ความเสียสละ ต่อสังคม และการมีจิตสาธารณะ เช่น กิจกรรมอาสาพัฒนาต่าง ๆ กิจกรรมสร้างสรรค์สังคม

ตัวชี้วัดความสำเร็จ

1. ร้อยละผู้เรียนวางแผน แก้ไขปัญหาและพัฒนาตนเองได้อย่างสอดคล้องกับหลักของปรัชญาเศรษฐกิจพอเพียง ไม่น้อยกว่าร้อยละ 75
2. ร้อยละผู้เรียนอยู่อย่างพอเพียงโดยมีการประยุกต์ใช้ภูมิปัญญาท้องถิ่น วัฒนธรรม หลักคำสอน ทางศาสนา ตามหลักปรัชญาของเศรษฐกิจพอเพียง ไม่น้อยกว่าร้อยละ 75
3. ร้อยละผู้เรียนเกิดจิตอาสา มีส่วนร่วมในกิจกรรมเพื่อสังคมและสาธารณประโยชน์ ตามหลักปรัชญาของเศรษฐกิจพอเพียง ไม่น้อยกว่าร้อยละ 75

2.5.5 การวัด การวิเคราะห์ และการจัดการความรู้

ความหมายและตัวชี้วัดองค์ประกอบของการวัด การวิเคราะห์ และการจัดการความรู้

องค์ประกอบที่ 1 การวัดและวิเคราะห์ผลการดำเนินการของโรงเรียน

ตัวชี้วัด 1) มีการพัฒนาระบบการวัดผลการดำเนินการให้ทันต่อแนวโน้มทางการศึกษา และการเปลี่ยนแปลงภายใน และ ภายนอกโรงเรียน

ตัวชี้วัด 2) เลือกข้อมูล และ สารสนเทศเชิงเปรียบเทียบที่สำคัญมาใช้อย่างมีประสิทธิภาพ

ตัวชี้วัด 3) เก็บรวบรวมข้อมูลที่เกี่ยวข้องกับการปฏิบัติงานมาวิเคราะห์ เปรียบเทียบกับวัตถุประสงค์เชิงกลยุทธ์ และ ความคาดหวังขององค์กร

ตัวชี้วัด 4) มีการวิเคราะห์ทบทวนผลการดำเนินการโดยเปรียบเทียบกับ สถานศึกษาเทียบเคียงและมาตรฐานสากล เพื่อการปรับปรุงและพัฒนา

ตัวชี้วัด 5) ทบทวนผลการดำเนินการ คิดค้นและปรับปรุงกระบวนการ ปฏิบัติงาน และ สร้างนวัตกรรมให้บรรลุตามวัตถุประสงค์ขององค์กร

องค์ประกอบที่ 2 การจัดการสารสนเทศและความรู้

ตัวชี้วัด 1) มีกระบวนการจัดการสารสนเทศและความรู้โดยมีระบบข้อมูล และ สารสนเทศที่มีคุณภาพสูงและทันต่อการใช้งาน

ตัวชี้วัด 2) การจัดการความรู้ขององค์กรเพื่อให้บรรลุผลในการรวบรวมและ ถ่ายทอดความรู้สู่ครูผู้สอน บุคลากร และ ผู้มีส่วนได้ส่วนเสีย

ตัวชี้วัด 3) มีการจัดระบบข้อมูลและสารสนเทศรวมทั้งฮาร์ดแวร์และซอฟต์แวร์ ให้มีความพร้อมในการใช้งาน มีกระบวนการที่ทำให้ข้อมูลสารสนเทศทันสมัย และทันต่อความต้องการในการให้บริการทางการศึกษา และ การเปลี่ยนแปลงของเทคโนโลยี

โครงการ/กิจกรรม

1. พัฒนาระบบข้อมูลสารสนเทศและการจัดการเรียนรู้
2. กิจกรรมอบรมการสร้างสื่อเทคโนโลยีและนวัตกรรม เป็นการอบรมเชิงปฏิบัติการ พัฒนาระบบข้อมูลเทคโนโลยีสารสนเทศให้พร้อมใช้งานและทันสมัยพร้อมให้บริการทางการศึกษา เป็นกิจกรรมที่มีลักษณะของกิจกรรม คือ เปิดโอกาสให้ชุมชนและโรงเรียนได้มีความสัมพันธ์อันดีต่อกัน การจัดการศึกษาที่ มุ่งหวังให้ค่านึงถึงผู้เรียนเป็นสำคัญ การปฏิรูป การศึกษาตลอดชีวิต ตลอดจนการจัดการกระบวนการเรียนรู้ใน โรงเรียนก็จะประสบผลสำเร็จและ

ส่งผลให้ผู้เรียนมีความรู้ ความสามารถในการดำรงชีพและการนำไปใช้ใน ชีวิตประจำวัน โดยจัด
ชั้นตลอดปีการศึกษา

3. กิจกรรมพัฒนาบุคลากรด้านเทคโนโลยีสารสนเทศ เพื่อพัฒนาระบบการวัด และ
วิเคราะห์ผลการดำเนินการระบบสารสนเทศให้ทันต่อการเปลี่ยนแปลง และเพื่อเก็บรวบรวมข้อมูลที่
เกี่ยวข้องกับการปฏิบัติงานมาคิดค้นและปรับปรุงกระบวนการปฏิบัติงาน และสร้างนวัตกรรมให้
บรรลุตามวัตถุประสงค์ขององค์กร จัดทำรายงานผล เพื่อให้การปฏิบัติงานของหน่วยงาน
สอดคล้องกับ ทิศทาง นโยบาย แผนยุทธศาสตร์ แผนกลยุทธ์ ความคาดหวังและเป้าหมาย โดย
เชื่อมโยงกับพันธกิจของสถาบัน เพื่อ ผลักดันให้เกิดการเปลี่ยนแปลงทั้งในด้านประสิทธิภาพและ
ประสิทธิผล รวมทั้งดูแล ติดตาม และประเมินผลการ ดำเนินงานด้านยุทธศาสตร์ตามที่ได้รับ
มอบหมาย เพื่อให้การดำเนินงานบรรลุเป้าหมายและผลสัมฤทธิ์ตามที่กำหนดไว้ โดยจัดชั้นตลอด
ปีการศึกษา

ตัวชี้วัดความสำเร็จ

1. ร้อยละครูเข้าใจระบบการวัดและวิเคราะห์ มีความรู้ ความเข้าใจต่อการเปลี่ยนแปลง
ของระบบเทคโนโลยีสารสนเทศ ไม่น้อยกว่าร้อยละ 75
2. ร้อยละครูปรับปรุงกระบวนการปฏิบัติงานและสร้างนวัตกรรม จัดเก็บข้อมูล
สารสนเทศให้พร้อมต่อการใช้งานของสถานศึกษา ไม่น้อยกว่าร้อยละ 75
3. ครูนำความรู้ทางเทคโนโลยีมาใช้ในการจัดการเรียนการสอนได้ ได้ระดับดีขึ้นไป

2.5.6 การมุ่งเน้นนักเรียน ผู้มีส่วนได้ส่วนเสีย

ความหมายและตัวชี้วัดองค์ประกอบของการมุ่งเน้นนักเรียน ผู้มีส่วนได้ส่วนเสีย

องค์ประกอบที่ 1 โรงเรียนความสัมพันธ์กับนักเรียนผู้มีส่วนได้เสียและความพึงพอใจ

ตัวชี้วัด 1) รับฟังความคิดเห็นของผู้เรียนและผู้มีส่วนได้ส่วนเสียมาประกอบใน
การจัดทำแผนการศึกษา และ แผนปฏิบัติการของโรงเรียนทั้งในอดีตและปัจจุบัน

ตัวชี้วัด 2) พัฒนาระบบสารสนเทศมีการประชาสัมพันธ์ข่าวสารให้บริการ
ผู้เรียนและผู้มีส่วนได้ส่วนเสียทราบเป็นระยะอย่างสม่ำเสมอ

ตัวชี้วัด 3) มีความร่วมมือกับเครือข่ายทางการศึกษา (ผู้ปกครอง, กลุ่มโรงเรียน สมาคมหรือชมรมที่เกี่ยวกับการศึกษา ในการแสวงหาความร่วมมือในการสนับสนุนการศึกษาของ โรงเรียน

ตัวชี้วัด 4) มีการประเมินความพึงพอใจและความผูกพันของผู้เรียนและผู้มีส่วน ได้ส่วนเสียต่อโรงเรียนเพื่อนำข้อมูลสารสนเทศไปพัฒนาโรงเรียน

ตัวชี้วัด 5) นำข้อร้องเรียนของผู้เรียนและผู้มีส่วนได้ส่วนเสียมาแก้ไขปรับปรุง ทัศนท้วงที่ ทำให้เกิดความพึงพอใจ

องค์ประกอบที่ 2 ความรู้เกี่ยวกับนักเรียนผู้มีส่วนได้ส่วนเสียและตลาด

ตัวชี้วัด 1) จัดทำหลักสูตรและบริการที่ตอบสนองความต้องการ ความพึงพอใจ ของผู้เรียนและผู้มีส่วนได้ส่วนเสีย

ตัวชี้วัด 2) พัฒนาระบบและกลไกหลักในการส่งเสริมให้ผู้เรียนและผู้มีส่วนได้ ส่วนเสียสามารถใช้ประโยชน์จากบริการด้านหลักสูตร และด้านการศึกษา

ตัวชี้วัด 3) มีกระบวนการทำงานที่เป็นระบบ รวดเร็วและมีประสิทธิภาพทำให้ ผู้เรียนและผู้มีส่วนได้ส่วนเสียเกิดความมั่นใจในการมารับบริการ

ตัวชี้วัด 4) มีการติดตามและประเมินผลผู้เรียนและผู้มีส่วนได้ส่วนเสียด้าน คุณภาพ ด้านการบริการเพื่อรวบรวมข้อมูลไปปรับปรุงแก้ไขในการปฏิบัติงานต่อไป

ตัวชี้วัด 5) มีกระบวนการเลือก รวบรวม วิเคราะห์และทบทวนผลการ ดำเนินการโดยรวมของโรงเรียน

โครงการ/กิจกรรม

1. โครงการมุ่งเน้นนักเรียนและผู้มีส่วนได้ส่วนเสียเพื่อพัฒนาคุณภาพการศึกษา
2. กิจกรรมการเลือกตั้งคณะกรรมการนักเรียน
3. กิจกรรมการประชุมผู้ปกครอง
4. กิจกรรมการเรียนรู้ของกลุ่มสาระการเรียนรู้และกิจกรรมพัฒนาผู้เรียน

ตัวชี้วัดความสำเร็จ

1. ร้อยละของโรงเรียนมีความรู้เกี่ยวกับนักเรียนผู้มีส่วนได้เสียไม่น้อยกว่าร้อยละ 80
2. ร้อยละของความพึงพอใจและความผูกพันของนักเรียนและผู้มีส่วนได้เสีย น้อยกว่าร้อยละ 80 หรือมีความพึงพอใจในระดับดีมาก

2.5.7 ผลลัพธ์การดำเนินการ

1) ด้านผู้เรียน

ตัวชี้วัด 1) ผู้เรียนมีความรู้ความเข้าใจเกี่ยวกับหลักปรัชญาของเศรษฐกิจพอเพียงตามมาตรฐานการเรียนรู้หลักเศรษฐกิจพอเพียง

ตัวชี้วัด 2) ผู้เรียนสามารถปฏิบัติตนให้ดำเนินชีวิตได้อย่างสมดุลและพร้อมรับต่อการเปลี่ยนแปลงในด้านวัตถุ/เศรษฐกิจ

ตัวชี้วัด 3) ผู้เรียนสามารถปฏิบัติตนให้ดำเนินชีวิตได้อย่างสมดุลและพร้อมรับต่อการเปลี่ยนแปลงในด้านสังคม

ตัวชี้วัด 4) ผู้เรียนสามารถปฏิบัติตนให้ดำเนินชีวิตได้อย่างสมดุลและพร้อมรับต่อการเปลี่ยนแปลงในด้านสิ่งแวดล้อม

ตัวชี้วัด 5) ผู้เรียนสามารถปฏิบัติตนให้ดำเนินชีวิตได้อย่างสมดุลและพร้อมรับต่อการเปลี่ยนแปลงในด้านวัฒนธรรม

ตัวชี้วัด 6) ระดับความพึงพอใจของผู้เรียนและผู้สำเร็จการศึกษา ในการได้รับประสบการณ์จากสถานศึกษา

ตัวชี้วัด 7) ผู้เรียนที่สำเร็จการศึกษามีงานทำหรือศึกษาต่อเมื่อเทียบกับผู้จบการศึกษาทั้งหมดภายใน 1 ปีการศึกษา

รูปแบบการบริหารด้วย VIRTUE MODEL

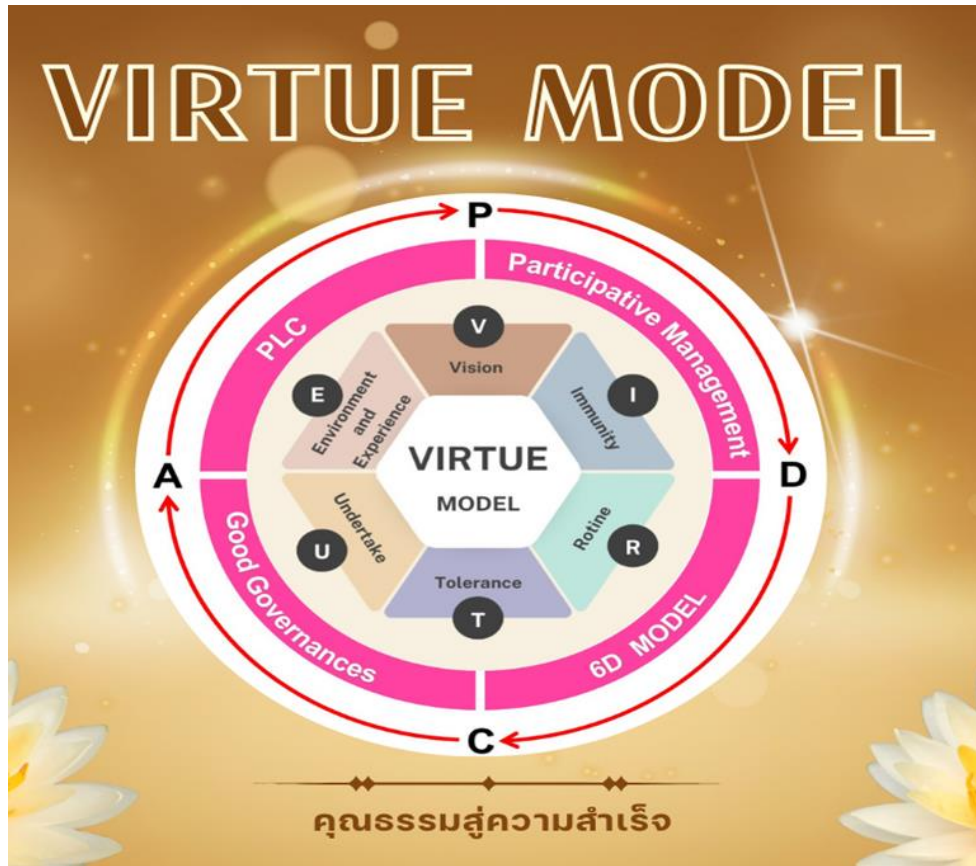

กระบวนการรูปแบบการบริหารด้วย VIRTUE MODEL ดังนี้

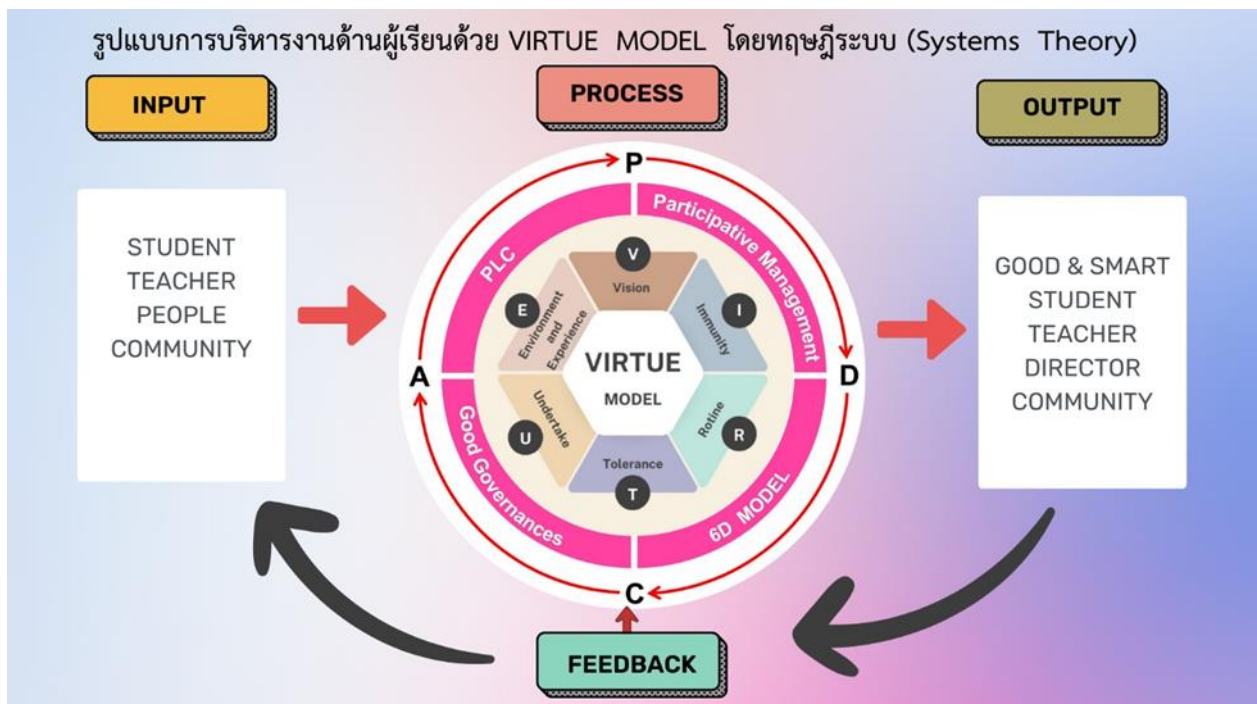

ซึ่งสามารถสรุปเป็นองค์ประกอบหลักได้ 3 ส่วนใหญ่

1. สิ่งที่ป้อนเข้า (Input) หมายถึง ปัจจัยต่าง ๆ หรือองค์ประกอบแรกนำไปสู่การดำเนินงานของระบบ โดยรวมไปถึงสภาพแวดล้อมต่าง ๆ ซึ่งเป็นที่ต้องการของระบบนั้น ๆ ในระบบการศึกษาตัวป้อนเข้าไปได้แก่ ครู นักเรียน คณะกรรมการสถานศึกษา ผู้ปกครอง ชุมชน อาคารสถานที่ งบประมาณ และ อื่น ๆ เป็นต้น

2. กระบวนการ (Process) คือ องค์ประกอบต่อมาของระบบ หมายถึง วิธีการ ที่จะนำไปสู่ผลงาน หรือผลผลิตของผู้เรียน ซึ่งได้นำการบริหารงานด้านผู้เรียนด้วยรูปแบบ VIRTUE MODEL ประกอบด้วย

1. V : Vision คณะกรรมการสถานศึกษา ผู้บริหาร คณะครู และผู้ปกครอง นักเรียนร่วมกันกำหนดวิสัยทัศน์ กำหนดจุดมุ่งหมาย กำหนดทิศทาง รูปแบบ ในการดำเนินการประเด็นต่างๆทั้งด้านการพัฒนา นักเรียน พัฒนาครู พัฒนา โรงเรียน ให้มุ่งสู่ความมีประสิทธิภาพ และคุณภาพ
2. I : Immunity ผู้เรียนมีการเตรียมตัวให้พร้อมรับผลกระทบและสามารถปฏิบัติ ตนให้ดำเนินชีวิตได้อย่างสมดุลพร้อมรับการเปลี่ยนแปลงใน 4 มิติ
3. R : Routine จัดการเรียนการสอนและทบทวนความรู้เดิมอย่างสม่ำเสมอ เน้น ให้ผู้เรียนสามารถนำไปใช้ในชีวิตประจำวันได้
4. T : Tolerance การจัดการเรียนรู้ จะต้องดำเนินอยู่บนทางสายกลาง และ ความถูกต้อง ยึดหลักไตรสิกขา คือ ศีล สมาธิ ปัญญา ซึ่งเป็นการฝึกอบรมที่เน้น ภาคปฏิบัติมากกว่าจะเป็นการเรียนการสอนในทางทฤษฎี
5. U : Undertake ฝึกฝนให้ผู้เรียนมีความรับผิดชอบ หรือ ความสนใจที่จะปฏิบัติ หน้าที่ที่ได้รับมอบหมาย มีความขยัน อดทน เข้าห้องเรียน ทำงานด้วยความ เต็มใจ เสร็จทันเวลาที่กำหนด
6. E : Environment and Experience จัดบรรยากาศที่เอื้อต่อการเรียนรู้ โดย ส่งเสริมประสบการณ์ตรง ให้ผู้เรียนเข้าใจแนวคิดและการทำงานของสิ่งต่าง ๆ

ได้ดีขึ้น เพื่อที่เมื่อสำเร็จการศึกษาผู้เรียนจะสามารถนำประสบการณ์ที่ได้รับไป
ใช้ในการประกอบอาชีพ หรือศึกษาต่อในด้านที่ตนเองสนใจ

การบริหารงานด้านผู้เรียนด้วยรูปแบบ VIRTUE MODEL ได้น้อมนำหลักปรัชญาของ
เศรษฐกิจพอเพียงในพระบาทสมเด็จพระบรมชนกาธิเบศร มหาภูมิพลอดุลยเดชมหาราช บรม
นาถบพิตร มาเป็นตัว ควบคุมการดำเนินงาน ซึ่งสามารถนำไปสู่การบริหารได้อย่างมีแบบแผน
ดังนี้

2 เงื่อนไข	
ความรู้	คุณธรรม
<ol style="list-style-type: none"> 1. ทฤษฎีเชิงระบบ (System Theory) 2. การบริหารโดยใช้ 6D MODEL 3. การบริหารงานแบบมีส่วนร่วมของทุกภาคส่วน (Participative Management) 4. หลักของปรัชญาเศรษฐกิจพอเพียง (Sufficiency Economy) 5. ชุมชนแห่งการเรียนรู้ (PLC) 6. การบริหารกิจการบ้านเมืองที่ดี (Good Governances) 7. การบริหารงานด้านผู้เรียนด้วยรูปแบบ VIRTUE MODEL ได้แก่ V: Vision และ R: Routine 	<ol style="list-style-type: none"> 1. กัลยาณมิตรธรรม 2. สัมปยุตธรรม 7 3. ทศพิธราชธรรม 10 4. พรหมวิหาร 4 5. สังคหวัตถุ 6. อิทธิบาท 4 7. การบริหารงานด้านผู้เรียนด้วยรูปแบบ VIRTUE MODEL ได้แก่ T: Tolerance และ U: Undertake

3 หลักการ		
พอประมาณ	มีเหตุผล	มีภูมิคุ้มกัน
1. จัดทำแผนปฏิบัติการประจำปี บริหารงบประมาณตามที่ได้รับ 2. การบริหารงานด้านผู้เรียนด้วย รูปแบบ VIRTUE MODEL ได้แก่ T: Tolerance	1. จัดทำแผนพัฒนาคุณภาพ การศึกษา ตามบริบทของ สถานศึกษา 2. การบริหาร บริหารงานด้านผู้เรียนด้วย รูปแบบ VIRTUE MODEL ได้แก่ V: Vision และ U: Undertake	1. การพัฒนาโดยวงจรการ บริหารงานคุณภาพ PDCA 2. การน้อมนำหลักปรัชญาของ เศรษฐกิจพอเพียง 3. การบริหารบริหารงานด้าน ผู้เรียนด้วย รูปแบบ VIRTUE MODEL ได้แก่ I: Immunity

4 มิติ			
มิติที่ 1 เศรษฐกิจ/วัตถุ	มิติที่ 2 สังคม	มิติที่ 3 วัฒนธรรม	มิติที่ 4 สิ่งแวดล้อม
1. การบริหาร บริหารงานด้านผู้เรียน ด้วยรูปแบบ VIRTUE MODEL ได้แก่ I: Immunity และ E: Environment	1. ชุมชนแห่งการ เรียนรู้ (PLC) 2. การบริหาร บริหารงานด้านผู้เรียนด้วย รูปแบบ VIRTUE MODEL ได้แก่ I: Immunity E: Environment and Experience และ U: Undertake	1. การบริหาร บริหารงานด้านผู้เรียน ด้วยรูปแบบ VIRTUE MODEL ได้แก่ I: Immunity และ T: Tolerance	1. การบริหาร บริหารงานด้านผู้เรียน ด้วยรูปแบบ VIRTUE MODEL ได้แก่ I: Immunity และ E: Environment and Experience

โดยกำกับติดตามวงจรคุณภาพ โดยใช้ทฤษฎีวงจรถมมิ่ง (Deming cycle) ดังนี้

1. การวางแผน(Planning) ผู้บริหาร คณะครู คณะกรรมการสถานศึกษา ผู้เกี่ยวข้องร่วมวางแผน ค้นคว้าสำรวจข้อมูลสภาพปัจจุบันสภาพการดำเนินงาน การศึกษาของโรงเรียนร่วมกัน

วิเคราะห์ปัญหา ร่วมกันกำหนดสภาพความต้องการ ร่วมมือกันกำหนดยุทธศาสตร์ในการพัฒนา กำหนดกิจกรรมนำไปทำ แผนพัฒนาสภาพปัจจุบันการดำเนินการและปัญหาศึกษาสภาพปัจจุบัน การดำเนินการของโรงเรียน งบประมาณ บุคลากรที่รับผิดชอบ สำหรับการวางแผนโรงเรียนได้นำรูปแบบการบริหาร 6D MODEL ในประเด็น D-Strategic Leadership: ภาวะผู้นำเชิงกลยุทธ์ และ D-Focusing of Personnel Development: การมุ่งเน้นการพัฒนาบุคลากร

2. การปฏิบัติ (Doing) ผู้ที่เกี่ยวข้องได้นำแผนปฏิบัติราชการประจำปีลงสู่การปฏิบัติ ตามโครงการที่ได้รับอนุมัติจากคณะกรรมการสถานศึกษา อย่างเป็นระบบตลอดปีการศึกษานำ เครือข่ายการเรียนรู้มาเป็นตัว ช่วยเสริมในการจัดการศึกษา ทั้งทางด้านงบประมาณ บุคลากร และแหล่งเรียนรู้ สำหรับการปฏิบัติ โรงเรียนได้นำ 6D MODEL ในประเด็น D-Curriculum and Learning Management: หลักสูตรและการจัดการเรียนการสอนและ D-Students Development activities การจัดการกิจกรรมพัฒนาผู้เรียน

3. การตรวจสอบ การนิเทศ (Check) เมื่อคณะครูนำแผนงานโครงการต่าง ๆ สู่การ ปฏิบัติ ผู้เกี่ยวข้อง ทั้งผู้บริหารและผู้รับผิดชอบ คอยนิเทศกำกับ ติดตาม ประเมินผลระหว่าง การปฏิบัติแก้ไขปรับปรุงให้ทันที่ อยู่เสมอโรงเรียนได้นำ 6D MODEL ในประเด็น D-Evaluation Analysis and Knowledge Management: การวัด การวิเคราะห์และการจัดการความรู้

4. การประเมินผลและการปรับปรุง (Action) เป็นการประเมินผลหลังเสร็จสิ้นการ ดำเนินโครงการ หรือเป็นการประเมินหลังสิ้นแต่ละภาคเรียน ซึ่งโรงเรียนมีการประเมินอย่าง น้อยปีการศึกษาละ 2 ครั้ง โรงเรียนได้นำ 6D MODEL ในประเด็น D-Evaluation Analysis and Knowledge Management: การวัด การวิเคราะห์และการจัดการความรู้

3. ผลลัพธ์ (Output) เป็นองค์ประกอบสุดท้ายของระบบ หมายถึง ความสำเร็จใน ลักษณะต่าง ๆ ที่มีประสิทธิภาพ หรือประสิทธิผล ในระบบการศึกษา กล่าวคือ สถานศึกษา ได้รับการพัฒนาทุกฝ่ายงาน ซึ่งผู้บริหาร คณะครูนักเรียน ได้เรียนรู้และพัฒนาให้เป็นคนดี เป็น คนเก่ง และเป็นคนที่มีความสุขในการ ดำเนินชีวิต ตามมาตรฐานของโรงเรียน รวมทั้งผู้มีส่วน เกี่ยวข้อง หรือชุมชน ก็มีส่วนร่วมในการพัฒนา ส่งเสริม ให้เป็นไปตามวัตถุประสงค์ที่วางไว้

1. ผลการดำเนินงาน/ผลสัมฤทธิ์

จากการบริหารสถานศึกษาด้วยรูปแบบ VIRTUE MODEL สามารถพัฒนาองค์ประกอบด้านต่าง ๆ ในสถานศึกษา ประกอบด้วย 3 ด้าน ดังนี้

ด้านที่ 1 คุณภาพผู้เรียน

1) นักเรียนได้รับการพัฒนาทั้งด้านความรู้ด้านคุณธรรม จริยธรรม และด้านร่างกาย ตามมาตรฐาน หลักสูตรที่วางไว้

2) นักเรียนทุกคนได้รับการพัฒนา ส่งเสริม หรือปรับปรุงแก้ไข ผ่านโครงการต่าง ๆ ที่สถานศึกษาจัดขึ้น และหน่วยงานอื่น ๆ

3) นักเรียนทุกคนได้น้อมนำหลักปรัชญาของเศรษฐกิจ ลงสู่การปฏิบัติพร้อมนำไปใช้ในการเรียนรู้ และการดำเนินชีวิตได้อย่างถูกต้อง

4) นักเรียนทุกคนเป็นผู้มีคุณธรรม จริยธรรม กล่าวคือเป็น “คนดี” ของครอบครัว โรงเรียน สังคม หรือชุมชน

2. ปัจจัยความสำเร็จ

การบริหารสถานศึกษาด้วยรูปแบบ VIRTUE MODEL เกิดความสำเร็จได้เนื่องจากปัจจัย ดังต่อไปนี้

8.1 ผู้บริหารมีภาวะผู้นำมีความคิดสร้างสรรค์ในการพัฒนาแนวทางการบริหารสถานศึกษาให้มีความเหมาะสม และสอดคล้องกับบริบทของโรงเรียน และเสริมสร้างบรรยากาศการทำงานเป็นทีม แบบมีส่วนร่วม ร่วมในการบริหาร

8.2 โรงเรียนบ้านโป่งเป็ย มีกระบวนการกำกับ ติดตาม การดำเนินงานอย่างเป็นระบบ มีการติดตามแบบกัลยาณมิตรธรรมเป็นระยะๆ

8.3 คณะครูโรงเรียนบ้านโป่งเป็ยให้ความมือในการดำเนินงานในทุกขั้นตอน และร่วมกันแสดงความคิดเห็นเพื่อพัฒนาการบริหารงานสถานศึกษา แบบมีส่วนร่วม เพื่อพัฒนาคุณภาพการศึกษา ของนักเรียนในระดับช่วงชั้นปฐมวัย

8.4 นักเรียนโรงเรียนบ้านโป่งเปี้ยวให้ความร่วมมือในการทำกิจกรรมต่าง ๆ ที่จัดขึ้น เป็นอย่างดี

8.5 คณะกรรมการสถานศึกษา ส่งเสริมการพัฒนาคุณภาพของสถานศึกษาอย่างต่อเนื่อง และร่วมระดมทรัพยากรเพื่อใช้ในการพัฒนาสถานศึกษา

8.6 ผู้ปกครองและชุมชนให้การสนับสนุนส่งเสริมการทำกิจกรรม เพื่อพัฒนาผู้เรียนทุกคน

8.7 คณะผู้บริหารและศึกษานิเทศก์สำนักงานเขตพื้นที่การศึกษาประถมศึกษาบึงกาฬ ได้ส่งเสริมสนับสนุนการดำเนินงานในด้านต่าง ๆ อย่างต่อเนื่อง มีการกำกับ ติดตาม นิเทศอย่างต่อเนื่อง

8.8 องค์กรภายนอกอื่น ๆ ที่ให้การสนับสนุนและส่งเสริมการบริหารงานสถานศึกษา

3. บทเรียนที่ได้รับ

9.1 การบริหารสถานศึกษาโดยน้อมนำหลักปรัชญาของเศรษฐกิจพอเพียง มาเป็นกรอบการบริหาร ทำให้การบริหารนั้นครอบคลุมได้ทุกมิติ อันส่งผลถึงการพัฒนาทางด้านความรู้ ด้านคุณธรรม จริยธรรม รวมทั้ง เป็นเครื่องความคุ้มครองการดำเนินงานต่าง ๆ ได้อย่างมีคุณภาพ

9.2 การบริหารเพื่อเป็นการจัดการศึกษาให้ผู้เรียนมีทักษะในศตวรรษที่ 21 ผู้บริหารควรมีวิสัยทัศน์และเท่าทันต่อการเปลี่ยนแปลงของสังคมในยุคปัจจุบันเพื่อการวางแผนการดำเนินงานได้อย่างเหมาะสม กับบริบทโรงเรียนและสังคมในยุคปัจจุบัน

9.3 ผู้บริหารสร้างความตระหนักให้กับคณะครูภายในโรงเรียนให้เห็นถึงความสำคัญของการพัฒนา นักเรียนโดยน้อมนำหลักปรัชญาของเศรษฐกิจพอเพียง

9.4 การทำงานเพื่อให้บรรลุสู่เป้าหมาย สิ่งสำคัญ คือ การสร้างความเข้าใจเกี่ยวกับงานที่ทำ ให้กับทีมงาน สนับสนุนการทำงานเป็นทีม และการทำงานแบบการมีส่วนร่วมของคณะครู นักเรียนและชุมชน รวมถึงหน่วยงานต่าง ๆ ทำให้การพัฒนาคุณภาพผู้เรียนให้บรรลุตามวัตถุประสงค์ที่วางไว้

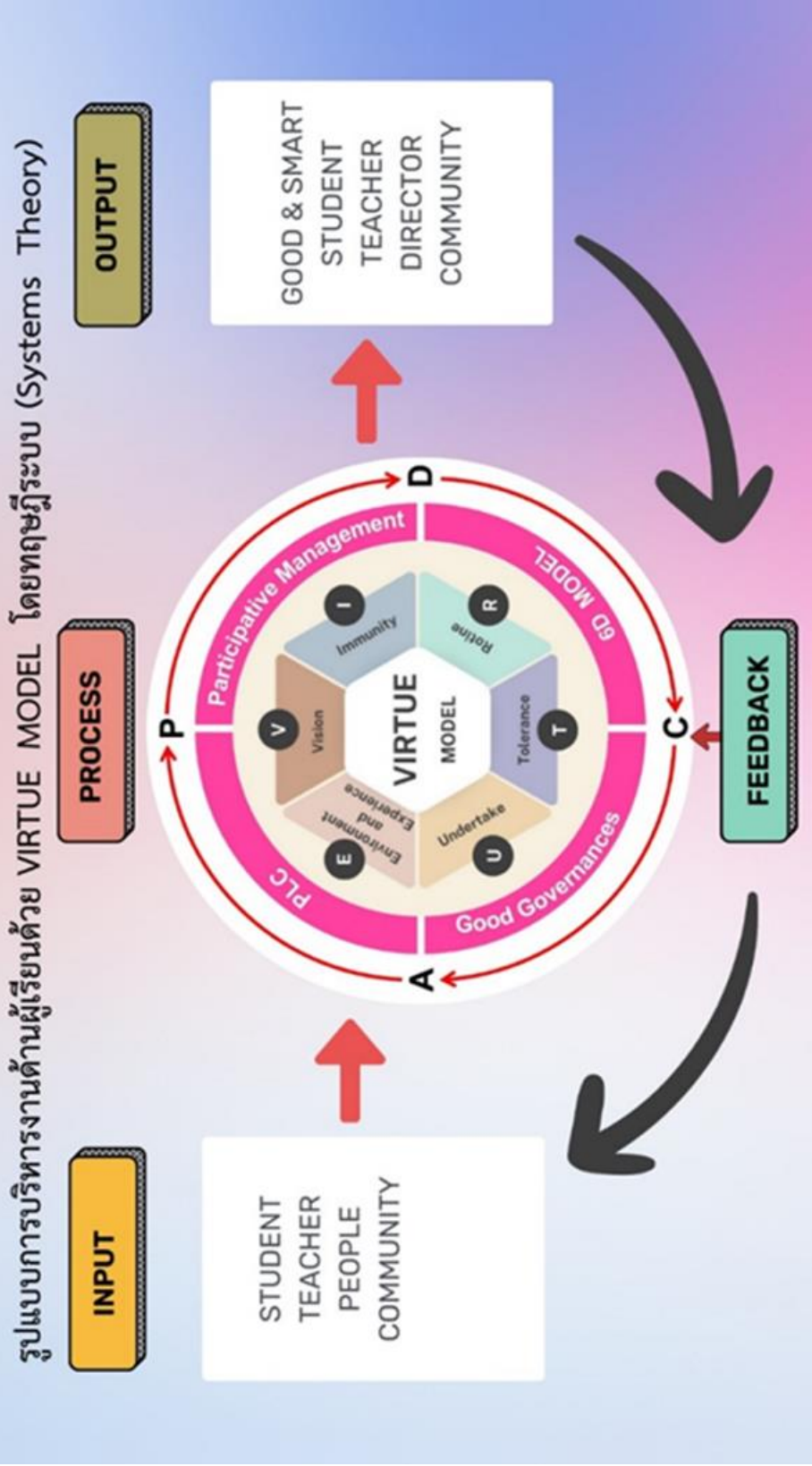

ภาพประกอบ ภาพประกอบ 1 กระบวนการรูปแบบการบริหารด้วย VIRTUE MODEL

ปัจจัยความสำเร็จการบริหารสถานศึกษาด้วยรูปแบบ VIRTUE MODEL เกิดความสำเร็จได้เนื่องจากปัจจัย ดังต่อไปนี้

1. ผู้บริหารมีภาวะผู้นำมีความคิดสร้างสรรค์ในการพัฒนาแนวทางการบริหารสถานศึกษาให้มี ความเหมาะสม และสอดคล้องกับบริบทของโรงเรียน และเสริมสร้างบรรยากาศการทำงานเป็นทีม แบบมีส่วนร่วม ร่วมในการบริหาร
2. โรงเรียนบ้านโป่งเป็ย มีกระบวนการกำกับ ติดตาม การดำเนินงานอย่างเป็นระบบ มีการติดตามแบบกัลยาณมิตรธรรมเป็นระยะ ๆ
3. คณะครูโรงเรียนบ้านโป่งเป็ยให้ความมือในการดำเนินงานในทุกขั้นตอน และร่วมกันแสดงความคิดเห็นเพื่อพัฒนาการบริหารงานสถานศึกษา แบบมีส่วนร่วม เพื่อพัฒนาคุณภาพการศึกษา ของนักเรียนในระดับช่วงชั้นปฐมวัย
4. นักเรียนโรงเรียนบ้านโป่งเป็ย ให้ความร่วมมือในการทำกิจกรรมต่าง ๆ ที่จัดขึ้น เป็นอย่างดี
5. คณะกรรมการสถานศึกษา ส่งเสริมการพัฒนาคุณภาพของสถานศึกษาอย่างต่อเนื่อง และร่วมระดมทรัพยากรเพื่อใช้ในการพัฒนาสถานศึกษา
6. ผู้ปกครองและชุมชนให้การสนับสนุนส่งเสริมการทำกิจกรรม เพื่อพัฒนาผู้เรียนทุกคน
7. คณะผู้บริหารและศึกษานิเทศก์สำนักงานเขตพื้นที่การศึกษาประถมศึกษาบึงกาฬ ได้ส่งเสริมสนับสนุนการดำเนินงานในด้านต่าง ๆ อย่างต่อเนื่อง มีการกำกับ ติดตาม นิเทศอย่างต่อเนื่อง
8. องค์กรภายนอกอื่น ๆ ที่ให้การสนับสนุนและส่งเสริมการบริหารงานสถานศึกษา

2) ผู้บริหาร

ตัวชี้วัด 1) ผู้บริหารสถานศึกษามีความรู้ความเข้าใจอย่างถูกต้องเกี่ยวกับหลักปรัชญาของเศรษฐกิจพอเพียง

ตัวชี้วัด 2) ผู้บริหารสถานศึกษาสามารถนำหลักปรัชญาของเศรษฐกิจพอเพียงไปปฏิบัติตน อย่างเป็นเหตุเป็นผล พอประมาณกับศักยภาพของตน

ตัวชี้วัด 3) ผู้บริหารสถานศึกษามีการสร้างภูมิคุ้มกันที่ดีต่อการเปลี่ยนแปลงต่างๆ ให้กับตนเอง

ตัวชี้วัด 4) ผู้บริหารสถานศึกษาเป็นแบบอย่างที่ดีในการใช้ความรู้ควบคู่กับคุณธรรมในการดำเนินชีวิต

ตัวชี้วัด 5) จัดให้มีการวางแผนเตรียมความพร้อมรับการประเมินคุณภาพสถานศึกษา ทั้งการประเมินภายในและภายนอก

ตัวชี้วัด 6) กำหนดและแบ่งบทบาทหน้าที่ให้บุคลากรรับผิดชอบอย่างชัดเจน และตรงกับความสามารถ

ตัวชี้วัด 7) จัดให้มีการนำผลการประเมินที่ผ่านมา มาวิเคราะห์ หาสาเหตุเพื่อพัฒนางานให้ดีขึ้นกว่าเดิม

รูปแบบการบริหารสถานศึกษาด้วย STRONG MODEL โดยทฤษฎีระบบ (Systems Theory)

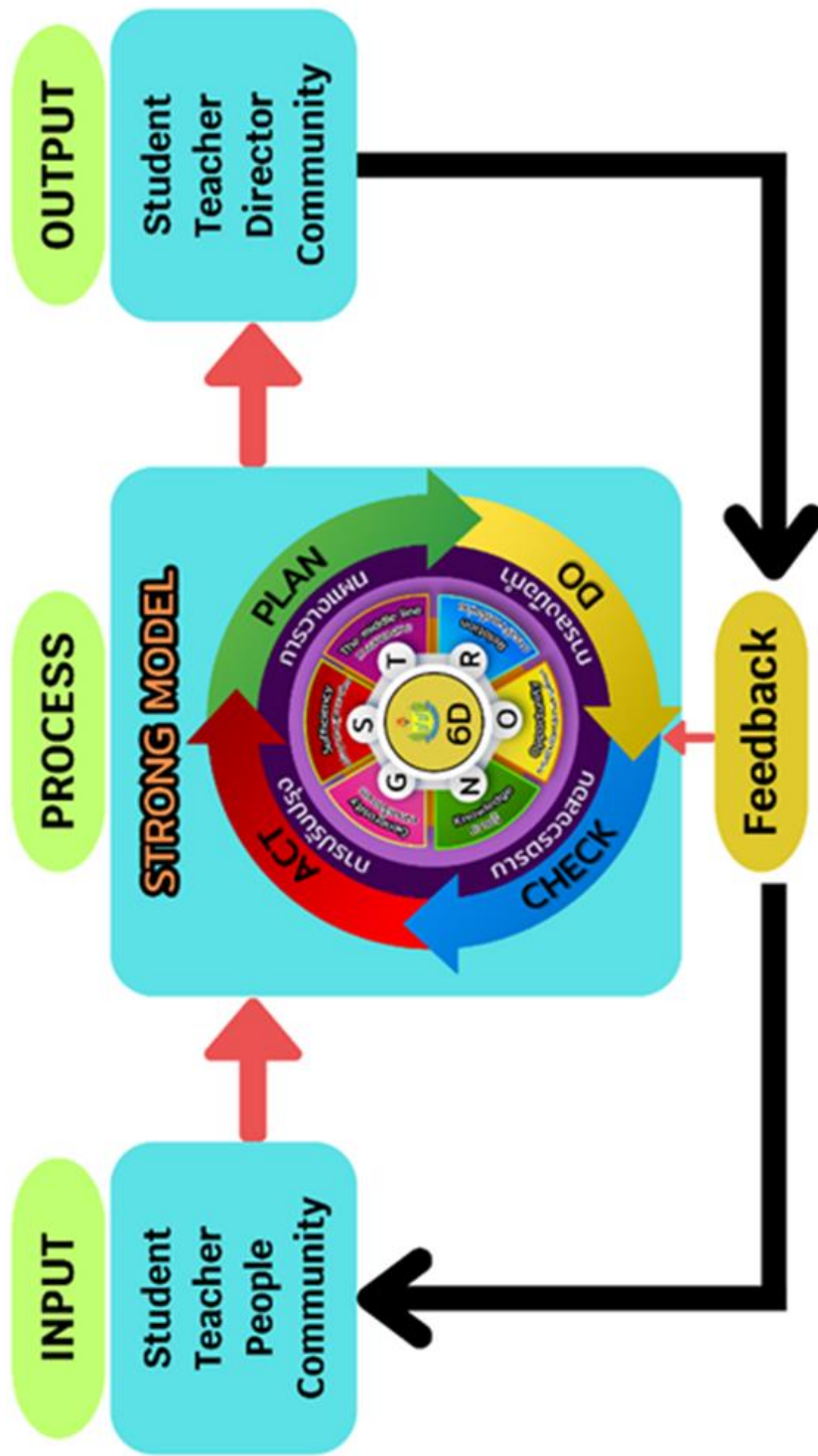

ภาพประกอบ 2 กระบวนการรูปแบบการบริหารด้วย STRONG MODEL

ปัจจัยความสำเร็จการบริหารสถานศึกษาด้วยรูปแบบ STRONG MODEL เกิดความสำเร็จได้เนื่องจากปัจจัย ดังต่อไปนี้

1. ผู้บริหารมีภาวะผู้นำ มีความคิดสร้างสรรค์ในการพัฒนาแนวทางการบริหารสถานศึกษาให้มี ความเหมาะสม และสอดคล้องกับบริบทของโรงเรียน และเสริมสร้างบรรยากาศการทำงานเป็นทีม แบบมีส่วนร่วมในการบริหาร
2. โรงเรียนบ้านโป่งเปือย มีกระบวนการกำกับ ติดตาม การดำเนินงานอย่างเป็น ระบบ มีการติดตามแบบกัลยาณมิตรธรรมเป็นระยะ ๆ
3. คณะครูโรงเรียนบ้านโป่งเปือย ให้ความมือในการดำเนินงานในทุกขั้นตอน และร่วมกันแสดงความคิดเห็นเพื่อพัฒนาการบริหารงานสถานศึกษา แบบมีส่วนร่วม เพื่อพัฒนาคุณภาพการศึกษา ของนักเรียนในระดับช่วงชั้นปฐมวัย
4. นักเรียนโรงเรียนบ้านโป่งเปือย ให้ความร่วมมือในการทำกิจกรรมต่าง ๆ ที่จัดขึ้น เป็นอย่างดี
5. คณะกรรมการสถานศึกษา ส่งเสริมการพัฒนาคุณภาพของสถานศึกษาอย่างต่อเนื่อง และร่วม ระดมทรัพยากรเพื่อใช้ในการพัฒนาสถานศึกษา
6. ผู้ปกครองและชุมชนให้การสนับสนุนส่งเสริมการท ากิจกรรม เพื่อพัฒนาผู้เรียนทุกคน
7. คณะผู้บริหารและศึกษานิเทศก์สำนักงานเขตพื้นที่การศึกษาประถมศึกษาบึงกาฬ ได้ส่งเสริมสนับสนุนการดำเนินงานในด้านต่าง ๆ อย่างต่อเนื่อง มีการกำกับ ติดตาม นิเทศ อย่างต่อเนื่อง
8. องค์กรภายนอกอื่น ๆ ที่ให้การสนับสนุนและส่งเสริมการบริหารงานสถานศึกษา

3) บุคลากรของสถานศึกษา

ตัวชี้วัด 1) บุคลากรมีความรู้ความเข้าใจเกี่ยวกับหลักปรัชญาของเศรษฐกิจพอเพียง

ตัวชี้วัด 2) บุคลากรอยู่ร่วมกับผู้อื่นในสังคม ตามหลักปรัชญาของเศรษฐกิจพอเพียง และสามารถเป็นแบบอย่างที่ดีในการปฏิบัติตนเพื่อส่วนรวมและสาธารณประโยชน์

ตัวชี้วัด 3) บุคลากรรู้จักใช้และจัดการทรัพยากรธรรมชาติและสิ่งแวดล้อม ได้อย่างสมดุลและพร้อมรับต่อการเปลี่ยนแปลงต่าง ๆ

ตัวชี้วัด 4) บุคลากรได้ดำเนินชีวิตอย่างมีฐานรากทางวัฒนธรรมและพร้อมรับต่อการเปลี่ยนแปลงทางวัฒนธรรม จากกระแสโลกาภิวัตน์

ตัวชี้วัด 5) ระดับความเหมาะสม/พึงพอใจในการประเมินผล การปฏิบัติงาน และการเลื่อนขั้นเงินเดือนเป็นไปด้วยความยุติธรรมและโปร่งใส ซึ่งเป็นการสร้างแรงจูงใจให้กับบุคลากรทางการศึกษา

รูปแบบการพัฒนาบุคลากรสถานศึกษาด้วย SMILE MODEL โดยทฤษฎีระบบ (Systems Theory)

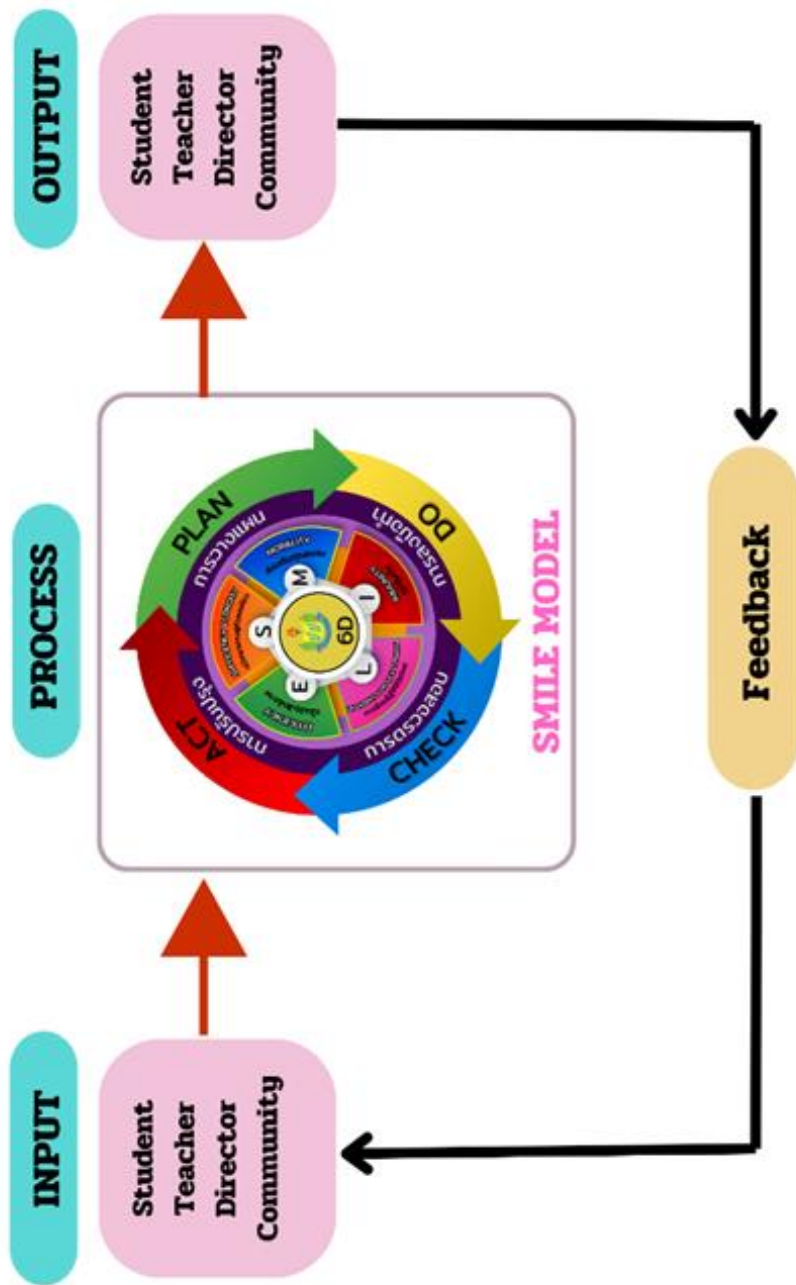

ภาพประกอบ 2 กระบวนการรูปแบบการบริหารด้วย STRONG MODEL

ปัจจัยความสำเร็จการพัฒนาบุคลากรของสถานศึกษาด้วยรูปแบบ SMILE MODEL เกิดความสำเร็จได้เนื่องจากปัจจัย ดังต่อไปนี้

1. บุคลากรทางการศึกษามีภาวะผู้นำ มีความคิดสร้างสรรค์ในการพัฒนาแนวการจัดการเรียนการสอนภายในสถานศึกษาให้มีความเหมาะสม และสอดคล้องกับบริบทของโรงเรียน และเสริมสร้างบรรยากาศการทำงานเป็นทีม แบบมีส่วนร่วมในการจัดการเรียนรู้
2. โรงเรียนบ้านโป่งเป็ย มีกระบวนการกำกับ ติดตาม การดำเนินงานอย่างเป็น ระบบ มีการติดตามแบบกัลยาณมิตรธรรมเป็นระยะ ๆ
3. คณะครูโรงเรียนบ้านโป่งเป็ย ให้ความมือในการดำเนินงานในทุกขั้นตอน และร่วมกันแสดงความคิดเห็นเพื่อพัฒนาการบริหารงานสถานศึกษา แบบมีส่วนร่วม เพื่อพัฒนาคุณภาพการศึกษา ของนักเรียนในระดับช่วงชั้นปฐมวัย
4. นักเรียนโรงเรียนบ้านโป่งเป็ย ให้ความร่วมมือในการทำกิจกรรมต่าง ๆ ที่จัดขึ้น เป็นอย่างดี
5. คณะกรรมการสถานศึกษา ส่งเสริมการพัฒนาคุณภาพของสถานศึกษาอย่างต่อเนื่อง และร่วม ระดมทรัพยากรเพื่อใช้ในการพัฒนาสถานศึกษา
6. ผู้ปกครองและชุมชนให้การสนับสนุนส่งเสริมการทำกิจกรรม เพื่อพัฒนาผู้เรียนทุกคน
7. คณะผู้บริหารและศึกษานิเทศก์สำนักงานเขตพื้นที่การศึกษาประถมศึกษาบึงกาฬ ได้ส่งเสริมสนับสนุนการดำเนินงานในด้านต่าง ๆ อย่างต่อเนื่อง มีการกำกับ ติดตาม นิเทศอย่างต่อเนื่อง
8. องค์กรภายนอกอื่น ๆ ที่ให้การสนับสนุนและส่งเสริมการจัดการเรียนรู้ของสถานศึกษา

4) สถานศึกษา

ตัวชี้วัด 1) สถานศึกษา มีคุณลักษณะของสถานศึกษาพอเพียง เช่น สะอาด ปลอดภัย เอื้อต่อการเรียนรู้ในการดำเนินชีวิตตามหลักปรัชญาของเศรษฐกิจพอเพียง

ตัวชี้วัด 2) สถานศึกษามีคุณลักษณะของสถานศึกษาพอเพียง เช่น บุคลากร รวมถึงผู้เรียน มีการแบ่งปัน สามัคคีช่วยเหลือ เอื้อเฟื้อเผื่อแผ่กัน รวมถึงมีส่วนร่วมในการอนุรักษ์ และฟื้นฟูวัฒนธรรม/ภูมิปัญญาท้องถิ่น

ตัวชี้วัด 3) สถานศึกษามีคุณลักษณะของสถานศึกษาพอเพียง เช่น มีส่วนร่วมในการดำเนินกิจกรรมอันเป็นประโยชน์ต่อชุมชน/สังคม/ประเทศชาติอย่างต่อเนื่อง

ตัวชี้วัด 4) ผลการดำเนินการของสถานศึกษาได้บรรลุตามวัตถุประสงค์ วิสัยทัศน์ พันธกิจและยุทธศาสตร์ที่กำหนดไว้

ตัวชี้วัด 5) สถานศึกษามีผลงานประสบความสำเร็จ ในด้านการผลิตนวัตกรรม สิ่งประดิษฐ์โครงงานและงานวิจัย ได้รับรางวัลในระดับสูงกว่าระดับจังหวัดมากขึ้นกว่าเดิม

การบริหารสถานศึกษาด้วยรูปแบบ GATS MODEL สามารถพัฒนาองค์ประกอบ ด้านต่าง ๆ ในสถานศึกษา ดังนี้

1. สถานศึกษา มีคุณลักษณะของสถานศึกษาที่พอเพียง ด้านความสะอาด ปลอดภัย เอื้อต่อการเรียนรู้ในการดำเนินชีวิตตามหลักปรัชญาเศรษฐกิจพอเพียง

2. สถานศึกษามีคุณลักษณะของสถานศึกษาพอเพียง ด้านบุคลากร นักเรียน มีการแบ่งปันช่วยเหลือ สามัคคี เอื้อเฟื้อเผื่อแผ่กัน รวมถึงมีส่วนร่วมในการอนุรักษ์ และฟื้นฟู วัฒนธรรม ภูมิปัญญาท้องถิ่น มีส่วนร่วมในการดำเนินกิจกรรมอันเป็นประโยชน์ต่อชุมชน สังคม และประเทศชาติอย่างต่อเนื่อง

3. ผลของการดำเนินงานของสถานศึกษาได้บรรลุตามวัตถุประสงค์ วิสัยทัศน์ พันธกิจและยุทธศาสตร์ที่กำหนดไว้

4. สถานศึกษามีผลงานที่ประสบความสำเร็จ ในด้านการผลิตนวัตกรรม สิ่งประดิษฐ์โครงงานและวิจัย ได้รับรางวัลในระดับสูงกว่าระดับจังหวัดมากขึ้นกว่าเดิม

ตอนที่ 3

แนวทางการดำเนินงานตามกลยุทธ์การพัฒนาการบริหารจัดการสถานศึกษา

สู่ความเป็นเลิศตามหลักปรัชญาของเศรษฐกิจพอเพียงของโรงเรียนบ้านโป่งเปือย สังกัด สำนักงานเขตพื้นที่การศึกษาประถมศึกษาบึงกาฬ

การดำเนินงานตามกลยุทธ์การดำเนินงานการพัฒนาการบริหารจัดการสถานศึกษาสู่ความเป็นเลิศตามหลักปรัชญาของเศรษฐกิจพอเพียงของโรงเรียนบ้านโป่งเปือย สังกัดสำนักงานเขตพื้นที่การศึกษาประถมศึกษาบึงกาฬ มีการดำเนินการตามขั้นตอน ดังนี้

ขั้นที่ 1 การวิเคราะห์สภาพแวดล้อม

การวิเคราะห์สภาพแวดล้อมเป็นการวิเคราะห์เพื่อประเมินจุดแข็ง จุดอ่อน โอกาส และอุปสรรค โดยใช้เป็นรากฐานของการกำหนดกลยุทธ์เพื่อบรรลุวัตถุประสงค์ขององค์กร ประกอบไปด้วยการวิเคราะห์สภาพภายนอกและสภาพแวดล้อมภายใน โดยการวิเคราะห์สภาพปัจจัยที่เรียกว่า SWOT Analysis โดยดำเนินการดังนี้

1. จัดประชุมผู้มีส่วนเกี่ยวข้อง ได้แก่ ผู้บริหารโรงเรียน ครูผู้รับผิดชอบงานระบบดูแลช่วยเหลือนักเรียน ครูและบุคลากรทางการศึกษาเพื่อวิเคราะห์สภาวะแวดล้อมของโรงเรียน
2. ผู้มีส่วนเกี่ยวข้องร่วมกันวิเคราะห์จุดแข็ง หมายถึง สิ่งที่เกี่ยวข้องกับการดำเนินงานภายในสถานศึกษา เช่น การบริหาร การเงิน ทรัพยากร เป็นต้น
3. ผู้มีส่วนเกี่ยวข้องร่วมกันวิเคราะห์จุดอ่อน หมายถึง สิ่งที่ทำให้การดำเนินงานภายในสถานศึกษาที่ไม่สามารถกระทำได้ดี จะเป็นอุปสรรคต่อความสำเร็จของการดำเนินงานระบบดูแลช่วยเหลือนักเรียน
4. ผู้มีส่วนเกี่ยวข้องร่วมกันวิเคราะห์โอกาส หมายถึง สภาวะแวดล้อมภายนอกที่เป็นประโยชน์ต่อการดำเนินงานด้านเศรษฐกิจพอเพียง ซึ่งต้องคาดคะเนการเปลี่ยนแปลงสภาวะแวดล้อมภายนอก เช่น สภาพทางสังคม เศรษฐกิจ เทคโนโลยี และการมีส่วนร่วมในการดำเนินงาน เป็นต้น

5. ผู้มีส่วนเกี่ยวข้องร่วมกันวิเคราะห์อุปสรรค หมายถึง สภาวะแวดล้อมภายนอกที่คุกคามต่อการดำเนินงานด้านเศรษฐกิจพอเพียงของสถานศึกษา เช่น สภาพทางสังคม วัฒนธรรม เทคโนโลยี และการแข่งขัน เป็นต้น

6. ผู้มีส่วนเกี่ยวข้องร่วมกันสรุปและนำเสนอผลการวิเคราะห์สภาวะแวดล้อมของการดำเนินงานด้านเศรษฐกิจพอเพียง

ขั้นที่ 2 การกำหนดกลยุทธ์

การกำหนดกลยุทธ์ หมายถึง กระบวนการออกแบบตัดสินใจที่เหมาะสม จากการวิเคราะห์ สังเคราะห์สภาพแวดล้อมและทางเลือกด้วยเทคนิคต่าง ๆ แล้วสามารถนำไปปฏิบัติได้จริงเพื่อให้บรรลุเป้าประสงค์ ดังนั้นการจัดทำแผนกลยุทธ์จึงเป็นกระบวนการที่สำคัญ หากกลยุทธ์ที่กำหนดไว้ไม่ได้นำไปปฏิบัติ เป้าประสงค์ต่าง ๆ ที่ตั้งไว้ก็จะไม่บรรลุอย่างมีประสิทธิภาพ ซึ่งการกำหนดกลยุทธ์จะดำเนินการดังนี้

1. จัดประชุมผู้มีส่วนเกี่ยวข้องกับการดำเนินงานด้านเศรษฐกิจพอเพียง ได้แก่ ผู้บริหารโรงเรียน ครูและบุคลากรทางการศึกษา เพื่อกำหนดกลยุทธ์ร่วมกัน
2. ผู้บริหารโรงเรียน ครูและบุคลากรทางการศึกษา ร่วมกันกำหนดวิสัยทัศน์ พันธกิจ เป้าประสงค์ และกลยุทธ์การดำเนินงานด้านเศรษฐกิจพอเพียง อย่างมีประสิทธิภาพ
3. ผู้บริหารโรงเรียน ครูและบุคลากรทางการศึกษาร่วมกันจัดทำแผนกลยุทธ์ และแผนปฏิบัติการประจำปี โครงการ/กิจกรรม และตัวชี้วัดความสำเร็จให้สอดคล้องกับแนวทางการดำเนินงานด้านเศรษฐกิจพอเพียง

ขั้นที่ 3 การปฏิบัติตามกลยุทธ์

การปฏิบัติตามกลยุทธ์ หมายถึง การเปลี่ยนกลยุทธ์ที่เป็นความคิดให้เป็นการกระทำด้วยการพัฒนาแผนดำเนินการเพื่อให้กลยุทธ์เกิดประโยชน์แก่องค์กรอย่างเป็นรูปธรรม และมีประสิทธิภาพ ดังนี้

1. สถานศึกษาจัดทำคำสั่งมอบหมายงานรับผิดชอบให้แก่ ครูและบุคลากรทางการศึกษาในการดำเนินงานแต่ละแผนงาน/โครงการอย่างชัดเจน

2. สถานศึกษาจัดประชุมผู้ที่มีส่วนเกี่ยวข้องเพื่อชี้แจงการดำเนินงานแต่ละแผนงาน/โครงการก่อนการดำเนินงาน
3. สถานศึกษาจัดสรรทรัพยากรและงบประมาณสำหรับการดำเนินงานแต่ละแผนงาน/โครงการอย่างเพียงพอและทันตามกำหนด
4. สถานศึกษาดำเนินงานแต่ละแผนงาน/โครงการตามปฏิทินที่ได้กำหนดไว้

ขั้นที่ 4 การประเมินผลและการควบคุมกลยุทธ์

การประเมินผลและการควบคุมกลยุทธ์ หมายถึง การติดตามผลการปฏิบัติงานตามแผนปฏิบัติการที่สอดคล้องกับการดำเนินงานด้านเศรษฐกิจพอเพียง อย่างมีประสิทธิภาพ การประเมินผลสำเร็จตามเป้าประสงค์ สถานศึกษาดำเนินการดังนี้

1. สถานศึกษาแต่งตั้งคณะกรรมการกำกับ ติดตาม นิเทศ วัตถุประสงค์และประเมินผลการดำเนินงานด้านเศรษฐกิจพอเพียง ตามที่กำหนดในแผนงาน/โครงการ
2. คณะกรรมการวัดและประเมินผลการดำเนินงานด้านเศรษฐกิจพอเพียง ตามแผนงาน/โครงการและกิจกรรมอย่างจริงจังสม่ำเสมอ และเป็นกัลยาณมิตร
3. ผู้รับผิดชอบโครงการจัดทำรายงานโครงการ เสนอต่อหัวหน้าฝ่ายและผู้บริหารสถานศึกษา
4. สถานศึกษารายงานผลการดำเนินงานด้านเศรษฐกิจพอเพียง ให้หน่วยงานต้นสังกัดและผู้มีส่วนเกี่ยวข้องทราบ
5. สถานศึกษาประชาสัมพันธ์และเผยแพร่ผลงานด้านเศรษฐกิจพอเพียง ผ่านช่องทางต่าง ๆ อย่างต่อเนื่อง

ตอนที่ 4

บทบาทและหน้าที่ของผู้มีส่วนเกี่ยวข้องเกี่ยวกับกลยุทธ์การพัฒนาระบบการบริหารจัดการสถานศึกษา

สู่ความเป็นเลิศตามหลักปรัชญาของเศรษฐกิจพอเพียงของโรงเรียนบ้านโป่งเป็ย

สังกัดสำนักงานเขตพื้นที่การศึกษาประถมศึกษาบึงกาฬ

การดำเนินงานตามด้านเศรษฐกิจพอเพียง ต้องอาศัยพลังความร่วมมือจากครู และบุคลากรทุกฝ่ายในโรงเรียน เพื่อให้เกิดความชัดเจนในการทำงาน จึงกำหนดให้มีคณะกรรมการรับผิดชอบการดำเนินเศรษฐกิจพอเพียงในสถานศึกษา

หลักปรัชญาเศรษฐกิจพอเพียงสู่สถานศึกษาที่จะเกิดขึ้นกับบุคคลที่มีส่วนเกี่ยวข้อง ดังนี้ (กระทรวงศึกษาธิการ, 2550 : 30)

1. ผู้บริหารสถานศึกษา

- 1.1 มีความรู้ความเข้าใจเกี่ยวกับหลักการ แนวคิด ปรัชญาของเศรษฐกิจพอเพียง
- 1.2 นำหลักการ แนวคิด ปรัชญาของเศรษฐกิจพอเพียงไปใช้ในการบริหารจัดการสถานศึกษา
- 1.3 ปฏิบัติตนตามแนวทางปรัชญาของเศรษฐกิจพอเพียง และเป็นแบบอย่างที่ดี
- 1.4 เผยแพร่หลักการ แนวคิด ปรัชญาของเศรษฐกิจพอเพียง

2. ครูผู้สอน

- 2.1 มีความรู้ความเข้าใจในเกี่ยวกับหลักการ แนวคิด ปรัชญาของเศรษฐกิจพอเพียง
- 2.2 นำหลักการ แนวคิด ปรัชญาของเศรษฐกิจพอเพียงไปใช้ในการจัดการเรียนรู้และพัฒนาผู้เรียน
- 2.3 ปฏิบัติตนตามแนวทางปรัชญาของเศรษฐกิจพอเพียง และเป็นแบบอย่างที่ดี
- 2.4 เผยแพร่หลักการ แนวคิด ปรัชญาของเศรษฐกิจพอเพียง

3. บุคลากรทางการศึกษา

- 3.1 มีความรู้ความเข้าใจเกี่ยวกับหลักการ แนวคิด ปรัชญาของเศรษฐกิจพอเพียง
- 3.2 นำหลักการ แนวคิด ปรัชญาของเศรษฐกิจพอเพียงไปใช้ในการปฏิบัติหน้าที่
- 3.2 ปฏิบัติตนตามแนวทางปรัชญาของเศรษฐกิจพอเพียง และเป็นแบบอย่างที่ดี
- 3.4 เผยแพร่หลักการ แนวคิด ปรัชญาของเศรษฐกิจพอเพียง

4. ผู้ปกครอง คณะกรรมการสถานศึกษาขั้นพื้นฐาน และชุมชน

- 4.1 มีความรู้ความเข้าใจเกี่ยวกับหลักการ แนวคิด ปรัชญาของเศรษฐกิจพอเพียง
- 4.2 ปฏิบัติตนตามแนวทางปรัชญาของเศรษฐกิจพอเพียงและเป็นแบบอย่างที่ดี
- 4.3 เผยแพร่หลักการ แนวคิด ปรัชญาเศรษฐกิจพอเพียง
- 4.4 ส่งเสริม สนับสนุนการขับเคลื่อนปรัชญาของเศรษฐกิจพอเพียงสู่สถานศึกษา

5. นักเรียน

- 5.1 มีความรู้ความเข้าใจเกี่ยวกับหลักการ แนวคิด ปรัชญาของเศรษฐกิจพอเพียง
- 5.2 ปฏิบัติตนตามแนวทางปรัชญาของเศรษฐกิจพอเพียง
- 5.3 เผยแพร่หลักการ แนวคิด ปรัชญาของเศรษฐกิจพอเพียง

บรรณานุกรม

- กระทรวงศึกษาธิการ. (2550). *แนวทางปฏิรูปการศึกษาของกระทรวงศึกษาธิการ*. กรุงเทพฯ :
ที.เอส.บี. โปรดักส์.
- สำนักงานคณะกรรมการการศึกษาแห่งชาติ. (2553). *พระราชบัญญัติการศึกษาแห่งชาติ พ.ศ.2542 และที่แก้ไขเพิ่มเติม (ฉบับที่ 3) พ.ศ.2553*. กรุงเทพฯ:
สำนักนายกรัฐมนตรี.
- สำนักงานเลขาธิการสภาการศึกษา. (2560). *แผนการศึกษาแห่งชาติพ.ศ. 2560 – 2579*.
กรุงเทพฯ:
- สำนักงานปลัดกระทรวงมหาดไทย. (2560). *คู่มือการขับเคลื่อนการน้อมนำหลักปรัชญาของ
เศรษฐกิจพอเพียงไปสู่การปฏิบัติจนเป็นวิถีชีวิต*. กรุงเทพฯ:
- อรรรรณ ป้อมดำ. (2561). *การขับเคลื่อนศูนย์การเรียนรู้ ตามหลักปรัชญาของเศรษฐกิจ
พอเพียงในสถานศึกษา สังกัดสำนักงานเขตพื้นที่การศึกษาประถมศึกษาลพบุรี เขต
2. [ระบบออนไลน์]. เข้าถึงได้จาก http://www.ska2.go.th/reis/data/research/25620925_132232_3434.pdf สืบค้นเมื่อ 18 เมษายน 2563*

วารสารสหวิทยาการวิจัยและวิชาการ, 2 (5) : กันยายน-ตุลาคม 2565.

Interdisciplinary Academic and Research Journal, 2 (5) : September-October 2022. ISSN: 2774-0374

Website: <https://so03.tci-thaijo.org/index.php/IARJ/index> ; DOI: <https://doi.org/10.14456/iarj.2022.97>

รูปแบบการพัฒนาการบริหารจัดการสถานศึกษาสู่ความเป็นเลิศตามหลักปรัชญาของเศรษฐกิจพอเพียง
โรงเรียนบ้านโป่งเปือย สังกัดสำนักงานเขตพื้นที่การศึกษาประถมศึกษาบึงกาฬ
The Development Model of the Excellence School Management Based Philosophy of
Sufficiency Economy, Ban Pongpuey School, Bueng Kan Primary Education Area Office

เทพิน เศรษฐบุดี

Tapin Setthabodee

โรงเรียนบ้านโป่งเปือย สำนักงานเขตพื้นที่การศึกษาประถมศึกษาบึงกาฬ

Ban Pongpuey School, Bueng Kan Primary Education Area Office

E-mail: tapin1020@gmail.com, ORCID ID: <https://orcid.org/0000-0002-5194-7275>

Received 09/09/2022

Revised 12/09/2022

Accepted 12/09/2022

บทคัดย่อ

การวิจัยครั้งนี้ผู้วิจัยได้สำรวจความต้องการในการบริหารจัดการสถานศึกษาจากการประชุมผู้มีส่วนเกี่ยวข้อง จึงได้ข้อสรุปร่วมกันว่า ให้ผู้เรียนได้เรียนรู้อย่างหลากหลายตามความสนใจและศักยภาพของผู้เรียน และอยากให้โรงเรียนมีคุณภาพ มีความเป็นเลิศตามหลักปรัชญาของเศรษฐกิจพอเพียง ผู้วิจัยในฐานะผู้บริหารโรงเรียนจึงได้เชิญผู้มีส่วนเกี่ยวข้องทุกฝ่ายเข้าร่วมประชุม เพื่อนำผลการวิจัยไปใช้เป็นแนวทางในการพัฒนาการจัดการศึกษาต่อไป โดยมีวัตถุประสงค์เพื่อ 1) ศึกษาสภาพการบริหารจัดการสถานศึกษาสู่ความเป็นเลิศตามหลักปรัชญาของเศรษฐกิจพอเพียง 2) สร้างและพัฒนารูปแบบการพัฒนาการบริหารจัดการสถานศึกษาสู่ความเป็นเลิศตามหลักปรัชญาของเศรษฐกิจพอเพียง 3) ทดลองใช้รูปแบบการพัฒนาการบริหารจัดการสถานศึกษาสู่ความเป็นเลิศตามหลักปรัชญาของเศรษฐกิจพอเพียง และ 4) ศึกษาความพึงพอใจของผู้มีส่วนเกี่ยวข้องที่มีต่อผลการดำเนินงานตามรูปแบบการพัฒนาการบริหารจัดการสถานศึกษาสู่ความเป็นเลิศตามหลักปรัชญาของเศรษฐกิจพอเพียง การศึกษาครั้งนี้ทำการศึกษาโรงเรียนบ้านโป่งเปือย สังกัดสำนักงานเขตพื้นที่การศึกษาประถมศึกษาบึงกาฬ โดยใช้วิธีการวิจัยแบบผสมผสานวิธี (Mixed Methods Research) กลุ่มตัวอย่างที่ใช้ในการวิจัยครั้งนี้ ได้แก่ สถานศึกษาซึ่งเป็นโรงเรียนขยายโอกาสทางการศึกษา ในสังกัดสำนักงานเขตพื้นที่การศึกษาประถมศึกษาบึงกาฬ จำนวน 50 โรงเรียน มีผู้ให้ข้อมูลจำนวน 300 คน แบ่งการดำเนินการเป็น 4 ระยะ ดังนี้ **ระยะที่ 1** การศึกษาสภาพปัจจุบัน เป็นการศึกษาวิเคราะห์สภาพข้อเท็จจริงในปัจจุบันเกี่ยวกับรูปแบบการพัฒนาการบริหารจัดการสถานศึกษาสู่ความเป็นเลิศตามหลักปรัชญาของเศรษฐกิจพอเพียง โรงเรียนบ้านโป่งเปือย มี 2 ขั้นตอนคือ 1) ศึกษาวิเคราะห์เอกสารที่เกี่ยวข้องกับรูปแบบการพัฒนาการบริหารจัดการสถานศึกษาสู่ความเป็นเลิศตามหลักปรัชญาของเศรษฐกิจพอเพียง 2) ศึกษาสภาพข้อเท็จจริงในปัจจุบัน

[285]

Citation: เทพิน เศรษฐบุดี. (2565). รูปแบบการพัฒนาการบริหารจัดการสถานศึกษาสู่ความเป็นเลิศตามหลักปรัชญาของเศรษฐกิจพอเพียงโรงเรียนบ้านโป่งเปือย สังกัดสำนักงานเขตพื้นที่การศึกษาประถมศึกษาบึงกาฬ. วารสารสหวิทยาการวิจัยและวิชาการ, 2 (5), 285-308.
Setthabodee, T., (2022). The Development Model of the Excellence School Management Based Philosophy of Sufficiency Economy, Ban Pongpuey School, Bueng Kan Primary Education Area Office. Interdisciplinary Academic and Research Journal, 2 (5), 285-308 ; DOI: <https://doi.org/10.14456/iarj.2022.97>

วารสารสหวิทยาการวิจัยและวิชาการ, 2 (5) : กันยายน-ตุลาคม 2565.

Interdisciplinary Academic and Research Journal, 2 (5) : September-October 2022. ISSN: 2774-0374

Website: <https://so03.tci-thaijo.org/index.php/IARJ/index> ; DOI: <https://doi.org/10.14456/iaj.2022.97>

เกี่ยวกับรูปแบบการพัฒนาการบริหารจัดการสถานศึกษาสู่ความเป็นเลิศตามหลักปรัชญาของเศรษฐกิจพอเพียง และสัมภาษณ์ผู้ทรงคุณวุฒิโรงเรียนต้นแบบ (Best practice) ประกอบด้วย ผู้บริหาร ครูผู้สอนหรือผู้รับผิดชอบโครงการเศรษฐกิจพอเพียงหรือครูผู้รับผิดชอบโครงการโรงเรียนพระราชทานและตัวแทนกรรมการสถานศึกษาในโรงเรียนขยายโอกาสทางการศึกษา จำนวน 4 โรงเรียน รวม 16 คน **ระยะที่ 2** สร้างและพัฒนารูปแบบการพัฒนาการบริหารจัดการสถานศึกษาสู่ความเป็นเลิศตามหลักปรัชญาของเศรษฐกิจพอเพียง โรงเรียนบ้านโป่งเปือย สังกัดสำนักงานเขตพื้นที่การศึกษาประถมศึกษาบึงกาฬ ในขั้นตอนนี้เป็นการร่าง สร้าง และพัฒนารูปแบบ ผู้วิจัยได้ดำเนินการ 6 ขั้นตอนคือ 1) นำผลที่ได้จากการศึกษาสภาพข้อเท็จจริงในปัจจุบันจากระยะที่ 1 มาเป็นพื้นฐานของการสร้างเครื่องมือเพื่อสร้างรูปแบบ 2) สร้างแบบสอบถามระดับการปฏิบัติเกี่ยวกับรูปแบบ จากนั้นนำไปเก็บรวบรวมข้อมูล 3) วิเคราะห์องค์ประกอบ (Factor Analysis) ของรูปแบบ นำมาวิเคราะห์ด้วยการคำนวณค่าเฉลี่ยและส่วนเบี่ยงเบนมาตรฐาน (Standard Deviation) รวมทั้งวิเคราะห์องค์ประกอบของรูปแบบ ซึ่งครอบคลุมมิติของระบบสามด้าน ได้แก่ ปัจจัยนำเข้า (Input) กระบวนการ (Process) และผลผลิต (Output) 4) วิเคราะห์องค์ประกอบเชิงยืนยัน 5) กำหนดโครงสร้างรูปแบบ และดำเนินการกร่างรูปแบบ ประกอบด้วย ยุทธศาสตร์ กลยุทธ์และโครงการต่าง ๆ เพื่อนำไปทดลองใช้ในการพัฒนาโรงเรียน 6) ตรวจสอบความตรงและความเหมาะสมของรูปแบบโดยการประชุมผู้เชี่ยวชาญและผู้ทรงคุณวุฒิ โดยนำแนวทางการหนุนเสริมชุมชนการเรียนรู้ทางวิชาชีพเพื่อพัฒนาผู้เรียน **ระยะที่ 3** ทดลองใช้รูปแบบโดยการนำรูปแบบไปทดลองใช้ในโรงเรียนบ้านโป่งเปือย ทดลองใช้ 2 รอบ ในปีการศึกษา 2563 และปีการศึกษา 2564 โดยได้จัดทำคู่มือการดำเนินงานในการปฏิบัติตามรูปแบบ และ**ระยะที่ 4** ประเมินผลความพึงพอใจของผู้มีส่วนเกี่ยวข้องที่มีต่อผลการดำเนินงานตามรูปแบบ เครื่องมือที่ใช้ในการเก็บรวบรวมข้อมูล เป็นแบบวิเคราะห์เอกสาร แบบสัมภาษณ์แบบไม่มีโครงสร้าง และแบบสอบถามความคิดเห็นมาตราส่วนประมาณค่า 5 ระดับ มีค่าดัชนีความสอดคล้อง (IOC) ระหว่าง 0.80-1.00 ค่าอำนาจจำแนกระหว่าง 0.39-0.85 และค่าความเชื่อมั่นทั้งฉบับ เท่ากับ 0.99 สถิติที่ใช้ในการวิเคราะห์ข้อมูล ได้แก่ ค่าความถี่ ร้อยละ ค่าเฉลี่ย ส่วนเบี่ยงเบนมาตรฐาน และสถิติเชิงอ้างอิง ได้แก่ การวิเคราะห์องค์ประกอบเชิงยืนยัน โดยใช้โปรแกรมสำเร็จรูปทางสถิติ และวิเคราะห์ข้อมูลเชิงคุณภาพด้วยการวิเคราะห์เชิงเนื้อหา และการสร้างข้อสรุปแบบอุปนัย **ผลการวิจัยพบว่า** (1) สภาพการบริหารจัดการสถานศึกษาสู่ความเป็นเลิศตามหลักปรัชญาของเศรษฐกิจพอเพียง พบว่าด้านการบริหารจัดการสถานศึกษาสู่ความเป็นเลิศตามหลักปรัชญาของเศรษฐกิจพอเพียง มีองค์ประกอบที่เกี่ยวข้อง 7 องค์ประกอบ ได้แก่ ด้านภาวะผู้นำเชิงกลยุทธ์ ด้านการมุ่งเน้นการพัฒนาบุคลากร ด้านหลักสูตร และการจัดการเรียนการสอน ด้านการจัดกิจกรรมพัฒนาผู้เรียน ด้านการวัด การวิเคราะห์และการจัดการความรู้ ด้านการมุ่งเน้นนักเรียน ผู้มีส่วนได้ส่วนเสีย และด้านผลลัพธ์การดำเนินงาน ส่วนด้านองค์ประกอบเชิงระบบของรูปแบบ มี 3 องค์ประกอบ ได้แก่ 1) ปัจจัยนำเข้า 2) ปัจจัยกระบวนการ และ 3) ปัจจัยผลผลิต (2) รูปแบบการพัฒนาการบริหารจัดการสถานศึกษาสู่ความเป็นเลิศตามหลักปรัชญาของ

[286]

Citation: เทพิน เศรษฐบดี. (2565). รูปแบบการพัฒนาการบริหารจัดการสถานศึกษาสู่ความเป็นเลิศตามหลักปรัชญาของเศรษฐกิจพอเพียงโรงเรียนบ้านโป่งเปือย สังกัดสำนักงานเขตพื้นที่การศึกษาประถมศึกษาบึงกาฬ. วารสารสหวิทยาการวิจัยและวิชาการ, 2 (5), 285-308.
Setthabodee, T., (2022). The Development Model of the Excellence School Management Based Philosophy of Sufficiency Economy, Ban Pongyuey School, Bueng Kan Primary Education Area Office. Interdisciplinary Academic and Research Journal, 2 (5), 285-308 ; DOI: <https://doi.org/10.14456/iaj.2022.97>

วารสารสหวิทยาการวิจัยและวิชาการ, 2 (5) : กันยายน-ตุลาคม 2565.

Interdisciplinary Academic and Research Journal, 2 (5) : September-October 2022. ISSN: 2774-0374

Website: <https://so03.tci-thaijo.org/index.php/IARJ/index> ; DOI: <https://doi.org/10.14456/iarj.2022.97>

เศรษฐกิจพอเพียง ประกอบด้วย 3 องค์ประกอบหลัก ซึ่งมีผลการวิเคราะห์องค์ประกอบเชิงยืนยันอันดับที่ ดังนี้ **1) ปัจจัยนำเข้า** มี 2 องค์ประกอบย่อย คือ ด้านภาวะผู้นำเชิงกลยุทธ์ และด้านการมุ่งเน้นการพัฒนาบุคลากร มีค่าสถิติ Bartlett's Test of Sphericity เท่ากับ 520.863 โดยมีนัยสำคัญทางสถิติที่ระดับ 0.001 และค่าดัชนี Kaiser-Meyer-Olkin เท่ากับ 0.783 จึงกล่าวได้ว่าดัชนีชี้วัดขององค์ประกอบด้านปัจจัยนำเข้า มีความสัมพันธ์เหมาะสมกันดีมาก สามารถนำไปวิเคราะห์องค์ประกอบเชิงยืนยันต่อไปได้ **2) กระบวนการ** มี 4 องค์ประกอบย่อย คือ ด้านหลักสูตรและการจัดการเรียนการสอน ด้านการจัดกิจกรรมพัฒนาผู้เรียน ด้านการวัด การวิเคราะห์และการจัดการความรู้ และ ด้านการมุ่งเน้นนักเรียน ผู้มีส่วนได้ส่วนเสีย มีค่าสถิติ Bartlett's Test of Sphericity เท่ากับ 758.843 โดยมีนัยสำคัญทางสถิติที่ระดับ 0.001 และค่าดัชนี Kaiser-Meyer-Olkin เท่ากับ 0.791 จึงกล่าวได้ว่าดัชนีชี้วัดขององค์ประกอบด้านกระบวนการ มีความสัมพันธ์เหมาะสมกันดีมาก สามารถนำไปวิเคราะห์องค์ประกอบเชิงยืนยันต่อไปได้ **3) ผลผลิต** มี 1 องค์ประกอบย่อย คือ ด้านผลลัพธ์การดำเนินงาน (Result) มีค่าสถิติ Bartlett's Test of Sphericity เท่ากับ 458.604 โดยมีนัยสำคัญทางสถิติที่ระดับ 0.001 และค่าดัชนี Kaiser-Meyer-Olkin เท่ากับ 0.808 จึงกล่าวได้ว่าดัชนีชี้วัดขององค์ประกอบด้านปัจจัยผลผลิต มีความสัมพันธ์เหมาะสมกันดีมาก สามารถนำไปวิเคราะห์องค์ประกอบเชิงยืนยันต่อไปได้ ผลการวิเคราะห์องค์ประกอบเชิงยืนยันอันดับที่ 2 สรุปได้ว่าโมเดลมีความสอดคล้องกับข้อมูลเชิงประจักษ์ (3) ผลการทดลองใช้รูปแบบการพัฒนาการบริหารจัดการสถานศึกษาสู่ความเป็นเลิศตามหลักปรัชญาของเศรษฐกิจพอเพียง พบว่า โรงเรียนมีผลการปฏิบัติงานที่ได้รับการพัฒนาตาม 6 กลยุทธ์ สูงขึ้น และนักเรียนมีผลสัมฤทธิ์ทางการเรียนสูงขึ้น (4) ความพึงพอใจของผู้มีส่วนเกี่ยวข้องที่มีต่อผลการดำเนินงานตามรูปแบบการพัฒนาการบริหารจัดการสถานศึกษาสู่ความเป็นเลิศตามหลักปรัชญาของเศรษฐกิจพอเพียง จำแนกตามผู้ตอบแบบสอบถาม พบว่า ผู้บริหาร ครู คณะกรรมการสถานศึกษาขั้นพื้นฐาน นักเรียน และ ผู้ปกครอง มีความพึงพอใจอยู่ในระดับมากที่สุด

คำสำคัญ: การพัฒนา; การบริหารจัดการสถานศึกษาสู่ความเป็นเลิศ; หลักปรัชญาของเศรษฐกิจพอเพียง

Abstract

In this research, the researcher surveyed the need for institutional management from the meeting of stakeholders, so it was concluded that learners can learn in a variety of ways according to their interests and potential. and would like the school to have quality and excellence in accordance with the philosophy of sufficiency economy. The researcher, as a school administrator, therefore invited all stakeholders to attend the meeting in order to use the research results as a guideline for further development of educational management. This research aims to: (1) Study the state of educational institution management towards excellence

[287]

Citation: เทพิน เศรษฐบุตร. (2565). รูปแบบการพัฒนาการบริหารจัดการสถานศึกษาสู่ความเป็นเลิศตามหลักปรัชญาของเศรษฐกิจพอเพียงโรงเรียนบ้านโป่งเปี้ยว สังกัดสำนักงานเขตพื้นที่การศึกษาประถมศึกษาบึงกาฬ. วารสารสหวิทยาการวิจัยและวิชาการ, 2 (5), 285-308.
Setthabodde, T., (2022). The Development Model of the Excellence School Management Based Philosophy of Sufficiency Economy, Ban Pongpuey School, Bueng Kan Primary Education Area Office. Interdisciplinary Academic and Research Journal, 2 (5), 285-308 ; DOI: <https://doi.org/10.14456/iarj.2022.97>

วารสารสหวิทยาการวิจัยและวิชาการ, 2 (5) : กันยายน-ตุลาคม 2565.

Interdisciplinary Academic and Research Journal, 2 (5) : September-October 2022. ISSN: 2774-0374

Website: <https://so03.tci-thaijo.org/index.php/IARJ/index> ; DOI: <https://doi.org/10.14456/iarj.2022.97>

.....

in accordance with the philosophy of sufficiency economy. (2) Create and develop a model for the development of educational institution management towards excellence in accordance with the philosophy of sufficiency economy. (3) Experimental model of educational institution management development towards excellence in accordance with the philosophy of sufficiency economy. And (4) to study the satisfaction of those involved in the performance according to the model of educational institution management development towards excellence according to the philosophy of sufficiency economy. This study was conducted at Ban Pong Pue School under the Bueng Kan Primary Educational Service Area Office using Mixed Methods Research. The sample group used in this research consisted of 50 schools which are educational opportunity extension schools under the Bueng Kan Primary Educational Service Area Office, 50 schools, There are 300 informants. The tools used for data collection were Document Analysis, Unstructured Interview, and Opinion Questionnaire. The statistics used to analyze the data are frequency, percentage, mean, standard deviation. Reference statistics include Confirmatory Factor Analysis using statistical software packages. And analyze the qualitative data with Content analysis and Analytic inductive. The results showed that: (1) The state of educational institution management towards excellence in accordance with the Sufficiency Economy Philosophy found that there were seven relevant components in management, namely: Strategic Leadership, focusing on personnel development, curriculum and teaching and learning management, student development activities, measurement, analysis and knowledge management, stakeholder-focused students, and operational results. There are three systemic components of a model: (a) input factors, (b) process factors, and (b) output factors. (2) The model for the development of educational institution management towards excellence in accordance with the philosophy of sufficiency economy consists of 3 main components as follows; (a) Input has two sub-components: (1.1) Strategic Leadership, (1.2) Focus on Personnel Development. (b) The process has 4 sub-components: (2.1) Curriculum and Instructional Management, (2.2) Student Development Activities, (2.3) Measurement Analysis and Knowledge Management, (2.4) Student Focus. stakeholders, (c) Output has one subcomponent, which is the result of the operation. (3) The results of the experimental use of the model for improving the management of educational institutions towards excellence according to the philosophy of sufficiency economy showed that schools had higher performance developed according to 6 strategies, and students have higher academic achievement. (4)

[288]

Citation: เทพิน เศรษฐบุดี. (2565). รูปแบบการพัฒนาการบริหารจัดการสถานศึกษาสู่ความเป็นเลิศตามหลักปรัชญาของเศรษฐกิจพอเพียงเพื่อโรงเรียนบ้านโป่งเปี้ยว สังกัดสำนักงานเขตพื้นที่การศึกษาประถมศึกษาบึงกาฬ. วารสารสหวิทยาการวิจัยและวิชาการ, 2 (5), 285-308.
Setthabodde, T., (2022). The Development Model of the Excellence School Management Based Philosophy of Sufficiency Economy, Ban Pongpuey School, Bueng Kan Primary Education Area Office. Interdisciplinary Academic and Research Journal, 2 (5), 285-308 ; DOI: <https://doi.org/10.14456/iarj.2022.97>

วารสารสหวิทยาการวิจัยและวิชาการ, 2 (5) : กันยายน-ตุลาคม 2565.

Interdisciplinary Academic and Research Journal, 2 (5) : September-October 2022. ISSN: 2774-0374

Website: <https://so03.tci-thaijo.org/index.php/IARJ/index> ; DOI: <https://doi.org/10.14456/iarj.2022.97>

Satisfaction of those involved in the performance according to the model of educational institution management development towards excellence according to the philosophy of sufficiency economy, That is to say, both administrators, teachers, basic education committees, students, and parents were satisfied at the highest level.

Keywords: Development; Excellence School Management; Philosophy of Sufficiency Economy

บทนำ

สถานการณ์โลกที่เปลี่ยนแปลงอย่างรวดเร็ว และเชื่อมโยงกันใกล้ชิดมาก การแข่งขันด้านเศรษฐกิจจะเข้มข้นมากขึ้น สังคมโลกจะมีความเชื่อมโยงใกล้ชิดมากขึ้นเป็นสภาพไร้พรมแดน การพัฒนาเทคโนโลยีจะมีการเปลี่ยนแปลงอย่างรวดเร็วและจะกระทบชีวิตความเป็นอยู่ในสังคม ประเทศไทยจึงต้องเร่งพัฒนาปัจจัยยุทธศาสตร์ทุกด้าน โดยเฉพาะอย่างยิ่งการพัฒนาทุนมนุษย์ จากการยกระดับคุณภาพการศึกษาเพื่อเตรียมความพร้อมคน สังคม และระบบเศรษฐกิจของประเทศให้สามารถปรับตัวรองรับการเปลี่ยนแปลงได้อย่างเหมาะสม (สำนักงานคณะกรรมการพัฒนาการเศรษฐกิจและสังคมแห่งชาติ, 2559: 1-3) ระบบการศึกษาไทยในปัจจุบันมีผลการพัฒนายังไม่เป็นที่น่าพอใจเนื่องจากผลสัมฤทธิ์ทางการเรียนระดับการศึกษาขั้นพื้นฐานมีคะแนนต่ำกว่าค่าเฉลี่ยมากและต่ำกว่าหลายประเทศในแถบเอเชีย จึงมีความจำเป็นต้องมีการปฏิรูปการศึกษาเพื่อให้ระบบการศึกษาเป็นกลไกหลักในการขับเคลื่อนประเทศ ภายใต้รัฐธรรมนูญแห่งราชอาณาจักรไทยฉบับใหม่ โดยสอดคล้องกับวิสัยทัศน์แผนการศึกษาแห่งชาติ พ.ศ.2560-2579 ที่กำหนดให้คนไทยทุกคนได้รับการศึกษาและเรียนรู้ตลอดชีวิตอย่างมีคุณภาพ ตามหลักปรัชญาของเศรษฐกิจพอเพียงและการเปลี่ยนแปลงของโลกศตวรรษที่ 21 การบริหารการศึกษาต้องมีการจัดการเรียนการสอนที่เป็นพลวัตเพิ่มศักยภาพการบริหารจัดการทุกระดับให้พร้อมสำหรับการแข่งขันในเวทีโลก (สำนักงานเลขาธิการสภาการศึกษา, 2560: ค-จ) ซึ่งการยกระดับคุณภาพการศึกษาและมาตรฐานของการศึกษานั้นว่าเป็นความจำเป็นอย่างยิ่ง ดังนั้นนักเรียนทุกคนจึงควรได้รับการศึกษาที่มีคุณภาพเป็นเลิศ ซึ่งจำเป็นต้องอาศัยการพัฒนาระบบการศึกษาไปสู่ระบบการศึกษาที่มีศักยภาพสูง (High performing Education System) ประเด็นสำคัญในการปรับปรุงคุณภาพการศึกษา คือ การที่มีโรงเรียนที่มีคุณภาพ (สำนักงานเลขาธิการสภาการศึกษา, 2557: 53) ภายใต้รูปแบบการบริหารการศึกษาที่มีการกระจายอำนาจการบริหารและการจัดการศึกษา ทั้งด้านการบริหารวิชาการ การบริหารงบประมาณ การบริหารงานบุคคล และการบริหารงานทั่วไป ไปยังสถานศึกษาในเขตพื้นที่การศึกษาโดยตรง เพื่อมุ่งส่งเสริมสถานศึกษาให้ก้าวสู่ความเป็นเลิศ เกิดการพัฒนาการจัดการศึกษาอย่างมีคุณภาพ ความเป็นเลิศและเกิดความเสมอภาคในการให้บริการทางการศึกษาที่เท่าเทียมกันและได้มาตรฐาน (นัฏฐยาพิพัฒน์ นรารุณ และนิษฐ์วดี จิรโรจน์ภิญโญ, 2561: 225) ดังนั้น สถานศึกษาที่เป็นเลิศจึงเป็นเป้าหมายของทุก

[289]

Citation: เทพิน เศรษฐบดี. (2565). รูปแบบการพัฒนาการจัดการศึกษาสู่ความเป็นเลิศตามหลักปรัชญาของเศรษฐกิจพอเพียงโรงเรียนบ้านโป่งเปี้ยว จังหวัดลำปางงานเขตพื้นที่การศึกษาประถมศึกษาลำปาง. วารสารสหวิทยาการวิจัยและวิชาการ, 2 (5), 285-308.
Setthabodde, T., (2022). The Development Model of the Excellence School Management Based Philosophy of Sufficiency Economy, Ban Pongyue School, Bueng Kan Primary Education Area Office. Interdisciplinary Academic and Research Journal, 2 (5), 285-308 ; DOI: <https://doi.org/10.14456/iarj.2022.97>

วารสารสหวิทยาการวิจัยและวิชาการ, 2 (5) : กันยายน-ตุลาคม 2565.

Interdisciplinary Academic and Research Journal, 2 (5) : September-October 2022. ISSN: 2774-0374

Website: <https://so03.tci-thaijo.org/index.php/IARJ/index> ; DOI: <https://doi.org/10.14456/iaj.2022.97>

สถานศึกษาที่ต้องการผู้นำที่มีความเป็นมืออาชีพ เพื่อปรับตัวให้เข้ากับสถานการณ์ และสร้างขีดความสามารถในการแข่งขัน นำพาสถานศึกษาไปสู่ความเป็นเลิศ (สภาขับเคลื่อนการปฏิรูปประเทศด้านการศึกษา, 2559: 1)

แนวคิดการจัดการศึกษา (Conceptual Design) ตามแผนการศึกษาชาติยึดหลักสำคัญในการจัดการศึกษาประกอบด้วย หลักการจัดการศึกษาเพื่อปวงชน (Education for All) หลักการจัดการศึกษาเพื่อความเท่าเทียมและทั่วถึง (Inclusive Education) หลักปรัชญาของเศรษฐกิจพอเพียง (Sufficiency Economy) และหลักการมีส่วนร่วมของทุกภาคส่วนของสังคม (All for Education) อีกทั้งยึดตามเป้าหมายการพัฒนาที่ยั่งยืน (Sustainable Development Goals : SDGs 2030) ประเด็นภายในประเทศ (Local Issues) อาทิคุณภาพของคนทุกช่วงวัย การเปลี่ยนแปลงโครงสร้างประชากรของประเทศ ความเหลื่อมล้ำของการกระจายรายได้และวิกฤตด้านสิ่งแวดล้อม โดยนำยุทธศาสตร์ชาติ (National Strategies) มาเป็นกรอบความคิดสำคัญในการจัดทำแผนการศึกษาแห่งชาติ (สำนักงานเลขาธิการสภาการศึกษาแห่งชาติ, 2560: จ-ฉ) ซึ่งกระทรวงศึกษาธิการมีหน้าที่หลักในการจัดการศึกษาที่จะต้องพัฒนากำลังคนให้มีขีดความสามารถ และศักยภาพในการแข่งขันบนเวทีโลก มีแผนการผลิตและพัฒนากำลังคน เพื่อเพิ่มศักยภาพการแข่งขันเตรียมความพร้อมประชากรวัยเรียนให้มีทักษะเพื่อการดำรงชีวิตในศตวรรษที่ 21 3 ด้าน ได้แก่ ทักษะการเรียนรู้และนวัตกรรม ทักษะด้านสารสนเทศ สื่อและเทคโนโลยี และทักษะชีวิตและอาชีพ เพื่อความสำเร็จทั้งด้านการทำงานและการดำเนินชีวิต (กระทรวงศึกษาธิการ, 2558: 24) โดยกำหนดนโยบายที่จะสร้างกระบวนการเรียนรู้ตามรอยพระยุคลบาท เรื่อง เศรษฐกิจพอเพียง โดยอัญเชิญมาใช้เป็นหลักในการพัฒนาคนให้มีคุณภาพสามารถพึ่งตนเองได้ คนส่วนใหญ่พอมี พอกิน พอใช้ พออยู่ ในการดำเนินชีวิต โดยใช้หลักความพอประมาณ การคำนึงถึงความมีเหตุผล มีภูมิคุ้มกันที่ดีในตัว และมีคุณธรรมกำกับความรู้เป็นกรอบในการดำรงชีวิต และเป็นพลเมืองดีของชาติ การขับเคลื่อนหลักปรัชญาของเศรษฐกิจพอเพียงด้านการศึกษา นั้น คือ การดำเนินการส่งเสริมและสนับสนุนให้บุคลากรในภาคการศึกษาทุกระดับ น้อมนำหลักปรัชญาของเศรษฐกิจพอเพียงมาใช้ในชีวิตประจำวัน และการปฏิบัติภารกิจ เช่น การบริหารการศึกษา การบริหารจัดการงบประมาณการศึกษา การจัดสถานศึกษา การจัดกิจกรรมการเรียนรู้ การจัดกิจกรรมพัฒนาผู้เรียน การจัดกิจกรรมนักเรียน เพื่อที่ท้ายที่สุดแล้วเกิดกระบวนการปรับเปลี่ยนวิธีคิดและวิถีปฏิบัติจนเป็นวิถีชีวิต เพื่อผลให้เกิดการปลูกฝังและบ่มเพาะผู้เรียน เด็กและเยาวชน ให้มีจิตสำนึกและอุปนิสัยพอเพียงเพื่อจะได้สามารถดำรงตน และดำเนินชีวิตให้เจริญก้าวหน้าไปได้อย่างสมดุล และพร้อมรับต่อการเปลี่ยนแปลงต่างๆ การขับเคลื่อนสถานศึกษาพอเพียงนั้นมีสถานศึกษาพอเพียงหลายแห่งที่มีความประสงค์จะพัฒนาอย่างต่อเนื่อง และมีศักยภาพที่จะเป็นพี่เลี้ยงให้กับสถานศึกษาอื่น ๆ ในการพัฒนาไปสู่สถานศึกษาพอเพียง ซึ่งมูลนิธิสยามกัมมาจล ธนาकरไทยพาณิชย์ ได้มีบทบาทสำคัญในการพัฒนาสถานศึกษาพอเพียงเหล่านี้โดยร่วมมือกับหน่วยงานต่าง ๆ และดำเนินการโดยเน้นความสมัครใจ การถอดบทเรียน และการสร้างเครือข่ายผ่านตลาดนัดวิชาการ เพื่อให้เกิดการแลกเปลี่ยนเรียนรู้และพัฒนาคุณภาพการจัดการศึกษาตามหลักสูตรปรัชญาของเศรษฐกิจพอเพียงหลังจากที่มีการดำเนินการ

[290]

Citation: เทพิน เศรษฐบุตร. (2565). รูปแบบการพัฒนาการบริหารจัดการสถานศึกษาสู่ความเป็นเลิศตามหลักปรัชญาของเศรษฐกิจพอเพียงโรงเรียนบ้านโป่งเปือย จังหวัดลำปางงานเขตพื้นที่การศึกษาประถมศึกษาบางภาพ. วารสารสหวิทยาการวิจัยและวิชาการ, 2 (5), 285-308.
Setthabodde, T., (2022). The Development Model of the Excellence School Management Based Philosophy of Sufficiency Economy, Ban Pongpuey School, Bueng Kan Primary Education Area Office. Interdisciplinary Academic and Research Journal, 2 (5), 285-308 ; DOI: <https://doi.org/10.14456/iaj.2022.97>

วารสารสหวิทยาการวิจัยและวิชาการ, 2 (5) : กันยายน-ตุลาคม 2565.

Interdisciplinary Academic and Research Journal, 2 (5) : September-October 2022. ISSN: 2774-0374

Website: <https://so03.tci-thaijo.org/index.php/IARJ/index> ; DOI: <https://doi.org/10.14456/iarj.2022.97>

ระยะหนึ่ง ในปี พ.ศ. 2553 กระทรวงศึกษาธิการได้ร่วมกับหลายงานพัฒนาเครื่องมือประเมินศูนย์การเรียนรู้ตามหลักปรัชญาของเศรษฐกิจพอเพียงด้านการศึกษา รวมถึงขั้นตอนวิธีการประเมิน ตลอดจนพัฒนาและแต่งตั้งคณะกรรมการประเมินจากส่วนกลาง โดยมีองค์ประกอบจากหลายภาคส่วนเพื่อให้เกิดการขับเคลื่อนศูนย์การเรียนรู้ตามหลักปรัชญาของเศรษฐกิจพอเพียงอย่างเป็นระบบ (ศูนย์สถานศึกษาพอเพียง มูลนิธิยุวสถิรคุณ, 2560: 1-2) ซึ่งสอดคล้องกับสำนักงานคณะกรรมการการศึกษาขั้นพื้นฐาน (2559ก: 2-3) ที่กล่าวว่าหัวใจสำคัญของการจัดการศึกษาขั้นพื้นฐาน คือ การสร้างและพัฒนาคนไทยเพื่ออนาคตของประเทศ สร้างคนไทยให้เป็นคนดีและคนเก่ง มีคุณลักษณะอันพึงประสงค์ตามค่านิยมหลักของคนไทย 12 ประการ มีความเข้มแข็งทั้งร่างกายและจิตใจ เน้นการอ่านออก เขียนได้ คิดวิเคราะห์เป็น สามารถสร้างวิสัยทัศน์และวางแผนอนาคตที่ดีของตนเองได้ รวมถึงรักษาขนบธรรมเนียมประเพณีอันดีงามของคนไทย และคำนึงถึงประโยชน์ส่วนรวมและประเทศชาติเป็นหลัก

ในการจัดการศึกษาในโรงเรียนขยายโอกาสทางการศึกษาตามพระราชบัญญัติการศึกษาแห่งชาติ พ.ศ. 2542 มาตรา 39 ให้กระทรวงกระจายอำนาจ ทั้งด้านวิชาการ งบประมาณ การบริหารงานบุคคล และการบริหารงานทั่วไปไปยังสำนักงานเขตพื้นที่การศึกษา และสถานศึกษาโดยตรง และจัดการศึกษาทั้ง 3 ระดับในโรงเรียนเดียวกัน คือ ระดับก่อนประถมศึกษา ระดับประถมศึกษา และระดับมัธยมศึกษาตอนต้น การบริหารงานโรงเรียนขยายโอกาสทางการศึกษาจึงมีความยากลำบากกว่าทุกระดับการศึกษา กอปรกับปัญหาต่าง ๆ ของโรงเรียนขยายโอกาสทางการศึกษาในปัจจุบันอีกหลายประการ ทั้งปัญหาในด้านการจัดการเรียนการสอน ขาดบุคลากรที่มีความรู้ความสามารถเฉพาะด้าน บุคลากรไม่เพียงพอ ขาดงบประมาณสนับสนุนการจัดกิจกรรมส่งเสริมการเรียนรู้การสอนในด้านสถานที่ ห้องเรียนห้องปฏิบัติการ ห้องฝึกงานไม่เพียงพอ ขาดแคลนงบประมาณในการประชาสัมพันธ์ที่ดี บางโรงเรียนอยู่ห่างไกลความเจริญ และการขยายโอกาสทางการศึกษาในโรงเรียนประถมศึกษาเป็นการจัดการศึกษาสำหรับเด็กที่ไม่มีโอกาสศึกษาต่อ หรือผู้ด้อยโอกาสเป็นการศึกษาสำหรับมวลชนถือว่ามีความสำคัญมาก หากคุณภาพทางการศึกษาด้อยลงก็จะส่งผลให้เกิดความด้อยคุณภาพของประชากรส่วนใหญ่ของประเทศ ซึ่งมีผลกระทบโดยตรงต่อความล่าช้าและล่าช้าหลังในการสร้างความเจริญให้แก่ประเทศชาติ (พัชรินทร์ โคตรสมบัติ, 2558: 30) ซึ่งที่ผ่านมาโรงเรียนขยายโอกาสทางการศึกษาได้รับการติดตามและประเมินผลมาโดยตลอด จนประสบความสำเร็จในด้านปริมาณของผู้เรียนมากขึ้น แต่ในทางกลับกันด้านคุณภาพทางการศึกษากลับพบว่าอยู่ในระดับที่ควรปรับปรุง เพื่อให้สอดคล้องกับสภาพบริบทที่เปลี่ยนแปลงไปด้วยหลักการจัดการศึกษาตามวิสัยทัศน์ (Vision) ของแผนการศึกษาแห่งชาติปี พ.ศ.2560 และเพื่อให้โรงเรียนดำรงไว้ซึ่งเอกลักษณ์และคุณค่าของการเป็นโรงเรียนขยายโอกาสทางการศึกษาให้สามารถตอบสนองความต้องการของสังคมบนพื้นฐานตามศักยภาพของพื้นที่ ให้สามารถจัดการศึกษาได้ตรงตามความต้องการของผู้รับบริการอย่างแท้จริง (สุพรรณษา กรอกสำโรง, 2563: 33-34)

[291]

Citation: เทพิน เศรษฐบดี. (2565). รูปแบบการพัฒนาการบริหารจัดการสถานศึกษาสู่ความเป็นเลิศตามหลักปรัชญาของเศรษฐกิจพอเพียงเพื่อโรงเรียนบ้านโป่งเปี้ยว สังกัดสำนักงานเขตพื้นที่การศึกษาประถมศึกษาบึงกาฬ. วารสารสหวิทยาการวิจัยและวิชาการ, 2 (5), 285-308.
Setthabodee, T., (2022). The Development Model of the Excellence School Management Based Philosophy of Sufficiency Economy, Ban Pongyuew School, Bueng Kan Primary Education Area Office. Interdisciplinary Academic and Research Journal, 2 (5), 285-308 ; DOI: <https://doi.org/10.14456/iarj.2022.97>

วารสารสหวิทยาการวิจัยและวิชาการ, 2 (5) : กันยายน-ตุลาคม 2565.

Interdisciplinary Academic and Research Journal, 2 (5) : September-October 2022. ISSN: 2774-0374

Website: <https://so03.tci-thaijo.org/index.php/IARJ/index> ; DOI: <https://doi.org/10.14456/iarj.2022.97>

ประเทศที่พัฒนาแล้วมีการนำระบบคุณภาพการบริหารจัดการมาใช้ทั้งในภาครัฐและเอกชนเพื่อให้มีการปรับปรุงกระบวนการทำงานอย่างต่อเนื่องและเพิ่มขีดความสามารถในการแข่งขันของประเทศการบริหารจัดการระบบคุณภาพในระดับมาตรฐานโลก มีรางวัลคุณภาพแห่งชาติของสหรัฐอเมริกา (Malcolm Baldrige National Quality Award--MBNQA) ซึ่งเป็นต้นแบบรางวัลคุณภาพแห่งชาติที่ประเทศต่าง ๆ หลายประเทศทั่วโลกนำไปประยุกต์โดยเรียกชื่อแตกต่างกันไป เช่น Australian Business Excellence Award (ABEA) ของประเทศออสเตรเลีย Singapore Quality Award (SQA) ของสิงคโปร์สำหรับประเทศไทยนั้น เรียกรางวัลนี้ว่า Thailand Quality Award (TQA) โดยมีสถาบันเพิ่มผลผลิตแห่งชาติเป็นหน่วยงานที่รับผิดชอบในการดำเนินการประเมิน รางวัล Thailand Quality Award (TQA) เริ่มในแวดวงธุรกิจและพัฒนาไปสู่ระบบราชการ ในด้านการศึกษาได้มีการริเริ่มนำแนวทางดังกล่าวมาประยุกต์ใช้ในสถาบัน และสถานศึกษาต่าง ๆ โดยได้กำหนดกรอบเกณฑ์ด้านการจัดการศึกษาเพื่อผลงานที่เป็นเลิศ (Baldrige Education Criteria for Performance Excellence) ตั้งแต่ปี พ.ศ. 2541 เพื่อช่วยให้มีการทำความเข้าใจและปรับใช้ในวงการศึกษา เพื่อการปรับปรุงคุณภาพของโรงเรียน โดยยึดหลักการดำเนินงานเชิงระบบสู่ความเป็นเลิศและได้มาตรฐานสากล (สำนักงานคณะกรรมการการศึกษาขั้นพื้นฐาน, 2553: 28-43) แต่เนื่องจากสภาพปัจจุบันปัญหาของคุณภาพการจัดการศึกษาของประเทศไทยที่ยังไม่ได้มาตรฐานทัดเทียมนานาชาติ จึงต้องเร่งหาแนวทางในการพัฒนาสู่ความเป็นเลิศตามแนวนโยบายที่กำหนดไว้ ยังไม่มีการศึกษาถึง กลยุทธ์ในการพัฒนาโรงเรียนมาตรฐานสากลสู่ความเป็นเลิศโดยตรง เพราะแม้จะมีงานวิจัยที่เกี่ยวข้องกับการบริหารสู่ความเป็นเลิศอยู่บ้าง เช่น จงรักษ์ ศรีทิพย์ (2560: 201) ศึกษาเรื่องการพัฒนารูปแบบการบริหารจัดการสู่ความเป็นเลิศของโรงเรียนอนุบาลประจำจังหวัด ญัฒมนต์ ชาญเชิงคำ (2561: 87) ศึกษาเรื่อง รูปแบบการบริหารสถานศึกษาสู่ความเป็นเลิศของโรงเรียนขยายโอกาส สังกัดสำนักงานคณะกรรมการการศึกษาขั้นพื้นฐาน พุทธิภา เหล็กคงสันเทียะ (2564: 205) ได้ศึกษาเรื่องรูปแบบการบริหารสู่ความเป็นเลิศของสถานศึกษา สังกัดสำนักงานเขตพื้นที่การศึกษามัธยมศึกษา เขต 31 มังโสด หมะเด๊ะ (2562: 89) ศึกษาเรื่องการบริหารคุณภาพการศึกษาสู่ความเป็นเลิศของโรงเรียนขนาดเล็กในเขตพื้นที่การศึกษาประถมศึกษาสงขลา เขต 3 ราตรี ศรีไพรวรรณ (2556: 182) ศึกษาเรื่องการพัฒนากลยุทธ์การบริหารสู่ความเป็นเลิศของโรงเรียนมาตรฐานสากล ระดับประถมศึกษา และอร่าม วัฒนะ (2561: 55) ศึกษาเรื่องรูปแบบการบริหารสถานศึกษาสู่ความเป็นเลิศของโรงเรียนสังกัดองค์การบริหารส่วนจังหวัด

โรงเรียนบ้านโป่งเปือย สังกัดสำนักงานเขตพื้นที่การศึกษาประถมศึกษาบึงกาฬ เป็นโรงเรียนขยายโอกาสทางการศึกษาที่ประสบปัญหาการบริหารจัดการการศึกษาดำเนินการตามบริบทดังกล่าวข้างต้นแล้ว อีกทั้งยังมีความหลากหลายทางวัฒนธรรมของชุมชนที่อพยพมาจากจังหวัดอื่นและจากประเทศเพื่อนบ้านเพื่อมาตั้งรกรากอยู่ร่วมกันในเขตบริการทั้ง 7 หมู่บ้านของโรงเรียน จึงเกิดการขัดแย้งทางด้านวัฒนธรรมดำรงชีวิตจากต่างพื้นที่ วิถีชีวิตของการอยู่ร่วมกันในครอบครัวจึงเปลี่ยนแปลงไป ในบางครอบครัวก็ไปทำงานต่างจังหวัด

[292]

Citation: เทพิน เศรษฐบดี. (2565). รูปแบบการพัฒนาการบริหารจัดการสถานศึกษาสู่ความเป็นเลิศตามหลักปรัชญาของเศรษฐกิจพอเพียงเพื่อโรงเรียนบ้านโป่งเปือย สังกัดสำนักงานเขตพื้นที่การศึกษาประถมศึกษาบึงกาฬ. วารสารสหวิทยาการวิจัยและวิชาการ, 2 (5), 285-308.
Setthabodde, T., (2022). The Development Model of the Excellence School Management Based Philosophy of Sufficiency Economy, Ban Pongyue School, Bueng Kan Primary Education Area Office. Interdisciplinary Academic and Research Journal, 2 (5), 285-308 ; DOI: <https://doi.org/10.14456/iarj.2022.97>

วารสารสหวิทยาการวิจัยและวิชาการ, 2 (5) : กันยายน-ตุลาคม 2565.

Interdisciplinary Academic and Research Journal, 2 (5) : September-October 2022. ISSN: 2774-0374

Website: <https://so03.tci-thaijo.org/index.php/IARJ/index> ; DOI: <https://doi.org/10.14456/iaj.2022.97>

หรือต่างประเทศ บางครอบครัวก็ทำงานในตอนกลางคืนพักผ่อนตอนกลางวันเป็นอาชีพชาวสวนยางพารา บางครอบครัวพ่อแม่ก็หย่าร้างกัน ทำให้การปฏิสัมพันธ์กันในครอบครัวมีน้อยมากพ่อแม่ปล่อยให้บุตรอยู่กับปู่ย่าตายายที่มีอายุมากหรืออยู่กับคนอื่น ซึ่งการดูแลก็ตามสภาพความสามารถของแต่ละบุคคล ทำให้ผู้เรียนขาดความอบอุ่น ขาดที่พึ่ง และขาดแคลนปัจจัยในการดำรงชีวิต

จากสภาพปัญหา และผลกระทบข้างต้น ผู้วิจัยจึงได้สำรวจความต้องการในการบริหารจัดการสถานศึกษา จากการประชุมนักเรียนในกิจกรรมเรียนรู้ธรรมะทุกวันศุกร์ จากการประชุมผู้ปกครองประจำภาคเรียนและการประชุมผู้ปกครองรายชั้นเรียน อีกทั้งการประชุมคณะกรรมการสถานศึกษา และการประชุมในหมู่บ้านร่วมกับผู้นำชุมชน ฝ่ายการเมืองการปกครอง จึงได้ข้อสรุปร่วมกันว่า ให้ผู้เรียนได้เรียนรู้อย่างหลากหลายตามความสนใจและศักยภาพของผู้เรียน และอยากให้โรงเรียนมีคุณภาพ มีความเป็นเลิศตามหลักปรัชญาของเศรษฐกิจพอเพียง ผู้วิจัยในฐานะผู้บริหารโรงเรียนจึงได้เชิญผู้มีส่วนเกี่ยวข้องทุกฝ่ายเข้าร่วมประชุมโดยนำแนวทางการหนุนเสริมชุมชนการเรียนรู้ทางวิชาชีพเพื่อพัฒนาผู้เรียน เป็นแนวทางในการส่งเสริมสนับสนุนการประชุม โดยให้รับบริการขับเคลื่อนที่เป็นรูปธรรมชัดเจน และนำสู่การปฏิบัติในสถานศึกษาได้อย่างมีประสิทธิภาพ โดยได้ข้อสรุป คือ การสร้างวัฒนธรรมองค์กร ทั้งครูและผู้บริหารต้องเรียนรู้การทำงานในการจัดการศึกษาให้สอดคล้องกับบริบทของตนเอง โดยมุ่งที่การพัฒนาการศึกษาตามความถนัดความสนใจของผู้เรียนและบริบทของสถานศึกษาเป็นหลัก เพราะการจัดการศึกษาที่ดีไม่มีวิธีการใดที่ถูกต้องหรือดีที่สุด แต่ต้องปรับวิธีการให้สอดคล้องกับบริบทสามารถปรับปรุงได้ตลอดเวลา และได้แบ่งผู้เรียนระดับมัธยมศึกษาตอนต้นออกเป็น 3 กลุ่ม คือ กลุ่มที่มีความถนัดและสนใจทางด้านวิชาการ กลุ่มที่มีความถนัดและสนใจทางด้านอาชีพ และกีฬา ให้ได้เลือกเรียนตามกิจกรรมที่ตนเองสนใจนอกจากการเรียนในรายวิชาพื้นฐาน เพื่อให้สอดคล้องกับความต้องการของผู้มีส่วนเกี่ยวข้องทุกฝ่าย ผู้วิจัยจึงสนใจทำวิจัยเรื่อง รูปแบบการพัฒนาการบริหารจัดการสถานศึกษาสู่ความเป็นเลิศตามหลักปรัชญาของเศรษฐกิจพอเพียงโรงเรียนบ้านโป่งเปือย สังกัดสำนักงานเขตพื้นที่การศึกษาประถมศึกษาบึงกาฬ เพื่อนำผลการวิจัย ไปใช้เป็นแนวทางในการพัฒนาการจัดการศึกษาต่อไป

วัตถุประสงค์การวิจัย

- 1) เพื่อศึกษาสภาพการบริหารจัดการสถานศึกษาสู่ความเป็นเลิศตามหลักปรัชญาของเศรษฐกิจพอเพียงโรงเรียนบ้านโป่งเปือย สังกัดสำนักงานเขตพื้นที่การศึกษาประถมศึกษาบึงกาฬ
- 2) เพื่อสร้างและพัฒนาแบบรูปแบบการพัฒนาการบริหารจัดการสถานศึกษาสู่ความเป็นเลิศตามหลักปรัชญาของเศรษฐกิจพอเพียงโรงเรียนบ้านโป่งเปือย สังกัดสำนักงานเขตพื้นที่การศึกษาประถมศึกษาบึงกาฬ
- 3) เพื่อทดลองใช้รูปแบบการพัฒนาการบริหารจัดการสถานศึกษาสู่ความเป็นเลิศตามหลักปรัชญาของเศรษฐกิจพอเพียงโรงเรียนบ้านโป่งเปือย สังกัดสำนักงานเขตพื้นที่การศึกษาประถมศึกษาบึงกาฬ

[293]

Citation: เทพิน เศรษฐบุตร. (2565). รูปแบบการพัฒนาการบริหารจัดการสถานศึกษาสู่ความเป็นเลิศตามหลักปรัชญาของเศรษฐกิจพอเพียงโรงเรียนบ้านโป่งเปือย สังกัดสำนักงานเขตพื้นที่การศึกษาประถมศึกษาบึงกาฬ. วารสารสหวิทยาการวิจัยและวิชาการ, 2 (5), 285-308.
Setthabodde, T., (2022). The Development Model of the Excellence School Management Based Philosophy of Sufficiency Economy, Ban Pongpuey School, Bueng Kan Primary Education Area Office. Interdisciplinary Academic and Research Journal, 2 (5), 285-308 ; DOI: <https://doi.org/10.14456/iaj.2022.97>

วารสารสหวิทยาการวิจัยและวิชาการ, 2 (5) : กันยายน-ตุลาคม 2565.

Interdisciplinary Academic and Research Journal, 2 (5) : September-October 2022. ISSN: 2774-0374

Website: <https://so03.tci-thaijo.org/index.php/IARJ/index> ; DOI: <https://doi.org/10.14456/iaj.2022.97>

4) เพื่อศึกษาความพึงพอใจของผู้มีส่วนเกี่ยวข้องที่มีต่อผลการดำเนินงานตามรูปแบบการพัฒนาการบริหารจัดการสถานศึกษาสู่ความเป็นเลิศตามหลักปรัชญาของเศรษฐกิจพอเพียงโรงเรียนบ้านโป่งเปือย สังกัดสำนักงานเขตพื้นที่การศึกษาประถมศึกษาบึงกาฬ

วิธีดำเนินการวิจัย

การวิจัยในครั้งนี้ แบ่งออกเป็น 4 ระยะ ซึ่งในแต่ละระยะมีวิธีดำเนินการวิจัย ดังนี้

ระยะที่ 1 การศึกษาสภาพปัจจุบัน เป็นการวิเคราะห์สภาพข้อเท็จจริงในปัจจุบันเกี่ยวกับรูปแบบการพัฒนาการบริหารจัดการสถานศึกษาสู่ความเป็นเลิศตามหลักปรัชญาของเศรษฐกิจพอเพียงโรงเรียนบ้านโป่งเปือย สังกัดสำนักงานเขตพื้นที่การศึกษาประถมศึกษาบึงกาฬ ตามวัตถุประสงค์การวิจัยข้อที่ 1 ผู้วิจัยดำเนินการ ดังนี้

1.1 ศึกษาวิเคราะห์เอกสารที่เป็นแนวคิด ทฤษฎี และเอกสารงานวิจัยที่เกี่ยวข้องกับรูปแบบการพัฒนาการบริหารจัดการสถานศึกษาสู่ความเป็นเลิศตามหลักปรัชญาของเศรษฐกิจพอเพียง เพื่อให้ได้กรอบแนวคิดเกี่ยวกับรูปแบบการพัฒนาการบริหารจัดการสถานศึกษาสู่ความเป็นเลิศตามหลักปรัชญาของเศรษฐกิจพอเพียงโรงเรียนบ้านโป่งเปือย สังกัดสำนักงานเขตพื้นที่การศึกษาประถมศึกษาบึงกาฬ

1.2 ศึกษาสภาพข้อเท็จจริงในปัจจุบันเกี่ยวกับรูปแบบการพัฒนาการบริหารจัดการสถานศึกษาสู่ความเป็นเลิศตามหลักปรัชญาของเศรษฐกิจพอเพียงโรงเรียนบ้านโป่งเปือย สังกัดสำนักงานเขตพื้นที่การศึกษาประถมศึกษาบึงกาฬ โดยการศึกษา วิเคราะห์ สังเคราะห์ จากเอกสารที่เกี่ยวข้องและสัมภาษณ์ผู้ทรงคุณวุฒิโรงเรียนต้นแบบ (Best practice) ประกอบด้วย ผู้บริหาร ครูผู้สอนหรือผู้รับผิดชอบโครงการเศรษฐกิจพอเพียงหรือครูผู้รับผิดชอบโครงการโรงเรียนพระราชทานและตัวแทนกรรมการสถานศึกษาในโรงเรียนขยายโอกาสทางการศึกษา จำนวน 4 โรงเรียน รวม 16 คน เกี่ยวกับการพัฒนาการบริหารจัดการสถานศึกษาสู่ความเป็นเลิศตามหลักปรัชญาของเศรษฐกิจพอเพียง โดยมีเกณฑ์คือ 1) เป็นโรงเรียนพระราชทานย้อนหลัง ไม่เกิน 3 ปีหรือเรียนศูนย์การเรียนรู้ตามหลักปรัชญาของเศรษฐกิจพอเพียงด้านการศึกษา (ศร.) 2) เป็นโรงเรียนที่ผ่านการประเมินจากสำนักงานรับรองมาตรฐานและประเมินคุณภาพการศึกษา (องค์การมหาชน) โดยใช้การสัมภาษณ์ แบบไม่มีโครงสร้าง (Unstructured Interview) ใช้การสร้างข้อสรุปแบบอุปนัย (Analytic Inductive)

ระยะที่ 2 สร้างและพัฒนากระบวนการพัฒนาการบริหารจัดการสถานศึกษาสู่ความเป็นเลิศตามหลักปรัชญาของเศรษฐกิจพอเพียงโรงเรียนบ้านโป่งเปือย สังกัดสำนักงานเขตพื้นที่การศึกษาประถมศึกษาบึงกาฬ ในขั้นตอนนี้เป็นกรร่าง สร้างและพัฒนากระบวนการตามวัตถุประสงค์ข้อที่ 2 เพื่อกำหนดรูปแบบผู้วิจัยดำเนินการ ดังนี้

2.1 นำผลที่ได้จากการศึกษาสภาพข้อเท็จจริงในปัจจุบันจากระยะที่ 1 มาเป็นพื้นฐานของการสร้างเครื่องมือเพื่อสร้างรูปแบบ

[294]

Citation: เทพิน เศรษฐบุตร. (2565). รูปแบบการพัฒนาการบริหารจัดการสถานศึกษาสู่ความเป็นเลิศตามหลักปรัชญาของเศรษฐกิจพอเพียงโรงเรียนบ้านโป่งเปือย สังกัดสำนักงานเขตพื้นที่การศึกษาประถมศึกษาบึงกาฬ. วารสารสหวิทยาการวิจัยและวิชาการ, 2 (5), 285-308.
Setthaboddee, T., (2022). The Development Model of the Excellence School Management Based Philosophy of Sufficiency Economy, Ban Pongpuey School, Bueng Kan Primary Education Area Office. Interdisciplinary Academic and Research Journal, 2 (5), 285-308 ; DOI: <https://doi.org/10.14456/iaj.2022.97>

วารสารสหวิทยาการวิจัยและวิชาการ, 2 (5) : กันยายน-ตุลาคม 2565.

Interdisciplinary Academic and Research Journal, 2 (5) : September-October 2022. ISSN: 2774-0374

Website: <https://so03.tci-thaijo.org/index.php/IARJ/index> ; DOI: <https://doi.org/10.14456/iarj.2022.97>

2.2 ดำเนินการเกี่ยวกับเครื่องมือในการวิจัยดังกล่าว คือ การสร้างแบบสอบถามระดับการปฏิบัติเกี่ยวกับรูปแบบการพัฒนาการบริหารจัดการสถานศึกษาสู่ความเป็นเลิศตามหลักปรัชญาของเศรษฐกิจพอเพียงโรงเรียนบ้านโป่งเปือย สังกัดสำนักงานเขตพื้นที่การศึกษาประถมศึกษาบึงกาฬ จากนั้นนำไปเก็บรวบรวมข้อมูลจากกลุ่มตัวอย่าง ได้แก่ โรงเรียนขยายโอกาสทางการศึกษาสังกัดสำนักงานเขตพื้นที่การศึกษาประถมศึกษาบึงกาฬ ได้กลุ่มตัวอย่างเป็นโรงเรียนขยายโอกาสทางการศึกษาสังกัดสำนักงานเขตพื้นที่การศึกษาประถมศึกษาบึงกาฬ จำนวน 50 โรงเรียน ผู้ให้ข้อมูลคือผู้บริหารหรือรองผู้บริหารสถานศึกษา หัวหน้าฝ่าย 4 ฝ่าย และครูผู้รับผิดชอบโครงการเศรษฐกิจพอเพียง รวมทั้งสิ้น 300 คน

2.3 วิเคราะห์องค์ประกอบ (Factor Analysis) ของรูปแบบการพัฒนาการบริหารจัดการสถานศึกษาสู่ความเป็นเลิศตามหลักปรัชญาของเศรษฐกิจพอเพียง โดยการวิเคราะห์ข้อมูลสภาพทั่วไป ของผู้ตอบแบบสอบถามซึ่งมีลักษณะเป็นนามบัญญัติด้วยสถิติขั้นพื้นฐานในรูปแบบตารางแจกแจงความถี่ (Frequency) ค่าร้อยละ (Percentage) ส่วนข้อมูลที่มีลักษณะเป็นมาตราอัตราส่วน (Ratio Scale) วัดได้จากแบบสอบถามระดับการปฏิบัติขี้นมาตราประมาณค่า (Rating Scale) 5 ระดับ คือ มากที่สุด มาก ปานกลาง น้อย และน้อยที่สุด นำมาวิเคราะห์ด้วยการคำนวณค่าเฉลี่ยและส่วนเบี่ยงเบนมาตรฐาน (Standard Deviation) รวมทั้งวิเคราะห์องค์ประกอบของรูปแบบการพัฒนาการบริหารจัดการสถานศึกษาสู่ความเป็นเลิศตามหลักปรัชญาของเศรษฐกิจพอเพียง ซึ่งครอบคลุมมิติของระบบสามด้าน ได้แก่ ปัจจัยนำเข้า (Input) กระบวนการ (Process) และผลผลิต (Output)

2.4 วิเคราะห์องค์ประกอบเชิงยืนยัน (Confirmatory Factor Analysis) นำข้อมูลที่ได้จากแบบสอบถามวิเคราะห์องค์ประกอบเชิงยืนยันเพื่อต้องการทดสอบว่าตัวองค์ประกอบนี้ตรงกับโมเดลหรือตรงกับทฤษฎีที่มีอยู่หรือไม่ แล้วทำการสรุปผลการวิเคราะห์องค์ประกอบเชิงยืนยัน

2.5 กำหนดโครงสร้างรูปแบบ จากข้อมูลการวิเคราะห์องค์ประกอบเชิงยืนยัน และดำเนินการกรร่างรูปแบบการพัฒนาการบริหารจัดการสถานศึกษาสู่ความเป็นเลิศตามหลักปรัชญาของเศรษฐกิจพอเพียงโรงเรียนบ้านโป่งเปือย สังกัดสำนักงานเขตพื้นที่การศึกษาประถมศึกษาบึงกาฬ ประกอบด้วย ยุทธศาสตร์ กลยุทธ์และโครงการต่าง ๆ เพื่อนำไปทดลองใช้ในการพัฒนาโรงเรียน

2.6 ตรวจสอบความตรงและความเหมาะสมของรูปแบบการพัฒนาการบริหารจัดการสถานศึกษาสู่ความเป็นเลิศตามหลักปรัชญาของเศรษฐกิจพอเพียงโรงเรียนบ้านโป่งเปือย สังกัดสำนักงานเขตพื้นที่การศึกษาประถมศึกษาบึงกาฬ โดยการประชุมผู้เชี่ยวชาญ จำนวน 3 คน และผู้ทรงคุณวุฒิประกอบด้วยคณะกรรมการสถานศึกษา จำนวน 13 คน คณะกรรมการบริหารโรงเรียน จำนวน 12 คน ผู้แทนผู้ปกครองเครือข่ายจำนวน 22 คน ตัวแทน คณะกรรมการนักเรียนจำนวน 10 คน รวมทั้งสิ้น 60 คน โดยนำแนวทางทฤษฎีการเรียนรู้ทางวิชาชีพเพื่อพัฒนาผู้เรียน การได้มาของกลุ่มผู้ให้ข้อมูลได้จากการเลือกแบบเจาะจง

[295]

Citation: เทพิน เศรษฐบดี. (2565). รูปแบบการพัฒนาการบริหารจัดการสถานศึกษาสู่ความเป็นเลิศตามหลักปรัชญาของเศรษฐกิจพอเพียงโรงเรียนบ้านโป่งเปือย สังกัดสำนักงานเขตพื้นที่การศึกษาประถมศึกษาบึงกาฬ. วารสารสหวิทยาการวิจัยและวิชาการ, 2 (5), 285-308.
Setthabodee, T., (2022). The Development Model of the Excellence School Management Based Philosophy of Sufficiency Economy, Ban Pongpuey School, Bueng Kan Primary Education Area Office. Interdisciplinary Academic and Research Journal, 2 (5), 285-308 ; DOI: <https://doi.org/10.14456/iarj.2022.97>

วารสารสหวิทยาการวิจัยและวิชาการ, 2 (5) : กันยายน-ตุลาคม 2565.

Interdisciplinary Academic and Research Journal, 2 (5) : September-October 2022. ISSN: 2774-0374

Website: <https://so03.tci-thaijo.org/index.php/IARJ/index> ; DOI: <https://doi.org/10.14456/iaj.2022.97>

ระยะที่ 3 ทดลองใช้รูปแบบการพัฒนาการบริหารจัดการสถานศึกษาสู่ความเป็นเลิศตามหลักปรัชญาของเศรษฐกิจพอเพียงโรงเรียนบ้านโป่งเปือย สังกัดสำนักงานเขตพื้นที่การศึกษาประถมศึกษาบึงกาฬ การดำเนินการในระยะนี้เป็นกรนำรูปแบบไปทดลองใช้ในโรงเรียนบ้านโป่งเปือย ทดลองใช้ 2 รอบ ในปีการศึกษา 2563 และปีการศึกษา 2564 โดยได้จัดทำคู่มือการดำเนินงานในการปฏิบัติตามรูปแบบ

ระยะที่ 4 ประเมินผลความพึงพอใจของผู้บริหาร ครู คณะกรรมการสถานศึกษาขั้นพื้นฐาน นักเรียน และผู้ปกครองนักเรียนที่มีต่อผลการดำเนินงานตามรูปแบบการพัฒนาการบริหารจัดการสถานศึกษาสู่ความเป็นเลิศตามหลักปรัชญาของเศรษฐกิจพอเพียงโรงเรียนบ้านโป่งเปือย สังกัดสำนักงานเขตพื้นที่การศึกษาประถมศึกษาบึงกาฬ ผู้ประเมินใช้ข้อมูลในปีการศึกษา 2564



แผนภาพที่ 1 สรุปขั้นตอนและวิธีดำเนินการวิจัย

[296]

Citation: เทพิน เศรษฐบุตร. (2565). รูปแบบการพัฒนาการบริหารจัดการสถานศึกษาสู่ความเป็นเลิศตามหลักปรัชญาของเศรษฐกิจพอเพียงโรงเรียนบ้านโป่งเปือย สังกัดสำนักงานเขตพื้นที่การศึกษาประถมศึกษาบึงกาฬ. วารสารสหวิทยาการวิจัยและวิชาการ, 2 (5), 285-308.
Setthabodee, T., (2022). The Development Model of the Excellence School Management Based Philosophy of Sufficiency Economy, Ban Pongpuey School, Bueng Kan Primary Education Area Office. Interdisciplinary Academic and Research Journal, 2 (5), 285-308 ; DOI: <https://doi.org/10.14456/iaj.2022.97>

วารสารสหวิทยาการวิจัยและวิชาการ, 2 (5) : กันยายน-ตุลาคม 2565.

Interdisciplinary Academic and Research Journal, 2 (5) : September-October 2022. ISSN: 2774-0374

Website: <https://so03.tci-thaijo.org/index.php/IARJ/index> ; DOI: <https://doi.org/10.14456/iaj.2022.97>

ผลการวิจัย

การศึกษาเรื่องรูปแบบการพัฒนาการบริหารจัดการสถานศึกษาสู่ความเป็นเลิศตามหลักปรัชญาของเศรษฐกิจพอเพียงโรงเรียนบ้านโป่งเปือย สังกัดสำนักงานเขตพื้นที่การศึกษาประถมศึกษาบึงกาฬ สรุปผลการศึกษาได้ดังนี้

วัตถุประสงค์ที่ 1 ผลการศึกษาสภาพการบริหารจัดการสถานศึกษาสู่ความเป็นเลิศตามหลักปรัชญาของเศรษฐกิจพอเพียง สังกัดสำนักงานเขตพื้นที่การศึกษาประถมศึกษาบึงกาฬ ที่ได้จากการสังเคราะห์ ประกอบด้วย ด้านการบริหารจัดการสถานศึกษาสู่ความเป็นเลิศตามหลักปรัชญาของเศรษฐกิจพอเพียง มีองค์ประกอบที่เกี่ยวข้อง 7 องค์ประกอบ ได้แก่ ด้านภาวะผู้นำเชิงกลยุทธ์ ด้านการมุ่งเน้นการพัฒนาบุคลากร ด้านหลักสูตร และการจัดการเรียนการสอน ด้านการจัดกิจกรรมพัฒนาผู้เรียน ด้านการวัด การวิเคราะห์และการจัดการความรู้ ด้านการมุ่งเน้นนักเรียน ผู้มีส่วนได้ส่วนเสีย และด้านผลลัพธ์การดำเนินงาน ส่วนด้านองค์ประกอบเชิงระบบของรูปแบบ มี 3 องค์ประกอบ ได้แก่ 1) ปัจจัยนำเข้า 2) ปัจจัยกระบวนการ และ 3) ปัจจัยผลผลิต

วัตถุประสงค์ที่ 2 รูปแบบการพัฒนาการบริหารจัดการสถานศึกษาสู่ความเป็นเลิศตามหลักปรัชญาของเศรษฐกิจพอเพียงโรงเรียนบ้านโป่งเปือย สังกัดสำนักงานเขตพื้นที่การศึกษาประถมศึกษาบึงกาฬ โดยการนำข้อมูลแบบสอบถามมาวิเคราะห์ห่อองค์ประกอบเชิงยืนยันอันดับที่สอง (Second Confirmatory Factor Analysis: SCFA) มีจุดมุ่งหมายเพื่อตรวจสอบความตรงเชิงโครงสร้างของสภาพการพัฒนาการบริหารจัดการสถานศึกษาสู่ความเป็นเลิศตามหลักปรัชญาของเศรษฐกิจพอเพียงโรงเรียนบ้านโป่งเปือย กับข้อมูลเชิงประจักษ์ โดยการวิเคราะห์ในส่วนนี้มี 3 องค์ประกอบหลัก ได้แก่ ปัจจัยนำเข้า (Input) ปัจจัยกระบวนการ (Process) และปัจจัยผลผลิต (Output) และมี 7 องค์ประกอบย่อย ได้แก่ ด้านภาวะผู้นำเชิงกลยุทธ์ ด้านการมุ่งเน้นการพัฒนาบุคลากร ด้านหลักสูตร และการจัดการเรียนการสอน ด้านการจัดกิจกรรมพัฒนาผู้เรียน ด้านการวัด การวิเคราะห์และการจัดการความรู้ ด้านการมุ่งเน้นนักเรียน ผู้มีส่วนได้ส่วนเสีย และ ด้านผลลัพธ์การดำเนินงาน ผลการวิเคราะห์ดังภาพประกอบ

[297]

Citation: เทพิน เศรษฐบุตร. (2565). รูปแบบการพัฒนาการบริหารจัดการสถานศึกษาสู่ความเป็นเลิศตามหลักปรัชญาของเศรษฐกิจพอเพียงโรงเรียนบ้านโป่งเปือย สังกัดสำนักงานเขตพื้นที่การศึกษาประถมศึกษาบึงกาฬ. วารสารสหวิทยาการวิจัยและวิชาการ, 2 (5), 285-308.
Setthabodde, T., (2022). The Development Model of the Excellence School Management Based Philosophy of Sufficiency Economy, Ban Pongpuey School, Bueng Kan Primary Education Area Office. Interdisciplinary Academic and Research Journal, 2 (5), 285-308 ; DOI: <https://doi.org/10.14456/iaj.2022.97>

วารสารสหวิทยาการวิจัยและวิชาการ, 2 (5) : กันยายน-ตุลาคม 2565.

Interdisciplinary Academic and Research Journal, 2 (5) : September-October 2022. ISSN: 2774-0374

Website: <https://so03.tci-thaijo.org/index.php/IARJ/index> ; DOI: <https://doi.org/10.14456/iarj.2022.97>

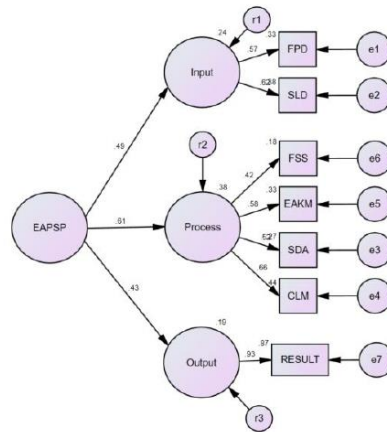

chi square=4.695, df=12, chi square/df= 391, P value= .967
RMSEA=.000, CFI=1.000, TLI=1.071, GFI=.998, AGFI=.993, RMR=.010, HOELTER=1540.000

แผนภาพ 2 โมเดลองค์ประกอบเชิงยืนยัน อันดับที่ 2 EAPSP

ตารางที่ 1 ผลการวิเคราะห์องค์ประกอบเชิงยืนยันอันดับที่ 2 EAPSP

องค์ประกอบ	λ	S.E.	C.R.	P	R ²
ปัจจัยนำเข้า (Input)					
ด้านภาวะผู้นำเชิงกลยุทธ์ (SLD)	0.617	<->	<->	<->	0.381
ด้านการมุ่งเน้นการพัฒนาบุคลากร (FPD)	0.574	0.414	2.541	0.011*	0.330
ปัจจัยกระบวนการ (Process)					
ด้านหลักสูตรและการจัดการเรียนการสอน (CLM)	0.663	<->	<->	<->	0.440
ด้านการจัดกิจกรรมพัฒนาผู้เรียน (SDA)	0.517	0.136	5.691	<0.001***	0.268
ด้านการวัด การวิเคราะห์และการจัดการความรู้ (EAKM)	0.578	0.155	6.225	<0.001***	0.334
ด้านการมุ่งเน้นนักเรียน ผู้มีส่วนได้ส่วนเสีย (FSS)	0.425	0.143	5.246	<0.001***	0.180
ปัจจัยผลผลิต (Output)					
ด้านผลลัพธ์การดำเนินงาน (Result)	0.931	<->	<->	<->	0.867

[298]

Citation: เทพิน เศรษฐบุดี. (2565). รูปแบบการพัฒนาการบริหารจัดการสถานศึกษาสู่ความเป็นเลิศตามหลักปรัชญาของเศรษฐกิจพอเพียงเพื่อโรงเรียนบ้านโป่งเปี้ยว สังกัดสำนักงานเขตพื้นที่การศึกษาประถมศึกษาบึงกาฬ. วารสารสหวิทยาการวิจัยและวิชาการ, 2 (5), 285-308.
Setthaboddee, T., (2022). The Development Model of the Excellence School Management Based Philosophy of Sufficiency Economy, Ban Pongyuee School, Bueng Kan Primary Education Area Office. Interdisciplinary Academic and Research Journal, 2 (5), 285-308 ; DOI: <https://doi.org/10.14456/iarj.2022.97>

วารสารสหวิทยาการวิจัยและวิชาการ, 2 (5) : กันยายน-ตุลาคม 2565.

Interdisciplinary Academic and Research Journal, 2 (5) : September-October 2022. ISSN: 2774-0374

Website: <https://so03.tci-thaijo.org/index.php/IARJ/index> ; DOI: <https://doi.org/10.14456/iaj.2022.97>

องค์ประกอบ	λ	S.E.	C.R.	P	R ²
การวิเคราะห์องค์ประกอบอันดับที่ 2					
ปัจจัยนำเข้า (Input)	0.487	0.321	2.195	0.028*	0.237
ปัจจัยกระบวนการ (Process)	0.614	0.419	2.066	0.039*	0.377
ปัจจัยผลผลิต (Output)	0.431	<->	<->	<->	0.186
ค่า $X^2=4.695$, $X^2/df=0.391$, $df=12$, $p=0.967$, $CFI=1.000$, $GFI=0.996$, $AGFI=0.990$, $RMSEA=0.000$					

<-> หมายถึง พหาวินิจฉัยปัจจัยจึงไม่รายงานค่า S.E., C.R., และ p,

*มีนัยสำคัญทางสถิติที่ระดับ 0.05, ***มีนัยสำคัญทางสถิติที่ระดับ 0.001

จากภาพประกอบและตารางพบว่า ผลการวิเคราะห์องค์ประกอบเชิงยืนยันอันดับที่ 2 ของสภาพ การพัฒนาการบริหารจัดการสถานศึกษาสู่ความเป็นเลิศตามหลักปรัชญาของเศรษฐกิจพอเพียงโรงเรียนบ้านโป่งเปือย มี 7 องค์ประกอบย่อยในอันดับที่ 1 ได้แก่ ด้านภาวะผู้นำเชิงกลยุทธ์ ด้านการมุ่งเน้นการพัฒนาบุคลากร ด้านหลักสูตร และการจัดการเรียนการสอน ด้านการจัดกิจกรรมพัฒนาผู้เรียน ด้านการวัด การวิเคราะห์และการจัดการความรู้ ด้านการมุ่งเน้นนักเรียน ผู้มีส่วนได้ส่วนเสีย และ ด้านผลลัพธ์การดำเนินงาน มีค่าน้ำหนักองค์ประกอบอันดับที่ 1 อยู่ระหว่าง 0.425 ถึง 0.931 มีนัยสำคัญทางสถิติที่ระดับ 0.05 มีค่าสัมประสิทธิ์การพยากรณ์ (R²) มีค่าตั้งแต่ 0.180 ถึง 0.440 มี 3 องค์ประกอบหลัก ได้แก่ ปัจจัยนำเข้า (Input) ปัจจัยกระบวนการ (Process) และปัจจัยผลผลิต (Output) มีค่าน้ำหนักองค์ประกอบอันดับที่ 1 อยู่ระหว่าง 0.431 ถึง 0.614 มีนัยสำคัญทางสถิติที่ระดับ 0.001 มีค่าสัมประสิทธิ์การพยากรณ์ (R²) มีค่าตั้งแต่ 0.186 ถึง 0.377 และผลการตรวจสอบความสอดคล้องของโมเดลกับข้อมูลเชิงประจักษ์ พบว่า มีค่า $X^2=4.695$, $X^2/df=0.391$, $df=12$, $p=0.967$, $CFI=1.000$, $GFI=0.996$, $AGFI=0.990$, $RMSEA=0.000$ สรุปได้ว่าโมเดลมีความสอดคล้องกับข้อมูลเชิงประจักษ์ ตามลำดับ

วัตถุประสงค์ที่ 3 ผลการทดลองใช้รูปแบบการพัฒนาการบริหารจัดการสถานศึกษาสู่ความเป็นเลิศตามหลักปรัชญาของเศรษฐกิจพอเพียงโรงเรียนบ้านโป่งเปือย สังกัดสำนักงานเขตพื้นที่การศึกษาประถมศึกษาบึงกาฬ พบว่า โรงเรียนมีผลการปฏิบัติงานที่ได้รับการพัฒนาตาม 6 กลยุทธ์ สูงขึ้น และนักเรียนมีผลสัมฤทธิ์ทางการเรียนสูงขึ้น

วัตถุประสงค์ที่ 4 ผลการศึกษาความพึงพอใจของผู้มีส่วนเกี่ยวข้องที่มีต่อผลการดำเนินงานตามรูปแบบการพัฒนาการบริหารจัดการสถานศึกษาสู่ความเป็นเลิศตามหลักปรัชญาของเศรษฐกิจพอเพียงโรงเรียนบ้านโป่งเปือย สังกัดสำนักงานเขตพื้นที่การศึกษาประถมศึกษาบึงกาฬ จำแนกตามผู้ตอบแบบสอบถาม พบว่า ผู้บริหาร ครู คณะกรรมการสถานศึกษาขั้นพื้นฐาน นักเรียน และผู้ปกครอง มีความพึงพอใจอยู่ในระดับมากที่สุด

[299]

Citation: เทพิน เศรษฐศิลป์. (2565). รูปแบบการพัฒนาการบริหารจัดการสถานศึกษาสู่ความเป็นเลิศตามหลักปรัชญาของเศรษฐกิจพอเพียงโรงเรียนบ้านโป่งเปือย สังกัดสำนักงานเขตพื้นที่การศึกษาประถมศึกษาบึงกาฬ. วารสารสหวิทยาการวิจัยและวิชาการ, 2 (5), 285-308.
Setthabodde, T., (2022). The Development Model of the Excellence School Management Based Philosophy of Sufficiency Economy, Ban Pongpuey School, Bueng Kan Primary Education Area Office. Interdisciplinary Academic and Research Journal, 2 (5), 285-308 ; DOI: <https://doi.org/10.14456/iaj.2022.97>

วารสารสหวิทยาการวิจัยและวิชาการ, 2 (5) : กันยายน-ตุลาคม 2565.

Interdisciplinary Academic and Research Journal, 2 (5) : September-October 2022. ISSN: 2774-0374

Website: <https://so03.tci-thaijo.org/index.php/IARJ/index> ; DOI: <https://doi.org/10.14456/iarj.2022.97>

องค์ความรู้ใหม่

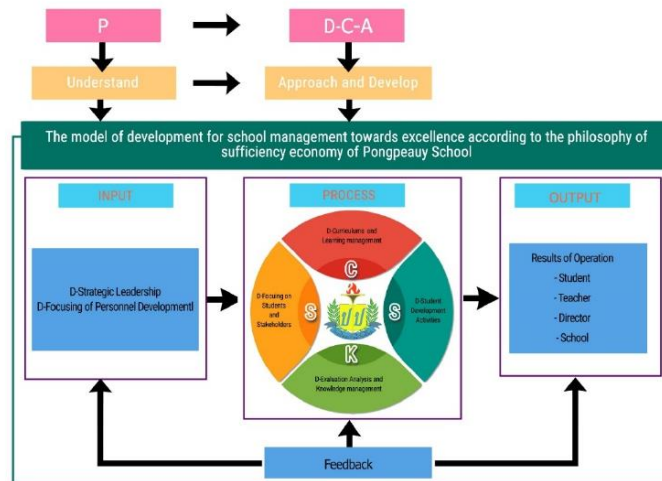

แผนภาพที่ 3 องค์ความรู้จากการวิจัย

รูปแบบการพัฒนาการบริหารจัดการสถานศึกษาสู่ความเป็นเลิศตามหลักปรัชญาของเศรษฐกิจพอเพียงโรงเรียนบ้านโป่งเปือย สังกัดสำนักงานเขตพื้นที่การศึกษาประถมศึกษาบึงกาฬ เป็นรูปแบบการพัฒนาการบริหารจัดการของโรงเรียนบ้านโป่งเปือย โดยอาศัยหลักการแนวคิดและทฤษฎีทางการบริหาร การศึกษา เพื่อปรับการบริหารจัดการสถานศึกษาสู่การบริหารเชิงระบบตามหลักปรัชญาของเศรษฐกิจพอเพียง เป็นกระบวนการผลิตทางการศึกษาในการพัฒนาการบริหารจัดการสถานศึกษา โดยกลไกพัฒนานั้นจะ ประกอบไปด้วย **ปัจจัยนำเข้า** ด้านภาวะผู้นำเชิงกลยุทธ์ และด้านการมุ่งเน้นการพัฒนาบุคลากร กระบวนการ ด้านหลักสูตร และการจัดการเรียนการสอน ด้านการจัดกิจกรรมพัฒนาผู้เรียน ด้านการวัด การวิเคราะห์และการจัดการความรู้ และด้านการมุ่งเน้นนักเรียน ผู้มีส่วนได้ส่วนเสีย **ผลผลิต** ด้านผลลัพธ์การดำเนินงาน ได้แก่ ผู้เรียน บุคลากรของสถานศึกษา ผู้บริหารสถานศึกษา และสถานศึกษา ซึ่งกระบวนการดำเนินการจะประกอบไปด้วย การวางแผน (Plan) การปฏิบัติ (Do) การตรวจสอบ (Check) และการปรับปรุง (Act) บนพื้นฐานหลักการเข้าใจ เข้าถึง พัฒนา โดยใช้การประเมินผล ด้วยการเก็บข้อมูล การวิเคราะห์ข้อมูล อย่างเป็นระบบ เพื่อตัดสินใจเกี่ยวกับการบริหารจัดการสถานศึกษาของผู้บริหาร และการพัฒนาการบริหารจัดการสถานศึกษาสู่ความเป็นเลิศตามหลักปรัชญาของเศรษฐกิจพอเพียง โดยทั้งหมดอยู่บนความพึงพอใจของผู้มีส่วนเกี่ยวข้องทุกฝ่ายเป็นสำคัญ และเงื่อนไขความสำเร็จของรูปแบบคือผู้บริหารสถานศึกษามีภาวะผู้นำเชิงกลยุทธ์และมี

[300]

Citation: เทพิน ทรชชุบดี. (2565). รูปแบบการพัฒนาการบริหารจัดการสถานศึกษาสู่ความเป็นเลิศตามหลักปรัชญาของเศรษฐกิจพอเพียงโรงเรียนบ้านโป่งเปือย สังกัดสำนักงานเขตพื้นที่การศึกษาประถมศึกษาบึงกาฬ. วารสารสหวิทยาการวิจัยและวิชาการ, 2 (5), 285-308.
Setthaboddee, T., (2022). The Development Model of the Excellence School Management Based Philosophy of Sufficiency Economy, Ban Pongpeay School, Bueng Kan Primary Education Area Office. Interdisciplinary Academic and Research Journal, 2 (5), 285-308 ; DOI: <https://doi.org/10.14456/iarj.2022.97>

วารสารสหวิทยาการวิจัยและวิชาการ, 2 (5) : กันยายน-ตุลาคม 2565.

Interdisciplinary Academic and Research Journal, 2 (5) : September-October 2022. ISSN: 2774-0374

Website: <https://so03.tci-thaijo.org/index.php/IARJ/index> ; DOI: <https://doi.org/10.14456/iaj.2022.97>

ความมุ่งมั่นในการพัฒนาบุคลากรโดยเป้าหมายหลักคือการพัฒนาคุณภาพการศึกษา ครูมีส่วนร่วมในการพัฒนาหลักสูตร และการจัดการเรียนการสอน การจัดกิจกรรมพัฒนาผู้เรียน การวัด การวิเคราะห์และการจัดการความรู้ และการมุ่งเน้นพัฒนาศักยภาพนักเรียน ให้ผู้มีส่วนได้ส่วนเสีย มีความพึงพอใจ ซึ่งผลการประเมินความพึงพอใจจากผู้มีส่วนเกี่ยวข้องหลังจากนำไปทดลองใช้นั้นในภาพรวมอยู่ในระดับมากที่สุดทุกด้าน ซึ่งรูปแบบการพัฒนาการบริหารจัดการสถานศึกษาสู่ความเป็นเลิศตามหลักปรัชญาของเศรษฐกิจพอเพียง โรงเรียนบ้านโป่งเปือย สังกัดสำนักงานเขตพื้นที่การศึกษาประถมศึกษาบึงกาฬ จะเป็นประโยชน์ในการพัฒนาการบริหารจัดการสถานศึกษาของผู้บริหารสถานศึกษา อีกทั้งยังส่งผลต่อการพัฒนาคุณภาพการจัดการศึกษาของโรงเรียนบ้านโป่งเปือย โรงเรียนในสังกัดสำนักงานเขตพื้นที่การศึกษาประถมศึกษาบึงกาฬ ตลอดจนทั้งประเทศชาติบ้านเมืองในอนาคตต่อไป

อภิปรายผลการวิจัย

ผลจากการวิจัยในครั้งนี้มีประเด็นสำคัญที่ค้นพบจากรูปแบบการพัฒนาการบริหารจัดการสถานศึกษาสู่ความเป็นเลิศตามหลักปรัชญาของเศรษฐกิจพอเพียงโรงเรียนบ้านโป่งเปือย สังกัดสำนักงานเขตพื้นที่การศึกษาประถมศึกษาบึงกาฬ ผู้วิจัยได้ตั้งวัตถุประสงค์ไว้ 4 ข้อ สามารถนำมาอภิปรายผลได้ดังนี้

ผลจากการวิจัยวัตถุประสงค์ข้อที่ 1 พบว่า องค์ประกอบการบริหารจัดการสถานศึกษาสู่ความเป็นเลิศตามหลักปรัชญาของเศรษฐกิจพอเพียงโรงเรียนบ้านโป่งเปือย สังกัดสำนักงานเขตพื้นที่การศึกษาประถมศึกษาบึงกาฬ มีองค์ประกอบหลัก 3 องค์ประกอบ และองค์ประกอบย่อย 7 องค์ประกอบ ได้แก่ 1) ปัจจัยนำเข้า ประกอบด้วย ด้านภาวะผู้นำเชิงกลยุทธ์ ด้านการมุ่งเน้นการพัฒนาบุคลากร 2) ปัจจัยกระบวนการ ประกอบด้วย ด้านหลักสูตร และการจัดการเรียนการสอน ด้านการจัดกิจกรรมพัฒนาผู้เรียน ด้านการวัด การวิเคราะห์และการจัดการความรู้ ด้านการมุ่งเน้นนักเรียน ผู้มีส่วนได้ส่วนเสีย และ3) ปัจจัยผลผลิต ประกอบด้วย ด้านผลลัพธ์การดำเนินงาน ทั้งนี้สถานศึกษาเป็นแหล่งศึกษาให้บริการทางการศึกษาที่สำคัญในชุมชน การพัฒนาคุณภาพการศึกษาจำเป็นต้องค้นหาวិธีการหรือแนวทางการบริหารที่มีกระบวนการที่เป็นระบบครบวงจรที่จะนำไปสู่ประสิทธิภาพและประสิทธิผลในการดำเนินงานของสถานศึกษา สถานศึกษาจึงจำเป็นต้องปรับเปลี่ยนเพื่อเพิ่มศักยภาพการจัดการศึกษาให้พร้อมสำหรับการแข่งขันในเวทีโลก สอดคล้องกับอร่ามวิวัฒน์ (2561: 55) กล่าวว่า องค์ประกอบการบริหารสถานศึกษาสู่ความเป็นเลิศของโรงเรียนสังกัดองค์การบริหารส่วนจังหวัดได้ 7 องค์ประกอบ ได้แก่ 1) ภาวะผู้นำของผู้บริหาร 2) คุณภาพครู 3) การวางแผนกลยุทธ์ 4) เครือข่ายความร่วมมือ 5) คุณภาพนักเรียน 6) การบริหารจัดการ และ7) การพัฒนาบุคลากร ทั้งนี้อาจเป็นเพราะว่าสถานการณ์โลกที่เปลี่ยนแปลงอย่างรวดเร็ว สังคมโลกมีความเชื่อมโยงใกล้ชิดกันมากขึ้น จนเป็นสภาพไร้พรมแดน มีการพัฒนาเทคโนโลยีและการพัฒนาคนโดยเฉพาะอย่างยิ่งการพัฒนาทุนมนุษย์จากการยกระดับคุณภาพการศึกษา ให้มีมาตรฐานการศึกษาที่ทัดเทียมกัน โดยพัฒนาให้ผู้เรียนมีทักษะและคุณลักษณะ

[301]

Citation: เทพิน เศรษฐศิลป์. (2565). รูปแบบการพัฒนาการบริหารจัดการสถานศึกษาสู่ความเป็นเลิศตามหลักปรัชญาของเศรษฐกิจพอเพียงโรงเรียนบ้านโป่งเปือย สังกัดสำนักงานเขตพื้นที่การศึกษาประถมศึกษาบึงกาฬ. วารสารสหวิทยาการวิจัยและวิชาการ, 2 (5), 285-308.
Setthabodde, T., (2022). The Development Model of the Excellence School Management Based Philosophy of Sufficiency Economy, Ban Pongpuey School, Bueng Kan Primary Education Area Office. Interdisciplinary Academic and Research Journal, 2 (5), 285-308 ; DOI: <https://doi.org/10.14456/iaj.2022.97>

วารสารสหวิทยาการวิจัยและวิชาการ, 2 (5) : กันยายน-ตุลาคม 2565.

Interdisciplinary Academic and Research Journal, 2 (5) : September-October 2022. ISSN: 2774-0374

Website: <https://so03.tci-thaijo.org/index.php/IARJ/index> ; DOI: <https://doi.org/10.14456/iaj.2022.97>

ที่จำเป็นต่อการเปลี่ยนแปลงของโลกศตวรรษที่ 21 และมุ่งพัฒนาศักยภาพของผู้เรียนสู่ความเป็นเลิศให้มีความสมรรถนะที่สอดคล้องกับยุทธศาสตร์ประเทศไทย 4.0 ดังนั้น การบริหารสถานศึกษาสู่ความเป็นเลิศควรดำเนินการตามองค์ประกอบทั้ง 7 องค์ประกอบ ซึ่งครอบคลุมภารกิจและเป้าหมายสำคัญของผู้บริหารในการบริหารสถานศึกษา เพื่อยกระดับคุณภาพการศึกษาสู่ความเป็นเลิศ ซึ่งสอดคล้องกับงานวิจัย สมกิต บุญยะโพธิ์ (2557: 80) ได้วิจัยเรื่องรูปแบบการบริหารสถานศึกษาขั้นพื้นฐานสังกัดสำนักงานเขตพื้นที่การศึกษาประถมศึกษาสุพรรณบุรี เพื่อศึกษาระดับคุณภาพการศึกษาสู่ความเป็นเลิศ ซึ่งสอดคล้องกับงานวิจัย สมกิต บุญยะโพธิ์ (2557: 80) ได้วิจัยเรื่องรูปแบบการบริหารสถานศึกษาขั้นพื้นฐานสังกัดสำนักงานเขตพื้นที่การศึกษาประถมศึกษาสุพรรณบุรี เพื่อศึกษาระดับคุณภาพการศึกษาสู่ความเป็นเลิศ ประกอบด้วย 6 องค์ประกอบ 1) ภาวะผู้นำของผู้บริหารสถานศึกษา 2) กระบวนการจัดการเรียนรู้ของครู 3) การวางแผนกลยุทธ์ 4) การบริหารทรัพยากรบุคคล 5) กระบวนการบริหารจัดการ 6) ความคาดหวังต่อความสำเร็จของผู้เรียน ซึ่งสอดคล้องกับกัลลิกา ศรีหาสาร (2561: 237) กล่าวว่าการบริหารสถานศึกษาพอเพียงสังกัดสำนักงานคณะกรรมการการศึกษาขั้นพื้นฐานสู่สถานศึกษาพอเพียงที่มีผลการปฏิบัติที่เป็นเลิศ พบว่า มีจำนวน 7 องค์ประกอบ ได้แก่ 1) ด้านการบริหารจัดการสถานศึกษามี 2) ด้านหลักสูตรและการจัดการเรียนรู้ 3) ด้านการจัดกิจกรรมพัฒนาผู้เรียน 4) ด้านพัฒนาบุคลากรของสถานศึกษา 5) ด้านการสร้างเครือข่ายและขยายผล 6) ด้านผลลัพธ์ที่เกิดขึ้นจากการน้อมนำปรัชญาของเศรษฐกิจพอเพียงเข้าสู่สถานศึกษา และ 7) ด้านผลลัพธ์ที่เกิดขึ้นต่อชุมชนจากการขับเคลื่อนหลักปรัชญาของเศรษฐกิจพอเพียงเข้าสู่สถานศึกษา

ผลจากการวิจัยวัตถุประสงค์ข้อที่ 2 พบว่าผลการสร้างและพัฒนารูปแบบ ประกอบด้วย รูปแบบการบริหารสถานศึกษาเชิงระบบที่ประกอบด้วย 3 องค์ประกอบหลัก และองค์ประกอบย่อย 7 องค์ประกอบ มีรายละเอียดดังนี้

2.1 องค์ประกอบด้านปัจจัยนำเข้า (INPUT) ประกอบด้วยองค์ประกอบย่อยที่เรียงตามลำดับ ความสำคัญมากที่สุด คือ 1) ด้านภาวะผู้นำเชิงกลยุทธ์ โดยเป็นองค์ประกอบที่มีความสำคัญมากสำหรับการพัฒนาการบริหารจัดการสถานศึกษาสู่ความเป็นเลิศตามหลักปรัชญาของเศรษฐกิจพอเพียง โรงเรียนบ้านโป่งเปือย สังกัดสำนักงานเขตพื้นที่การศึกษาประถมศึกษาบึงกาฬ สอดคล้องกับจงรักภักดิ์ ศรีทิพย์ (2560: 201) กล่าวว่าการบริหารจัดการสู่ความเป็นเลิศของโรงเรียนอนุบาลประจำจังหวัดเป็นรูปแบบที่สอดคล้องกับข้อมูลเชิงประจักษ์ โดยมี 8 ตัวแปรที่มีอิทธิพลทางตรงต่อความเป็นเลิศของโรงเรียนสามารถเรียงลำดับจากมากไปหาน้อยได้ดังนี้ 1) การมีส่วนร่วม 2) ภาวะผู้นำของผู้บริหาร 3) การมุ่งเน้นผู้เรียน 4) การบริหารทรัพยากรบุคคล 5) การนิเทศ ติดตามและประเมินผล 6) การจัดการข้อมูลสารสนเทศและเทคโนโลยี 7) การวางแผนกลยุทธ์และ 8) กระบวนการบริหารจัดการ ทั้งนี้ภาวะผู้นำของผู้บริหารมีความสัมพันธ์กับการจัดการข้อมูลสารสนเทศและเทคโนโลยีและการมุ่งเน้นผู้เรียน มีอิทธิพลทางตรงต่อความเป็นเลิศของโรงเรียน มีอิทธิพลทางอ้อมผ่านการมีส่วนร่วม และการนิเทศ กำกับ ติดตามและประเมินผล ซึ่งเป็นกระบวนการที่จะนำไปสู่ความเป็นเลิศของโรงเรียน ทั้งนี้เป็นเพราะว่าผู้บริหารโรงเรียนเป็นบุคคลที่สำคัญ

[302]

Citation: เทพิน เศรษฐศิลป์. (2565). รูปแบบการพัฒนาการบริหารจัดการสถานศึกษาสู่ความเป็นเลิศตามหลักปรัชญาของเศรษฐกิจพอเพียงเพื่อโรงเรียนบ้านโป่งเปือย สังกัดสำนักงานเขตพื้นที่การศึกษาประถมศึกษาบึงกาฬ. วารสารสหวิทยาการวิจัยและวิชาการ, 2 (5), 285-308.
Setthabodee, T., (2022). The Development Model of the Excellence School Management Based Philosophy of Sufficiency Economy, Ban Pongpuey School, Bueng Kan Primary Education Area Office. Interdisciplinary Academic and Research Journal, 2 (5), 285-308 ; DOI: <https://doi.org/10.14456/iaj.2022.97>

วารสารสหวิทยาการวิจัยและวิชาการ, 2 (5) : กันยายน-ตุลาคม 2565.

Interdisciplinary Academic and Research Journal, 2 (5) : September-October 2022. ISSN: 2774-0374

Website: <https://so03.tci-thaijo.org/index.php/IARJ/index> ; DOI: <https://doi.org/10.14456/iaj.2022.97>

ที่สุดที่จะเป็นกลไกในการบริหารโรงเรียนให้ประสบผลสำเร็จ หากผู้บริหารมีภาวะผู้นำ มีความรู้ความสามารถ และทักษะการบริหารจัดการที่วางแผนการทำงานอย่างเป็นระบบจะทำให้สามารถพัฒนาโรงเรียนสู่ความเป็นเลิศได้อย่างมีประสิทธิภาพ และผู้บริหารต้องการวางแผนกลยุทธ์ เพราะความสำเร็จในการบริหารโรงเรียนจะต้องมีการวางแผนโดยการกำหนดวิสัยทัศน์ พันธกิจ เป้าประสงค์ และกลยุทธ์ เพื่อเป็นทิศทางในการดำเนินงานที่ชัดเจน ทำให้กระบวนการบริหารจัดการเป็นไปอย่างมีประสิทธิภาพและบรรลุวัตถุประสงค์และเป้าหมายที่ต้องการ

2.2 องค์ประกอบด้านกระบวนการ (Process) โดยเรียงลำดับความสำคัญขององค์ประกอบย่อยมากที่สุด คือ 1) ด้านหลักสูตรและการจัดการเรียนการสอน เป็นการจัดการเรียนการสอนที่บูรณาการปรัชญาของเศรษฐกิจพอเพียงในทุกกลุ่มสาระ ทุกชั้นปีและบ่มเพาะอุปนิสัยพอเพียงผ่านกิจกรรมการเรียนรู้ที่หลากหลาย เหมาะกับวัยและบริบทของโรงเรียนเพื่อปลูกฝังหลักคิดเศรษฐกิจพอเพียงจุดมุ่งหมายของการพัฒนา สอดคล้องกับสมศักดิ์ศรี ชราศรี (2562: 217) กล่าวว่ารูปแบบการบริหารจัดการสถานศึกษาขนาดเล็กตามหลักปรัชญาของเศรษฐกิจพอเพียง เมื่อพิจารณาแต่ละองค์ประกอบ พบว่า อยู่ในระดับมากทั้ง 5 ด้านเรียงตามลำดับจากค่าเฉลี่ยมากไปหาน้อยได้ดังนี้ ด้านหลักสูตรและการจัดการเรียนการสอน ด้านพัฒนาบุคลากรของสถานศึกษา ด้านการจัดกิจกรรมพัฒนาผู้เรียน ผลลัพธ์/ภาพความสำเร็จ และด้านการบริหารจัดการสถานศึกษา อาจเนื่องมาจากที่กระทรวงศึกษาธิการ ซึ่งสอดคล้องกับชัยวัฒน์ ธีระกุลพิศุทธิ์ (2564: 83) การบริหารสถานศึกษาตามหลักปรัชญาของเศรษฐกิจพอเพียงที่สำคัญคือด้านหลักสูตรและการจัดการเรียนรู้อุบัติการณ์ต้องจัดทำหลักสูตรสถานศึกษาที่สอดคล้องกับหลักปรัชญาของเศรษฐกิจพอเพียงแบบบูรณาการทุกกลุ่มสาระมีการวัดและประเมินผลนิเทศติดตามและจัดสภาพแวดล้อมให้เอื้อต่อการเรียนรู้จัดทำเครื่องมือวัดและประเมินผลที่หลากหลายตามสภาพจริง

2.3 องค์ประกอบด้านผลผลิต (Output) มีองค์ประกอบย่อย คือ ด้านผลลัพธ์การดำเนินการ ผลงานการนำหลักปรัชญาของเศรษฐกิจพอเพียงมาใช้ในการจัดการศึกษาจะต้องสามารถปรากฏภาพความสำเร็จของสถานศึกษา ผู้บริหารสถานศึกษา บุคลากรของสถานศึกษา และผู้เรียน โดยเฉพาะอย่างยิ่งในด้านผู้เรียนนั้น จะต้องมีความรู้ความเข้าใจเกี่ยวกับหลักปรัชญาของเศรษฐกิจพอเพียง ปฏิบัติตนให้ดำเนินชีวิตได้อย่างสมดุลและเพื่อยกระดับคุณภาพไม่ให้หยุดนิ่งหลังจากได้รับการประกาศเป็นสถานศึกษาพอเพียงแล้ว สอดคล้องกับคำตัน จันทะวงษา (2559: 101) ได้ศึกษาเรื่องการบริหารจัดการสถานศึกษาตามหลักปรัชญาของเศรษฐกิจพอเพียงสังกัดสำนักงานเขตพื้นที่การศึกษาประถมศึกษาร้อยเอ็ด 2 ผลการศึกษาพบว่าการบริหารจัดการสถานศึกษาตามหลักปรัชญาของเศรษฐกิจพอเพียงด้านผลลัพธ์ภาพความสำเร็จอยู่ในระดับมาก และสอดคล้องกับงานวิจัยของสกว เตือน ควันไชย (2560: 67) ได้ศึกษาเรื่องสภาพและแนวทางการบริหารจัดการตามหลักปรัชญาของเศรษฐกิจพอเพียงของสถานศึกษาสังกัดสำนักงานเขตพื้นที่การศึกษามัธยมศึกษาเขต 19 ผลการศึกษา

[303]

Citation: เทพิน เศรษฐบุตร. (2565). รูปแบบการพัฒนาการบริหารจัดการสถานศึกษาสู่ความเป็นเลิศตามหลักปรัชญาของเศรษฐกิจพอเพียงเพื่อโรงเรียนบ้านโป่งเปือย สังกัดสำนักงานเขตพื้นที่การศึกษาประถมศึกษาบึงกาฬ. วารสารสหวิทยาการวิจัยและวิชาการ, 2 (5), 285-308.
Setthabodde, T., (2022). The Development Model of the Excellence School Management Based Philosophy of Sufficiency Economy, Ban Pongpuey School, Bueng Kan Primary Education Area Office. Interdisciplinary Academic and Research Journal, 2 (5), 285-308 ; DOI: <https://doi.org/10.14456/iaj.2022.97>

วารสารสหวิทยาการวิจัยและวิชาการ, 2 (5) : กันยายน-ตุลาคม 2565.

Interdisciplinary Academic and Research Journal, 2 (5) : September-October 2022. ISSN: 2774-0374

Website: <https://so03.tci-thaijo.org/index.php/IARJ/index> ; DOI: <https://doi.org/10.14456/iarj.2022.97>

พบว่าระดับสภาพการบริหารจัดการสถานศึกษาตามหลักปรัชญาเศรษฐกิจพอเพียงของสถานศึกษาด้าน ผลลัพธ์และภาพความสำเร็จอยู่ในระดับมาก และยังคงสอดคล้องกับงานวิจัยของชนากานต์ กาทอง (2560: 94) ได้ศึกษาเรื่องสภาพและแนวทางการพัฒนาการบริหารสถานศึกษาตามหลักปรัชญาของเศรษฐกิจพอเพียงของสถานศึกษาสังกัดสำนักงานเขตพื้นที่การศึกษาประถมศึกษามหาสารคามเขต 2 ผลการศึกษาพบว่าสภาพการบริหารสถานศึกษาตามหลักปรัชญาของเศรษฐกิจพอเพียงด้านผลลัพธ์/ภาพความสำเร็จ อยู่ในระดับมาก

ผลจากการวิจัยวัตถุประสงค์ข้อที่ 3 พบว่าการทดลองใช้รูปแบบ ได้รูปแบบที่มีความเหมาะสมที่จะนำไปใช้ในการพัฒนาการบริหารจัดการสถานศึกษาสู่ความเป็นเลิศตามหลักปรัชญาของเศรษฐกิจพอเพียง ทั้งนี้ อาจเป็นเพราะว่า ผู้บริหารศึกษาเกี่ยวกับปรัชญา หลักการ ของการบริหารสถานศึกษาพอเพียง จนเกิดความรู้ ความเข้าใจ และนำไปสู่การปฏิบัติอย่างถูกต้อง สอดคล้องกับวีระ บัวผัน (2564: 157-158) ผลการพัฒนา รูปแบบการพัฒนาวัฒนธรรมองค์กรสู่ความเป็นเลิศของสถานศึกษาสังกัดสำนักงานเขตพื้นที่การศึกษา ประถมศึกษากำแพงเพชร เขต 1 พบว่า มี 5 องค์ประกอบ ได้แก่ 1) หลักการ 2) วัตถุประสงค์ 3) ปัจจัยนำเข้า 4) กระบวนการ 5) ผลผลิต และเงื่อนไขสู่ความเป็นเลิศ สุชาติ ผู้มีทรัพย์ (2556: 12) ที่ได้ศึกษาวิจัย เรื่อง รูปแบบการพัฒนาครูผู้สอนระดับการศึกษาขั้นพื้นฐาน สำหรับสถานศึกษาในเขตชุมชนเมือง สังกัดสำนักงาน เขตพื้นที่การศึกษาประถมศึกษากำแพงเพชร เขต 1 และ 2 ผลการวิจัย พบว่า มีองค์ประกอบที่สำคัญได้แก่ 1) หลักการพัฒนา 2) วัตถุประสงค์และตัวชี้วัดการพัฒนา 3) สมรรถนะที่ต้องการพัฒนา 4) ระบบและกลไกการพัฒนา 5) ผลผลิตการพัฒนา 6) ประเมินผลการพัฒนา และ 7) ข้อมูลย้อนกลับ และสอดคล้องกับแนวคิดของ Bardo, J. W. & Hartman, J. J. (1982) ที่ได้กล่าวว่า รูปแบบ ประกอบด้วยรายละเอียดมากมายเพียงใดจึงจะเหมาะสม และรูปแบบนั้นควรมีองค์ประกอบอะไรบ้าง ไม่ได้มีข้อกำหนดที่แน่นอน ทั้งนี้ขึ้นอยู่กับปรากฏการณ์ นั้น ๆ เช่น รูปแบบที่มีลักษณะบางประการของระบบเปิดเป็นรูปแบบที่แสดงถึงองค์ประกอบย่อยของระบบ ประกอบด้วย 4 ส่วน คือ ปัจจัยนำเข้า กระบวนการ ผลผลิต และข้อมูลย้อนกลับจากสภาพแวดล้อม

ผลจากการวิจัยวัตถุประสงค์ข้อที่ 4 ผลการประเมินความพึงพอใจของผู้มีส่วนเกี่ยวข้องที่มีต่อผลการ ดำเนินงานตามรูปแบบการพัฒนาการบริหารจัดการสถานศึกษาสู่ความเป็นเลิศตามหลักปรัชญาของเศรษฐกิจพอเพียงโรงเรียนบ้านโป่งเปือย สังกัดสำนักงานเขตพื้นที่การศึกษาประถมศึกษาบึงกาฬ จำนวนตามผู้ตอบ แบบสอบถาม พบว่า ผู้บริหาร ครู คณะกรรมการสถานศึกษาขั้นพื้นฐาน นักเรียน และผู้ปกครอง มีความพึงพอใจอยู่ในระดับมากที่สุดทุกด้าน ทั้งนี้ อาจเป็นเพราะกระบวนการดำเนินการของรูปแบบการพัฒนาการบริหารจัดการสถานศึกษาสู่ความเป็นเลิศตามหลักปรัชญาของเศรษฐกิจพอเพียงโรงเรียนบ้านโป่งเปือย สังกัด สำนักงานเขตพื้นที่การศึกษาประถมศึกษาบึงกาฬ เป็นระบบที่สอดคล้องเหมาะสม ส่งผลให้ผู้เรียนได้รับการ พัฒนาอย่างรอบด้าน โรงเรียนมีการพัฒนาในทิศทางที่ดีขึ้น ครูมีขวัญกำลังใจในการปฏิบัติหน้าที่ ผู้บริหารให้ความสำคัญกับการปรับการเรียนเปลี่ยนการสอน ตลอดจนการพัฒนากระบวนการบริหารจัดการสถานศึกษาให้มี

[304]

Citation: เทพิน เศรษฐศิลป์. (2565). รูปแบบการพัฒนาการบริหารจัดการสถานศึกษาสู่ความเป็นเลิศตามหลักปรัชญาของเศรษฐกิจพอเพียงโรงเรียนบ้านโป่งเปือย สังกัดสำนักงานเขตพื้นที่การศึกษาประถมศึกษาบึงกาฬ. วารสารสหวิทยาการวิจัยและวิชาการ, 2 (5), 285-308.
Setthabodee, T., (2022). The Development Model of the Excellence School Management Based Philosophy of Sufficiency Economy, Ban Pongpuey School, Bueng Kan Primary Education Area Office. Interdisciplinary Academic and Research Journal, 2 (5), 285-308 ; DOI: <https://doi.org/10.14456/iarj.2022.97>

วารสารสหวิทยาการวิจัยและวิชาการ, 2 (5) : กันยายน-ตุลาคม 2565.

Interdisciplinary Academic and Research Journal, 2 (5) : September-October 2022. ISSN: 2774-0374

Website: <https://so03.tci-thaijo.org/index.php/IARJ/index> ; DOI: <https://doi.org/10.14456/iaj.2022.97>

ประสิทธิภาพ สอดคล้องกับวิสัยทัศน์ พันธกิจ เป้าหมายของโรงเรียน เป็นแนวทางในการปฏิบัติหน้าที่ไปในทิศทางเดียวกัน ทำให้เกิดการคล่องตัวในการปฏิบัติงาน สอดคล้องกับ นภาพร มูลเมือง (2564: 79) กล่าวว่า ความพึงพอใจที่เกิดจากการใช้รูปแบบการบริหารสถานศึกษาตามหลักปรัชญาของเศรษฐกิจพอเพียง ของโรงเรียนพานทองสาขานุปถัมภ์ โดยภาพรวมมีความเหมาะสมอยู่ในระดับมากที่สุด และสอดคล้องกับจุฑามาส พัฒนศิริ (2562: 100) ที่ได้วิจัยรูปแบบการบริหารสถานศึกษาตามหลักปรัชญาของเศรษฐกิจพอเพียงของโรงเรียนในจังหวัดนครสวรรค์ สังกัดสำนักงานเขตพื้นที่การศึกษามัธยมศึกษาเขต 42 พบว่าความพึงพอใจของผู้ที่เกี่ยวข้องต่อการนำรูปแบบการบริหารสถานศึกษาตามหลักปรัชญาของเศรษฐกิจพอเพียงไปใช้โดยภาพรวมมีความพึงพอใจอยู่ในระดับมาก

ข้อเสนอแนะ

1. ข้อเสนอแนะทั่วไป

ผลการวิจัยที่ค้นพบในครั้งนี้เป็นรูปแบบการพัฒนาการบริหารจัดการของโรงเรียนบ้านโป่งเปือย โดยใช้ 6D Model ในการขับเคลื่อน ซึ่งกลไกการพัฒนานั้นจะประกอบไปด้วย 1. ปัจจัยนำเข้า-การวางแผน(P) 2. กระบวนการ-การปฏิบัติ(D)- การตรวจสอบ (C) และการปรับปรุง (A) อยู่บนพื้นฐานของหลักการเข้าใจ เข้าถึง พัฒนา ได้ผลผลิตเป็นผลลัพธ์จากการดำเนินงาน และรับฟังข้อเสนอแนะจากผู้มีส่วนเกี่ยวข้องกลับไปพัฒนาการดำเนินงานต่อไป ผู้วิจัยมีข้อเสนอแนะเพื่อนำผลการศึกษาวิจัยไปใช้ประโยชน์ในการพัฒนาคุณภาพการศึกษาดังนี้

ด้านนโยบาย หน่วยงานต้นสังกัดที่เกี่ยวข้องและรับผิดชอบในการบริหารสถานศึกษาโดยตรง ควรนำรูปแบบการพัฒนาการบริหารจัดการสถานศึกษาสู่ความเป็นเลิศตามหลักปรัชญาของเศรษฐกิจพอเพียงโรงเรียนบ้านโป่งเปือย สังกัดสำนักงานเขตพื้นที่การศึกษาประถมศึกษาบึงกาฬ ที่ได้จากการศึกษาวิจัยครั้งนี้ ไปศึกษารายละเอียดของแต่ละองค์ประกอบ และพิจารณาประกอบกับการตัดสินใจเลือกรูปแบบในการบริหารงานเพื่อให้สถานศึกษาสามารถนำไปปรับปรุงและพัฒนาสถานศึกษาได้จริง โดยเน้นแนวคิดเรื่องการบริหารสู่ความเป็นเลิศตามหลักปรัชญาของเศรษฐกิจพอเพียงและให้การสนับสนุนปัจจัยทรัพยากรทางการบริหารจัดการที่เหมาะสมและเพียงพอ สอดคล้องกับนโยบายของหน่วยงานต้นสังกัด

ด้านการนำไปปฏิบัติ ผู้บริหารสถานศึกษา ควรนำข้อค้นพบที่ได้จากการศึกษาวิจัยครั้งนี้ คือ รูปแบบการพัฒนาการบริหารจัดการสถานศึกษาสู่ความเป็นเลิศตามหลักปรัชญาของเศรษฐกิจพอเพียงโรงเรียนบ้านโป่งเปือย สังกัดสำนักงานเขตพื้นที่การศึกษาประถมศึกษาบึงกาฬ นี้ไปประยุกต์ใช้ในพัฒนาการบริหารงานของสถานศึกษาให้เป็นเลิศตามหลักปรัชญาของเศรษฐกิจพอเพียง โดยพิจารณาจัดลำดับความสำคัญของแต่ละองค์ประกอบให้เหมาะสมกับบริบทและสภาพจริงของโรงเรียนเพื่อยกระดับคุณภาพของสถานศึกษาในทุกๆ

[305]

Citation: เทพิน เศรษฐศิลป์. (2565). รูปแบบการพัฒนาการบริหารจัดการสถานศึกษาสู่ความเป็นเลิศตามหลักปรัชญาของเศรษฐกิจพอเพียงเพื่อโรงเรียนบ้านโป่งเปือย สังกัดสำนักงานเขตพื้นที่การศึกษาประถมศึกษาบึงกาฬ. วารสารสหวิทยาการวิจัยและวิชาการ, 2 (5), 285-308.
Setthabodde, T., (2022). The Development Model of the Excellence School Management Based Philosophy of Sufficiency Economy, Ban Pongyuey School, Bueng Kan Primary Education Area Office. Interdisciplinary Academic and Research Journal, 2 (5), 285-308 ; DOI: <https://doi.org/10.14456/iaj.2022.97>

วารสารสหวิทยาการวิจัยและวิชาการ, 2 (5) : กันยายน-ตุลาคม 2565.

Interdisciplinary Academic and Research Journal, 2 (5) : September-October 2022. ISSN: 2774-0374

Website: <https://so03.tci-thaijo.org/index.php/IARJ/index> ; DOI: <https://doi.org/10.14456/iaj.2022.97>

ด้าน พร้อมทั้งสร้างความรู้ความเข้าใจแก่ผู้ที่เกี่ยวข้องทุกฝ่าย อีกทั้งมีการติดตามประเมินผลในการนำไปใช้เป็นระยะๆ เพื่อปรับปรุงและพัฒนาคุณภาพสถานศึกษาให้เป็นเลิศต่อไป

2. ข้อเสนอแนะในการทำวิจัยครั้งต่อไป

ผลการวิจัยที่ค้นพบในครั้งนี้ ตัวบ่งชี้(Indicator)ที่อยู่ในแบบสอบถามจะเป็นตัววัดว่าคำถามแต่ละข้อว่าเป็นตัวแทนของเรื่องนั้นๆ จริงหรือไม่ องค์ประกอบมีความสัมพันธ์กันหรือไม่ ผลการวิเคราะห์องค์ประกอบเชิงยืนยันอันดับที่ 1 ส่วนผลการวิเคราะห์องค์ประกอบเชิงยืนยันอันดับที่ 2 คือการยุบรวมตัวแปรในผลการวิเคราะห์องค์ประกอบเชิงยืนยันอันดับที่ 1 ให้เป็นตัวแปรสังเกตได้แล้วใช้ทฤษฎีระบบ(ปัจจัยนำเข้า ปัจจัยกระบวนการ ปัจจัยผลผลิต) มาเป็นองค์ประกอบหลักแทน สำหรับประเด็นในการวิจัยครั้งต่อไปควรทำวิจัยในประเด็นเกี่ยวกับ

2.1 การศึกษาวิจัยด้านองค์ประกอบของรูปแบบการพัฒนาการบริหารจัดการสถานศึกษาสู่ความเป็นเลิศตามหลักปรัชญาของเศรษฐกิจพอเพียงโรงเรียนบ้านโป่งเปือย สังกัดสำนักงานเขตพื้นที่การศึกษาประถมศึกษาบึงกาฬ ควรมีการศึกษาจากตัวแปรสังเกตได้ในจำนวนที่เหมาะสมและสมดุลกันในทุกๆ องค์ประกอบ

2.2 ควรทำวิจัยเพื่อศึกษายุทธศาสตร์การพัฒนาการบริหารจัดการสถานศึกษาสู่ความเป็นเลิศตามหลักปรัชญาของเศรษฐกิจพอเพียง ในโรงเรียนระดับประถมศึกษา ระดับมัธยมศึกษาหรือระดับอุดมศึกษา

เอกสารอ้างอิง

- กระทรวงศึกษาธิการ. (2558). *ยุทธศาสตร์การขับเคลื่อนปรัชญาเศรษฐกิจพอเพียงสู่สถานศึกษา (2553-2557) ศูนย์ประสานงานกลางการดำเนินการโครงการอันเนื่องมาจากพระราชดำริ. สำนักพัฒนา กิจการนักเรียนนักศึกษาและกิจการพิเศษ. กรุงเทพมหานคร : สำนักปลัดกระทรวง.*
- กัลลิกา ศรีหาสาร. (2561). รูปแบบการบริหารสถานศึกษาพอเพียงสังกัดส านักงานคณะกรรมการการศึกษาขั้นพื้นฐานสู่สถานศึกษาพอเพียงที่มีผลการปฏิบัติที่เป็นเลิศ. *วารสารวิชาการมหาวิทยาลัยการจัดการและเทคโนโลยีอีสเทิร์น.* 15(2), 237-248
- คำตัน จันทวงษา. (2559). *การบริหารจัดการสถานศึกษาตามหลักปรัชญาของเศรษฐกิจพอเพียงสังกัดสำนักงานเขตพื้นที่การศึกษาประถมศึกษาจังหวัดปทุมธานีเขต 2 (วิทยานิพนธ์ปริญญาโทบริหารศึกษาดุษฎีบัณฑิต).* ปทุมธานี: มหาวิทยาลัยราชภัฏวไลยอลงกรณ์ในพระบรมราชูปถัมภ์.
- จรงค์ ศรีทิพย์. (2560). การพัฒนารูปแบบการบริหารจัดการสู่ความเป็นเลิศของโรงเรียนอนุบาลประจำจังหวัด. *วารสารศิลปการศึกษาศาสตร์วิจัย.* 9(1), 201-215

[306]

Citation: เทพิน เศรษฐศิลป์. (2565). รูปแบบการพัฒนาการบริหารจัดการสถานศึกษาสู่ความเป็นเลิศตามหลักปรัชญาของเศรษฐกิจพอเพียงโรงเรียนบ้านโป่งเปือย สังกัดสำนักงานเขตพื้นที่การศึกษาประถมศึกษาบึงกาฬ. *วารสารสหวิทยาการวิจัยและวิชาการ,* 2 (5), 285-308.
Setthabodde, T., (2022). The Development Model of the Excellence School Management Based Philosophy of Sufficiency Economy, Ban Pongpuey School, Bueng Kan Primary Education Area Office. *Interdisciplinary Academic and Research Journal,* 2 (5), 285-308 ; DOI: <https://doi.org/10.14456/iaj.2022.97>

วารสารสหวิทยาการวิจัยและวิชาการ, 2 (5) : กันยายน-ตุลาคม 2565.

Interdisciplinary Academic and Research Journal, 2 (5) : September-October 2022. ISSN: 2774-0374

Website: <https://so03.tci-thaijo.org/index.php/IARJ/index> ; DOI: <https://doi.org/10.14456/iaj.2022.97>

- จุฑามาส พัฒนศิริ. (2560). *แนวทางการบริหารสถานศึกษาตามหลักปรัชญาของเศรษฐกิจพอเพียงของโรงเรียนในจังหวัดนครสวรรค์ สังกัดสำนักงานเขตพื้นที่การศึกษามัธยมศึกษา เขต42.* (วิทยานิพนธ์ปริญญาครุศาสตรมหาบัณฑิต สาขาวิชาการบริหารการศึกษา). มหาวิทยาลัยราชภัฏนครสวรรค์.
- ชนากานต์ กาหลง. (2560). *สภาพและแนวทางการพัฒนาการบริหารสถานศึกษาตามหลักปรัชญาของเศรษฐกิจพอเพียงของสถานศึกษาสังกัดสำนักงานเขตพื้นที่การศึกษาระดับมัธยมศึกษาตอนต้น เขต 2* (วิทยานิพนธ์ปริญญาโท). มหาสารคาม: มหาวิทยาลัยราชภัฏมหาสารคาม.
- ชัยวัฒน์ อีระกุลพิศุทธิ์ (2564). *การบริหารสถานศึกษาตามหลักปรัชญาของเศรษฐกิจพอเพียงในโรงเรียนกลุ่มกรุงเทพกลางสังกัดกรุงเทพมหานคร.* สาขาวิชาการบริหารการศึกษา คณะวิทยาลัยการฝึกหัดครู มหาวิทยาลัยราชภัฏพระนคร
- ณัฐมนต์ ชาญเชิงคำ. (2561). *รูปแบบการบริหารสถานศึกษาสู่ความเป็นเลิศของโรงเรียนขยายโอกาส สังกัดสำนักงานคณะกรรมการการศึกษาขั้นพื้นฐาน.* *วารสารมนุษยศาสตร์และสังคมศาสตร์ (สทส).* 24 (3),87-101
- นัฐธยา พิพัฒน์นราธร และนิษฐ์วดี จิโรจน์ภิญโญ. (2561). *การบริหารจัดการสู่ความเป็นเลิศของโรงเรียนเอกชนในกรุงเทพมหานคร.* *วารสารบัณฑิตศึกษามหาจุฬาลงกรณ์.* 5(1), 223-240
- พัชรินทร์ โคตรสมบัติ. (2558). *การพัฒนาแนวทางการบริหารงานวิชาการแบบมีส่วนร่วมสำหรับสถานศึกษาขนาดเล็ก สังกัดสำนักงานเขตพื้นที่การศึกษามัธยมศึกษา เขต 25.* *วารสารมหาวิทยาลัยราชภัฏรำไพพรรณี.* 7(8), 190-203
- พทุธิกา เหล็กคงสันเทียะ. (2564). *รูปแบบการบริหารสู่ความเป็นเลิศของสถานศึกษา สังกัดสำนักงานเขตพื้นที่การศึกษามัธยมศึกษา เขต 31.* *วารสารวิชาการ สถาบันเทคโนโลยีแห่งสุวรรณภูมิ.* 7(1),205-223
- มังโสโต หนะเต๊ะ. (2562). *การบริหารคุณภาพการศึกษาสู่ความเป็นเลิศของโรงเรียนขนาดเล็กในเขตพื้นที่การศึกษาประถมศึกษาสงขลา เขต 3.* *วารสารราชชนก.* 16 (36), 89-100
- ราตรี ศรีไพรวรรณ (2556). *การพัฒนากลยุทธ์การบริหารสู่ความเป็นเลิศของโรงเรียนมาตรฐานสากลระดับประถมศึกษา.* คณะครุศาสตร์: จุฬาลงกรณ์มหาวิทยาลัย.
- วีระ บัวผัน. (2564). *รูปแบบการพัฒนาวัฒนธรรมองค์กรสู่ความเป็นเลิศของสถานศึกษา สังกัดสำนักงานเขตพื้นที่การศึกษาประถมศึกษากำแพงเพชร เขต 1.* *วารสารสังคมศาสตร์และมานุษยวิทยาเชิงพุทธ.* 6(1), 145-161
- ศูนย์สถานศึกษาพอเพียง มูลนิธิยุวสถิรคุณ. (2560). *คู่มือวิทยากรในการฝึกอบรมเชิงปฏิบัติการการจัดการเรียนรู้เพื่อเสริมสร้างคุณลักษณะอยู่อย่างพอเพียง Version3.3.* กรุงเทพฯ :ศูนย์สถานศึกษาพอเพียง มูลนิธิยุวสถิรคุณ.
- สกาเดือน ควันไชย. (2560). *สภาพและแนวทางการบริหารจัดการตามหลักปรัชญาของเศรษฐกิจพอเพียงของสถานศึกษาสังกัดสำนักงานเขตพื้นที่การศึกษามัธยมศึกษาเขต 19.* (วิทยานิพนธ์ปริญญาโท). มหาสารคาม: มหาวิทยาลัยราชภัฏมหาสารคาม.

[307]

Citation: เทพิน เศรษฐศิลป์. (2565). รูปแบบการพัฒนาการบริหารจัดการสถานศึกษาสู่ความเป็นเลิศตามหลักปรัชญาของเศรษฐกิจพอเพียงของโรงเรียนบ้านโป่งเปือย สังกัดสำนักงานเขตพื้นที่การศึกษาประถมศึกษาบึงกาฬ. วารสารสหวิทยาการวิจัยและวิชาการ, 2 (5), 285-308.
Setthabodde, T., (2022). The Development Model of the Excellence School Management Based Philosophy of Sufficiency Economy, Ban Pongpuey School, Bueng Kan Primary Education Area Office. Interdisciplinary Academic and Research Journal, 2 (5), 285-308 ; DOI: <https://doi.org/10.14456/iaj.2022.97>

วารสารสหวิทยาการวิจัยและวิชาการ, 2 (5) : กันยายน-ตุลาคม 2565.

Interdisciplinary Academic and Research Journal, 2 (5) : September-October 2022. ISSN: 2774-0374

Website: <https://so03.tci-thaijo.org/index.php/IARJ/index> ; DOI: <https://doi.org/10.14456/iaj.2022.97>

- สภาขับเคลื่อนการปฏิรูปประเทศด้านการศึกษา. (2559). รายงานของคณะกรรมการขับเคลื่อนการปฏิรูปประเทศด้านการศึกษา สภาขับเคลื่อนการปฏิรูปประเทศ เรื่อง "แผนปฏิรูปเร่งด่วนในการแก้ไขปัญหาเกี่ยวกับการประกันคุณภาพการศึกษากายใน และการประเมินคุณภาพการศึกษากายนอก. กรุงเทพฯ : สำนักงานสภาขับเคลื่อนการปฏิรูปประเทศด้านการศึกษา.
- สมกิต บุญยะโพธิ์. (2557). รูปแบบการบริหารสถานศึกษาขั้นพื้นฐานสังกัดสำนักงานเขตพื้นที่การศึกษา ประถมศึกษาสู่ความเป็นเลิศ. *วารสารศิลปการศึกษาศาสตร์วิจัย*. 6(2), 80-95
- สมศักดิ์ศรี ชราศรี. (2562). การพัฒนารูปแบบการบริหารจัดการสถานศึกษาขนาดเล็กตามหลักปรัชญาของเศรษฐกิจพอเพียง. *วารสารสถาบันวิจัยและพัฒนา มหาวิทยาลัยราชภัฏมหาสารคาม*. 6(1), 203-222
- สำนักงานคณะกรรมการการศึกษาขั้นพื้นฐาน กระทรวงศึกษาธิการ. (2559). คู่มือบริหารจัดการเวลา เรียน "ลดเวลาเรียน เพิ่มเวลารู้" ปีการศึกษา 2559. กรุงเทพฯ : สำนักงานคณะกรรมการการศึกษาขั้นพื้นฐาน
- สำนักงานคณะกรรมการการศึกษาขั้นพื้นฐาน. (2553). พระราชบัญญัติการศึกษาแห่งชาติ พ.ศ.2542 และที่แก้ไข. *เพิ่มเติม (ฉบับที่ 3) พ.ศ.2553*. กรุงเทพฯ : สำนักนายกรัฐมนตรี.
- สำนักงานคณะกรรมการพัฒนาการเศรษฐกิจและสังคมแห่งชาติ. (2559). *เอกสารประกอบการระดมความคิดเห็นแผนพัฒนาเศรษฐกิจและสังคมแห่งชาติฉบับที่12 (พ.ศ. 2560-2564)*. สำนักงานคณะกรรมการพัฒนาการเศรษฐกิจและสังคมแห่งชาติ
- สำนักงานเลขาธิการสภาการศึกษา. (2557). *รายงานการวิจัยแนวทางการพัฒนาการศึกษาไทยกับการเตรียมความพร้อมศตวรรษที่ 21*. กรุงเทพฯ : สำนักงานเลขาธิการสภาการศึกษา.
- สำนักงานเลขาธิการสภาการศึกษา. (2560). *แผนการศึกษาแห่งชาติ พ.ศ.2560 - 2579*. กรุงเทพฯ : สำนักงานเลขาธิการสภาการศึกษา กระทรวงศึกษาธิการ
- สุชาติ ผู้มีทรัพย์. (2556). *รูปแบบการพัฒนาครูผู้สอนระดับการศึกษาขั้นพื้นฐาน สำหรับสถานศึกษานอกเขตชุมชนเมือง สังกัดสำนักงานเขตพื้นที่การศึกษาประถมศึกษากำแพงเพชร เขต 1 และ 2*. ดุษฎีนิพนธ์ปริญญาศึกษบัณฑิต สาขายุทธศาสตร์การบริหารและการพัฒนา. มหาวิทยาลัยราชภัฏกำแพงเพชร.
- สุพรรณษา กรอกสำโรง. (2563). ผลลัพธ์ที่พึงประสงค์ของโรงเรียนขยายโอกาสทางการศึกษาในจังหวัดระนอง. *วารสารสถาบันวิจัยญาณสังวร*. 11(1), 32-40
- อร่าม วัฒนะ. (2561). รูปแบบการบริหารสถานศึกษาสู่ความเป็นเลิศของโรงเรียนสังกัดองค์การบริหารส่วนจังหวัด. *วารสารมหาจุฬาริชากร*. 7(1), 55-71.
- Bardo, J. W. & Hartman, J. J. (1982). *Urban sociology: A systematic Introduction*. New York: F. E. Peacock.

[308]

Citation: เทพิน เศรษฐศิลป์. (2565). รูปแบบการพัฒนาการบริหารจัดการสถานศึกษาสู่ความเป็นเลิศตามหลักปรัชญาของเศรษฐกิจพอเพียงของโรงเรียนบ้านโป่งเปี้ยว สังกัดสำนักงานเขตพื้นที่การศึกษาประถมศึกษาบึงกาฬ. *วารสารสหวิทยาการวิจัยและวิชาการ*, 2 (5), 285-308.
Setthabodde, T., (2022). The Development Model of the Excellence School Management Based Philosophy of Sufficiency Economy, Ban Pongyue School, Bueng Kan Primary Education Area Office. *Interdisciplinary Academic and Research Journal*, 2 (5), 285-308 ; DOI: <https://doi.org/10.14456/iaj.2022.97>

ประวัติย่อผู้วิจัย

ประวัติย่อผู้วิจัย

ชื่อ - สกุล	นางเทพิน เศรษฐบุตตี
วันเดือน ปี เกิด	27 ธันวาคม 2520
สถานที่อยู่ปัจจุบัน	245 หมู่ 9 ตำบลวิศิษฐ์ อำเภอเมืองบึงกาฬ จังหวัดบึงกาฬ
ตำแหน่งปัจจุบัน	ผู้อำนวยการสถานศึกษา
สถานที่ทำงาน	โรงเรียนบ้านโป่งเปือย ตำบลโป่งเปือย อำเภอเมืองบึงกาฬ จังหวัดบึงกาฬ รหัสไปรษณีย์ 38000
ประวัติการศึกษา	
พ.ศ. 2539	ชั้นมัธยมศึกษาปีที่ 6 โรงเรียนแก่นนครวิทยาลัย จังหวัดขอนแก่น
พ.ศ. 2543	ครุศาสตรบัณฑิต (ค.บ.) วิชาเอกภาษาไทย สถาบันราชภัฏเลย
พ.ศ. 2557	ประกาศนียบัตรบัณฑิต สาขาการบริหารการศึกษา มหาวิทยาลัยราชภัฏอุดรธานี
พ.ศ. 2557	ศึกษาศาสตรมหาบัณฑิต (ศษ.ม.) สาขาการบริหารการศึกษา มหาวิทยาลัยกรุงเทพธนบุรี
พ.ศ. 2565	ปรัชญาดุษฎีบัณฑิต (ปร.ด.) สาขาวิชาการบริหารและพัฒนการศึกษา มหาวิทยาลัยราชภัฏสกลนคร
ประวัติการทำงาน	
พ.ศ. 2546	อาจารย์ 1 ระดับ 3 โรงเรียนเทศบาลศรีทรายมูล อำเภอเมือง จังหวัดเชียงราย
พ.ศ. 2548	ครู โรงเรียนบ้านคลองเค็ม อำเภอเมือง จังหวัดบึงกาฬ
พ.ศ. 2553	รองผู้อำนวยการ โรงเรียนบ้านหนองจันทน์ อำเภอศรีวิไล จังหวัดบึงกาฬ
พ.ศ. 2557	ผู้อำนวยการ โรงเรียนบ้านคำไชยวาล อำเภอศรีวิไล จังหวัดบึงกาฬ
พ.ศ. 2558	ผู้อำนวยการ โรงเรียนบ้านท่าโพธิ์ อำเภอเมือง จังหวัดบึงกาฬ
พ.ศ. 2559	ผู้อำนวยการ โรงเรียนบ้านโป่งเปือย
(ถึงปัจจุบัน)	อำเภอเมือง จังหวัดบึงกาฬ