

## บทที่ 4

### ผลการวิเคราะห์ข้อมูล

ผลการวิเคราะห์ข้อมูลการพัฒนาารูปแบบการเสริมสร้างภาวะผู้นำนักเรียน  
โรงเรียนศรีธาตุพิทยาคม สำนักงานเขตพื้นที่การศึกษามัธยมศึกษา เขต 20 สังกัดสำนักงาน  
คณะกรรมการการศึกษาขั้นพื้นฐาน ผู้วิจัยขอแนะนำเสนอตามลำดับ ดังนี้

1. สัญลักษณ์ที่ใช้ในการเสนอผลการวิเคราะห์ข้อมูล
2. ลำดับขั้นตอนในการเสนอผลการวิเคราะห์ข้อมูล
3. ผลการวิเคราะห์ข้อมูล

### สัญลักษณ์ที่ใช้ในการเสนอผลการวิเคราะห์ข้อมูล

ในการเสนอผลการวิเคราะห์ข้อมูลและการแปลความหมายของผลการวิเคราะห์ข้อมูล  
ผู้วิจัยใช้สัญลักษณ์แทนความหมายต่าง ๆ ดังนี้

$\bar{x}$	แทน	ค่าเฉลี่ย
S.D.	แทน	ส่วนเบี่ยงเบนมาตรฐาน
n	แทน	จำนวนกลุ่มตัวอย่าง
P-value	แทน	ค่าความน่าจะเป็นทางสถิติ
$\chi^2$	แทน	ค่าไค-สแควร์
GFI	แทน	ดัชนีวัดระดับความกลมกลืน
AGFI	แทน	ดัชนีวัดระดับความกลมกลืนที่ปรับแล้ว
CFI	แทน	ดัชนีวัดระดับความกลมกลืนเปรียบเทียบ
RMR	แทน	รากของค่าเฉลี่ยกำลังสองของเศษเหลือในรูปคะแนนมาตรฐาน
RMSEA	แทน	รากของค่าเฉลี่ยกำลังสองของความคลาดเคลื่อนโดยประมาณ
df	แทน	องศาอิสระ
$R^2$	แทน	ค่าสัมประสิทธิ์การพยากรณ์
<input type="text"/>	แทน	ตัวบ่งชี้ (ตัวแปรสังเกตได้)
<input type="text"/>	แทน	องค์ประกอบ (ตัวแปรแฝง)

- แทน ความสัมพันธ์เชิงสาเหตุระหว่างตัวแปรต้นกับตัวแปรตาม  
หัวลูกศรแสดงทิศทางของอิทธิพล
- ←————— แทน สหสัมพันธ์ระหว่างตัวแปร
- \*\*\* แทน มีนัยสำคัญทางสถิติที่ระดับ 0.001 ( $P < 0.001$ )
- \*\* แทน มีนัยสำคัญทางสถิติที่ระดับ 0.01 ( $P < 0.01$ )

### ลำดับขั้นตอนในการเสนอผลการวิเคราะห์ข้อมูล

ผู้วิจัยดำเนินการวิเคราะห์ข้อมูล แบ่งเป็น 3 ระยะ ดังต่อไปนี้

ระยะที่ 1 ผลการศึกษาและตัวบ่งชี้ภาวะผู้นำนักเรียน แบบสำรวจความเหมาะสมขององค์ประกอบและตัวบ่งชี้ภาวะผู้นำนักเรียน สำนักงานเขตพื้นที่การศึกษามัธยมศึกษา เขต 20 สังกัดสำนักงานคณะกรรมการการศึกษาขั้นพื้นฐาน

ระยะที่ 2 ผลการพัฒนารูปแบบการเสริมสร้างภาวะผู้นำนักเรียนและจัดทำคู่มือการใช้รูปแบบการเสริมสร้างภาวะผู้นำนักเรียนโรงเรียนศรีธาตุพิทยาคม สำนักงานเขตพื้นที่การศึกษามัธยมศึกษา เขต 20 สังกัดสำนักงานคณะกรรมการการศึกษาขั้นพื้นฐาน

ระยะที่ 3 ผลการนำรูปแบบการเสริมสร้างภาวะผู้นำนักเรียนไปใช้และการประเมินผลการใช้รูปแบบการเสริมภาวะผู้นำนักเรียนโรงเรียนศรีธาตุพิทยาคม สำนักงานเขตพื้นที่การศึกษามัธยมศึกษา เขต 20 สังกัดสำนักงานคณะกรรมการการศึกษาขั้นพื้นฐาน

### ผลการวิเคราะห์ข้อมูล

ระยะที่ 1 ผลการศึกษาและตัวบ่งชี้ภาวะผู้นำนักเรียน แบบสำรวจความเหมาะสมขององค์ประกอบและตัวบ่งชี้ภาวะผู้นำนักเรียน สำนักงานเขตพื้นที่การศึกษามัธยมศึกษา เขต 20 สังกัดสำนักงานคณะกรรมการการศึกษาขั้นพื้นฐาน

ขั้นตอนที่ 1 ผลการศึกษาและวิเคราะห์แนวคิด ทฤษฎีที่เกี่ยวข้องกับภาวะผู้นำนักเรียน พบว่าภาวะผู้นำนักเรียนประกอบด้วย 9 องค์ประกอบ 52 ตัวบ่งชี้ ดังนี้

1. ด้านมนุษยสัมพันธ์ ประกอบด้วย 10 ตัวบ่งชี้
  - 1) รู้จักเอาใจเขามาใส่ใจเรา ยอมรับคนอื่น ไม่เหยียดหยามใคร
  - 2) ยอมรับ เคารพความคิดเห็นและความสามารถของคนอื่น
  - 3) รู้จักผู้อื่น ยอมรับผู้อื่นและยอมรับความแตกต่างระหว่างบุคคล

- 4) มีความพร้อมที่จะบริการผู้อื่น มีความอดทนและมั่นคงในอารมณ์
- 5) จำชื่อและเรียกชื่อคนอื่นได้อย่างแม่นยำ
- 6) ทำตัวเป็นกันเองและมีอารมณ์ขัน
- 7) พูดและทำด้วยความจริงใจ ไม่เสแสร้ง
- 8) พยายามชอบและสนใจคนทั่วไป
- 9) รู้จักประมาณตน อ่อนน้อมถ่อมตน
- 10) รู้จักตนเองและยอมรับตนเอง

2. ด้านความเชื่อมั่นในตนเอง ประกอบด้วย 7 ตัวบ่งชี้

- 1) มีจิตใจมั่นคง เปลี่ยนความเชื่อยาก มั่นใจในความคิดของตนเอง
- 2) กล้าพูด กล้าแสดงออก กล้าแสดงความคิดเห็น
- 3) ไม่ขี้อาย ไม่ประหม่า ไม่เคอะเขิน
- 4) กล้าตัดสินใจ ไม่ลังเล กล้าคิดกล้าทำ
- 5) กล้าเผชิญต่อความจริง
- 6) มีจิตใจเด็ดเดี่ยวแน่วแน่
- 7) ไม่วิตกกังวล

3. ด้านความคิดริเริ่มสร้างสรรค์ ประกอบด้วย 4 ตัวบ่งชี้

- 1) มีความคิดริเริ่ม มีความคิดที่แปลกใหม่ต่างจากความคิดแบบเดิมของคนทั่วไป
- 2) มีความคิดยืดหยุ่นมีความสามารถในการคิดหาคำตอบได้หลายทิศทางหลายแง่

หลายมุม

3) มีความคิดคล่องแคล่ว สามารถคิดหาคำตอบได้อย่างคล่องแคล่วว่องไว รวดเร็ว และได้คำตอบมากที่สุดในเวลาจำกัด

4) มีความคิดละเอียดลออ การคิดได้ในรายละเอียดเพื่อขยายหรือตกแต่งความคิดหลัก ให้ได้ความหมายที่สมบูรณ์ยิ่งขึ้น

4. ด้านความรู้ ประกอบด้วย 3 ตัวบ่งชี้

- 1) มีความรู้ในทักษะการใช้เทคโนโลยีสารสนเทศ
- 2) มีความรู้ในทักษะชีวิต
- 3) มีความรู้ในทักษะเรียนรู้

5. ด้านความซื่อสัตย์สุจริต ประกอบด้วย 5 ตัวบ่งชี้

1) มีความตั้งใจจริงในการทำงาน ทำอะไรทำจริง มุ่งให้งานสำเร็จเกิดประโยชน์ส่วนตนหรือส่วนรวมได้จริง ๆ

2) มีความตั้งใจจริงต่อหน้าที่ ทำจริงในงานที่ได้รับมอบหมาย ต้องเอาใจใส่หน้าที่  
ให้งานสำเร็จเกิดผลดี

3) มีความตั้งใจจริงต่อวาจา การพูดความจริง ไม่กลับกลอกรักษาวาจาสัตย์  
อย่างเคร่งครัดพูดจริงทำจริงตามที่พูด

4) มีความจริงใจต่อบุคคล มีความจริงใจต่อคนที่เกี่ยวข้องมีความจงรักภักดี จริงใจ  
ต่อผู้มีพระคุณ มีความกตัญญูทเวท

5) มีความตั้งใจจริงที่ในการทำความดีและปฏิบัติจนติดเป็นนิสัย

6. ด้านทักษะการแก้ปัญหา ประกอบด้วย 8 ตัวบ่งชี้

1) กล้าที่จะเผชิญหน้ากับปัญหา

2) มองเป้าหมายไม่ใช่อุปสรรค

3) กล้าตัดสินใจด้วยความเชื่อมั่น

4) การเผชิญสถานการณ์แห่งความจริงได้

5) มีการวางแผนและลงมือแก้ปัญหา

6) มีพฤติกรรมในการค้นหาวิธีการแก้ปัญหาที่ถูกต้อง

7) มีการเตรียมความพร้อมรับมือกับปัญหาที่จะเกิดขึ้น

8) มีการประเมินและตัดสินใจเลือกทางในการแก้ปัญหา

7. ด้านความเสียสละ ประกอบด้วย 4 ตัวบ่งชี้

1) รู้จักเสียสละสิ่งที่ตนมีอยู่เพื่อประโยชน์ต่อส่วนรวมตามโอกาสที่เห็นสมควร  
และจำเป็น

2) รู้จักใช้เงินทองที่เก็บออมและประหยัดไว้ให้เกิดประโยชน์แก่ผู้อื่นตามควร  
แก่กำลังและฐานะ

3) เต็มใจช่วยเหลือบำบัดทุกข์และบำรุงสุขให้แก่กันด้วยน้ำใจจริงโดยไม่เห็น  
แก่หน้าหรือหวังอามิสผลใด ๆ

4) เป็นคนเผื่อแผ่ มีน้ำใจกว้างขวาง ไม่คับแคบ

8. ด้านความรับผิดชอบ ประกอบด้วย 7 ตัวบ่งชี้

1) ปฏิบัติตามระเบียบของโรงเรียนโดยเคร่งครัด

2) คอยติดตามผลงานของตนเองเพื่อปรับปรุงให้ดีขึ้น

3) รักษาสมบัติของส่วนรวมเหมือนของตนเอง

4) ปฏิบัติงานที่ได้รับมอบหมายด้วยความเต็มใจ

5) มีความซื่อสัตย์ไว้ใจได้

6) กล้าเผชิญต่อความจริง

## 7) รักษาสิทธิและหน้าที่ของตนเอง

## 9. ด้านวิสัยทัศน์ ประกอบด้วย 4 ตัวบ่งชี้

- 1) เป็นคนรู้จักวิเคราะห์ สังเคราะห์
- 2) เป็นคนมีความคิดริเริ่มสร้างสรรค์
- 3) เป็นคนเรียนรู้ตลอดเวลา
- 4) เป็นคนช่างสังเกต

ขั้นตอนที่ 2 ผลการประเมินเพื่อยืนยันองค์ประกอบและตัวบ่งชี้ภาวะผู้นำนักเรียน

โดยผู้ทรงคุณวุฒิ จำนวน 7 คน

ตาราง 4 ผลการประเมินเพื่อยืนยันองค์ประกอบภาวะผู้นำนักเรียน สำนักงานเขตพื้นที่การศึกษา

มัธยมศึกษา สังกัดสำนักงานคณะกรรมการการศึกษาขั้นพื้นฐาน โดยผู้ทรงคุณวุฒิ

จำนวน 7 คน

องค์ประกอบภาวะผู้นำนักเรียน	ระดับความเหมาะสม		
	$\bar{x}$	S.D.	แปลความ
1. ด้านมนุษยสัมพันธ์	4.60	.21	มากที่สุด
2. ด้านความเชื่อมั่นในตนเอง	4.59	.35	มากที่สุด
3. ด้านความคิดริเริ่มสร้างสรรค์	4.60	.35	มากที่สุด
4. ด้านความรอบรู้	4.57	.16	มากที่สุด
5. ด้านความซื่อสัตย์สุจริต	4.66	.19	มากที่สุด
6. ด้านทักษะการแก้ปัญหา	4.60	.12	มากที่สุด
7. ด้านความเสียสละ	4.62	.20	มากที่สุด
8. ด้านความรับผิดชอบ	4.57	.22	มากที่สุด
9. ด้านวิสัยทัศน์แห่งผู้นำ	4.64	.13	มากที่สุด
<b>รวม</b>	<b>4.61</b>	<b>0.21</b>	<b>มากที่สุด</b>

จากตาราง 4 ผลการยืนยันองค์ประกอบภาวะผู้นำนักเรียน สำนักงานเขตพื้นที่การศึกษา  
มัธยมศึกษา เขต 20 สังกัดสำนักงานคณะกรรมการการศึกษาขั้นพื้นฐาน โดยผู้ทรงคุณวุฒิ พบว่า

โดยรวมองค์ประกอบภาวะผู้นำสำหรับนักเรียนมีความเหมาะสมอยู่ในระดับมากที่สุดและ  
ทุกองค์ประกอบมีความเหมาะสมอยู่ในระดับมากที่สุด (ค่าเฉลี่ย 4.61)

ตาราง 5 ผลการยืนยันตัวบ่งชี้ภาวะผู้นำนักเรียน สำนักงานเขตพื้นที่การศึกษามัธยมศึกษา  
สังกัดสำนักงานคณะกรรมการการศึกษาขั้นพื้นฐาน ด้านมนุษยสัมพันธ์ โดยผู้ทรงคุณวุฒิ  
จำนวน 7 คน จำแนกเป็นรายชื่อ

ตัวบ่งชี้ด้านมนุษยสัมพันธ์	ระดับความเหมาะสม		
	$\bar{x}$	S.D.	แปลความ
1. รู้จักเอาใจเขามาใส่ใจเรา ยอมรับคนอื่น ไม่เหยียดหยามใคร	4.57	.54	มากที่สุด
2. ยอมรับ เคารพความคิดเห็นและความสามารถ ของคนอื่น	4.57	.54	มากที่สุด
3. รู้จักผู้อื่น ยอมรับผู้อื่นและยอมรับความแตกต่าง ระหว่างบุคคล	4.71	.49	มากที่สุด
4. มีความพร้อมที่จะบริการผู้อื่น มีความอดทนและ มั่นคงในอารมณ์	4.71	.49	มากที่สุด
5. จำชื่อและเรียกชื่อคนอื่นได้อย่างแม่นยำ	4.43	.79	มาก
6. ทำตัวเป็นกันเองและมีอารมณ์ขัน	4.57	.54	มากที่สุด
7. พูดและทำด้วยความจริงใจไม่เสแสร้ง	4.57	.54	มากที่สุด
8. พยายามชอบและสนใจคนทั่วไป	4.57	.54	มากที่สุด
9. รู้จักประมาณตน อ่อนน้อมถ่อมตน	4.57	.54	มากที่สุด
10. รู้จักตนเองและยอมรับตนเอง	4.43	.79	มาก
<b>รวม</b>	<b>4.60</b>	<b>.21</b>	<b>มากที่สุด</b>

จากตาราง 5 ผลการยืนยันตัวบ่งชี้ภาวะผู้นำนักเรียน สำนักงานเขตพื้นที่การศึกษามัธยมศึกษา สังกัดสำนักงานคณะกรรมการการศึกษาขั้นพื้นฐาน โดยผู้ทรงคุณวุฒิ ด้านมนุษยสัมพันธ์พบว่า โดยรวมมีความเหมาะสมอยู่ในระดับมากที่สุด (ค่าเฉลี่ย 4.60) เมื่อพิจารณาเป็นรายชื่อ พบว่าตัวบ่งชี้ที่ 1,2,3,4,6,7,8 และ 9 มีความเหมาะสมอยู่ในระดับมากที่สุด ส่วนตัวบ่งชี้ที่มีความเหมาะสมอยู่ในระดับมาก คือ ตัวบ่งชี้ที่ 5

ตาราง 6 ผลการยืนยันตัวบ่งชี้ภาวะผู้นำนักเรียน สำนักงานเขตพื้นที่การศึกษามัธยมศึกษา  
สังกัดสำนักงานคณะกรรมการการศึกษาขั้นพื้นฐาน ด้านความเชื่อมั่นในตนเอง  
โดยผู้ทรงคุณวุฒิ จำนวน 7 คน จำแนกเป็นรายชื่อ

ตัวบ่งชี้ด้านความเชื่อมั่นในตนเอง	ระดับความเหมาะสม		
	$\bar{x}$	S.D.	แปลความ
1. มีจิตใจมั่นคง เปลี่ยนความเชื่อยาก มั่นใจ ในความคิดของตนเอง	4.14	.69	มาก
2. กล่าวพูดกล้าแสดงออกกล้าแสดงความคิดเห็น	4.43	.79	มาก
3. ไม่ซื่อายไม่ประหม่าไม่เคอะเขิน	4.57	.54	มากที่สุด
4. กล้าตัดสินใจไม่ลังเลกล้าคิดกล้าทำ	4.71	.49	มากที่สุด
5. กล้าเผชิญต่อความจริง	4.71	.49	มากที่สุด
6. มีจิตใจเด็ดเดี่ยวแน่วแน่	4.71	.49	มากที่สุด
7. ไม่วิตกกังวล	4.86	.37	มากที่สุด
<b>รวม</b>	<b>4.59</b>	<b>.35</b>	<b>มากที่สุด</b>

จากตาราง 6 ผลการยืนยันตัวบ่งชี้ภาวะผู้นำนักเรียน สำนักงานเขตพื้นที่การศึกษามัธยมศึกษา สังกัดสำนักงานคณะกรรมการการศึกษาขั้นพื้นฐาน โดยผู้ทรงคุณวุฒิ ด้านความเชื่อมั่นในตนเอง พบว่า โดยรวมมีความเหมาะสมอยู่ในระดับมากที่สุด (ค่าเฉลี่ย 4.59) เมื่อพิจารณาเป็นรายข้อพบว่า ตัวบ่งชี้ที่มีความเหมาะสมอยู่ในระดับมากที่สุด คือ ตัวบ่งชี้ที่ 3,4,5,6 และ 7 ส่วนตัวบ่งชี้ที่มีความเหมาะสมอยู่ในระดับมาก คือ ตัวบ่งชี้ที่ 1 และ 2

ตาราง 7 ผลการยืนยันตัวบ่งชี้ภาวะผู้นำนักเรียน สำนักงานเขตพื้นที่การศึกษามัธยมศึกษา  
สังกัดสำนักงานคณะกรรมการการศึกษาขั้นพื้นฐาน ด้านความคิดริเริ่มสร้างสรรค์  
โดยผู้ทรงคุณวุฒิ จำนวน 7 คน จำแนกเป็นรายชื่อ

ตัวบ่งชี้ด้านความคิดริเริ่มสร้างสรรค์	ระดับความเหมาะสม		
	$\bar{x}$	S.D.	แปลความ
1. มีความคิดริเริ่ม มีความคิดที่แปลกใหม่ต่างจาก ความคิดแบบเดิมของคนทั่วไป	4.57	.54	มากที่สุด

ตาราง 7 (ต่อ)

ตัวบ่งชี้ด้านความคิดริเริ่มสร้างสรรค์	ระดับความเหมาะสม		
	$\bar{x}$	S.D.	แปลความ
2. มีความคิดยืดหยุ่นมีความสามารถในการคิดหาคำตอบได้หลายทิศทางหลายแง่หลายมุม	4.71	.49	มากที่สุด
3. มีความคิดคล่องแคล่ว สามารถคิดหาคำตอบได้อย่างคล่องแคล่วว่องไว รวดเร็วและได้คำตอบมากที่สุดในเวลาที่ยำกัด	4.71	.49	มากที่สุด
4. มีความคิดละเอียดลออ การคิดได้ในรายละเอียด เพื่อขยายหรือตกแต่งความคิดหลักให้ได้ความหมายที่สมบูรณ์ยิ่งขึ้น	4.71	.49	มากที่สุด
<b>รวม</b>	<b>4.59</b>	<b>.35</b>	<b>มากที่สุด</b>

จากตาราง 7 ผลการยืนยันตัวบ่งชี้ภาวะผู้นำนักเรียน สำนักงานเขตพื้นที่การศึกษามัธยมศึกษา สังกัดสำนักงานคณะกรรมการการศึกษาขั้นพื้นฐาน โดยผู้ทรงคุณวุฒิ ด้านความคิดริเริ่มสร้างสรรค์ พบว่า โดยรวมมีความเหมาะสมอยู่ในระดับมากที่สุด (ค่าเฉลี่ย 4.59) เมื่อพิจารณาเป็นรายข้อ พบว่า ตัวบ่งชี้มีความเหมาะสมอยู่ในระดับมากที่สุดทุกตัวบ่งชี้

ตาราง 8 ผลการยืนยันตัวบ่งชี้ภาวะผู้นำนักเรียน สำนักงานเขตพื้นที่การศึกษามัธยมศึกษา

สังกัดสำนักงานคณะกรรมการการศึกษาขั้นพื้นฐาน ด้านความรู้ โดยผู้ทรงคุณวุฒิ

จำนวน 7 คน จำแนกเป็นรายข้อ

ตัวบ่งชี้ด้านความรู้	ระดับความเหมาะสม		
	$\bar{x}$	S.D.	แปลความ
1. มีความรอบรู้ในทักษะการใช้เทคโนโลยีสารสนเทศ	4.57	.54	มากที่สุด
2. มีความรอบรู้ในทักษะชีวิต	4.43	.79	มาก
3. มีความรอบรู้ในทักษะเรียนรู้	4.71	.49	มากที่สุด
<b>รวม</b>	<b>4.57</b>	<b>.16</b>	<b>มากที่สุด</b>



จากตาราง 8 ผลการยืนยันตัวบ่งชี้ภาวะผู้นำนักเรียน สำนักงานเขตพื้นที่การศึกษา  
มัธยมศึกษา สังกัดสำนักงานคณะกรรมการการศึกษาขั้นพื้นฐาน โดยผู้ทรงคุณวุฒิ ด้านความรู้  
พบว่า โดยรวมมีความเหมาะสมอยู่ในระดับมากที่สุด (ค่าเฉลี่ย 4.57) เมื่อพิจารณาเป็นรายข้อ พบว่า  
ตัวบ่งชี้ที่มีความเหมาะสมอยู่ในระดับมากที่สุด คือ ตัวบ่งชี้ที่ 1,3 และ 4 ส่วนตัวบ่งชี้ที่มีความเหมาะสม  
อยู่ในระดับมาก คือ ตัวบ่งชี้ที่ 1 และ 2

ตาราง 9 ผลการยืนยันตัวบ่งชี้ภาวะผู้นำนักเรียน สำนักงานเขตพื้นที่การศึกษามัธยมศึกษา  
สังกัดสำนักงานคณะกรรมการการศึกษาขั้นพื้นฐาน ด้านความซื่อสัตย์สุจริต โดยผู้ทรงคุณวุฒิ  
จำนวน 7 คนจำแนกเป็นรายข้อ

ตัวบ่งชี้ด้านความซื่อสัตย์สุจริต	ระดับความเหมาะสม		
	$\bar{x}$	S.D.	แปลความ
1. มีความตั้งใจจริงในการทำงาน ทำอะไรทำจริง มุ่งให้งาน สำเร็จเกิดประโยชน์ส่วนตนหรือส่วนรวมได้จริง ๆ	4.71	.49	มากที่สุด
2. มีความตั้งใจจริงต่อหน้าที่ ทำจริงในงานที่ได้รับ มอบหมาย ต้องเอาใจใส่หน้าที่ให้งานสำเร็จเกิดผลดี	4.57	.54	มากที่สุด
3. มีความตั้งใจจริงต่อวาจา การพูดความจริง ไม่กลับ กลอกรักษาวาจาสัตย์อย่างเคร่งครัดพูดจริงทำจริง ตามที่พูด	4.43	.79	มาก
4. มีความจริงใจต่อบุคคล มีความจริงใจต่อคนที่ เกี่ยวข้องมีความจงรักภักดี จริงใจต่อผู้มีพระคุณ มีความกตัญญูทดแทน	4.86	.37	มากที่สุด
5. มีความตั้งใจจริงที่ในการทำความดีและปฏิบัติ จนติดเป็นนิสัย	4.86	.37	มากที่สุด
<b>รวม</b>	<b>4.66</b>	<b>.19</b>	<b>มากที่สุด</b>

จากตาราง 9 ผลการยืนยันตัวบ่งชี้ภาวะผู้นำนักเรียน สำนักงานเขตพื้นที่การศึกษา  
มัธยมศึกษา สังกัดสำนักงานคณะกรรมการการศึกษาขั้นพื้นฐาน โดยผู้ทรงคุณวุฒิ ด้านความซื่อสัตย์  
สุจริต พบว่า โดยรวมมีความเหมาะสมอยู่ในระดับมากที่สุด (ค่าเฉลี่ย 4.66) เมื่อพิจารณาเป็นรายข้อ

พบว่า ตัวบ่งชี้ที่มีความเหมาะสมอยู่ในระดับมากที่สุด คือ ตัวบ่งชี้ที่ 1,2,4 และ 5 ส่วนตัวบ่งชี้ที่มีความเหมาะสมอยู่ในระดับมาก คือ ตัวบ่งชี้ที่ 3

ตาราง 10 ผลการยืนยันตัวบ่งชี้ภาวะผู้นำนักเรียน สำนักงานเขตพื้นที่การศึกษามัธยมศึกษา  
สังกัดสำนักงานคณะกรรมการการศึกษาขั้นพื้นฐาน ด้านทักษะการแก้ปัญหา  
โดยผู้ทรงคุณวุฒิ จำนวน 7 คน จำแนกเป็นรายชื่อ

ตัวบ่งชี้ด้านทักษะการแก้ปัญหา	ระดับความเหมาะสม		
	$\bar{x}$	S.D.	แปลความ
1. กล้าที่จะเผชิญหน้ากับปัญหา	4.71	.49	มากที่สุด
2. มองเป้าหมายไม่ใช่อุปสรรค	4.86	.37	มากที่สุด
3. กล้าตัดสินใจด้วยความเชื่อมั่น	4.71	.49	มากที่สุด
4. การเผชิญสถานการณ์แห่งความจริงได้	4.57	.54	มากที่สุด
5. มีการวางแผนและลงมือแก้ปัญหา	4.43	.79	มาก
6. มีพฤติกรรมในการค้นหาวิธีการแก้ปัญหาที่ถูกต้อง	4.57	.54	มากที่สุด
7. มีการเตรียมความพร้อมรับมือกับปัญหาที่จะเกิดขึ้น	4.71	.49	มากที่สุด
8. มีการประเมินและตัดสินใจเลือกทาง ในการแก้ปัญหา	4.43	.79	มาก
<b>รวม</b>	<b>4.63</b>	<b>.13</b>	<b>มากที่สุด</b>

จากตาราง 10 ผลการยืนยันตัวบ่งชี้ภาวะผู้นำนักเรียน สำนักงานเขตพื้นที่การศึกษามัธยมศึกษา สังกัดสำนักงานคณะกรรมการการศึกษาขั้นพื้นฐาน โดยผู้ทรงคุณวุฒิ ด้านทักษะการแก้ปัญหา พบว่า โดยรวมมีความเหมาะสมอยู่ในระดับมากที่สุด (ค่าเฉลี่ย 4.63) เมื่อพิจารณาเป็นรายข้อ พบว่า ตัวบ่งชี้ที่มีความเหมาะสมอยู่ในระดับมากที่สุด คือ 1,2,3,4,6 และ 7 ส่วนตัวบ่งชี้ที่มีความเหมาะสมอยู่ในระดับมาก คือ ตัวบ่งชี้ที่ 5 และ 8

ตาราง 11 ผลการยืนยันตัวบ่งชี้ภาวะผู้นำนักเรียน สำนักงานเขตพื้นที่การศึกษามัธยมศึกษา  
สังกัดสำนักงานคณะกรรมการการศึกษาขั้นพื้นฐาน ด้านความเสียสละ โดยผู้ทรงคุณวุฒิ  
จำนวน 7 คน จำแนกเป็นรายชื่อ

ตัวบ่งชี้ด้านความเสียสละ	ระดับความเหมาะสม		
	$\bar{x}$	S.D.	แปลความ
1. รู้จักเสียสละสิ่งที่ตนมีอยู่เพื่อประโยชน์ต่อส่วนรวมตามโอกาสที่เห็นสมควรและจำเป็น	4.71	.49	มากที่สุด
2. รู้จักใช้เงินทองที่เก็บออมและประหยัดไว้ให้ได้เกิดประโยชน์แก่ผู้อื่นตามควรแก่กำลังและฐานะ	4.57	.54	มากที่สุด
3. เต็มใจช่วยเหลือบำบัดทุกข์และบำรุงสุขให้แก่กันด้วยน้ำใจจริงโดยไม่เห็นแก่หน้าหรือหวังอามิสผลใด ๆ	4.86	.37	มากที่สุด
4. เป็นคนเผื่อแผ่ มีน้ำใจกว้างขวางไม่คับแคบ	4.71	.49	มากที่สุด
<b>รวม</b>	<b>4.62</b>	<b>.21</b>	<b>มากที่สุด</b>

จากตาราง 11 ผลการยืนยันตัวบ่งชี้ภาวะผู้นำนักเรียน สำนักงานเขตพื้นที่การศึกษามัธยมศึกษา สังกัดสำนักงานคณะกรรมการการศึกษาขั้นพื้นฐานโดยผู้ทรงคุณวุฒิ ด้านความเสียสละพบว่า โดยรวมมีความเหมาะสมอยู่ในระดับมากที่สุด (ค่าเฉลี่ย 4.62) เมื่อพิจารณาเป็นรายชื่อ พบว่าตัวบ่งชี้มีความเหมาะสมอยู่ในระดับมากที่สุดทุกตัวบ่งชี้

ตาราง 12 ผลการยืนยันตัวบ่งชี้ภาวะผู้นำนักเรียน สำนักงานเขตพื้นที่การศึกษามัธยมศึกษา  
สังกัดสำนักงานคณะกรรมการการศึกษาขั้นพื้นฐาน ด้านความรับผิดชอบ โดยผู้ทรงคุณวุฒิ  
จำนวน 7 คน จำแนกเป็นรายชื่อ

ตัวบ่งชี้ด้านความรับผิดชอบ	ระดับความเหมาะสม		
	$\bar{x}$	S.D.	แปลความ
1. ปฏิบัติตามระเบียบของโรงเรียนโดยเคร่งครัด	4.57	.54	มากที่สุด
2. คอยติดตามผลงานของตนเองเพื่อปรับปรุงให้ดีขึ้น	4.29	.76	มาก

ตาราง 12 (ต่อ)

ตัวบ่งชี้ด้านความรับผิดชอบ	ระดับความเหมาะสม		
	$\bar{x}$	S.D.	แปลความ
3. รักษาสมบัติของส่วนรวมเหมือนของตนเอง	4.71	.49	มากที่สุด
4. ปฏิบัติงานที่ได้รับมอบหมายด้วยความเต็มใจ	4.43	.54	มาก
5. มีความซื่อสัตย์ไว้ใจได้	4.71	.49	มากที่สุด
6. กล้าเผชิญต่อความจริง	4.71	.49	มากที่สุด
7. รักษาสิทธิและหน้าที่ของตนเอง	4.57	.54	มากที่สุด
<b>รวม</b>	<b>4.58</b>	<b>.22</b>	<b>มากที่สุด</b>

จากตาราง 12 ผลการยืนยันตัวบ่งชี้ภาวะผู้นำนักเรียน สำนักงานเขตพื้นที่การศึกษามัธยมศึกษา สังกัดสำนักงานคณะกรรมการการศึกษาขั้นพื้นฐานโดยผู้ทรงคุณวุฒิ ด้านความรับผิดชอบ พบว่า โดยรวมมีความเหมาะสมอยู่ในระดับมากที่สุด (ค่าเฉลี่ย 4.58) เมื่อพิจารณาเป็นรายข้อ พบว่า ตัวบ่งชี้มีความเหมาะสมอยู่ในระดับมากที่สุด คือ ตัวบ่งชี้ที่ 1,3,5,6 และ 7 ส่วนตัวบ่งชี้ที่มีความเหมาะสมอยู่ในระดับมาก คือ ตัวบ่งชี้ที่ 2 และ 4

ตาราง 13 ผลการยืนยันตัวบ่งชี้ภาวะผู้นำนักเรียน สำนักงานเขตพื้นที่การศึกษามัธยมศึกษา สังกัดสำนักงานคณะกรรมการการศึกษาขั้นพื้นฐาน ด้านวิสัยทัศน์แห่งผู้นำ โดยผู้ทรงคุณวุฒิ จำนวน 7 คน จำแนกเป็นรายข้อ

ตัวบ่งชี้ด้านวิสัยทัศน์แห่งผู้นำ	ระดับความเหมาะสม		
	$\bar{x}$	S.D.	แปลความ
1. เป็นคนรู้จักวิเคราะห์ สังเคราะห์	4.57	.54	มากที่สุด
2. เป็นคนมีความคิดริเริ่มสร้างสรรค์	4.57	.54	มากที่สุด
3. เป็นคนเรียนรู้ตลอดเวลา	4.86	.37	มากที่สุด
4. เป็นคนช่างสังเกต	4.57	.54	มากที่สุด
<b>รวม</b>	<b>4.64</b>	<b>.13</b>	<b>มากที่สุด</b>

จากตาราง 13 ผลการยืนยันตัวบ่งชี้ภาวะผู้นำนักเรียน สำนักงานเขตพื้นที่การศึกษา  
มัธยมศึกษา สังกัดสำนักงานคณะกรรมการการศึกษาขั้นพื้นฐาน โดยผู้ทรงคุณวุฒิ ด้านวิสัยทัศน์  
แห่งผู้นำ พบว่า โดยรวมมีความเหมาะสมอยู่ในระดับมากที่สุด (ค่าเฉลี่ย 4.64) เมื่อพิจารณาเป็นรายข้อ  
พบว่า ตัวบ่งชี้มีความเหมาะสมอยู่ในระดับมากที่สุดทุกตัวบ่งชี้

สำหรับข้อมูลตอนที่ 3 ความคิดเห็นและข้อเสนอแนะเพิ่มเติม ผู้ทรงคุณวุฒิ ได้เสนอแนะ  
ให้รวมตัวบ่งชี้ภาวะผู้นำนักเรียนด้านความรู้ ภาวะผู้นำนักเรียนด้านความคิดริเริ่มสร้างสรรค์  
และภาวะผู้นำนักเรียนด้านวิสัยทัศน์เข้าด้วยกัน เป็นองค์ประกอบภาวะผู้นำนักเรียนด้านวิสัยทัศน์  
แห่งผู้นำ เนื่องจากผู้ทรงคุณวุฒิได้เสนอแนะว่าตัวบ่งชี้ความรู้และความคิดริเริ่มสร้างสรรค์  
เป็นลักษณะของภาวะผู้นำด้านวิสัยทัศน์แห่งผู้นำมากกว่า จึงทำให้ตัวบ่งชี้เป็นองค์ประกอบของ  
ภาวะผู้นำด้านวิสัยทัศน์แห่งผู้นำ มีดังนี้

- 1) เป็นคนรู้จักวิเคราะห์ สังเคราะห์
- 2) เป็นคนมีความคิดริเริ่มสร้างสรรค์
- 3) เป็นคนเรียนรู้ตลอดเวลา
- 4) เป็นคนช่างสังเกต
- 5) มีความรอบรู้ในทักษะการใช้เทคโนโลยีสารสนเทศ
- 6) มีความรอบรู้ในทักษะชีวิต
- 7) มีความรอบรู้ในทักษะเรียนรู้
- 8) มีความคิดริเริ่ม มีความคิดที่แปลกใหม่ต่างจากความคิดแบบเดิมของคนทั่วไป
- 9) มีความคิดยืดหยุ่นมีความสามารถในการคิดหาคำตอบได้หลายทิศทางหลายแง่  
หลายมุม
- 10) มีความคิดคล่องแคล่ว สามารถคิดหาคำตอบได้อย่างคล่องแคล่วว่องไว รวดเร็ว  
และได้คำตอบมากที่สุดในเวลาที่กำหนด
- 11) มีความคิดละเอียดลออ การคิดได้ในรายละเอียดเพื่อขยายหรือตกแต่งความคิดหลัก  
ให้ได้ความหมายที่สมบูรณ์ยิ่งขึ้น

ขั้นตอนที่ 3 ผลการวิเคราะห์ความต้องการในการเสริมสร้างภาวะผู้นำนักเรียน สำนักงาน  
เขตพื้นที่ศึกษามัธยมศึกษา สังกัดสำนักงานคณะกรรมการการศึกษาขั้นพื้นฐาน

3.1 ผลการวิเคราะห์ข้อมูลทั่วไปของผู้ตอบแบบสอบถามความต้องการในการพัฒนา  
ภาวะผู้นำนักเรียน สำนักงานเขตพื้นที่ศึกษามัธยมศึกษา สังกัดสำนักงานคณะกรรมการการศึกษา  
ขั้นพื้นฐาน

ตาราง 14 แสดงความถี่และค่าร้อยละ ข้อมูลพื้นฐานของผู้ตอบแบบสอบถาม

ข้อมูลพื้นฐาน	กลุ่มตัวอย่าง 323 คน	
	ความถี่ 323	ร้อยละ 100.00
1. เพศ		
1) ชาย	182	56.35
2) หญิง	141	43.65
2. สถานภาพ		
1) ผู้บริหาร	98	30.34
2) ครู	114	35.29
3) นักเรียนตัวแทนกรรมการนักเรียน	111	34.37
3. อายุ		
1) 11-20 ปี	124	38.39
2) 21-30 ปี	52	16.10
3) 31-40 ปี	59	18.27
4) 41-50 ปี	88	27.24
5) 51 ปีขึ้นไป	-	-

จากตาราง 14 ผู้ตอบแบบสอบถามความต้องการในการพัฒนาภาวะผู้นำนักเรียน สำนักงานเขตพื้นที่การศึกษามัธยมศึกษา สังกัดสำนักงานคณะกรรมการการศึกษาขั้นพื้นฐาน ได้รับกลับคืนมา จำนวน 323 ฉบับ คิดเป็นร้อยละ 92.82 จากแบบสอบถาม จำนวน 348 ฉบับ พบว่า เมื่อจำแนกตามเพศส่วนใหญ่เป็นเพศชาย (ร้อยละ 56.35) จำแนกตามอายุส่วนใหญ่มีอายุ 11-20 ปี (ร้อยละ 38.39)

3.2 ผลการวิเคราะห์ความต้องการในการเสริมสร้างภาวะผู้นำนักเรียน สำนักงานเขตพื้นที่การศึกษามัธยมศึกษา สังกัดสำนักงานคณะกรรมการการศึกษาขั้นพื้นฐาน

ตาราง 15 แสดงค่าเฉลี่ยและค่าส่วนเบี่ยงเบนมาตรฐานความต้องการในการเสริมสร้างภาวะผู้นำ  
นักเรียน สำนักงานเขตพื้นที่การศึกษามัธยมศึกษา สังกัดสำนักงานคณะกรรมการ  
การศึกษาขั้นพื้นฐาน โดยรวมและรายด้าน

องค์ประกอบภาวะผู้นำนักเรียน	ระดับความต้องการ		
	$\bar{x}$	S.D.	แปลความหมาย
1. ด้านมนุษยสัมพันธ์	4.59	.48	มากที่สุด
2. ด้านความเชื่อมั่นในตนเอง	4.56	.54	มากที่สุด
3. ด้านความซื่อสัตย์สุจริต	4.71	.52	มากที่สุด
4. ด้านทักษะการแก้ปัญหา	4.64	.51	มากที่สุด
5. ด้านความเสียสละ	4.72	.49	มากที่สุด
6. ด้านความรับผิดชอบ	4.71	.48	มากที่สุด
7. ด้านวิสัยทัศน์แห่งผู้นำ	4.66	.41	มากที่สุด
<b>รวม</b>	<b>4.66</b>	<b>0.49</b>	<b>มากที่สุด</b>

จากตาราง 15 พบว่า ความต้องการในการเสริมสร้างภาวะผู้นำนักเรียน สำนักงานเขตพื้นที่  
การศึกษามัธยมศึกษา สังกัดสำนักงานคณะกรรมการการศึกษาขั้นพื้นฐาน โดยรวมมีความต้องการ  
อยู่ในระดับมากที่สุดทุกด้าน โดยมีค่าเฉลี่ยเท่ากับ 4.66 เรียงลำดับดังนี้ ด้านความเสียสละ  
ด้านความซื่อสัตย์สุจริต ด้านความรับผิดชอบ ด้านวิสัยทัศน์แห่งผู้นำ ด้านทักษะการแก้ปัญหา  
ด้านมนุษยสัมพันธ์และด้านความเชื่อมั่นในตนเอง

ตาราง 16 แสดงค่าเฉลี่ยและค่าส่วนเบี่ยงเบนมาตรฐานความต้องการในการเสริมสร้างภาวะผู้นำ  
นักเรียน สำนักงานเขตพื้นที่การศึกษามัธยมศึกษา สังกัดสำนักงานคณะกรรมการการศึกษา  
ขั้นพื้นฐาน ด้านมนุษยสัมพันธ์ เป็นรายชื่อ

ด้านมนุษยสัมพันธ์	ระดับความต้องการ		
	$\bar{x}$	S.D.	แปลความหมาย
1. รู้จักเอาใจเขามาใส่ใจเรา ยอมรับคนอื่น ไม่เหยียดหยามใคร	4.64	.56	มากที่สุด
2. ยอมรับ เคารพความคิดเห็นและความสามารถของคนอื่น	4.66	.60	มากที่สุด
3. รู้จักผู้อื่น ยอมรับผู้อื่นและยอมรับความแตกต่างระหว่าง บุคคล	4.65	.62	มากที่สุด

ตาราง 16 (ต่อ)

ด้านมนุษยสัมพันธ์	ระดับความต้องการ		
	$\bar{x}$	S.D.	แปลความหมาย
4. มีความพร้อมที่จะบริการผู้อื่น มีความอดทนและมั่นคงในอารมณ์	4.63	.61	มากที่สุด
5. จำชื่อและเรียกชื่อคนอื่นได้อย่างแม่นยำ	4.45	.76	มาก
6. ทำตัวเป็นกันเองและมีอารมณ์ขัน	4.45	.70	มาก
7. พูดและทำด้วยความจริงใจไม่เสแสร้ง	4.68	.54	มากที่สุด
8. พยายามชอบและสนใจคนทั่วไป	4.43	.74	มาก
9. รู้จักประมาณตน อ่อนน้อมถ่อมตน	4.65	.61	มากที่สุด
10. รู้จักตนเองและยอมรับตนเอง	4.66	.62	มากที่สุด
<b>รวม</b>	<b>4.59</b>	<b>.48</b>	<b>มากที่สุด</b>

จากตาราง 16 พบว่า ความต้องการในการเสริมสร้างภาวะผู้นำนักเรียน สำนักงานเขตพื้นที่ การศึกษามัธยมศึกษา สังกัดสำนักงานคณะกรรมการการศึกษาขั้นพื้นฐาน ด้านมนุษยสัมพันธ์ โดยรวม มีความต้องการอยู่ในระดับมากที่สุด (ค่าเฉลี่ย 4.59) และเมื่อพิจารณาเป็นรายข้อที่มีความต้องการอยู่ใน ระดับมากที่สุดเรียงลำดับจากมากไปหาน้อย คือ พูดและทำด้วยความจริงใจไม่เสแสร้ง ยอมรับ เคารพ ความคิดเห็น และสามารถของคนอื่น รู้จักตนเองและยอมรับตนเอง รู้จักผู้อื่น ยอมรับผู้อื่นและ ยอมรับความแตกต่างระหว่างบุคคล รู้จักประมาณตน อ่อนน้อมถ่อมตน รู้จักเอาใจเขามาใส่ใจเรา ยอมรับคนอื่น ไม่เหยียดหยามใคร มีความพร้อมที่จะบริการผู้อื่น มีความอดทนและมั่นคงในอารมณ์ ส่วนข้อที่มีความต้องการอยู่ในระดับมาก เรียงลำดับจากมากไปหาน้อยคือ จำชื่อและเรียกชื่อคนอื่นได้ อย่างแม่นยำ ทำตัวเป็นกันเองและมีอารมณ์ขัน และพยายามชอบและสนใจคนทั่วไป

ตาราง 17 แสดงค่าเฉลี่ยและค่าส่วนเบี่ยงเบนมาตรฐานความต้องการในการเสริมสร้างภาวะผู้นำ นักเรียน สำนักงานเขตพื้นที่การศึกษามัธยมศึกษา สังกัดสำนักงานคณะกรรมการ การศึกษาขั้นพื้นฐาน ด้านความเชื่อมั่นในตนเอง เป็นรายข้อ

ด้านความเชื่อมั่นในตนเอง	ระดับความต้องการ		
	$\bar{x}$	S.D.	แปลความหมาย
1. มีจิตใจมั่นคง เปลี่ยนความเชื่อยาก มั่นใจในความคิด ของตนเอง	4.43	.81	มาก



ตาราง 17 (ต่อ)

ด้านความเชื่อมั่นในตนเอง	ระดับความต้องการ		
	$\bar{x}$	S.D.	แปลความหมาย
2. กล้าพูดกล้าแสดงออกกล้าแสดงความคิดเห็น	4.65	.59	มากที่สุด
3. ไม่ขี้อายไม่ประหม่าไม่เคอะเขิน	4.59	.67	มากที่สุด
4. กล้าตัดสินใจไม่ลังเลกล้าคิดกล้าทำ	4.63	.59	มากที่สุด
5. กล้าเผชิญต่อความจริง	4.62	.60	มากที่สุด
6. มีจิตใจเด็ดเดี่ยวแน่วแน่	4.56	.68	มากที่สุด
7. ไม่วิตกกังวล	4.46	.80	มาก
<b>รวม</b>	<b>4.56</b>	<b>.54</b>	<b>มากที่สุด</b>

จากตาราง 17 พบว่า ความต้องการในการเสริมสร้างภาวะผู้นำนักเรียน สำนักงานเขตพื้นที่ การศึกษามัธยมศึกษาสังกัดสำนักงานคณะกรรมการการศึกษาขั้นพื้นฐาน ด้านความเชื่อมั่นในตนเอง โดยรวมมีความต้องการอยู่ในระดับมากที่สุด (ค่าเฉลี่ย 4.56) เมื่อพิจารณาเป็นรายข้อที่มีความต้องการ อยู่ในระดับมากที่สุด คือ กล้าพูด กล้าแสดงออก กล้าแสดงความคิดเห็น รองลงมา คือ กล้าตัดสินใจ ไม่ลังเล กล้าคิด กล้าทำ รองลงมา คือ กล้าเผชิญต่อความจริง ไม่ขี้อายไม่ประหม่าไม่เคอะเขินและมี จิตใจเด็ดเดี่ยวแน่วแน่ ส่วนข้อที่มีความต้องการโดยรวมอยู่ในระดับมาก คือ ไม่วิตกกังวลและมีจิตใจ มั่นคง เปลี่ยนความเชื่อยาก มั่นใจในความคิดของตนเอง

ตาราง 18 แสดงค่าเฉลี่ยและค่าส่วนเบี่ยงเบนมาตรฐานความต้องการในการเสริมสร้างภาวะผู้นำ

นักเรียน สำนักงานเขตพื้นที่การศึกษามัธยมศึกษา สังกัดสำนักงานคณะกรรมการการศึกษา ขั้นพื้นฐาน ด้านความซื่อสัตย์ เป็นรายข้อ

ด้านความซื่อสัตย์สุจริต	ระดับความต้องการ		
	$\bar{x}$	S.D.	แปลความหมาย
1. มีความตั้งใจจริงในการทำงาน ทำอะไรทำจริง มุ่งให้งานสำเร็จ เกิดประโยชน์ส่วนตนหรือส่วนรวมได้จริง ๆ	4.70	.59	มากที่สุด
2. มีความตั้งใจจริงต่อหน้าที่ ทำจริงในงานที่ได้รับมอบหมาย ต้องเอาใจใส่หน้าที่ให้งานสำเร็จเกิดผลดี	4.74	.55	มากที่สุด

ตาราง 18 (ต่อ)

ด้านความซื่อสัตย์สุจริต	ระดับความต้องการ		
	$\bar{x}$	S.D.	แปลความหมาย
3. มีความตั้งใจจริงต่อวาทะ การพูดความจริง ไม่กลับกลอก รักษาความซื่อสัตย์อย่างเคร่งครัดพูดจริงทำจริงตามที่พูด	4.68	.61	มากที่สุด
4. มีความจริงใจต่อบุคคล มีความจริงใจต่อคนที่เกี่ยวข้อง มีความจงรักภักดี จริงใจต่อผู้มีพระคุณ มีความกตัญญูกตเวที	4.71	.63	มากที่สุด
5. มีความตั้งใจจริงที่ในการทำความดีและปฏิบัติจนติดเป็นนิสัย	4.71	.60	มากที่สุด
<b>รวม</b>	<b>4.71</b>	<b>.52</b>	<b>มากที่สุด</b>

จากตาราง 18 พบว่า ความต้องการในการเสริมสร้างภาวะผู้นำนักเรียน สำนักงานเขตพื้นที่ การศึกษามัธยมศึกษาสังกัดสำนักงานคณะกรรมการการศึกษาขั้นพื้นฐาน ด้านความซื่อสัตย์สุจริต โดยรวมมีความต้องการอยู่ในระดับมากที่สุดทุกข้อ (ค่าเฉลี่ย 4.71) เรียงลำดับจากมากไปหาน้อย คือ มีความตั้งใจจริงต่อหน้าที่ ทำจริงในงานที่ได้รับมอบหมาย ต้องเอาใจใส่หน้าที่ให้งานสำเร็จเกิดผลดี มีความจริงใจต่อบุคคล มีความจริงใจต่อคนที่เกี่ยวข้องมีความจงรักภักดี จริงใจต่อผู้มีพระคุณ มีความกตัญญูกตเวที มีความตั้งใจจริงที่ในการทำความดีและปฏิบัติจนติดเป็นนิสัย มีความตั้งใจจริงในงาน ทำอะไรทำจริง มุ่งให้งานสำเร็จ เกิดประโยชน์ส่วนตนหรือส่วนรวมได้จริง ๆ และมีความตั้งใจจริงต่อวาทะ การพูดความจริง ไม่กลับกลอกรักษาความซื่อสัตย์อย่างเคร่งครัดพูดจริงทำจริงตามที่พูด

ตาราง 19 แสดงค่าเฉลี่ยและค่าส่วนเบี่ยงเบนมาตรฐานความต้องการในการเสริมสร้างภาวะผู้นำนักเรียน สำนักงานเขตพื้นที่การศึกษามัธยมศึกษา สังกัดสำนักงานคณะกรรมการการศึกษาขั้นพื้นฐาน ด้านความซื่อสัตย์ ด้านทักษะการแก้ปัญหา เป็นรายชื่อ

ด้านทักษะการแก้ปัญหา	ระดับความต้องการ		
	$\bar{x}$	S.D.	แปลความหมาย
1. กล้าที่จะเผชิญหน้ากับปัญหา	4.63	.61	มากที่สุด
2. มองเป้าหมายไม่ใช่อุปสรรค	4.61	.63	มากที่สุด
3. กล้าตัดสินใจด้วยความเชื่อมั่น	4.63	.61	มากที่สุด
4. การเผชิญสถานการณ์แห่งความจริงได้	4.65	.60	มากที่สุด
5. มีการวางแผนและลงมือแก้ปัญหา	4.68	.58	มากที่สุด

ตาราง 19 (ต่อ)

ด้านทักษะการแก้ปัญหา	ระดับความต้องการ		
	$\bar{x}$	S.D.	แปลความหมาย
6. มีพฤติกรรมในการค้นหาวิธีการแก้ปัญหาที่ถูกต้อง	4.64	.61	มากที่สุด
7. มีการเตรียมความพร้อมรับมือกับปัญหาที่จะเกิดขึ้น	4.65	.60	มากที่สุด
8. มีการประเมินและตัดสินใจเลือกทางในการแก้ปัญหา	4.61	.64	มากที่สุด
<b>รวม</b>	<b>4.64</b>	<b>.51</b>	<b>มากที่สุด</b>

จากตาราง 19 พบว่า ความต้องการในการเสริมสร้างภาวะผู้นำนักเรียน สำนักงานเขตพื้นที่ การศึกษามัธยมศึกษา สังกัดสำนักงานคณะกรรมการการศึกษาขั้นพื้นฐาน ด้านทักษะการแก้ปัญหา โดยรวมมีความต้องการอยู่ในระดับมากที่สุดทุกข้อ (ค่าเฉลี่ย 4.64) เรียงลำดับจากมากไปหาน้อย คือ มีการวางแผนและลงมือแก้ปัญหา การเผชิญสถานการณ์แห่งความจริงได้ มีการเตรียมความพร้อม รับมือกับปัญหาที่จะเกิดขึ้น มีพฤติกรรมในการค้นหาวิธีการแก้ปัญหาที่ถูกต้อง กล่าวที่จะเผชิญหน้ากับ ปัญหา กล่าวตัดสินใจด้วยความเชื่อมั่น มองเป้าหมายไม่ไขว่แปรศ และมีการประเมินและตัดสินใจ เลือกทางในการแก้ปัญหา

ตาราง 20 แสดงค่าเฉลี่ยและค่าส่วนเบี่ยงเบนมาตรฐานความต้องการในการเสริมสร้างภาวะผู้นำ นักเรียน สำนักงานเขตพื้นที่การศึกษามัธยมศึกษา สังกัดสำนักงานคณะกรรมการการศึกษา ขั้นพื้นฐาน ด้านความเสี่ยสละ เป็นรายชื่อ

ด้านความเสี่ยสละ	ระดับความต้องการ		
	$\bar{x}$	S.D.	แปลความหมาย
1. รู้จักเสี่ยสละสิ่งที่ตนมีอยู่เพื่อประโยชน์ต่อส่วนรวม ตามโอกาสที่เห็นสมควรและจำเป็น	4.74	.56	มากที่สุด
2. รู้จักใช้เงินทองที่เก็บออมและประหยัดไว้ให้เกิดประโยชน์ แก่ผู้อื่นตามควรแก่กำลังและฐานะ	4.66	.62	มากที่สุด
3. เต็มใจช่วยเหลือบำบัดทุกข์และบำรุงสุขให้แก่กันด้วย น้ำใจจริงโดยไม่เห็นแก่หน้าหรือหวังอามิสผลใด ๆ	4.72	.56	มากที่สุด
4. เป็นคนเผื่อแผ่ มีน้ำใจกว้างขวางไม่คับแคบ	4.74	.54	มากที่สุด
<b>รวม</b>	<b>4.72</b>	<b>.49</b>	<b>มากที่สุด</b>

จากตาราง 20 พบว่า ความต้องการในการเสริมสร้างภาวะผู้นำนักเรียน สำนักงานเขตพื้นที่ การศึกษามัธยมศึกษา สังกัดสำนักงานคณะกรรมการการศึกษาขั้นพื้นฐาน ด้านความเสียสละ โดยรวมมีความต้องการอยู่ในระดับมากที่สุดและรายข้อมีความต้องการอยู่ในระดับมากที่สุดทุกข้อ (ค่าเฉลี่ย 4.72) เรียงลำดับจากมากไปหาน้อย คือ รู้จักเสียสละสิ่งที่ตนมีอยู่เพื่อประโยชน์ต่อส่วนรวม ตามโอกาสที่เห็นสมควรและจำเป็น เป็นคนเผื่อแผ่ มีน้ำใจกว้างขวางไม่คับแคบ เต็มใจช่วยเหลือบำบัดทุกข์และบำรุงสุขให้แก่กันด้วยน้ำใจจริงโดยไม่เห็นแก่หน้าหรือหวังอามิสผลใด ๆ และรู้จักใช้เงินทอง ที่เก็บออมและประหยัดไว้ให้เกิดประโยชน์แก่ผู้อื่นตามควรแก่กำลังและฐานะ

ตาราง 21 แสดงค่าเฉลี่ยและค่าส่วนเบี่ยงเบนมาตรฐานความต้องการในการเสริมสร้างภาวะผู้นำ นักเรียน สำนักงานเขตพื้นที่การศึกษามัธยมศึกษา สังกัดสำนักงานคณะกรรมการการศึกษา ขั้นพื้นฐาน ด้านความรับผิดชอบ เป็นรายข้อ

ด้านความรับผิดชอบ	ระดับความเหมาะสม		
	$\bar{x}$	S.D.	แปลความหมาย
1. ปฏิบัติตามระเบียบของโรงเรียนโดยเคร่งครัด	4.74	.56	มากที่สุด
2. คอยติดตามผลงานของตนเองเพื่อปรับปรุงให้ดีขึ้น	4.69	.57	มากที่สุด
3. รักษาสมบัติของส่วนรวมเหมือนของตนเอง	4.71	.54	มากที่สุด
4. ปฏิบัติงานที่ได้รับมอบหมายด้วยความเต็มใจ	4.73	.54	มากที่สุด
5. มีความซื่อสัตย์ไว้ใจได้	4.73	.57	มากที่สุด
6. กล้าเผชิญต่อความจริง	4.68	.60	มากที่สุด
7. รักษาสิทธิและหน้าที่ของตนเอง	4.71	.58	มากที่สุด
<b>รวม</b>	<b>4.71</b>	<b>.48</b>	<b>มากที่สุด</b>

จากตาราง 21 พบว่า ความต้องการในการเสริมสร้างภาวะผู้นำนักเรียน สำนักงานเขตพื้นที่ การศึกษามัธยมศึกษา สังกัดสำนักงานคณะกรรมการการศึกษาขั้นพื้นฐาน ด้านความรับผิดชอบ โดยรวมมีความต้องการอยู่ในระดับมากที่สุด (ค่าเฉลี่ย 4.71) และรายข้อที่มีความต้องการอยู่ในระดับ มากที่สุด เรียงลำดับจากมากไปหาน้อย คือ ปฏิบัติตามระเบียบของโรงเรียนโดยเคร่งครัด ปฏิบัติงานที่ ได้รับมอบหมายด้วยความเต็มใจ มีความซื่อสัตย์ไว้ใจได้ รักษาสมบัติของส่วนรวมเหมือนของตนเอง รักษาสิทธิและหน้าที่ของตนเอง คอยติดตามผลงานของตนเองเพื่อปรับปรุงให้ดีขึ้นและกล้าเผชิญ ต่อความจริง

ตาราง 22 แสดงค่าเฉลี่ยและค่าส่วนเบี่ยงเบนมาตรฐานความต้องการในการเสริมสร้างภาวะผู้นำ  
นักเรียน สำนักงานเขตพื้นที่การศึกษามัธยมศึกษา สังกัดสำนักงานคณะกรรมการการศึกษา  
ขั้นพื้นฐาน ด้านวิสัยทัศน์แห่งผู้นำ เป็นรายชื่อ

ด้านวิสัยทัศน์แห่งผู้นำ	ระดับความต้องการ		
	$\bar{x}$	S.D.	แปลความหมาย
1. เป็นคนรู้จักวิเคราะห์ สังเคราะห์	4.69	.55	มากที่สุด
2. เป็นคนมีความคิดริเริ่มสร้างสรรค์	4.70	.58	มากที่สุด
3. เป็นคนเรียนรู้ตลอดเวลา	4.74	.56	มากที่สุด
4. เป็นคนช่างสังเกต	4.74	.56	มากที่สุด
5. มีความรอบรู้ในทักษะการใช้เทคโนโลยีสารสนเทศ	4.68	.60	มากที่สุด
6. มีความรอบรู้ในทักษะชีวิต	4.71	.54	มากที่สุด
7. มีความรอบรู้ในทักษะการเรียนรู้	4.69	.57	มากที่สุด
8. มีความคิดริเริ่ม มีความคิดที่แปลกใหม่ต่างจากความคิด แบบเดิมของคนทั่วไป	4.64	.56	มากที่สุด
9. มีความคิดยืดหยุ่นมีความสามารถในการคิดหาคำตอบ ได้หลายทิศทางหลายแง่หลายมุม	4.59	.67	มากที่สุด
10. มีความคิดคล่องแคล่ว สามารถคิดหาคำตอบได้อย่าง คล่องแคล่วว่องไว รวดเร็วและได้คำตอบมากที่สุดในเวลาที่ จำกัด	4.68	.54	มากที่สุด
11. มีความคิดละเอียดลออ การคิดได้ในรายละเอียด เพื่อขยายหรือตกแต่งความคิดหลักให้ได้ความหมาย ที่สมบูรณ์ยิ่งขึ้น	4.43	.74	มาก
<b>รวม</b>	<b>4.66</b>	<b>.41</b>	<b>มากที่สุด</b>

จากตาราง 22 พบว่า ความต้องการในการเสริมสร้างภาวะผู้นำนักเรียน สำนักงานเขตพื้นที่  
การศึกษามัธยมศึกษา สังกัดสำนักงานคณะกรรมการการศึกษาขั้นพื้นฐาน ด้านวิสัยทัศน์แห่งผู้นำ  
โดยรวมมีความต้องการอยู่ในระดับมากที่สุด (ค่าเฉลี่ย 4.71) และรายชื่อมีความต้องการอยู่ในระดับมาก  
ที่สุด เรียงลำดับจากมากไปหาน้อย คือ เป็นคนเรียนรู้ตลอดเวลา เป็นคนช่างสังเกต เป็นคนมีความคิด  
ริเริ่มสร้างสรรค์ มีความรอบรู้ในทักษะชีวิต เป็นคนรู้จักวิเคราะห์ สังเคราะห์ มีความรอบรู้ในทักษะ

การเรียนรู้ มีความรอบรู้ในทักษะการใช้เทคโนโลยีสารสนเทศ มีความคิดคล่องแคล่ว สามารถคิดหาคำตอบได้อย่างคล่องแคล่วว่องไว รวดเร็วและได้คำตอบมากที่สุดในเวลาที่ยำกัก มีความคิดริเริ่ม มีความคิดที่แปลกใหม่ต่างจากความคิดแบบเดิมของคนทั่วไป และมีความคิดยืดหยุ่น มีความสามารถในการคิดหาคำตอบ ได้หลายทิศทางหลายแง่หลายมุม ส่วนข้อที่มีความต้องการอยู่ในระดับมาก คือ มีความคิดละเอียดลออ การคิดได้ในรายละเอียดเพื่อขยายหรือตกแต่งความคิดหลักให้ได้ความหมายที่สมบูรณ์ยิ่งขึ้น

ขั้นตอนที่ 4 ผลการวิเคราะห์ห้องค้ประกอบเชิงยืนยัน (Confirmatory factor analysis: CFA)

การวิเคราะห์โมเดลการวัดตัวบ่งชี้ภาวะผู้นำนักเรียน สำนักงานเขตพื้นที่การศึกษา มัธยมศึกษา สังกัดสำนักงานคณะกรรมการการศึกษาขั้นพื้นฐาน ผู้วิจัยนำข้อมูลมาวิเคราะห์โมเดลโดยใช้เทคนิคการวิเคราะห์ห้องค้ประกอบเชิงยืนยัน (Confirmatory factor analysis: CFA) ด้วยโปรแกรมสำเร็จรูป Amos การวิเคราะห์ห้องค้ประกอบเชิงยืนยัน (Confirmatory factor analysis: CFA) ของตัวแปรสังเกตได้ (Observed variable) ดังแสดงในตาราง 23 ถึง 30 และภาพประกอบ 6 ถึง 13

ตาราง 23 แสดงผลการวิเคราะห์ห้องค้ประกอบเชิงยืนยันตัวบ่งชี้ห้องค้ประกอบภาวะผู้นำนักเรียน

ด้านมนุษยสัมพันธ์

ตัวแปร	น้ำหนักห้องค้ประกอบ		Significant	R <sup>2</sup>
	b(SE)	B		
hr1	0.00	1.000	***	.670
hr2	.086	1.229	***	.773
hr3	.088	1.079	***	.652
hr4	.093	1.026	***	.632
hr5	.129	1.223	***	.608
hr6	.129	1.405	***	.751
hr7	.091	1.063	***	.734
hr8	.122	1.233	***	.624
hr9	.107	1.284	***	.796
hr10	.106	1.263	***	.769

$\chi^2 = 18.808$  df = 21 P-Value = .090 RMSEA = .000  
GFI = .990 AGFI = .975 NFI = .990 CFI = 1.000

หมายเหตุ : \*\*\* P<.001

จากตาราง 23 และภาพประกอบ 5 ผลการวิเคราะห์องค์ประกอบภาวะผู้นำนักเรียน ด้านมนุษยสัมพันธ์ จากตัวแปรสังเกตได้ 10 ตัว พบว่า 1) ค่าไค-สแควร์ ทหารด้วยองศาอิสระ (df) มีค่าเท่ากับ .792 ค่าไค-สแควร์ เท่ากับ 18.808 ที่องศาอิสระ (df) เท่ากับ 21 2) ค่าความน่าจะเป็น P-Value เท่ากับ .739 (ไม่มีนัยสำคัญทางสถิติ) 3) ค่าดัชนีความกลมกลืน (GFI ; Goodness of Fit Index) และค่าดัชนีวัดระดับกับ .990 ความกลมกลืนที่ปรับแก้แล้ว (AGFI ; Adjust Goodness of Fit Index) เท่ากับ .975 4) ค่าดัชนีวัดเปอร์เซ็นต์ความกลมกลืน (NFI) เท่ากับ .990 และดัชนีวัดระดับความกลมกลืนเปรียบเทียบ (CFI) เท่ากับ 1.000 และ 5) ค่าดัชนีรากกำลังสองของความคลาดเคลื่อนในการประมาณค่า (RMSEA) เท่ากับ .000 ซึ่งค่าดัชนีทุกค่าผ่านเกณฑ์ที่กำหนด

เมื่อพิจารณาค่าน้ำหนักของตัวแปรสังเกตได้ที่ใช้วัดตัวแปรแฝงภาวะผู้นำนักเรียน ด้านมนุษยสัมพันธ์ พบว่า ตัวแปรสังเกตได้ทุกตัวเป็นองค์ประกอบที่แท้จริงของตัวแปรแฝงภาวะผู้นำนักเรียน ด้านมนุษยสัมพันธ์และมีคุณสมบัติวัดตัวแปรแฝงได้เป็นอย่างดี ซึ่งพิจารณาได้จากค่าน้ำหนักองค์ประกอบของตัวแปรสังเกตได้แต่ละตัวที่แตกต่างจากศูนย์อย่างมีนัยสำคัญทางสถิติที่ระดับ .001 โดยตัวบ่งชี้ทำตัวเป็นกันเองและมีอารมณ์ขัน (hr6) เป็นตัวแปรที่มีความสำคัญที่สุด มีค่าน้ำหนักองค์ประกอบเท่ากับ 1.405 รองลงมา คือ รู้จักประมาณตน อ่อนน้อมถ่อมตน (hr9) รู้จักตนเองและยอมรับตนเอง (hr10) พยายามชอบและสนใจคนทั่วไป (hr8) ยอมรับ เคารพความคิดเห็นและความสามารถของคนอื่น (hr2) จำชื่อและเรียกชื่อคนอื่นได้อย่างแม่นยำ (hr5) รู้จักผู้อื่น ยอมรับผู้อื่น และยอมรับความแตกต่างระหว่างบุคคล (hr3) พูดและทำด้วยความจริงใจไม่เสแสร้ง (hr7) มีความพร้อมที่จะบริการผู้อื่น มีความอดทน และมั่นคงในอารมณ์ (hr4) และรู้จักเอาใจเขามาใส่ใจเรา ยอมรับคนอื่น ไม่เหยียดหยามใคร (hr1) มีค่าน้ำหนักองค์ประกอบเท่ากับ 1.284, 1.263, 1.233, 1.229, 1.223, 1.079, 1.063, 1.026, 1.000 ตามลำดับ ค่าสัมประสิทธิ์การพยากรณ์ของตัวแปรสังเกตได้ มีค่าระหว่าง 1.405-1.000 ซึ่งทำตัวเป็นกันเองและมีอารมณ์ขัน (hr6) เป็นตัวแปรที่สามารถอธิบายองค์ประกอบภาวะผู้นำนักเรียนด้านมนุษยสัมพันธ์ ได้มากที่สุด คือ ร้อยละ 100 ส่วนรู้จักเอาใจเขามาใส่ใจเรา ยอมรับคนอื่น ไม่เหยียดหยามใคร (hr1) เป็นตัวแปรที่สามารถอธิบายองค์ประกอบภาวะผู้นำนักเรียนด้านมนุษยสัมพันธ์ได้น้อยที่สุด แต่ทุกตัวแปรสามารถอธิบายภาวะผู้นำนักเรียนด้านมนุษยสัมพันธ์ ได้ร้อยละ 100

ภาวะผู้นำนักเรียนด้านมนุษยสัมพันธ์

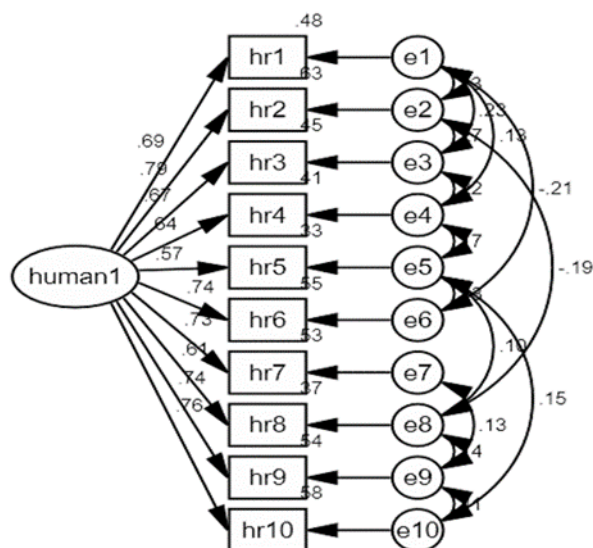

Chi-Square = 18.808 df = 21  
P = .597 RMSEA = .000

ภาพประกอบ 6 องค์ประกอบเชิงยืนยันขององค์ประกอบภาวะผู้นำนักเรียนด้านมนุษยสัมพันธ์

สเกลองค์ประกอบ และตัวบ่งชี้รวมขององค์ประกอบภาวะผู้นำนักเรียนด้านมนุษยสัมพันธ์

$$\text{human} = 1.000^{***} (\text{hr1}) + 1.229^{***} (\text{hr2}) + 1.079^{***} (\text{hr3}) + 1.026^{***} (\text{hr4}) \\ + 1.223^{***} (\text{hr5}) + 1.405^{***} (\text{hr6}) + 1.063^{***} (\text{hr7}) + 1.233^{***} (\text{hr8}) + 1.284^{***} (\text{hr9}) + 1.263^{***} (\text{hr10})$$

ตาราง 24 แสดงผลการวิเคราะห์องค์ประกอบเชิงยืนยันตัวบ่งชี้ขององค์ประกอบภาวะผู้นำนักเรียน  
ด้านความเชื่อมั่นในตนเอง

ตัวแปร	น้ำหนักองค์ประกอบ		Significant	R <sup>2</sup>
	b(SE)	B		
sc11	0.00	1.000	***	.508
sc12	.121	1.078	***	.750
sc13	.139	1.250	***	.770
sc14	.133	1.185	***	.825
sc15	.134	1.262	***	.861



ตาราง 24 (ต่อ)

ตัวแปร	น้ำหนักองค์ประกอบ		Significant	R <sup>2</sup>
	b(SE)	B		
sc16	.155	1.398	***	.850
sc17	.102	.808	***	.597

$\chi^2 = 5.985$  df = 7 P-Value = .542 RMSEA = .000  
 GFI = .990 AGFI = .975 NFI = .990 CFI = 1.000

หมายเหตุ : \*\*\* P<.001

จากตาราง 24 และภาพประกอบ 6 ผลการวิเคราะห์องค์ประกอบภาวะผู้นำนักเรียน ด้านความเชื่อมั่นในตนเอง จากตัวแปรสังเกตได้ 7 ตัว พบว่า 1) ค่าโค-สแควร์ ทหารด้วยองศาอิสระ (df) มีค่าเท่ากับ .855 ค่าโค-สแควร์ เท่ากับ 5.985 ที่องศาอิสระ (df) เท่ากับ 7 2) ค่าความน่าจะเป็น P-Value เท่ากับ .542 (ไม่มีนัยสำคัญทางสถิติ) 3) ค่าดัชนีความกลมกลืน (GFI ; Goodness of Fit Index) และค่าดัชนีวัดระดับกับ .995 ความกลมกลืนที่ปรับแก้แล้ว (AGFI ; Adjust Goodness of Fit Index) เท่ากับ .980 4) ค่าดัชนีวัดเปอร์เซ็นต์ความกลมกลืน (NFI) เท่ากับ .995 และดัชนีวัดระดับความกลมกลืนเปรียบเทียบ (CFI) เท่ากับ 1.000 และ 5) ค่าดัชนีรากกำลังสองของความคลาดเคลื่อนในการประมาณค่า (RMSEA) เท่ากับ .000 ซึ่งค่าดัชนีทุกค่าผ่านเกณฑ์ที่กำหนด

เมื่อพิจารณาค่าน้ำหนักของตัวแปรสังเกตได้ที่ใช้วัดตัวแปรแฝงภาวะผู้นำนักเรียนด้านความเชื่อมั่นในตนเอง พบว่า ตัวแปรสังเกตได้ทุกตัวเป็นองค์ประกอบที่แท้จริงของตัวแปรแฝงภาวะผู้นำนักเรียนด้านความเชื่อมั่นในตนเอง และมีคุณสมบัติวัดตัวแปรแฝงได้เป็นอย่างดี ซึ่งพิจารณาได้จากค่าน้ำหนักองค์ประกอบของตัวแปรสังเกตได้แต่ละตัวที่แตกต่างจากศูนย์อย่างมีนัยสำคัญทางสถิติที่ระดับ .001 โดยตัวบ่งชี้ที่มีจิตใจเด็ดเดี่ยวแน่วแน่ (sc16) เป็นตัวแปรที่มีความสำคัญที่สุด มีค่าน้ำหนักองค์ประกอบเท่ากับ 1.398 รองลงมา คือ กล้าเผชิญต่อความจริง (sc15) ไม่ซื่อๆไม่ประหม่า ไม่เคอะเขิน (sc13) กล้าตัดสินใจไม่ลังเลมึนงง เปลี่ยนความเชื่อยาก มั่นใจในความคิดของตนเอง กล้าคิดกล้าทำ (sc14) กล้าพูดกล้าแสดงออกกล้าแสดงความคิดเห็น (sc12) และไม่วิตกกังวล (sc17) มีค่าน้ำหนักองค์ประกอบเท่ากับ 1.262 ,1.250, 1.185, 1.078, 1.000, .808 ตามลำดับ ค่าสัมประสิทธิ์การพยากรณ์ของตัวแปรสังเกตได้มีค่าระหว่าง 1.398 -.808 ซึ่งตัวบ่งชี้ที่มีจิตใจเด็ดเดี่ยวแน่วแน่ (sc16) เป็นตัวแปรที่สามารถอธิบายองค์ประกอบภาวะผู้นำนักเรียนด้านความเชื่อมั่นในตนเอง ได้มากที่สุด คือ ร้อยละ 100 ส่วนตัวบ่งชี้ไม่วิตกกังวล (sc17) เป็นตัวแปรที่สามารถอธิบายองค์ประกอบภาวะผู้นำ

นักเรียนด้านความเชื่อมั่นในตนเอง ได้น้อยที่สุด โดยสามารถอธิบายภาวะผู้นำนักเรียนด้านความเชื่อมั่นในตนเอง ได้ร้อยละ 80.80

ภาวะผู้นำนักเรียนด้านความเชื่อมั่นในตนเอง

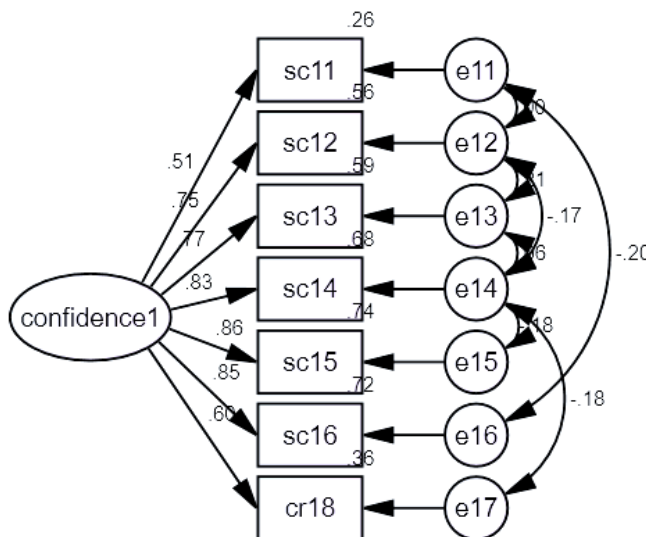

Chi-Square = 5.985 df = 7  
P = .542 RMSEA = .000

ภาพประกอบ 7 องค์ประกอบเชิงยืนยันขององค์ประกอบภาวะผู้นำด้านความเชื่อมั่นในตนเอง

สเกลองค์ประกอบ และตัวบ่งชี้รวมขององค์ประกอบภาวะผู้นำด้านความเชื่อมั่นในตนเอง

$$\text{confidence} = 1.000^{***} (\text{sc}1) + 1.078^{***} (\text{sc}2) + 1.250^{***} (\text{sc}3) + 1.185^{***} (\text{sc}4) + 1.262^{***} (\text{sc}5) + 1.398^{***} (\text{sc}6) + .808^{***} (\text{sc}7)$$

ตาราง 25 แสดงผลการวิเคราะห์องค์ประกอบเชิงยืนยันตัวบ่งชี้ขององค์ประกอบภาวะผู้นำนักเรียนด้านความซื่อสัตย์สุจริต

ตัวแปร	น้ำหนักองค์ประกอบ		Significant	R <sup>2</sup>
	b(SE)	β		
ht18	0.00	1.000	***	.726
ht19	.068	1.049	***	.818
ht20	.082	1.213	***	.850
ht21	.088	1.343	***	.920

ตาราง 25 (ต่อ)

ตัวแปร	น้ำหนักองค์ประกอบ		Significant	R <sup>2</sup>
	b(SE)	$\beta$		
ht22	.081	1.245	***	.895

$\chi^2 = .317$  df = 1 P-Value = .573 RMSEA = .000  
 GFI = 1.000 AGFI = .994 NFI = 1.000 CFI = 1.000

หมายเหตุ : \*\*\* P<.001

จากตาราง 25 และภาพประกอบ 7 ผลการวิเคราะห์องค์ประกอบภาวะผู้นำนักเรียน ด้านความซื่อสัตย์สุจริต จากตัวแปรสังเกตได้ 5 ตัว พบว่า 1) ค่าไค-สแควร์ ทารด้วยองศาอิสระ (df) มีค่าเท่ากับ .317 ค่าไค-สแควร์ เท่ากับ .317 ท้องศาอิสระ (df) เท่ากับ 1 2) ค่าความน่าจะเป็น P-Value เท่ากับ .573 (ไม่มีนัยสำคัญทางสถิติ) 3) ค่าดัชนีความกลมกลืน (GFI ; Goodness of Fit Index) และค่าดัชนีวัดระดับกับ 1.000 ความกลมกลืนที่ปรับแก้แล้ว (AGFI ; Adjust Goodness of Fit Index) เท่ากับ .994 4) ค่าดัชนีวัดเปอร์เซ็นต์ความกลมกลืน (NFI) เท่ากับ 1.000 และดัชนีวัดระดับความกลมกลืนเปรียบเทียบ (CFI) เท่ากับ 1.000 และ 5) ค่าดัชนีรากกำลังสองของความคลาดเคลื่อนในการประมาณค่า (RMSEA) เท่ากับ .000 ซึ่งค่าดัชนีทุกค่าผ่านเกณฑ์ที่กำหนด

เมื่อพิจารณาค่าน้ำหนักของตัวแปรสังเกตได้ที่ใช้วัดตัวแปรแฝงภาวะผู้นำนักเรียนด้านความซื่อสัตย์สุจริต พบว่า ตัวแปรสังเกตได้ทุกตัวเป็นองค์ประกอบที่แท้จริงของตัวแปรแฝงภาวะผู้นำนักเรียนด้านความซื่อสัตย์สุจริต และมีคุณสมบัติวัดตัวแปรแฝงได้เป็นอย่างดี ซึ่งพิจารณาได้จาก ค่าน้ำหนักองค์ประกอบของตัวแปรสังเกตได้แต่ละตัวที่แตกต่างจากศูนย์อย่างมีนัยสำคัญทางสถิติ ที่ระดับ .001 โดยตัวบ่งชี้ที่มีความจริงใจต่อบุคคล มีความจริงใจต่อคนที่เกี่ยวข้องมีความจงรักภักดี จริงใจต่อผู้มีพระคุณ มีความกตัญญูกตเวทิตะ (ht21) เป็นตัวแปรที่มีความสำคัญที่สุด มีค่าน้ำหนักองค์ประกอบ เท่ากับ 1.343 รองลงมา คือ มีความตั้งใจจริงที่ในการทำความดีและปฏิบัติจนติดเป็นนิสัย (ht22) มีความตั้งใจจริงต่อวาจาการพูดความจริง ไม่กลับกลอก รักษาวาจาสัตย์อย่างเคร่งครัด พูดจริงทำจริงตามที่พูด (ht20) มีความตั้งใจจริงต่อหน้าที่ ทำจริงในงานที่ได้รับมอบหมาย ต้องเอาใจใส่หน้าที่ให้งานสำเร็จเกิดผลดี (ht19) และมีความตั้งใจจริงในการงาน ทำอะไรทำจริง มุ่งให้งานสำเร็จเกิดประโยชน์ ส่วนตนหรือส่วนรวมได้จริง ๆ (ht18) มีค่าน้ำหนักองค์ประกอบเท่ากับ 1.245, 1.213, 1.049, 1.000 ตามลำดับ ค่าสัมประสิทธิ์การพยากรณ์ของตัวแปรสังเกตได้มีค่าระหว่าง 1.343 -1.000 ซึ่งตัวบ่งชี้

มีความจริงใจต่อบุคคล มีความจริงใจต่อคนที่เกี่ยวข้องมีความจงรักภักดี จริใจต่อผู้มีพระคุณ มีความกตัญญูกตเวทิต (ht21) เป็นตัวแปรที่สามารถอธิบายองค์ประกอบภาวะผู้นำนักเรียน ด้านความซื่อสัตย์สุจริตได้มากที่สุด คือ ร้อยละ 100 ส่วนตัวบ่งชี้ที่มีความตั้งใจจริงในการทำงาน ทำอะไร ทำจริง มุ่งให้งานสำเร็จเกิดประโยชน์ส่วนตนหรือส่วนรวมได้จริง ๆ (ht18) เป็นตัวแปรที่สามารถอธิบาย องค์ประกอบภาวะผู้นำนักเรียนด้านความซื่อสัตย์สุจริต ได้น้อยที่สุด โดยสามารถอธิบายภาวะผู้นำ นักเรียนด้านความซื่อสัตย์สุจริต ได้ร้อยละ 100

ภาวะผู้นำนักเรียนด้านความซื่อสัตย์

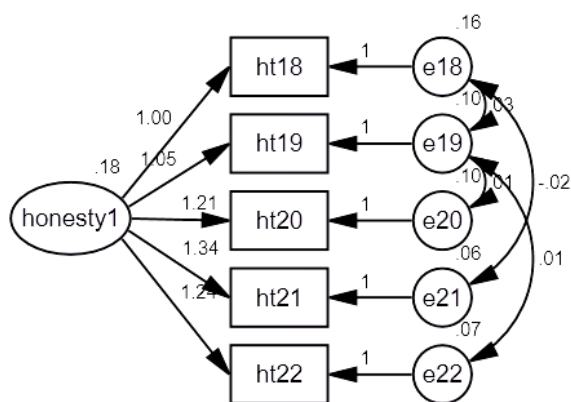

Chi-Square = .317 df = 1  
P = .573 RMSEA = .000

ภาพประกอบ 8 องค์ประกอบเชิงยืนยันขององค์ประกอบภาวะผู้นำนักเรียนด้านความซื่อสัตย์สุจริต

สเกลองค์ประกอบ และตัวบ่งชี้รวมขององค์ประกอบภาวะผู้นำนักเรียนด้านความซื่อสัตย์สุจริต

$$\text{honesty} = 1.000^{***} (\text{ht18}) + 1.049^{***} (\text{ht19}) + 1.213^{***} (\text{ht20}) + 1.343^{***} (\text{ht21}) + 1.245^{***} (\text{ht22})$$

ตาราง 26 แสดงผลการวิเคราะห์องค์ประกอบเชิงยืนยันในตัวบ่งชี้ขององค์ประกอบภาวะผู้นำนักเรียน ด้านทักษะการแก้ปัญหา

ตัวแปร	น้ำหนักองค์ประกอบ		Significant	R <sup>2</sup>
	b(SE)	β		
ps23	0.00	1.000	***	.634
ps24	.073	1.159	***	.719

ตาราง 26 (ต่อ)

ตัวแปร	น้ำหนักองค์ประกอบ		Significant	R <sup>2</sup>
	b(SE)	$\beta$		
ps25	.080	1.269	***	.808
ps26	.134	1.459	***	.943
ps27	.099	1.199	***	.809
ps28	.103	1.293	***	.829
ps29	.109	1.371	***	.882
ps30	.106	1.411	***	.861

$\chi^2 = 2.246$  df = 6 P-Value = .896 RMSEA = .000  
 GFI = .998 AGFI = .990 NFI = .999 CFI = 1.000

หมายเหตุ : \*\*\* P<.001

จากตาราง 26 และภาพประกอบ 8 ผลการวิเคราะห์องค์ประกอบภาวะผู้นำนักเรียน ด้านทักษะการแก้ปัญหา จากตัวแปรสังเกตได้ 8 ตัว พบว่า 1) ค่าไค-สแควร์ หาด้วยองศาอิสระ (df) มีค่าเท่ากับ .374 ค่าไค-สแควร์ เท่ากับ 2.246 ที่องศาอิสระ (df) เท่ากับ 6 2) ค่าความน่าจะเป็น P-Value เท่ากับ .896 (ไม่มีนัยสำคัญทางสถิติ) 3) ค่าดัชนีความกลมกลืน (GFI ; Goodness of Fit Index) และค่าดัชนีวัดระดับกับ .998 ความกลมกลืนที่ปรับแก้แล้ว (AGFI ; Adjust Goodness of Fit Index) เท่ากับ .990 4) ค่าดัชนีวัดเปอร์เซ็นต์ความกลมกลืน (NFI) เท่ากับ .999 และดัชนีวัดระดับความกลมกลืนเปรียบเทียบ (CFI) เท่ากับ 1.000 และ 5) ค่าดัชนีรากกำลังสองของความคลาดเคลื่อนในการประมาณค่า (RMSEA) เท่ากับ .000 ซึ่งค่าดัชนีทุกค่าผ่านเกณฑ์ที่กำหนด

เมื่อพิจารณาค่าน้ำหนักของตัวแปรสังเกตได้ที่ใช้วัดตัวแปรแฝงภาวะผู้นำนักเรียนด้านทักษะการแก้ปัญหา พบว่า ตัวแปรสังเกตได้ทุกตัวเป็นองค์ประกอบที่แท้จริงของตัวแปรแฝงภาวะผู้นำนักเรียน ด้านทักษะการแก้ปัญหา และมีคุณสมบัติวัดตัวแปรแฝงได้เป็นอย่างดี ซึ่งพิจารณาได้จากค่าน้ำหนักองค์ประกอบของตัวแปรสังเกตได้แต่ละตัวที่แตกต่างจากศูนย์อย่างมีนัยสำคัญทางสถิติที่ระดับ .001 โดยตัวแปรชี้การเผชิญสถานการณ์แห่งความจริงได้ (ps26) เป็นตัวแปรที่มีความสำคัญที่สุด มีค่าน้ำหนักองค์ประกอบเท่ากับ 1.459 รองลงมา คือ มีการประเมินและตัดสินใจเลือกทางในการแก้ปัญหา (ps30) มีการเตรียมความพร้อมรับมือกับปัญหาที่จะเกิดขึ้น (ps29) มีพฤติกรรมในการค้นหาวิธีการแก้ปัญหา

ที่ถูกต้อง (ps28) กล้าตัดสินใจด้วยความเชื่อมั่น (ps25) มีการวางแผนและลงมือแก้ปัญหา (ps27) มองเป้าหมายไม่ใช่อุปสรรค (ps24) และกล้าที่จะเผชิญหน้ากับปัญหา (ps23) มีค่าน้ำหนักองค์ประกอบเท่ากับ 1.411, 1.371, 1.293, 1.269, 1.199, 1.159, 1.000 ตามลำดับ ค่าสัมประสิทธิ์การพยากรณ์ของตัวแปรสังเกตได้มีค่าระหว่าง 1.459-1.000 ซึ่งตัวบ่งชี้การเผชิญสถานการณ์แห่งความจริงได้ (ps26) เป็นตัวแปรที่สามารถอธิบายองค์ประกอบภาวะผู้นำนักเรียนด้านทักษะการแก้ปัญหาได้มากที่สุด คือ ร้อยละ 100 ส่วนตัวบ่งชี้กล้าที่จะเผชิญหน้ากับปัญหา (ps23) เป็นตัวแปรที่สามารถอธิบายองค์ประกอบภาวะผู้นำนักเรียนด้านทักษะการแก้ปัญหาได้น้อยที่สุด โดยสามารถอธิบายภาวะผู้นำนักเรียนด้านทักษะการแก้ปัญหาได้ร้อยละ 100

ภาวะผู้นำนักเรียนด้านทักษะการแก้ปัญหา

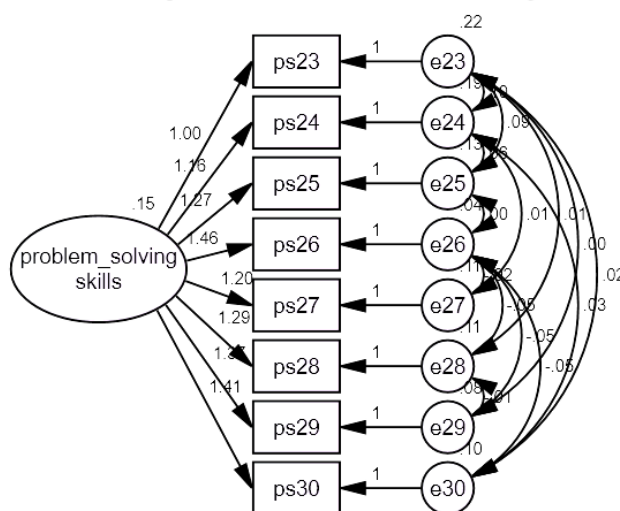

Chi-Square = 2.246 df = 6  
P = .896 RMSEA = .000

ภาพประกอบ 9 องค์ประกอบเชิงยืนยันองค์ประกอบภาวะผู้นำนักเรียนด้านทักษะการแก้ปัญหา  
สเกลองค์ประกอบ และตัวบ่งชี้รวมขององค์ประกอบภาวะผู้นำนักเรียนด้านทักษะการแก้ปัญหา

$$\text{problem-solving skills} = 1.000^{***} (\text{ps23}) + 1.159^{***} (\text{ps24}) + 1.269^{***} (\text{ps25}) + 1.459^{***} (\text{ps26}) + 1.199^{***} (\text{ps27}) + 1.293^{***} (\text{ps28}) + 1.371^{***} (\text{ps29}) + 1.411^{***} (\text{ps30})$$

ตาราง 27 แสดงผลการวิเคราะห์องค์ประกอบเชิงยืนยันต้นตอของปัจจัยประกอบภาวะผู้นำนักเรียน  
ด้านความเสียสละ

ตัวแปร	น้ำหนักองค์ประกอบ		Significant	R <sup>2</sup>
	b(SE)	$\beta$		
sf31	0.00	1.000	***	.845
sf32	.063	.947	***	.730
sf33	.057	.993	***	.846
sf34	.056	.948	***	.832

$\chi^2 = 1.387$  df = 1 P-Value = .239 RMSEA = .034  
GFI = .999 AGFI = .979 NFI = .998 CFI = .999

หมายเหตุ : \*\*\* P<.001

จากตาราง 27 และภาพประกอบ 9 ผลการวิเคราะห์องค์ประกอบภาวะผู้นำนักเรียนด้านความเสียสละ จากตัวแปรสังเกตได้ 4 ตัว พบว่า 1) ค่าไค-สแควร์ ทารตัวของศาอิสระ (df) มีค่าเท่ากับ 1.387 ค่าไค-สแควร์ เท่ากับ 1.387 ที่องศาอิสระ (df) เท่ากับ 1 2) ค่าความน่าจะเป็น P-Value เท่ากับ .239 (ไม่มีนัยสำคัญทางสถิติ) 3) ค่าดัชนีความกลมกลืน (GFI ; Goodness of Fit Index) และค่าดัชนีวัดระดับกับ .999 ความกลมกลืนที่ปรับแก้แล้ว (AGFI ; Adjust Goodness of Fit Index) เท่ากับ .979 4) ค่าดัชนีวัดเปอร์เซ็นต์ความกลมกลืน (NFI) เท่ากับ .998 และดัชนีวัดระดับความกลมกลืนเปรียบเทียบ (CFI) เท่ากับ .999 และ 5) ค่าดัชนีรากกำลังสองของความคลาดเคลื่อนในการประมาณค่า (RMSEA) เท่ากับ .034 ซึ่งค่าดัชนีทุกค่าผ่านเกณฑ์ที่กำหนด

เมื่อพิจารณาค่าน้ำหนักของตัวแปรสังเกตได้ที่ใช้วัดตัวแปรแฝงภาวะผู้นำนักเรียนด้านความเสียสละ พบว่า ตัวแปรสังเกตได้ทุกตัวเป็นองค์ประกอบที่แท้จริงของตัวแปรแฝงภาวะผู้นำนักเรียนด้านความเสียสละ และมีคุณสมบัติวัดตัวแปรแฝงได้เป็นอย่างดี ซึ่งพิจารณาได้จากค่าน้ำหนักองค์ประกอบของตัวแปรสังเกตได้แต่ละตัวที่แตกต่างจากศูนย์อย่างมีนัยสำคัญทางสถิติที่ระดับ .001 โดยตัวแปรซึ่งรู้จักเสียสละสิ่งที่ตนมีอยู่เพื่อประโยชน์ต่อส่วนรวมตามโอกาสที่เห็นสมควรและจำเป็น (sf31) เป็นตัวแปรที่มีความสำคัญที่สุด มีค่าน้ำหนักองค์ประกอบเท่ากับ 1.000 รองลงมา คือ เต็มใจช่วยเหลือบำบัดทุกข์ และบำรุงสุขให้แก่กันด้วยน้ำใจจริงโดยไม่เห็นแก่หน้าหรือหวังอามิสผลใด ๆ (sf33) เป็นคนเผื่อแผ่ มีน้ำใจกว้างขวางไม่คับแคบ (sf34) และรู้จักใช้เงินทองที่เก็บออมและประหยัดไว้ให้เกิดประโยชน์แก่ผู้อื่นตามควรแก่กำลังและฐานะ (sf32) มีค่าน้ำหนักองค์ประกอบเท่ากับ .993, .948, .947

ตามลำดับ ค่าสัมประสิทธิ์การพยากรณ์ของตัวแปรสังเกตได้มีค่าระหว่าง 1.000-.947 ซึ่งตัวบ่งชี้  
 รู้จักเสียสละสิ่งที่ตนมีอยู่เพื่อประโยชน์ต่อส่วนรวมตามโอกาสที่เห็นสมควรและจำเป็น (sf31)  
 เป็นตัวแปรที่สามารถอธิบายองค์ประกอบภาวะผู้นำนักเรียนด้านความเสียสละได้มากที่สุด คือ  
 ร้อยละ 100 ส่วนตัวบ่งชี้รู้จักใช้เงินทองที่เก็บออมและประหยัดไว้ให้เกิดประโยชน์แก่ผู้อื่นตามควร  
 แก่กำลังและฐานะ (sf32) เป็นตัวแปรที่สามารถอธิบายองค์ประกอบภาวะผู้นำนักเรียนด้าน  
 ความเสียสละได้น้อยที่สุด โดยสามารถอธิบายภาวะผู้นำนักเรียนด้านความเสียสละได้ร้อยละ 94.70

### ภาวะผู้นำนักเรียนด้านความเสียสละ

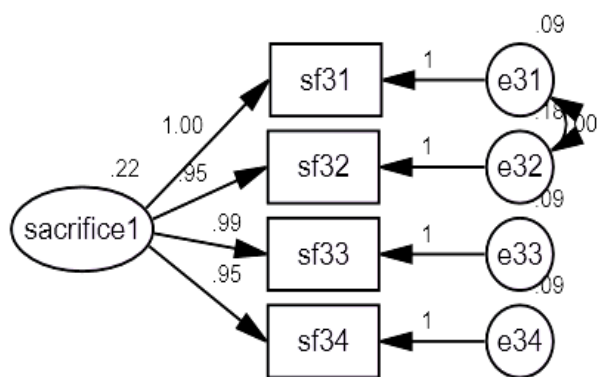

Chi-Square = 1.387 df = 1  
 P = .239 RMSEA = .034

ภาพประกอบ 10 องค์ประกอบเชิงยืนยันขององค์ประกอบภาวะผู้นำนักเรียนด้านความเสียสละ

สเกลองค์ประกอบ และตัวบ่งชี้รวมขององค์ประกอบภาวะผู้นำนักเรียนด้านความเสียสละ  

$$\text{sacrifice} = 1.000^{***} (\text{sf31}) + .947^{***} (\text{sf32}) + .993^{***} (\text{sf33}) + .948^{***} (\text{sf34})$$

ตาราง 28 แสดงผลการวิเคราะห์หองค์ประกอบเชิงยืนยันตัวบ่งชี้ขององค์ประกอบภาวะผู้นำนักเรียน  
 ด้านความรับผิดชอบ

ตัวแปร	น้ำหนักองค์ประกอบ		Significant	R <sup>2</sup>
	b(SE)	β		
rt35	0.00	1.000	***	.735
rt36	.067	.926	***	.672
rt37	.061	.945	***	.725



ตาราง 28 (ต่อ)

ตัวแปร	น้ำหนักองค์ประกอบ		Significant	R <sup>2</sup>
	b(SE)	$\beta$		
rt38	.065	1.009	***	.778
rt39	.082	1.240	***	.899
rt40	.081	1.222	***	.837
rt41	.086	1.241	***	.882

$\chi^2 = 1.311$  df = 3 P-Value = .770 RMSEA = .000  
GFI = .999 AGFI = .991 NFI = .999 CFI = 1.000

หมายเหตุ : \*\*\* P<.001

จากตาราง 28 และภาพประกอบ 10 ผลการวิเคราะห์องค์ประกอบภาวะผู้นำนักเรียน ด้านความรับผิดชอบ จากตัวแปรสังเกตได้ 7 ตัว พบว่า 1) ค่าไค-สแควร์ ทหารด้วยองศาอิสระ (df) มีค่าเท่ากับ .337 ค่าไค-สแควร์ เท่ากับ 1.311 ที่องศาอิสระ (df) เท่ากับ 3 2) ค่าความน่าจะเป็น P-Value เท่ากับ .770 (ไม่มีนัยสำคัญทางสถิติ) 3) ค่าดัชนีความกลมกลืน (GFI ; Goodness of Fit Index) และค่าดัชนีวัดระดับกับ .999 ความกลมกลืนที่ปรับแก้แล้ว (AGFI ; Adjust Goodness of Fit Index) เท่ากับ .991 4) ค่าดัชนีวัดเปอร์เซ็นต์ความกลมกลืน (NFI) เท่ากับ .999 และดัชนีวัดระดับความกลมกลืนเปรียบเทียบ (CFI) เท่ากับ 1.000 และ 5) ค่าดัชนีรากกำลังสองของความคลาดเคลื่อนในการประมาณค่า (RMSEA) เท่ากับ .000 ซึ่งค่าดัชนีทุกค่าผ่านเกณฑ์ที่กำหนด

เมื่อพิจารณาค่าน้ำหนักของตัวแปรสังเกตได้ที่ใช้วัดตัวแปรแฝงภาวะผู้นำนักเรียน ด้านความรับผิดชอบ พบว่า ตัวแปรสังเกตได้ทุกตัวเป็นองค์ประกอบที่แท้จริงของตัวแปรแฝงภาวะผู้นำนักเรียนด้านความรับผิดชอบ และมีคุณสมบัติวัดตัวแปรแฝงได้เป็นอย่างดี ซึ่งพิจารณาได้จากค่าน้ำหนักองค์ประกอบของตัวแปรสังเกตได้แต่ละตัวที่แตกต่างจากศูนย์อย่างมีนัยสำคัญทางสถิติที่ระดับ .001 โดยตัวบ่งชี้รักษาสิทธิและหน้าที่ของตนเอง (rt41) เป็นตัวแปรที่มีความสำคัญที่สุด มีค่าน้ำหนักองค์ประกอบเท่ากับ 1.241 รองลงมา คือ มีความซื่อสัตย์ไว้ใจได้ (rt39) กล้าเผชิญต่อความจริง (rt40) ปฏิบัติงานที่ได้รับมอบหมายด้วยความเต็มใจ (rt38) ปฏิบัติตามระเบียบของโรงเรียนโดยเคร่งครัด (rt35) รักษาสมบัติของส่วนรวมเหมือนของตนเอง (rt37) และคอยติดตามผลงานของตนเอง เพื่อปรับปรุงให้ดีขึ้น (rt36) มีค่าน้ำหนักองค์ประกอบเท่ากับ 1.240, 1.222, 1.009, 1.000, .945, .926 ตามลำดับ ค่าสัมประสิทธิ์การพยากรณ์ของตัวแปรสังเกตได้มีค่าระหว่าง 1.000-.926 ซึ่งตัวบ่งชี้

รักษาสีทิวและหน้าที่ของตนเอง (rt41) เป็นตัวแปรที่สามารถอธิบายองค์ประกอบภาวะผู้นำนักเรียน ด้านความรับผิดชอบได้มากที่สุด คือ ร้อยละ 100 ส่วนตัวบ่งชี้คอยติดตามผลงานของตนเอง เพื่อปรับปรุงให้ดีขึ้น (rt36) เป็นตัวแปรที่สามารถอธิบายองค์ประกอบภาวะผู้นำนักเรียน ด้านความรับผิดชอบได้น้อยที่สุด โดยสามารถอธิบายภาวะผู้นำนักเรียนด้านความรับผิดชอบ ได้ร้อยละ 92.60

### ภาวะผู้นำนักเรียนด้านความรับผิดชอบ

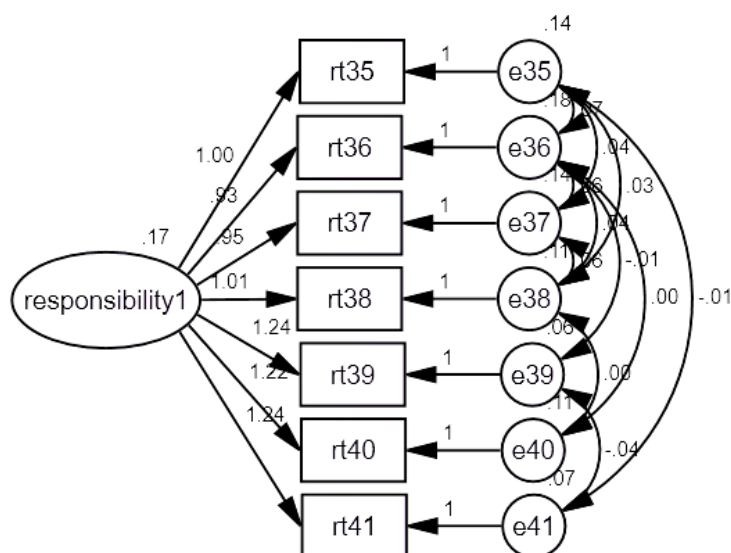

Chi-Square = 1.131 df = 3  
P = .770 RMSEA = .000

ภาพประกอบ 11 องค์ประกอบเชิงยืนยันองค์ประกอบภาวะผู้นำนักเรียนด้านความรับผิดชอบ

สเกลองค์ประกอบ และตัวบ่งชี้รวมขององค์ประกอบภาวะผู้นำนักเรียนด้านความรับผิดชอบ

$$\text{responsibility} = 1.000^{***} (\text{rt35}) + .926^{***} (\text{rt36}) + .945^{***} (\text{rt37}) + 1.009^{***} (\text{rt38}) \\ + 1.240^{***} (\text{rt39}) + 1.222^{***} (\text{rt30}) + 1.241^{***} (\text{rt40})$$

ตาราง 29 แสดงผลการวิเคราะห์องค์ประกอบเชิงยืนยันตัวบ่งชี้องค์ประกอบภาวะผู้นำนักเรียน ด้านวิสัยทัศน์แห่งผู้นำ

ตัวแปร	น้ำหนักองค์ประกอบ		Significant	R <sup>2</sup>
	b(SE)	β		
v42	0.00	1.000	***	.830
v43	.053	1.054	***	.828

ตาราง (29) ต่อ

ตัวแปร	น้ำหนักองค์ประกอบ		Significant	R <sup>2</sup>
	b(SE)	$\beta$		
v44	.071	1.011	***	.815
v45	.070	.666	***	.541
v46	.075	.770	***	.579
v47	.066	.781	***	.657
v48	.073	1.008	***	.797
v49	.069	.622	***	.503
v50	.084	.713	***	.483
v51	.068	.555	***	.465
v52	.093	.637	***	.388

$$\chi^2 = 22.599 \text{ df} = 19 \text{ P-Value} = .255 \text{ RMSEA} = .024$$

$$\text{GFI} = .999 \text{ AGFI} = .991 \text{ NFI} = .999 \text{ CFI} = 1.000$$

หมายเหตุ : \*\*\* P<.001

จากตาราง 29 และภาพประกอบ 11 ผลการวิเคราะห์องค์ประกอบภาวะผู้นำนักเรียน ด้านวิสัยทัศน์แห่งผู้นำ จากตัวแปรสังเกตได้ 11 ตัว พบว่า 1) ค่าไค-สแควร์ ทหารด้วยองศาอิสระ (df) มีค่าเท่ากับ 1.189 ค่าไค-สแควร์ เท่ากับ 22.599 ที่องศาอิสระ (df) เท่ากับ 19 2) ค่าความน่าจะเป็น P-Value เท่ากับ .255 (ไม่มีนัยสำคัญทางสถิติ) 3) ค่าดัชนีความกลมกลืน (GFI ; Goodness of Fit Index) และค่าดัชนีวัดระดับกับ .988 ความกลมกลืนที่ปรับแก้แล้ว (AGFI ; Adjust Goodness of Fit Index) เท่ากับ .958 4) ค่าดัชนีวัดเปอร์เซ็นต์ความกลมกลืน (NFI) เท่ากับ .989 และดัชนีวัดระดับความกลมกลืนเปรียบเทียบ (CFI) เท่ากับ .998 และ 5) ค่าดัชนีรากกำลังสองของความคลาดเคลื่อนในการประมาณค่า (RMSEA) เท่ากับ .024 ซึ่งค่าดัชนีทุกค่าผ่านเกณฑ์ที่กำหนด

เมื่อพิจารณาค่าน้ำหนักของตัวแปรสังเกตได้ที่ใช้วัดตัวแปรแฝงภาวะผู้นำนักเรียน ด้านวิสัยทัศน์แห่งผู้นำ พบว่า ตัวแปรสังเกตได้ทุกตัวเป็นองค์ประกอบที่แท้จริงของตัวแปรแฝงภาวะผู้นำนักเรียนด้านวิสัยทัศน์แห่งผู้นำและมีคุณสมบัติวัดตัวแปรแฝงได้เป็นอย่างดี ซึ่งพิจารณาได้จากค่าน้ำหนักองค์ประกอบของตัวแปรสังเกตได้แต่ละตัวที่แตกต่างจากศูนย์อย่างมีนัยสำคัญทางสถิติที่ระดับ .001 โดยตัวบ่งชี้

เป็นคนที่มีความคิดริเริ่มสร้างสรรค์ (v43) เป็นตัวแปรที่มีความสำคัญที่สุด มีค่าน้ำหนักองค์ประกอบ เท่ากับ 1.054 รองลงมา คือ เป็นคนเรียนรู้ตลอดเวลา (v44) มีความรอบรู้ในทักษะเรียนรู้ (v48) เป็นคนรู้จักวิเคราะห์ สังเคราะห์ (v42) มีความรอบรู้ในทักษะชีวิต (v47) มีความรอบรู้ในทักษะการใช้ เทคโนโลยีสารสนเทศ (v46) มีความคิดยืดหยุ่นมีความสามารถในการคิดหาคำตอบได้หลายทิศทาง หลายแง่หลายมุม (v50) เป็นคนช่างสังเกต (v45) มีความคิดละเอียดลออการคิดได้ในรายละเอียดเพื่อ ขยายหรือตกแต่งความคิดหลักให้ได้ความหมายที่สมบูรณ์ยิ่งขึ้น (v52) มีความคิดริเริ่ม มีความคิดที่ แปลกใหม่ต่างจากความคิดแบบเดิมของคนทั่วไป (v49) มีความคิดคล่องแคล่ว สามารถคิดหาคำตอบได้ อย่างคล่องแคล่วว่องไว รวดเร็ว และได้คำตอบมากที่สุดในเวลาที่จำกัด (v51) มีค่าน้ำหนักองค์ประกอบ เท่ากับ 1.011, 1.008, 1.000, .781, .770, .713, .666, .637, .622, .555 ตามลำดับ ค่าสัมประสิทธิ์ การพยากรณ์ของตัวแปรสังเกตได้มีค่าระหว่าง 1.000-926 ซึ่งตัวบ่งชี้เป็นคนเรียนรู้ตลอดเวลา (v44) เป็นตัวแปรที่สามารถอธิบายองค์ประกอบภาวะผู้นำนักเรียนด้านวิสัยทัศน์แห่งผู้นำ ได้มากที่สุด คือ ร้อย ละ 100 ส่วนตัวบ่งชี้ได้คำตอบมากที่สุดในเวลาที่จำกัด (v51) เป็นตัวแปรที่สามารถอธิบายองค์ประกอบ ภาวะผู้นำนักเรียนด้านวิสัยทัศน์ ได้น้อยที่สุด โดยสามารถอธิบายภาวะผู้นำนักเรียนด้านวิสัยทัศน์ แห่งผู้นำได้ร้อยละ 55.50

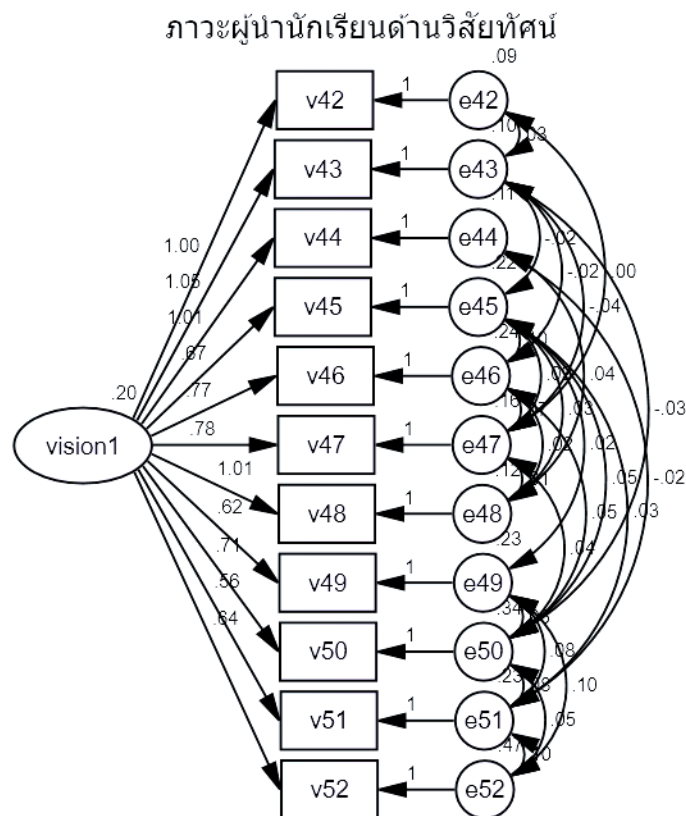

Chi-Square = 22.599 df = 19  
P = .255 RMSEA = .024

ภาพประกอบ 12 องค์ประกอบเชิงยืนยันขององค์ประกอบภาวะผู้นำนักเรียนด้านวิสัยทัศน์แห่งผู้นำ

สเกลองค์ประกอบ และตัวบ่งชี้รวมขององค์ประกอบภาวะผู้นำนักเรียนด้านความคิดริเริ่มสร้างสรรค์

$$\text{Vision} = 1.000^{***} (v42) + 1.054^{***} (v43) + 1.011^{***} (v44) + 0.666^{***} (v45) + 0.770^{***} (v46) + 0.781^{***} (v47) + 1.008^{***} (v48) + 0.622^{***} (v49) + 0.713^{***} (v50) + 0.555^{***} (v51) + 0.637^{***} (v52)$$

ตาราง 30 แสดงผลการวิเคราะห์องค์ประกอบเชิงยืนยันตัวบ่งชี้รวมภาวะผู้นำนักเรียน

สังกัดสำนักงานเขตพื้นที่การศึกษามัธยมศึกษา สำนักงานคณะกรรมการการศึกษาขั้นพื้นฐาน

ตัวแปร	น้ำหนักองค์ประกอบ		Significant	R <sup>2</sup>
	b(SE)	β		
การวิเคราะห์องค์ประกอบอันดับหนึ่ง				
1. องค์ประกอบภาวะผู้นำด้านมนุษยสัมพันธ์				
hr1	0.00	1.000	***	.670
hr2	.086	1.229	***	.773
hr3	.088	1.079	***	.652
hr4	.093	1.026	***	.632
hr5	.129	1.223	***	.608
hr6	.129	1.405	***	.751
hr7	.091	1.063	***	.734
hr8	.122	1.233	***	.624
hr9	.107	1.284	***	.796
hr10	.106	1.263	***	.769
2. องค์ประกอบด้านความเชื่อมั่นในตนเอง				
sc11	0.00	1.000	***	.508
sc12	.121	1.078	***	.750
sc13	.139	1.250	***	.770
sc14	.133	1.185	***	.825
sc15	.134	1.262	***	.861

ตาราง 30 (ต่อ)

ตัวแปร	น้ำหนักองค์ประกอบ		Significant	R <sup>2</sup>
	b(SE)	$\beta$		
sc16	.155	1.398	***	.850
sc17	.102	.808	***	.597
3. องค์ประกอบด้านความซื่อสัตย์สุจริต				
ht18	0.00	1.000	***	.726
ht19	.068	1.049	***	.818
ht20	.082	1.213	***	.850
ht21	.088	1.343	***	.920
ht22	.081	1.245	***	.895
4. องค์ประกอบด้านทักษะการแก้ปัญหา				
ps23	0.00	1.000	***	.634
ps24	.073	1.159	***	.719
ps25	.080	1.269	***	.808
ps26	.134	1.459	***	.943
ps27	.099	1.199	***	.809
ps28	.103	1.293	***	.829
ps29	.109	1.371	***	.882
ps30	.106	1.411	***	.861
5. องค์ประกอบด้านความเสียสละ				
sf31	0.00	1.000	***	.845
sf32	.063	.947	***	.730
sf33	.057	.993	***	.846
sf34	.056	.948	***	.832

ตาราง 30 (ต่อ)

ตัวแปร	น้ำหนักองค์ประกอบ		Significant	R <sup>2</sup>
	b(SE)	$\beta$		
6. องค์ประกอบด้านความรับผิดชอบ				
rt35	0.00	1.000	***	.735
rt36	.067	.926	***	.672
rt37	.061	.945	***	.725
rt38	.065	1.009	***	.778
rt39	.082	1.240	***	.899
rt40	.081	1.222	***	.837
rt41	.086	1.241	***	.882
7. องค์ประกอบด้านวิสัยทัศน์แห่งผู้นำ				
v42	0.00	1.000	***	.830
v43	.053	1.054	***	.828
v44	.071	1.011	***	.815
v45	.070	.666	***	.541
v46	.075	.770	***	.579
v47	.066	.781	***	.657
v48	.073	1.008	***	.797
v49	.069	.622	***	.503
v50	.084	.713	***	.483
v51	.068	.555	***	.465
v52	.093	.637	***	.388

ตาราง 30 (ต่อ)

ตัวแปร	น้ำหนักองค์ประกอบ		Significant	R <sup>2</sup>
	b(SE)	$\beta$		
การวิเคราะห์องค์ประกอบอันดับสองภาวะผู้นำนักเรียน				
human	0.000	1.000	***	.621
confidence	.080	.668	***	.513
honesty	.096	1.030	***	.821
problem	.103	1.131	***	.920
sacrifice	.087	.985	***	.837
response	.096	1.086	***	.954
vision	.066	.865	***	.879
$\chi^2 = .454$ df = 1 P-Value = .501 RMSEA = .000 GFI = 1.000 AGFI = .989 NFI = 1.000 CFI = 1.000				

จากตาราง 30 และภาพประกอบ 12 ผลการวิเคราะห์องค์ประกอบเชิงยืนยัน โดยใช้โปรแกรมสำเร็จรูป Amos ซึ่ให้เห็นว่า รูปแบบการวัดมีความสอดคล้องกับข้อมูลเชิงประจักษ์ โดยพิจารณาจาก 1) ค่าไค-สแควร์ แตกต่างจากศูนย์อย่างไม่มีนัยสำคัญทางสถิติ และ/หรือ ค่าไค-สแควร์ หารด้วยองศาอิสระ (df) มีค่าน้อยกว่าหรือเท่ากับ 2 (สุภมาศ อังสุโชติ และคณะ, 2551: 25-26) ซึ่งในที่นี้ค่าไค-สแควร์ เท่ากับ .454 ที่องศาอิสระ (df) เท่ากับ 1 และมีค่าความน่าจะเป็น (P-Value) เท่ากับ .501 (ไม่มีนัยสำคัญทางสถิติ) และค่าไค-สแควร์ หารด้วยองศาอิสระ (df) มีค่าเท่ากับ .454 2) ค่าดัชนีระดับความกลมกลืน (GFI ; Goodness of Fit Index) มีค่าเท่ากับ 1.000 และค่าดัชนีวัดระดับความกลมกลืนที่ปรับแก้แล้ว (AGFI ; Adjust Goodness of Fit Index) มีค่าเท่ากับ .989 (การวิจัยในครั้งนี้ใช้ค่า GFI > 0.90 และค่า AGFI > 0.90) 3) ค่า RMSEA (Root mean square Error of Approximation) มีค่าเท่ากับ .000 (RMSEA < 0.50) แสดงว่ารูปแบบมีความสอดคล้องกับข้อมูลเชิงประจักษ์

เมื่อพิจารณาดัชนีที่ใช้วัดตัวแปรวัดสาเหตุ พบว่า ดัชนีที่ใช้วัดทุกตัวมีคุณสมบัติวัดตัวแปรสาเหตุได้เป็นอย่างดี ซึ่งพิจารณาได้จากค่าน้ำหนักองค์ประกอบของตัวแปรแต่ละตัวที่แตกต่างจากศูนย์



อย่างมีนัยสำคัญทางสถิติที่ระดับ .001 โดยภาวะผู้นำด้านทักษะการแก้ปัญหา (Problem) มีค่าน้ำหนักองค์ประกอบมากที่สุด เท่ากับ 1.131 รองลงมา คือ ภาวะผู้นำด้านความรับผิดชอบ (Response) ภาวะผู้นำด้านความรับผิดชอบ (Honesty) ภาวะผู้นำด้านมนุษยสัมพันธ์ (Human) ภาวะผู้นำด้านความเสียสละ (Sacrifice) ภาวะผู้นำนักเรียนด้านวิสัยทัศน์ (Vision) และภาวะผู้นำด้านความเชื่อมั่นในตนเอง (Confidence) มีค่าน้ำหนักองค์ประกอบเท่ากับ 1.086, 1.086, 1.086, 1.030, 1.000, .985, .865, .668 ตามลำดับ ตัวแปรที่มีค่าน้ำหนักองค์ประกอบน้อยที่สุด คือ ภาวะผู้นำด้านความเชื่อมั่นในตนเอง confidence โดยมีค่าน้ำหนักองค์ประกอบเท่ากับ .668 เมื่อพิจารณาเป็นรายด้านปรากฏดังนี้

1) องค์ประกอบภาวะผู้นำด้านมนุษยสัมพันธ์ พบว่า ดัชนีที่ใช้วัดทุกตัว มีคุณสมบัติวัดตัวแปรสาเหตุได้เป็นอย่างดี ซึ่งพิจารณาได้จากค่าน้ำหนักองค์ประกอบของตัวแปรแต่ละตัวที่แตกต่างจากศูนย์อย่างมีนัยสำคัญทางสถิติที่ระดับ .001 โดยทำตัวเป็นกันเองและมีอารมณ์ขัน (hr6) เป็นตัวแปรที่มีความสำคัญที่สุด มีค่าน้ำหนักองค์ประกอบเท่ากับ 1.405 รองลงมา คือ รองลงมา คือ รู้จักประมาณตน อ่อนน้อมถ่อมตน (hr9) รู้จักตนเองและยอมรับตนเอง (hr10) พยายามชอบและสนใจคนทั่วไป (hr8) ยอมรับ เคารพความคิดเห็น และความสามารถของคนอื่น (hr2) จำชื่อและเรียกชื่อคนอื่นได้อย่างแม่นยำ (hr5) รู้จักผู้อื่น ยอมรับผู้อื่นและยอมรับความแตกต่างระหว่างบุคคล (hr3) พูดและทำด้วยความจริงใจไม่เสแสร้ง (hr7) มีความพร้อมที่จะบริการผู้อื่น มีความอดทน และมั่นคงในอารมณ์ (hr4) และรู้จักเอาใจเขามาใส่ใจเรา ยอมรับคนอื่น ไม่เหยียดหยามใคร (hr1) มีค่าน้ำหนักองค์ประกอบเท่ากับ 1.284, 1.263, 1.233, 1.229, 1.223, 1.079, 1.063, 1.026, 1.000 ตามลำดับ

2) องค์ประกอบภาวะผู้นำด้านความเชื่อมั่นในตนเอง พบว่า ดัชนีที่ใช้วัดทุกตัวมีคุณสมบัติวัดตัวแปรสาเหตุได้เป็นอย่างดี ซึ่งพิจารณาได้จากค่าน้ำหนักองค์ประกอบของตัวแปรแต่ละตัวที่แตกต่างจากศูนย์อย่างมีนัยสำคัญทางสถิติที่ระดับ .001 โดยตัวบ่งชี้มีจิตใจเด็ดเดี่ยวแน่วแน่ (sc16) เป็นตัวแปรที่มีความสำคัญที่สุด มีค่าน้ำหนักองค์ประกอบเท่ากับ 1.398 รองลงมา คือ รองลงมา คือ กล้าเผชิญต่อความจริง (sc15) ไม่ซื่ออายุไม่ประหม่าไม่เคอะเขิน (sc13) กล้าตัดสินใจไม่ลังเลมีจิตใจมั่นคง เปลี่ยนความเชื่ออยาก มั่นใจในความคิดของตนเองกล้าคิดกล้าทำ (sc14) กล้าพูดกล้าแสดงออกกล้าแสดงความคิดเห็น (sc12) และไม่วิตกกังวล (sc17) มีค่าน้ำหนักองค์ประกอบเท่ากับ 1.262, 1.250, 1.185, 1.078, 1.000, .808 ตามลำดับ

3) องค์ประกอบภาวะผู้นำด้านความซื่อสัตย์สุจริต พบว่า ดัชนีที่ใช้วัดทุกตัวมีคุณสมบัติวัดตัวแปรสาเหตุได้เป็นอย่างดี ซึ่งพิจารณาได้จากค่าน้ำหนักองค์ประกอบของตัวแปรแต่ละตัวที่แตกต่างจากศูนย์อย่างมีนัยสำคัญทางสถิติที่ระดับ .001 โดยตัวบ่งชี้มีความจริงใจต่อบุคคล มีความจริงใจต่อคนที่เกี่ยวข้องมีความจงรักภักดี จริงใจต่อผู้มีพระคุณ มีความกตัญญูกตเวที (ht21) เป็นตัวแปรที่มีความสำคัญที่สุด มีค่าน้ำหนักองค์ประกอบเท่ากับ 1.343 รองลงมา คือ มีความตั้งใจจริง

ในการทำความดีและปฏิบัติจนติดเป็นนิสัย (ht22) มีความตั้งใจจริงต่อหน้าที่ ทำจริงในงานที่ได้รับมอบหมาย ต้องเอาใจใส่หน้าที่ให้งานสำเร็จเกิดผลดี (ht20) มีความตั้งใจจริงต่อวาทะ การพูดความจริง ไม่กลับกลอก รักษาวาจาสัตย์อย่างเคร่งครัด พูดจริงทำจริงตามที่พูด (ht19) และมีความตั้งใจจริงในการทำงาน ทำอะไรทำจริง มุ่งให้งานสำเร็จเกิดประโยชน์ส่วนตนหรือส่วนรวมได้จริง ๆ (ht18) มีค่าน้ำหนักองค์ประกอบเท่ากับ 1.245, 1.213, 1.049, 1.000 ตามลำดับ

4) องค์ประกอบภาวะผู้นำด้านทักษะการแก้ปัญหา พบว่า ดัชนีที่ใช้วัดทุกตัวมีคุณสมบัติวัดตัวแปรสาเหตุได้เป็นอย่างดี ซึ่งพิจารณาได้จากค่าน้ำหนักองค์ประกอบของตัวแปรแต่ละตัวที่แตกต่างจากศูนย์อย่างมีนัยสำคัญทางสถิติที่ระดับ .001 โดยตัวบ่งชี้การเผชิญสถานการณ์แห่งความจริงได้ (ps26) เป็นตัวแปรที่มีความสำคัญที่สุด มีค่าน้ำหนักองค์ประกอบเท่ากับ 1.459 รองลงมา มีการประเมินและตัดสินใจเลือกทางในการแก้ปัญหา (ps30) มีการเตรียมความพร้อมรับมือกับปัญหาที่จะเกิดขึ้น (ps29) มีพฤติกรรมในการค้นหาวิธีการแก้ปัญหาที่ถูกต้อง (ps28) กล้าตัดสินใจด้วยความเชื่อมั่น (ps25) มีการวางแผนและลงมือแก้ปัญหา (ps27) มองเป้าหมายไม่ไขว่แปรศ (ps24) และกล้าที่จะเผชิญหน้ากับปัญหา (ps23) มีค่าน้ำหนักองค์ประกอบเท่ากับ 1.411, 1.371, 1.293, 1.269, 1.199, 1.159, 1.000 ตามลำดับ

5) องค์ประกอบภาวะผู้นำด้านความเสียสละ พบว่า ดัชนีที่ใช้วัดทุกตัวมีคุณสมบัติวัดตัวแปรสาเหตุได้เป็นอย่างดี ซึ่งพิจารณาได้จากค่าน้ำหนักองค์ประกอบของตัวแปรแต่ละตัวที่แตกต่างจากศูนย์อย่างมีนัยสำคัญทางสถิติที่ระดับ .001 ตัวบ่งชี้รู้จักเสียสละสิ่งที่ตนมีอยู่เพื่อประโยชน์ต่อส่วนรวมตามโอกาสที่เห็นสมควรและจำเป็น (sf31) เป็นตัวแปรที่มีความสำคัญที่สุด มีค่าน้ำหนักองค์ประกอบเท่ากับ 1.000 รองลงมา คือ เต็มใจช่วยเหลือบำบัดทุกข์และบำรุงสุขให้แก่กัน ด้วยน้ำใจจริงโดยไม่เห็นแก่หน้าหรือหวังอามิสผลใด ๆ (sf33) เป็นคนเผื่อแผ่ มีน้ำใจกว้างขวางไม่คับแคบ (sf34) และรู้จักใช้เงินทองที่เก็บออมและประหยัดไว้ให้เกิดประโยชน์แก่ผู้อื่นตามควรแก่กำลังและฐานะ (sf32) มีค่าน้ำหนักองค์ประกอบเท่ากับ .993, .948, .947 ตามลำดับ

6) องค์ประกอบภาวะผู้นำด้านความรับผิดชอบ พบว่า ดัชนีที่ใช้วัดทุกตัวมีคุณสมบัติวัดตัวแปรสาเหตุได้เป็นอย่างดี ซึ่งพิจารณาได้จากค่าน้ำหนักองค์ประกอบของตัวแปรแต่ละตัวที่แตกต่างจากศูนย์อย่างมีนัยสำคัญทางสถิติที่ระดับ .001 โดยตัวบ่งชี้รักษาสีหน้าและหน้าที่ของตนเอง (rt41) มีค่าน้ำหนักองค์ประกอบเท่ากับ 1.241 รองลงมา คือ มีความซื่อสัตย์ไว้วางใจได้ (rt39) กล้าเผชิญต่อความจริง (rt40) ปฏิบัติงานที่ได้รับมอบหมายด้วยความเต็มใจ (rt38) ปฏิบัติตามระเบียบของโรงเรียน โดยเคร่งครัด (rt35) รักษาสมบัติของส่วนรวมเหมือนของตนเอง (rt37) และคอยติดตามผลงานของตนเองเพื่อปรับปรุงให้ดีขึ้น (rt36) มีค่าน้ำหนักองค์ประกอบเท่ากับ 1.240, 1.222, 1.009, 1.000, .945, .926 ตามลำดับ

7) องค์ประกอบภาวะผู้นำด้านความคิดริเริ่มสร้างสรรค์ พบว่า ดัชนีที่ใช้วัดทุกตัว มีคุณสมบัติวัดตัวแปรสาเหตุได้เป็นอย่างดี ซึ่งพิจารณาได้จากค่าน้ำหนักองค์ประกอบของตัวแปร แต่ละตัวที่แตกต่างจากศูนย์อย่างมีนัยสำคัญทางสถิติที่ระดับ .001 โดยตัวบ่งชี้เป็นคนมีความคิดริเริ่มสร้างสรรค์ (ct43) เป็นตัวแปรที่มีความสำคัญที่สุด มีค่าน้ำหนักองค์ประกอบเท่ากับ 1.054 รองลงมา คือ เป็นคนเรียนรู้ตลอดเวลา (ct44) มีความรอบรู้ในทักษะเรียนรู้ (ct48) เป็นคนรู้จักวิเคราะห์ สังเคราะห์ (ct42) มีความรอบรู้ในทักษะชีวิต (ct47) มีความรอบรู้ในทักษะการใช้เทคโนโลยีสารสนเทศ (ct46) มีความคิดยืดหยุ่นมีความสามารถในการคิดหาคำตอบได้หลายทิศทางหลายแง่หลายมุม (ct50) เป็นคนช่างสังเกต (ct45) มีความคิดละเอียดลออ การคิดได้ในรายละเอียดเพื่อขยายหรือตกแต่ง ความคิดหลักให้ได้ความหมายที่สมบูรณ์ยิ่งขึ้น (ct52) มีความคิดริเริ่ม มีความคิดที่แปลกใหม่ต่างจาก ความคิดแบบเดิมของคนทั่วไป (ct49) มีความคิดคล่องแคล่ว สามารถคิดหาคำตอบได้อย่างคล่องแคล่ว ว่องไว รวดเร็วและได้คำตอบมากที่สุดในเวลาที่จำกัด (ct51) มีค่าน้ำหนักองค์ประกอบเท่ากับ 1.011, 1.008, 1.000, .781, .770, .713, .666, .637, .622, .555 ตามลำดับ

**CFA: ยืนยันองค์ประกอบภาวะผู้นำนักเรียน  
สังกัดสำนักงานเขตพื้นที่การศึกษามัธยมศึกษา  
สำนักงานคณะกรรมการการศึกษาขั้นพื้นฐาน**

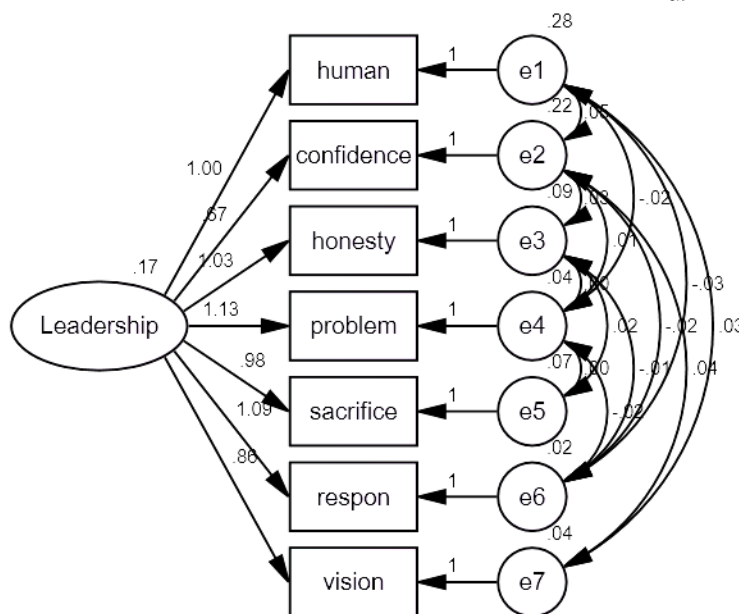

Chi-Square = .454 df = 1  
P = .501 RMSEA = .000

ภาพประกอบ 13 องค์ประกอบเชิงยืนยันองค์ประกอบภาวะผู้นำนักเรียน  
สังกัดสำนักงานเขตพื้นที่การศึกษามัธยมศึกษา  
สำนักงานคณะกรรมการการศึกษาขั้นพื้นฐาน

สเกลองค์ประกอบ และตัวบ่งชี้รวมขององค์ประกอบภาวะผู้นำนักเรียน สำนักงานเขตพื้นที่ การศึกษามัธยมศึกษา สังกัดสำนักงานคณะกรรมการการศึกษาขั้นพื้นฐาน

$$\text{Leadership} = 1.000^{***} \text{ human} + .668^{***} \text{ confidence} + 1.030^{***} \text{ honesty} \\ + 1.131^{***} \text{ problem} + .985^{***} \text{ sacrifice} + 1.086^{***} \text{ response} + .865^{***} \text{ vision}$$

ผลการวิเคราะห์องค์ประกอบเชิงยืนยัน โดยใช้โปรแกรมสำเร็จรูป Amos ซึ่ให้เห็นว่ารูปแบบ การวัดมีความสอดคล้องกับข้อมูลเชิงประจักษ์ขององค์ประกอบภาวะผู้นำนักเรียน สามารถยืนยัน องค์ประกอบได้ จำนวน 7 องค์ประกอบ ได้แก่

- 1) ด้านมนุษยสัมพันธ์
- 2) ด้านความเชื่อมั่นในตนเอง
- 3) ด้านทักษะการแก้ปัญหา
- 4) ด้านความซื่อสัตย์สุจริต
- 5) ด้านความเสียสละ
- 6) ด้านความรับผิดชอบ
- 7) ด้านวิสัยทัศน์แห่งผู้นำ

ดังนั้นการพัฒนารูปแบบการเสริมสร้างภาวะผู้นำนักเรียนโรงเรียนศรีธาตุพิทยาคม สำนักงาน เขตพื้นที่การศึกษามัธยมศึกษา เขต 20 สังกัดสำนักงานคณะกรรมการการศึกษาขั้นพื้นฐาน ผู้วิจัยจึงใช้ องค์ประกอบในการเสริมสร้างภาวะผู้นำ 7 ด้าน

**ระยะที่ 2 ผลการพัฒนารูปแบบการเสริมสร้างภาวะผู้นำนักเรียนและจัดทำคู่มือการใช้รูปแบบ การเสริมสร้างภาวะผู้นำนักเรียนโรงเรียนศรีธาตุพิทยาคม สำนักงานเขตพื้นที่การศึกษามัธยมศึกษา เขต 20 สังกัดสำนักงานคณะกรรมการการศึกษาขั้นพื้นฐาน**

2.1 ยกร่างรูปแบบการเสริมสร้างภาวะผู้นำนักเรียนโรงเรียนศรีธาตุพิทยาคม สำนักงานเขตพื้นที่การศึกษามัธยมศึกษา เขต 20 สังกัดสำนักงานคณะกรรมการการศึกษาขั้นพื้นฐาน โดยใช้ข้อมูลจากระยะที่ 1 ศึกษาและสำรวจข้อมูลที่เกี่ยวข้องกับภาวะผู้นำนักเรียน สำนักงานเขตพื้นที่ การศึกษามัธยมศึกษา สังกัดสำนักงานคณะกรรมการการศึกษาขั้นพื้นฐาน ดำเนินการ 4 ขั้นตอน ดังต่อไปนี้

**ขั้นตอนที่ 1** สันทนากลุ่มและสัมภาษณ์นักเรียนโรงเรียนต้นแบบสภานักเรียน ผลปรากฏว่า รูปแบบการเสริมสร้างภาวะผู้นำนักเรียน สำนักงานเขตพื้นที่การศึกษามัธยมศึกษา สังกัด สำนักงานคณะกรรมการการศึกษาขั้นพื้นฐาน ประกอบด้วย 7 องค์ประกอบ ได้แก่ ด้านมนุษยสัมพันธ์

ด้านความเชื่อมั่นในตนเอง ด้านความซื่อสัตย์สุจริต ด้านทักษะการแก้ปัญหา ด้านความเสียสละ  
ด้านความรับผิดชอบและด้านวิสัยทัศน์แห่งผู้นำ ดังภาพประกอบ 14

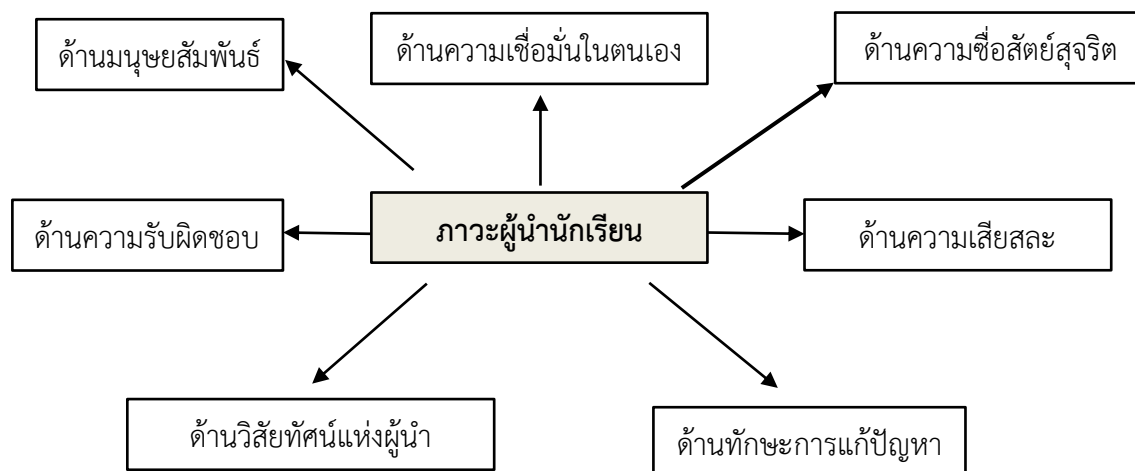

ภาพประกอบ 14 องค์ประกอบภาวะผู้นำนักเรียน โรงเรียนศรีธาตุพิทยาคม  
สำนักงานเขตพื้นที่การศึกษามัธยมศึกษา เขต 20  
สังกัดสำนักงานคณะกรรมการการศึกษาขั้นพื้นฐาน

**ขั้นตอนที่ 2** นำข้อมูลที่ได้จากผลลัพธ์ขั้นตอนที่ 1 มาयर่างรูปแบบและร่างคู่มือ  
การเสริมสร้างภาวะผู้นำนักเรียนโรงเรียนศรีธาตุพิทยาคม สำนักงานเขตพื้นที่การศึกษามัธยมศึกษา  
เขต 20 สังกัดสำนักงานคณะกรรมการการศึกษาขั้นพื้นฐาน

2.1 จากผลการศึกษาเอกสารระยะที่ 1 การสนทนากลุ่มและผลการสัมภาษณ์นักเรียน  
โรงเรียนต้นแบบสถานักเรียนที่มีวิธีการปฏิบัติที่เป็นเลิศ (Best practice) จำนวน 3 แห่ง โดยการเลือก  
แบบเจาะจง (Purposive selection) ดังนี้

1. โรงเรียนลานทรายพิทยาคม ตำบลละ อำเภอลำดวน จังหวัดสุรินทร์ สำนักงาน  
เขตพื้นที่การศึกษามัธยมศึกษา เขต 33 ได้รับรางวัลโรงเรียนต้นแบบสถานักเรียนระดับประเทศ  
ปี 2557 โรงเรียนลานทรายพิทยาคม เป็นโรงเรียนมัธยมขนาดเล็ก มีแนวดำเนินการในการพัฒนาผู้นำ  
ดังนี้

- 1) สืบประวัติการเป็นประธานนักเรียนในระดับประถมศึกษา ซึ่งเป็นโรงเรียน  
เครือข่ายประชาธิปไตยของโรงเรียน ให้จัดพรครลงสมัครรับคัดเลือกเป็นประธานสถานักเรียน
- 2) คณะกรรมการสถานักเรียน มาจากหัวหน้าห้องและตัวแทนห้องละ 1 คน
- 3) คณะกรรมการสถานักเรียน ดำเนินกิจกรรมสถานักเรียนตามระเบียบ  
โรงเรียนลานทรายพิทยาคม ว่าด้วยสถานักเรียน

- 4) คณะกรรมการสถานักเรียนดำเนินการจัดทำแผนและโครงการพัฒนา  
โรงเรียน
- 5) ดำเนินการอบรมเพื่อพัฒนาภาวะผู้นำให้กับสถาน้องและมอบงานจากสภาที่  
ให้กับสถาน้อง
- 6) การดำเนินกิจกรรมในการพัฒนาโรงเรียน ดังนี้
- 6.1) กิจกรรมส่งเสริมด้านคุณธรรม
  - 6.2) กิจกรรมส่งเสริมด้านสามัคคีธรรม
  - 6.3) กิจกรรมส่งเสริมด้านปัญญาธรรม
  - 6.4) กิจกรรมส่งเสริมประชาธิปไตย
- 7) การดำเนินการพัฒนาโรงเรียนใช้กระบวนการ PDCA โดยมีขั้นตอน  
ในการพัฒนาโรงเรียน ดังนี้
- 4.1) Plan คือ การวางแผน
  - 4.2) DO คือ การปฏิบัติตามแผน
  - 4.3) Check คือ การตรวจสอบ
  - 4.4) Act คือ การปรับปรุงการดำเนินการอย่างเหมาะสม

## 2. โรงเรียนจักรคำคณาทร ตำบลในเมือง อำเภอเมืองลำพูน จังหวัดลำพูน

สำนักงานเขตพื้นที่การศึกษามัธยมศึกษา เขต 35 ได้รับรางวัลโรงเรียนต้นแบบสถานักเรียน ปี 2558  
โรงเรียนจักรคำคณาทร เป็นโรงเรียนขนาดใหญ่พิเศษ การดำเนินงานสถานักเรียนจึงแบ่งเป็นคณะสี  
เพื่อให้เกิดการบริหารจัดการที่ดี ผู้นำของโรงเรียนจักรคำคณาทร จังหวัดลำพูน สำนักงานเขตพื้นที่  
การศึกษามัธยมศึกษา เขต 35

- 1) การได้มาซึ่งผู้นำนักเรียน ประธานสถานักเรียนเลือกตั้งมาจากประธาน  
คณะสีทั้ง 5 คณะสี โดยรับเฉพาะนักเรียนระดับชั้นมัธยมศึกษาปีที่ 5 โดยคัดเลือกมาจากคณะสี  
ประกอบด้วย 1) คณะสีแดง 2) คณะสีเขียว 3) คณะสีม่วง 4) คณะสีชมพู และ 5) คณะสีฟ้า  
ผู้ที่ได้คะแนนสูงสุดจะได้ดำรงตำแหน่งประธานสถานักเรียน ส่วนประธานคณะสีอีก 4 คณะสี  
จะได้ดำรงตำแหน่งรองประธานสถานักเรียน ส่วนเลขาสถานักเรียน เกร์ญญิกและประชาสัมพันธ์  
คัดเลือกจากคณะกรรมการสถานักเรียน ส่วนคณะกรรมการชั้นเรียนเลือกจากตัวแทนชั้นเรียนห้องละ  
2 คน เป็นตัวแทนตั้งแต่ระดับชั้นมัธยมศึกษาปีที่ 1-6 มีการจัดทำคำสั่งและหน้าที่รับผิดชอบหน้าที่  
5 งาน ดังนี้ 1.1) งานส่งเสริมประชาธิปไตย 1.2) งานป้องกันและแก้ไขปัญหาเสพติด 1.3) งาน  
ส่งเสริมวินัยและความประพฤติ 1.4) งานส่งเสริมคุณธรรมและจริยธรรม และ 1.5) งานสิ่งแวดล้อม

2) วิธีการเสริมสร้างภาวะผู้นำนักเรียนโรงเรียนจักรคำคณาทร จังหวัดลำพูน ได้ดำเนินการตามโครงการพัฒนาสถานักเรียน เพื่อพัฒนาศักยภาพและเสริมสร้างภาวะผู้นำ ดังนี้

2.1) จัดทำแผนและโครงการพัฒนาโรงเรียนตามธรรมนูญสถานักเรียน

2.2) จัดทำค่ายอบรมและพัฒนาศักยภาพคณะกรรมการสถานักเรียน

ตามโครงการสานรัก สานความฝัน สานสัมพันธ์เป็นหนึ่งเดียว เป็นการถ่ายกระบวนการทำงานจากสภาที่สู่อุทยาน้องผ่านกิจกรรม ดังนี้

2.2.1) ค่ายผู้นำประชาธิปไตยในโรงเรียน

2.2.2) ค่ายสัมพันธ์คณะกรรมการสถานักเรียน

3) กำหนดกิจกรรมในการพัฒนาโรงเรียนโดยกำหนดแผนปฏิบัติการประกอบด้วย โครงการและกิจกรรมที่จะดำเนินการตลอดปีการศึกษา เกิดประโยชน์ต่อนักเรียนรอบด้าน

3.1) กิจกรรมพัฒนาภาวะผู้นำ ประกอบด้วย

3.1.1) กิจกรรมส่งเสริมด้านคุณธรรม

3.1.2) กิจกรรมส่งเสริมด้านสามัคคีธรรม

3.1.3) กิจกรรมส่งเสริมด้านปัญญาธรรม

3.1.4) กิจกรรมจิตอาสาพัฒนาโรงเรียนและสังคม

3.2) โครงการพัฒนาโรงเรียนและสังคม ประกอบด้วย

3.2.1) โครงการรักวินัยภาคภูมิใจในจักรคำ

3.2.2) โครงการขยชนะน้ำใจ

3.2.3) โครงการเพิ่มพูนความรู้จากที่สู่อุทยาน้อง

3.2.4) โครงการเครือข่ายประชาธิปไตยจากสภาที่สู่อุทยานักเรียน

เครือข่าย

4. รูปแบบการดำเนินการพัฒนาโรงเรียนใช้กระบวนการ PDCA โดยมีขั้นตอนการพัฒนาโรงเรียน ดังนี้

4.1) Plan คือ การวางแผน

4.2) DO คือ การปฏิบัติตามแผน

4.3) Check คือ การตรวจสอบ

4.4) Act คือ การปรับปรุงการดำเนินการอย่างเหมาะสม

5. จัดให้มีพิธีมอบตำแหน่งและหน้าที่จากสภาที่สู่อุทยาน้องในปีถัดไป

3. โรงเรียนกนกศิลป์พิทยาคม ตำบลชุมเห็ด อำเภอเมืองบุรีรัมย์ จังหวัดบุรีรัมย์ เป็นโรงเรียนต้นแบบสถานักเรียน สำนักงานเขตพื้นที่การศึกษามัธยมศึกษา เขต 32 ได้รับรางวัลโรงเรียนต้นแบบสถานักเรียนระดับภาค โรงเรียนกนกศิลป์พิทยาคม เป็นโรงเรียนมัธยมขนาดเล็ก

มีแนวดำเนินการในการพัฒนาผู้นำ ดังนี้

- 1) ให้นักเรียนจัดตั้งพรรค เพื่อลงสมัครประธานสภานักเรียนและคัดเลือกคณะกรรมการสภานักเรียนจากตัวแทนห้อง
- 2) ผู้ที่ได้คะแนนสูงสุด ได้รับการเลือกตั้งเป็นประธานสภานักเรียน
- 3) ประธานสภานักเรียนคัดเลือกรองประธานนักเรียน 2 คน
- 4) คัดเลือกตัวแทนคณะกรรมการนักเรียนจากตัวแทนห้องเพื่อปฏิบัติหน้าที่คณะกรรมการสภานักเรียน
- 5) คณะกรรมการสภานักเรียน ดำเนินกิจกรรมสภานักเรียนตามระเบียบโรงเรียนกนกศิลป์พิทยาคม ว่าด้วย สภานักเรียน
- 6) โดยใช้หลักประชาธิปไตยในวิถีชีวิตด้วยพฤติกรรมที่แสดงออก 3 ลักษณะ คือ การวาระธรรม สามัคคีธรรมและปัญญาธรรม

2.2 ผลจากการศึกษาข้อมูลโรงเรียนต้นแบบสภานักเรียนที่มีวิธีการปฏิบัติที่เป็นเลิศ (Best practice) จำนวน 3 แห่ง ผู้วิจัยได้ดำเนินการ ดังนี้

2.2.1 ผู้วิจัยนำข้อมูลจากการศึกษาโรงเรียนต้นแบบสภานักเรียนที่มีวิธีการปฏิบัติที่เป็นเลิศ (Best practice) มาวิเคราะห์และสังเคราะห์วิธีการได้มาซึ่งผู้นำและวิวัฒนาการผู้นำ

2.2.2 ประชุมชี้แจงแนวดำเนินการเพื่อพัฒนาภาวะผู้นำนักเรียน ดังนี้

- 1) มอบให้งานกิจการนักเรียนได้กำหนดคณะสีเพื่อกำหนดรูปแบบการคัดเลือกผู้นำ โดยแบ่งคณะสีในการดำเนินงานสภานักเรียน เป็น 4 คณะสี ประกอบด้วย 1) คณะสีฟ้า 2) คณะสีแดง 3) คณะสีชมพู และ 4) คณะสีม่วง
- 2) มอบหมายงานให้งานกิจการนักเรียนดำเนินการจัดทำธรรมนูญสภานักเรียน ปีการศึกษา 2559 และแต่งตั้งครูที่ปรึกษาสภานักเรียน
- 3) ประชุมชี้แจงกลุ่มสาระการเรียนรู้ทั้ง 8 กลุ่มสาระ ให้รับผิดชอบคณะสี โดยการดำเนินการบริหารจัดการคณะสี ประกอบด้วย

3.1) คณะสีฟ้า การบริหารจัดการคณะสี ประกอบด้วย ครูกลุ่มสาระการเรียนรู้คณิตศาสตร์และครูกลุ่มสาระการเรียนรู้ภาษาไทย

3.2) คณะสีแดง การบริหารจัดการคณะสี ประกอบด้วย ครูกลุ่มสาระการเรียนรู้วิทยาศาสตร์

3.3) คณะสีชมพู การบริหารจัดการคณะสี ประกอบด้วย ครูกลุ่มสาระการเรียนรู้สังคมศึกษา ศาสนาและวัฒนธรรมและครูกลุ่มสาระการเรียนรู้ศิลปะ

3.4) คณะสีม่วง การบริหารจัดการคณะสี ประกอบด้วย ครูกลุ่มสาระการเรียนรู้พื้นฐานและเทคโนโลยีและครูกลุ่มสาระการเรียนรู้ภาษาต่างประเทศ



- 3.5) ให้กลุ่มสาระการเรียนรู้สุขศึกษาและพลศึกษา แทรกอยู่ทุกคณะสี  
4) คณะสีทั้ง 4 คณะสี แบ่งจำนวนสมาชิกคณะสีจากการปฏิบัติหน้าที่

ครูที่ปรึกษา

- 5) งานกิจการนักเรียนกำหนดแนวทางการดำเนินงานกิจกรรมสถานักเรียน

ดังภาพประกอบ

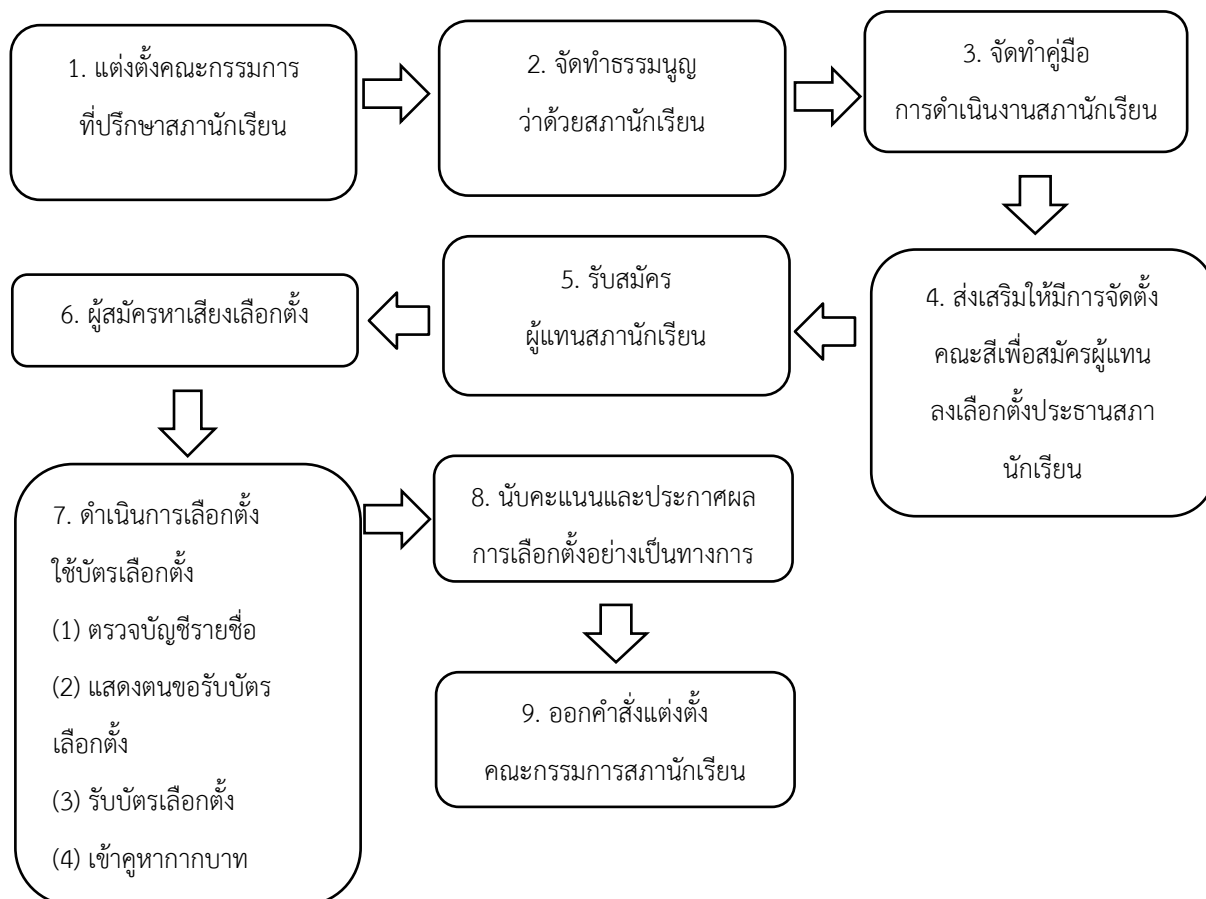

ภาพประกอบ 15 แนวทางการดำเนินงานกิจกรรมสถานักเรียนโรงเรียนศรีธาตุพิทยาคม

- 6) ดำเนินการเสริมสร้างภาวะผู้นำนักเรียนตามรูปแบบการเสริมสร้างภาวะผู้นำนักเรียนที่ผู้วิจัยพัฒนาขึ้น

จากนั้นนำมาร่างรูปแบบการเสริมสร้างภาวะผู้นำนักเรียนโรงเรียนศรีธาตุพิทยาคม สำนักงานเขตพื้นที่การศึกษามัธยมศึกษา เขต 20 สังกัดสำนักงานคณะกรรมการการศึกษาขั้นพื้นฐาน

### 2.3 ผลการร่างรูปแบบการเสริมสร้างภาวะผู้นำนักเรียนโรงเรียนศรีธาตุพิทยาคม

สำนักงานเขตพื้นที่การศึกษามัธยมศึกษา เขต 20 สังกัดสำนักงานคณะกรรมการการศึกษาขั้นพื้นฐาน

ดังภาพประกอบ 16

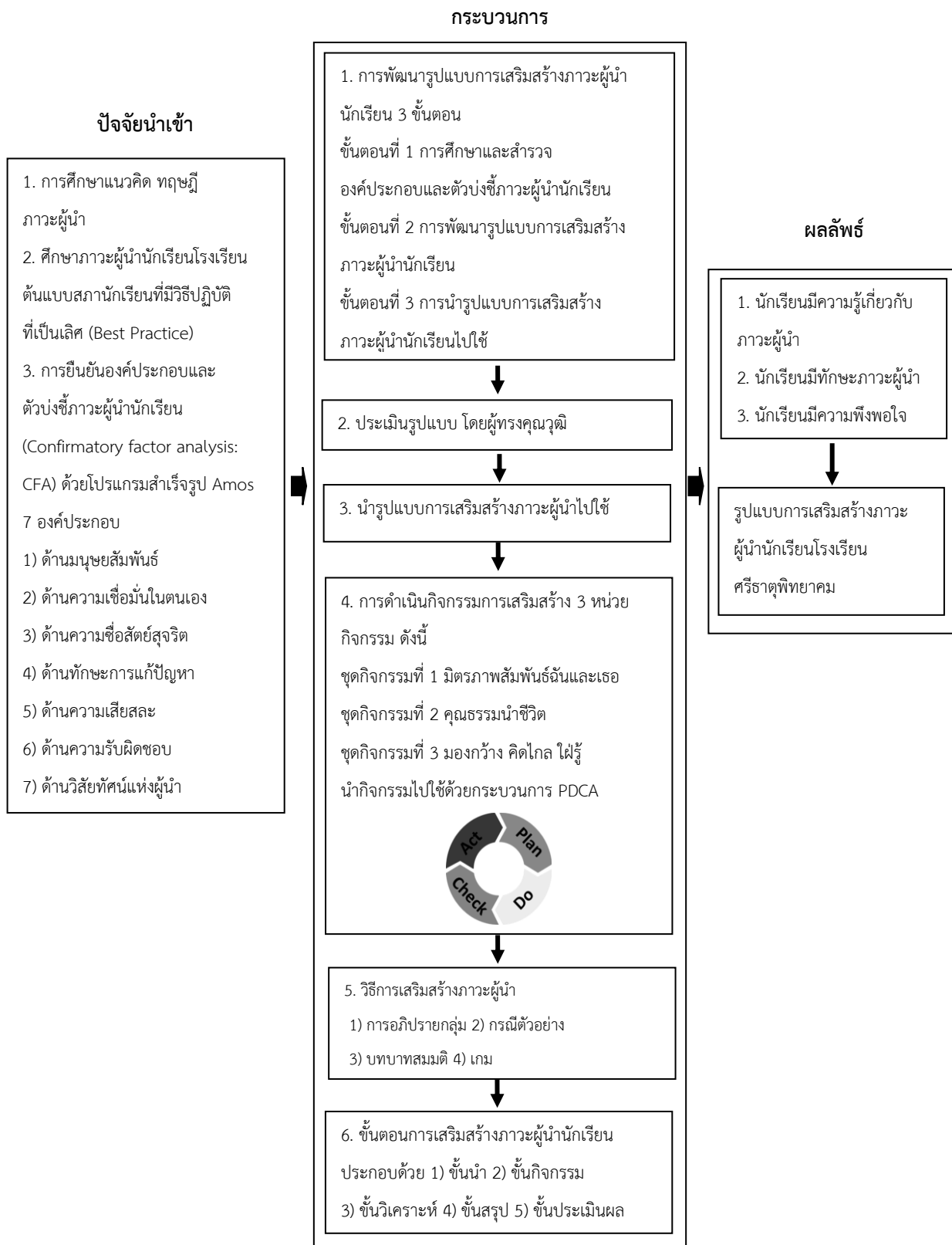

ภาพประกอบ 16 ร่างรูปแบบการเสริมสร้างภาวะผู้นำนักเรียนโรงเรียนศรีธาตุพิทยาคม สำนักงานเขตพื้นที่การศึกษามัธยมศึกษา เขต 20 สังกัดสำนักงานคณะกรรมการการศึกษาขั้นพื้นฐาน

จากภาพประกอบ 16 ร่างรูปแบบการเสริมสร้างภาวะผู้นำนักเรียน พบว่า รูปแบบการเสริมสร้างภาวะผู้นำนักเรียน มีการดำเนินตามทฤษฎีระบบประกอบด้วย ปัจจัยนำเข้า (Input) โดยผ่านกระบวนการ (Process) มีขั้นตอนการพัฒนาารูปแบบ มีวิธีการเสริมสร้างภาวะผู้นำนักเรียน มีวิธีการประเมินกิจกรรมการเสริมสร้าง เพื่อให้ได้ผลลัพธ์ (Output) ผู้วิจัยได้ดำเนินการ ดังนี้

### 1. ขั้นตอนการสร้างรูปแบบการเสริมสร้างภาวะผู้นำนักเรียน

#### 1.1 ด้านปัจจัยนำเข้า ประกอบด้วย 3 ขั้นตอน ดังนี้

1.1.1) การศึกษาแนวคิด ทฤษฎีภาวะผู้นำ

1.1.2) การศึกษาภาวะผู้นำนักเรียนโรงเรียนต้นแบบสภานักเรียนที่มีวิธีปฏิบัติที่เป็นเลิศ (Best practice)

1.1.3) การยืนยันองค์ประกอบและตัวบ่งชี้ภาวะผู้นำนักเรียน (Confirmatory factor analysis: CFA) ด้วยโปรแกรมสำเร็จรูป Amos องค์ประกอบ 7 ด้าน 1) ด้านมนุษยสัมพันธ์

2) ด้านความเชื่อมั่นในตนเอง 3) ด้านความซื่อสัตย์สุจริต 4) ด้านทักษะการแก้ปัญหา

5) ด้านความเสียสละ 6) ด้านความรับผิดชอบ และ 7) ด้านวิสัยทัศน์แห่งผู้นำ

#### 1.2 ด้านกระบวนการ ประกอบด้วย 6 ขั้นตอน

2.1.1 การพัฒนารูปแบบการเสริมสร้างภาวะผู้นำนักเรียน 3 ขั้นตอน

ขั้นตอนที่ 1 การศึกษาและสำรวจ องค์ประกอบและตัวบ่งชี้ภาวะผู้นำนักเรียน

ขั้นตอนที่ 2 การพัฒนารูปแบบการเสริมสร้างภาวะผู้นำนักเรียน

ขั้นตอนที่ 3 การนำรูปแบบการเสริมสร้างภาวะผู้นำนักเรียนไปใช้

2.2.2 ประเมินรูปแบบ โดยผู้ทรงคุณวุฒิ

2.2.3 นำรูปแบบการเสริมสร้างภาวะผู้นำไปใช้

2.2.4 ดำเนินกิจกรรมการเสริมสร้าง 3 หน่วยกิจกรรม ดังนี้ 1) ชุดกิจกรรมที่ 1

มิตรภาพสัมพันธ์ฉันและเธอ 2) ชุดกิจกรรมที่ 2 คุณธรรมนำชีวิต 3) ชุดกิจกรรมที่ 3 มองกว้าง คิดไกล

ใฝ่รู้ ผู้วิจัยดำเนินกิจกรรมการเสริมสร้างภาวะผู้นำนักเรียน ด้วยกระบวนการ PDCA พัฒนาคุณภาพ

ของวิธีการดำเนินงานการเสริมสร้างภาวะผู้นำนักเรียน ประกอบด้วย ขั้นตอน 4 ขั้นตอน คือ วางแผน-

ปฏิบัติ-ตรวจสอบ-ปรับปรุงการดำเนินกิจกรรมตามขั้นตอน PDCA ขั้นตอนการนำรูปแบบ

การเสริมสร้างภาวะผู้นำไปใช้ มีรายละเอียด ดังนี้

1) Plan (วางแผน) การกำหนดเป้าหมาย/วัตถุประสงค์ในการดำเนินงานวิธีการ และขั้นตอนที่จำเป็นเพื่อให้การดำเนินงาน บรรลุเป้าหมายในการวางแผนจะต้องทำความเข้าใจกับเป้าหมายวัตถุประสงค์ให้ชัดเจน

2) DO (ปฏิบัติ) การปฏิบัติให้เป็นไปตามแผนที่ได้กำหนดไว้ ซึ่งก่อนที่จะปฏิบัติงานใด ๆ จำเป็นต้องศึกษาข้อมูลและเงื่อนไขต่าง ๆ ของวิธีการเสริมสร้างภาวะผู้นำนักเรียนวิธีการ

และขั้นตอนที่ได้กำหนดไว้และจะต้องเก็บรวบรวมที่เกี่ยวข้องไว้ด้วยเพื่อใช้เป็นข้อมูลในการดำเนินงานในขั้นตอนต่อไป

3) Check (ตรวจสอบ) เป็นกิจกรรมที่มีขึ้นเพื่อประเมินผลว่า มีการปฏิบัติงานตามแผน หรือไม่มีปัญหาเกิดขึ้นในระหว่างการทำงานหรือไม่ เนื่องจากในการดำเนินงานใด ๆ มักจะเกิดปัญหาแทรกซ้อนที่ทำให้การดำเนินงานไม่เป็นไปตามแผนอยู่เสมอ ซึ่งเป็นอุปสรรคต่อประสิทธิภาพและคุณภาพของการดำเนินงานเพื่อเสริมสร้างภาวะผู้นำนักเรียน เป็นประโยชน์ต่อการพัฒนาคุณภาพของการวิธีการเสริมสร้างภาวะผู้นำนักเรียน

4) Act (การปรับปรุง) เป็นกิจกรรมที่มีขึ้นเพื่อแก้ไขปัญหาที่เกิดขึ้นหลังจากได้ทำการตรวจสอบการดำเนินกิจกรรมการเสริมสร้างภาวะผู้นำนักเรียนแล้ว การปรับปรุงอาจเป็นการแก้ไขแบบเร่งด่วน เฉพาะหน้า หรือการค้นหาสาเหตุที่แท้จริงของปัญหา เพื่อป้องกันไม่ให้เกิดปัญหาซ้ำรอยเดิม การปรับปรุงอาจนำไปสู่การกำหนดมาตรฐานของวิธีการ ทำงานที่ต่างจากเดิม ช่วยให้การวางแผนมีความสมบูรณ์และมีคุณภาพ

2.2.5 วิธีการเสริมสร้างภาวะผู้นำ ประกอบด้วย 1) การอภิปรายกลุ่ม 2) กรณีตัวอย่าง 3) บทบาทสมมติ และ 4) เกม

2.2.6 ขั้นตอนกิจกรรมการเสริมสร้างภาวะผู้นำนักเรียน ประกอบด้วย 1) ชี้นำ 2) ขั้นกิจกรรม 3) ขั้นวิเคราะห์ 4) ขั้นสรุป และ 5) ขั้นประเมินผล

3. ด้านผลลัพธ์ ของการพัฒนาารูปแบบการเสริมสร้างภาวะผู้นำนักเรียน ประกอบด้วย 1) ด้านความรู้เกี่ยวกับภาวะผู้นำ 2) ด้านทักษะภาวะผู้นำ และ 3) ด้านความพึงพอใจ

2. ร่างคู่มือการใช้รูปแบบการเสริมสร้างภาวะผู้นำนักเรียน มีองค์ประกอบ ดังนี้

1) หลักการและเหตุผล

วัตถุประสงค์

2) ขอบเขตเนื้อหาในคู่มือประกอบด้วย

1) แนวคิด

2) วัตถุประสงค์

3) เนื้อหา

3) วิธีการเสริมสร้างภาวะผู้นำ ประกอบด้วย

3.1) การอภิปรายกลุ่ม หมายถึง กระบวนการที่ทำให้สมาชิกในกลุ่มสนทนาแลกเปลี่ยนข้อมูล ข่าวสาร ความคิดเห็นในสถานการณ์ที่กำหนดในด้านการพัฒนาความรับผิดชอบของนักเรียนช่วงชั้นที่ 2 เพื่อให้นักเรียนพิจารณาข้อตกลงที่จะแก้ปัญหาในเรื่องนั้น ๆ ด้วยหลักการอย่างใดอย่างหนึ่ง โดยมีขั้นตอนดังต่อไปนี้

ขั้นที่ 1 ขั้นนำ วิทยากรสนทนา พูดคุย กับนักเรียนเกี่ยวกับการอภิปรายกลุ่ม วัตถุประสงค์ของการอภิปรายกลุ่ม โดยเน้นให้นักเรียนทุกคนมีส่วนร่วมในการสนทนา ได้ตอบ เพื่อให้ นักเรียนเกิดความเข้าใจตรงกัน

ขั้นที่ 2 ขั้นดำเนินการ วิทยากรชี้แจงรายละเอียดเกี่ยวกับกฎ กติกาและแนว ปฏิบัติต่าง ๆ ในการอภิปรายกลุ่ม เพื่อให้ให้นักเรียนทุกคนทราบและเข้าใจตรงกัน เพื่อให้ นักเรียนสามารถ ร่วมกิจกรรมได้อย่างถูกต้อง จากนั้นจึงให้นักเรียนทุกคนลงมือปฏิบัติจริงตามกิจกรรมที่กำหนด

ขั้นที่ 3 ขั้นสรุปและประยุกต์ใช้ วิทยากรและนักเรียนทุกคนช่วยกันสรุป โดยการอภิปรายและแสดงความคิดเห็นซึ่งกันและกัน อาจดึงมาจากประสบการณ์โดยตรง ของนักเรียนเองหรือจากสิ่งที่ได้รับในกิจกรรม แล้วหาข้อสรุปให้เป็นหลักการของตนเอง เพื่อนำไป ประยุกต์ใช้ในชีวิตประจำวันได้

ขั้นที่ 4 ขั้นประเมินผล การประเมินผลทำเป็น 2 ส่วน คือ

ส่วนที่ 1 ประเมินผลจากใบงานในท้ายกิจกรรมโดยระบุกิจกรรมที่จะวัด กับวัตถุประสงค์ของกิจกรรม

ส่วนที่ 2 คือ คณะวิทยากรประเมินผลนักเรียนจากการสังเกตพฤติกรรม ของนักเรียนในการร่วมทำกิจกรรม

### 3.2) กรณีตัวอย่าง หมายถึง การจัดประสบการณ์การเรียนรู้โดยนำเอา

กรณีเรื่องราวปัญหาต่าง ๆ ที่เกิดขึ้นจริงหรือมีส่วนใกล้เคียงกับชีวิตประจำวันมาปรับในส่วนของตัว บุคคลเหตุการณ์และสิ่งแวดล้อมเพื่อให้สอดคล้องกับกิจกรรม แล้วเสนอเป็นตัวอย่างให้นักเรียนได้ศึกษา โดยตั้งประเด็นปัญหาให้นักเรียนได้อภิปรายแสดงความคิดเห็นร่วมกัน เป็นการเสริมสร้างให้นักเรียน มีพัฒนาการและทักษะในเรื่องการคิด วิเคราะห์ ตัดสินใจ การให้เหตุผลและมีแนวทางในการแก้ปัญหา ได้ โดยมีขั้นตอน ดังต่อไปนี้

ขั้นที่ 1 ขั้นนำ วิทยากรสนทนากับนักเรียนถึงเหตุการณ์ต่าง ๆ ที่เกี่ยวข้องกับกรณีตัวอย่าง โดยเน้นให้นักเรียนทุกคนมีส่วนร่วมในการสนทนา

ขั้นที่ 2 ขั้นดำเนินการ เสนอกรณีตัวอย่างพร้อมทั้งตั้งคำถามและประเด็น เพื่อให้นักเรียนได้อภิปรายร่วมกัน

ขั้นที่ 3 ขั้นสรุปและประยุกต์ใช้ ให้นักเรียนร่วมกันสรุปสิ่งที่ได้เรียนรู้ร่วมกัน และผู้ดำเนินกิจกรรมสรุปเพิ่มเติม

ขั้นที่ 4 ขั้นประเมินผล การประเมินผลทำเป็น 2 ส่วน

ส่วนที่ 1 ประเมินผลจากใบงานในท้ายกิจกรรมโดยระบุกิจกรรมที่จะวัด กับวัตถุประสงค์ของกิจกรรม

ส่วนที่ 2 คือ คณะวิทยากรประเมินผลนักเรียนจากการสังเกตพฤติกรรมของนักเรียนในการร่วมทำกิจกรรม

3.3) บทบาทสมมติ หมายถึง กิจกรรมการแสดงออกของนักเรียนตามบทบาทในสถานการณ์ที่กำหนดขึ้นให้นักเรียนแสดงออกตามที่ตนคิดว่าควรจะเป็นโดยไม่มี การฝึกซ้อมมาก่อนและถือเอาการแสดงออกทั้งความรู้สึกและพฤติกรรมของผู้แสดงมาเป็นข้ออภิปราย โดยมีขั้นตอนต่าง ๆ ดังต่อไปนี้

ขั้นที่ 1 ขั้นเตรียมการ วิทยากรกำหนดขอบเขตและสถานการณ์ให้ชัดเจนในการแสดงบทบาทสมมติ

ขั้นที่ 2 ขั้นแสดง

1) วิทยากรสนทนากับนักเรียนเกี่ยวกับรายละเอียดต่าง ๆ ในการแสดงบทบาทสมมติ เพื่อให้นักเรียนทุกคนทราบและเข้าใจตรงกัน เพื่อให้นักเรียนสามารถร่วมกิจกรรมได้อย่างถูกต้อง

2) วิทยากรให้นักเรียนช่วยกันจัดฉากเพื่อให้การแสดงบทบาทสมมติใกล้เคียงกับความเป็นจริง

3) วิทยากรให้นักเรียนอาสาสมัครเป็นผู้แสดง ซึ่งจะมีการผลัดเปลี่ยนผู้แสดงให้แสดงครบทุกคน เพื่อให้มีประสบการณ์ในการแสดงแต่ละครั้ง

4) วิทยากรให้นักเรียนที่ไม่ได้แสดงบทบาทสมมติเป็นผู้สังเกตการณ์การแสดง

5) ก่อนเริ่มแสดงผู้วิจัยให้นักเรียนลองแสดงบทบาทต่าง ๆ เพื่อช่วยจัดความตื่นตัววิตกกังวล

6) วิทยากรให้ผู้แสดง แสดงตามบทบาทที่ตนได้รับ

ขั้นที่ 3 ขั้นวิเคราะห์และอภิปรายผลการแสดงเมื่อผู้แสดง แสดงจบแล้ววิทยากรให้ผู้แสดงและผู้สังเกตการณ์อภิปรายร่วมกันเกี่ยวกับบทบาทการแสดงของผู้แสดงของแต่ละคนว่าเป็นอย่างไร โดยไม่มุ่งเน้นว่าใครแสดงดีหรือไม่ดี แต่จะมุ่งเน้นว่าการแสดงครั้งนี้มีประโยชน์กับนักเรียนมากน้อยเพียงใด

ขั้นที่ 4 ขั้นแสดงเพิ่มเติม หลังจากการวิเคราะห์และอภิปรายผลการแสดงแล้วกลุ่มอาจเสนอความคิดใหม่ ๆ ในการแก้ปัญหา หรือตัดสินใจ หรือหากการแสดงครั้งแรกยังไม่ได้เป็นผลที่น่าพอใจ วิทยากรอาจให้มีการแสดงซ้ำ หรือเพิ่มเติมเพื่อดูผลอีกครั้งหนึ่ง หากการแสดงใหม่นี้ไม่จำเป็นวิทยากรสามารถข้ามไปขั้นที่ 5 ได้เลย

ขั้นที่ 5 ขั้นแลกเปลี่ยนประสบการณ์และสรุป วิทยากรให้นักเรียนแลกเปลี่ยนประสบการณ์ซึ่งกันและกัน สรุปข้อคิดและประโยชน์ที่ได้รับจากการแสดงบทบาทสมมติและผู้วิจัยสรุปเพิ่มเติมอีกครั้งหนึ่ง

ขั้นที่ 6 ขั้นประเมินผล การประเมินผลทำเป็น 2 ส่วน คือ ส่วนที่ 1 ประเมินผลจากใบงานในทำกิจกรรมโดยระบุกิจกรรมที่จะวัดกับวัตถุประสงค์ของกิจกรรมและส่วนที่ 2 คือ คณะวิทยากรประเมินผลนักเรียนจากการสังเกตพฤติกรรมของนักเรียนในการทำกิจกรรม

1.4) เกม หมายถึง กิจกรรมการละเล่น ที่เปิดโอกาสให้นักเรียนได้แสดงออกถึงความสามารถเฉพาะตน ในการแข่งขันเพื่อให้ได้ชัยชนะ โดยปฏิบัติตามกฎ กติกาและข้อตกลงของเกม

ขั้นที่ 1 ขั้นนำ วิทยากรสนทนา พูดคุย กับนักเรียนเกี่ยวกับวัตถุประสงค์ของเกม วิธีการเล่นเกม โดยเน้นให้นักเรียนทุกคนมีส่วนร่วมในการสนทนา ได้ตอบ เพื่อให้นักเรียนเกิดความเข้าใจตรงกัน

ขั้นที่ 2 ขั้นดำเนินการ วิทยากรชี้แจงรายละเอียดเกี่ยวกับกฎ กติกาและแนวปฏิบัติต่าง ๆ ในการเล่นเกม เพื่อให้นักเรียนทุกคนทราบและเข้าใจตรงกัน เพื่อให้นักเรียนสามารถร่วมกิจกรรมได้อย่างถูกต้อง จากนั้นจึงให้นักเรียนทุกคนลงมือปฏิบัติเล่นเกมตามกติกาที่กำหนด

ขั้นที่ 3 ขั้นสรุปและประยุกต์ใช้ วิทยากรและนักเรียนทุกคนช่วยกันสรุป โดยการอภิปรายและแสดงความคิดเห็นซึ่งกันและกัน อาจดึงมาจากประสบการณ์โดยตรงของนักเรียนเอง หรือจากสิ่งที่ได้รับจากการเล่นเกม แล้วหาข้อสรุปให้เป็นหลักการของตนเอง เพื่อนำไปประยุกต์ใช้ในชีวิตประจำวันได้

ขั้นที่ 4 ขั้นประเมินผล

ส่วนที่ 1 ประเมินผลจากใบงานในทำกิจกรรมโดยระบุกิจกรรมที่จะวัดกับวัตถุประสงค์ของกิจกรรม

ส่วนที่ 2 คือ คณะวิทยากรประเมินผลนักเรียนจากการสังเกตพฤติกรรมของนักเรียนในการทำกิจกรรม

**ขั้นตอนที่ 3** ตรวจสอบความเหมาะสมร่างรูปแบบและร่างคู่มือการเสริมสร้างภาวะผู้นำนักเรียน โดยผู้ทรงคุณวุฒิ 7 คน

ผู้วิจัยได้นำร่างรูปแบบและร่างคู่มือการเสริมสร้างภาวะผู้นำนักเรียน โรงเรียนศรีธาตุพิทยาคม สำนักงานเขตพื้นที่การศึกษามัธยมศึกษา เขต 20 สังกัดสำนักงานคณะกรรมการการศึกษาขั้นพื้นฐาน นำเสนอผู้ทรงคุณวุฒิ 7 คน เพื่อตรวจสอบความเหมาะสมและความเป็นไปได้ ดังตาราง 31

ตาราง 31 ผลการประเมินความเหมาะสมและความเป็นไปได้ของรูปแบบการเสริมสร้าง  
 ภาวะผู้นำนักเรียนโรงเรียนศรีธาดุพิทยาคม สำนักงานเขตพื้นที่การศึกษามัธยมศึกษา  
 เขต 20 สังกัดสำนักงานคณะกรรมการการศึกษาขั้นพื้นฐาน ผู้ทรงคุณวุฒิ 7 คน

รายการประเมิน	$\bar{X}$	S.D.	ระดับ ความเหมาะสม	$\bar{X}$	S.D.	ระดับ ความเป็นไปได้
1. การพัฒนารูปแบบการเสริมสร้างภาวะผู้นำ นักเรียน						
ขั้นตอนที่ 1 การศึกษาและสำรวจองค์ประกอบ และตัวบ่งชี้ภาวะผู้นำนักเรียน	4.62	.68	มากที่สุด	4.29	.57	มาก
ขั้นตอนที่ 2 การพัฒนารูปแบบการเสริมสร้าง ภาวะผู้นำนักเรียน	4.33	.37	มาก	4.14	.69	มาก
ขั้นตอนที่ 3 การนำรูปแบบการเสริมสร้าง ภาวะผู้นำนักเรียนไปใช้	4.24	.62	มาก	4.43	.49	มาก
2. การประเมินร่างรูปแบบโดยผู้ทรงคุณวุฒิ	4.52	.60	มากที่สุด	4.29	.52	มาก
3. นำรูปแบบการเสริมสร้างภาวะผู้นำไปใช้	4.67	.57	มากที่สุด	4.29	.52	มาก
4. การดำเนินกิจกรรมการเสริมสร้าง						
1) ชุดกิจกรรมที่ 1 มิตรภาพสัมพันธ์ฉันและเธอ	4.48	.49	มาก	4.57	.53	มากที่สุด
2) ชุดกิจกรรมที่ 2 คุณธรรมนำชีวิต	4.57	.59	มากที่สุด	4.29	.52	มาก
3) ชุดกิจกรรมที่ 3 มองกว้าง คิดไกล ใฝ่รู้	4.57	.59	มากที่สุด	4.57	.53	มากที่สุด
5. วิธีการเสริมสร้างภาวะผู้นำ						
1) กาลอภิปรายกลุ่ม	4.38	.56	มาก	4.71	.38	มากที่สุด
2) กรณีตัวอย่าง	4.57	.59	มากที่สุด	4.43	.49	มาก
3) บทบาทสมมติ	4.38	.54	มาก	4.29	.57	มาก
4) เกม	4.48	.49	มาก	4.43	.49	มาก
6. ขั้นตอนการเสริมสร้างภาวะผู้นำนักเรียน						
1) ชี้นำ	4.62	.68	มากที่สุด	4.43	.49	มาก
2) ชี้นกิจกรรม	4.43	.49	มาก	4.71	.38	มากที่สุด
3) ชี้นวิเคราะห์	4.38	.56	มาก	4.43	.48	มาก
4) ชี้นสรุป	4.57	.59	มากที่สุด	4.29	.57	มาก
5) ชี้นประเมินผล	4.62	.68	มากที่สุด	4.43	.48	มาก
ค่าเฉลี่ยรวม	4.48	.60	มาก	4.42	.43	มาก



จากตาราง 31 พบว่า รูปแบบการเสริมสร้างภาวะผู้นำนักเรียนโรงเรียนศรีธาตุพิทยาคม สำนักงานเขตพื้นที่การศึกษามัธยมศึกษา เขต 20 สังกัดสำนักงานคณะกรรมการการศึกษาขั้นพื้นฐาน ด้านความเหมาะสม โดยภาพรวม มีความเหมาะสมอยู่ในระดับมาก (ค่าเฉลี่ย 4.48) และความเป็นไปได้ โดยภาพรวม มีความเหมาะสมอยู่ในระดับมาก (ค่าเฉลี่ย 4.42)

ตาราง 32 ผลการประเมินความเหมาะสมและความเป็นไปได้ของคู่มือการเสริมสร้างภาวะผู้นำนักเรียน โรงเรียนศรีธาตุพิทยาคม สำนักงานเขตพื้นที่การศึกษามัธยมศึกษา เขต 20 สังกัดสำนักงานคณะกรรมการการศึกษาขั้นพื้นฐาน ผู้ทรงคุณวุฒิ 7 คน

รายการประเมิน	$\bar{X}$	S.D.	ระดับความเหมาะสม	$\bar{X}$	S.D.	ระดับความเป็นไปได้
1. หลักการและเหตุผลของการอบรม	4.86	.38	มากที่สุด	4.57	.54	มากที่สุด
2. วัตถุประสงค์ของการอบรม	4.57	.54	มากที่สุด	4.71	.49	มากที่สุด
3. ขอบเขตเนื้อหาของการอบรม	4.57	.54	มากที่สุด	4.57	.54	มากที่สุด
4. ขั้นตอนการพัฒนา	4.57	.54	มากที่สุด	4.57	.54	มากที่สุด
5. กิจกรรมการเสริมสร้างภาวะผู้นำนักเรียน	4.57	.54	มากที่สุด	4.71	.49	มากที่สุด
6. ขอบเขตเนื้อหาในคู่มือการเสริมสร้างภาวะผู้นำ	4.71	.49	มากที่สุด	4.57	.49	มากที่สุด
7. ขั้นตอนการดำเนินการกิจกรรมการเสริมสร้างภาวะผู้นำนักเรียน	4.71	.49	มากที่สุด	4.71	.49	มากที่สุด
8. สื่อ วัสดุอุปกรณ์	4.86	.38	มากที่สุด	4.71	.49	มากที่สุด
9. การวัดและประเมินผล	4.71	.49	มากที่สุด	4.71	.49	มากที่สุด
<b>ค่าเฉลี่ยรวม</b>	<b>4.67</b>	<b>.14</b>	<b>มากที่สุด</b>	<b>4.66</b>	<b>.19</b>	<b>มากที่สุด</b>

จากตาราง 32 พบว่า คู่มือการเสริมสร้างภาวะผู้นำนักเรียนโรงเรียนศรีธาตุพิทยาคม สำนักงานเขตพื้นที่การศึกษามัธยมศึกษา เขต 20 สังกัดสำนักงานคณะกรรมการการศึกษาขั้นพื้นฐาน ด้านความเหมาะสม โดยภาพรวม มีความเหมาะสมอยู่ในระดับมากที่สุด (ค่าเฉลี่ย 4.67) ส่วนรายชื่อ มีความเหมาะสมอยู่ในระดับมากที่สุดทุกข้อและความเป็นไปได้ โดยภาพรวม มีความเหมาะสมอยู่ในระดับมากที่สุด (ค่าเฉลี่ย 4.66) ส่วนรายชื่อมีความเหมาะสมอยู่ในระดับมากที่สุดทุกข้อ

ขั้นตอนที่ 4 ปรับปรุงร่างรูปแบบและร่างคู่มือการเสริมสร้างภาวะผู้นำนักเรียน ผู้ทรงคุณวุฒิให้ข้อเสนอแนะเกี่ยวกับร่างคู่มือการเสริมสร้างภาวะผู้นำนักเรียนโรงเรียนศรีธาตุพิทยาคม สำนักงานเขตพื้นที่การศึกษามัธยมศึกษา เขต 20 สังกัดสำนักงานคณะกรรมการการศึกษาขั้นพื้นฐาน คือ ปกนอก ปกในของคู่มือควรมีสีสันสะดุดตา เนื่องจากเป็นการภาวะผู้นำนักเรียนซึ่งอยู่ในช่วงวัยรุ่น ผู้วิจัยจึงได้ปรับปรุงรูปแบบปกคู่มือการเสริมสร้างภาวะผู้นำนักเรียนให้มีสีสันสวยงามตามคำแนะนำ

ของผู้ทรงคุณวุฒิ

สรุปได้ว่า รูปแบบการเสริมสร้างภาวะผู้นำนักเรียนโรงเรียนศรีธาตุพิทยาคม  
สำนักงานเขตพื้นที่การศึกษามัธยมศึกษา เขต 20 สังกัดสำนักงานคณะกรรมการการศึกษาขั้นพื้นฐาน  
มีขั้นตอนของรูปแบบ ดังภาพประกอบ 17

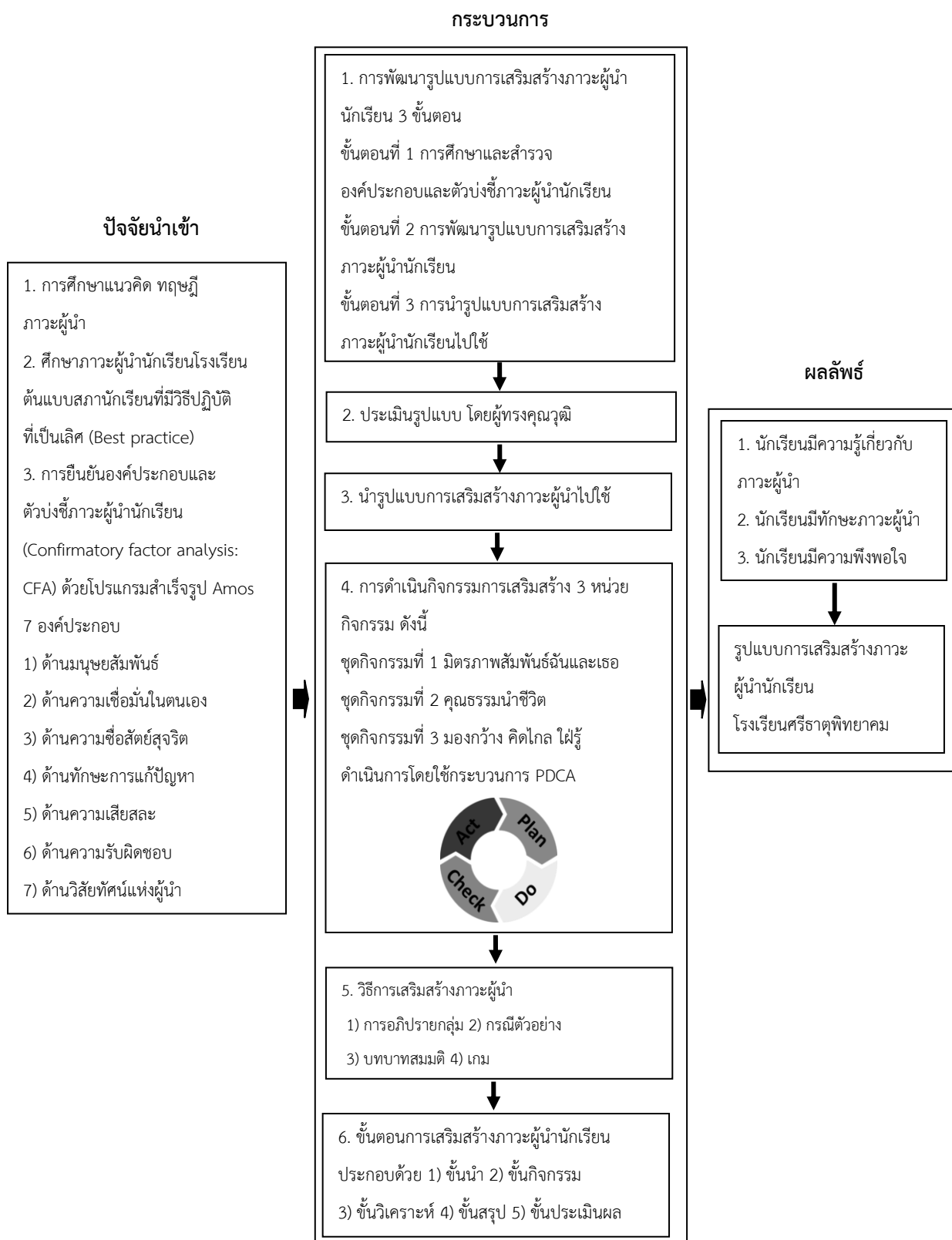

ภาพประกอบ 17 รูปแบบการเสริมสร้างภาวะผู้นำนักเรียนโรงเรียนศรีธาตุพิทยาคม  
 สำนักงานเขตพื้นที่การศึกษามัธยมศึกษา เขต 20  
 สังกัดสำนักงานคณะกรรมการการศึกษาขั้นพื้นฐาน

จากภาพประกอบ 17 รูปแบบการเสริมสร้างภาวะผู้นำนักเรียน พบว่า

### 1. ขั้นตอนการสร้างรูปแบบการเสริมสร้างภาวะผู้นำนักเรียน

#### 1.1 ด้านปัจจัยนำเข้า ประกอบด้วย 3 ขั้นตอน ดังนี้

1.1.1) การศึกษาแนวคิด ทฤษฎีภาวะผู้นำ

1.1.2) การศึกษาภาวะผู้นำนักเรียนโรงเรียนต้นแบบสถานักเรียนที่มีวิธีปฏิบัติ

ที่เป็นเลิศ (Best practice)

1.1.3) การยืนยันองค์ประกอบและตัวบ่งชี้ภาวะผู้นำนักเรียน (Confirmatory factor analysis: CFA) ด้วยโปรแกรมสำเร็จรูป Amos องค์ประกอบ 7 ด้าน 1) ด้านมนุษยสัมพันธ์

2) ด้านความเชื่อมั่นในตนเอง 3) ด้านความซื่อสัตย์สุจริต 4) ด้านทักษะการแก้ปัญหา

5) ด้านความเสียสละ 6) ด้านความรับผิดชอบ และ 7) ด้านวิสัยทัศน์แห่งผู้นำ

#### 1.2 ด้านกระบวนการ ประกอบด้วย 6 ขั้นตอน

1.2.1 การพัฒนารูปแบบการเสริมสร้างภาวะผู้นำนักเรียน 3 ขั้นตอน

ขั้นตอนที่ 1 การศึกษาและสำรวจ องค์ประกอบและตัวบ่งชี้ภาวะผู้นำนักเรียน

ขั้นตอนที่ 2 การพัฒนารูปแบบการเสริมสร้างภาวะผู้นำนักเรียน

ขั้นตอนที่ 3 การนำรูปแบบการเสริมสร้างภาวะผู้นำนักเรียนไปใช้

1.2.2 ประเมินรูปแบบ โดยผู้ทรงคุณวุฒิ

1.2.3 นำรูปแบบการเสริมสร้างภาวะผู้นำไปใช้

1.2.4 ดำเนินกิจกรรมการเสริมสร้าง 3 หน่วยกิจกรรม ดังนี้ 1) ชุดกิจกรรมที่ 1

มิตรภาพสัมพันธ์ฉันและเธอ 2) ชุดกิจกรรมที่ 2 คุณธรรมนำชีวิต 3) ชุดกิจกรรมที่ 3 มองกว้าง คิดไกล

ใฝ่รู้ ผู้วิจัยดำเนินกิจกรรมการเสริมสร้างภาวะผู้นำนักเรียน ด้วยกระบวนการ PDCA พัฒนาคุณภาพ

ของวิธีการดำเนินงานการเสริมสร้างภาวะผู้นำนักเรียน ประกอบด้วย ขั้นตอน 4 ขั้นตอน คือ วางแผน-

ปฏิบัติ-ตรวจสอบ-ปรับปรุงการดำเนินงานกิจกรรมตามขั้นตอน PDCA ขั้นตอนการนำรูปแบบ

การเสริมสร้างภาวะผู้นำไปใช้ มีรายละเอียด ดังนี้

1) Plan (วางแผน) การกำหนดเป้าหมาย/วัตถุประสงค์ในการดำเนินงานวิธีการ และขั้นตอนที่จำเป็นเพื่อให้การดำเนินงาน บรรลุเป้าหมายในการวางแผนจะต้องทำความเข้าใจ กับเป้าหมายวัตถุประสงค์ให้ชัดเจน

2) DO (ปฏิบัติ) การปฏิบัติให้เป็นไปตามแผนที่ได้กำหนดไว้ ซึ่งก่อนที่จะปฏิบัติ งานใด ๆ จำเป็นต้องศึกษาข้อมูลและเงื่อนไขต่าง ๆ ของวิธีการเสริมสร้างภาวะผู้นำนักเรียนวิธีการ และขั้นตอนที่ได้กำหนดไว้และจะต้องเก็บรวบรวมที่เกี่ยวข้องไว้ด้วยเพื่อใช้เป็นข้อมูลในการดำเนินงาน ในขั้นตอนต่อไป

3) Check (ตรวจสอบ) เป็นกิจกรรมที่มีขึ้นเพื่อประเมินผลว่ามีการปฏิบัติงาน

ตามแผน หรือไม่มีปัญหาเกิดขึ้นในระหว่างการปฏิบัติงานหรือไม่ เนื่องจากในการดำเนินงานใด ๆ มักจะเกิดปัญหาแทรกซ้อนที่ทำให้การดำเนินงานไม่เป็นไปตามแผนอยู่เสมอ ซึ่งเป็นอุปสรรคต่อประสิทธิภาพและคุณภาพของการดำเนินงานเพื่อเสริมสร้างภาวะผู้นำนักเรียน เป็นประโยชน์ต่อการพัฒนาคุณภาพของการวิธีการเสริมสร้างภาวะผู้นำนักเรียน

4) Act (การปรับปรุง) เป็นกิจกรรมที่มีขึ้นเพื่อแก้ไขปัญหาที่เกิดขึ้นหลังจากได้ทำการตรวจสอบการดำเนินกิจกรรมการเสริมสร้างภาวะผู้นำนักเรียนแล้ว การปรับปรุงอาจเป็นการแก้ไขแบบเร่งด่วน เฉพาะหน้า หรือการค้นหาสาเหตุที่แท้จริงของปัญหา เพื่อป้องกันไม่ให้เกิดปัญหาซ้ำรอยเดิม การปรับปรุงอาจนำไปสู่การกำหนดมาตรฐานของวิธีการ ทำงานที่ต่างจากเดิม ช่วยให้การวางแผนมีความสมบูรณ์และมีคุณภาพ

1.2.5 วิธีการเสริมสร้างภาวะผู้นำ ประกอบด้วย 1) การอภิปรายกลุ่ม 2) กรณีตัวอย่าง 3) บทบาทสมมติ และ 4) เกม

1.2.6 ขั้นตอนกิจกรรมการเสริมสร้างภาวะผู้นำนักเรียน ประกอบด้วย 1) ขั้นนำ 2) ขั้นกิจกรรม 3) ขั้นวิเคราะห์ 4) ขั้นสรุป และ 5) ขั้นประเมินผล

1.3 ด้านผลลัพธ์ ของการพัฒนากระบวนการเสริมสร้างภาวะผู้นำนักเรียน ประกอบด้วย 1) ด้านความรู้เกี่ยวกับภาวะผู้นำ 2) ด้านทักษะภาวะผู้นำ และ 3) ด้านความพึงพอใจ

2. ร่างคู่มือการใช้รูปแบบการเสริมสร้างภาวะผู้นำนักเรียน มีองค์ประกอบ ดังนี้

2.1 หลักการและเหตุผล

วัตถุประสงค์

2.2 ขอบเขตเนื้อหาในคู่มือประกอบด้วย

2.2.1 แนวคิด

2.2.2 วัตถุประสงค์

2.2.3 เนื้อหา

2.3 วิธีการเสริมสร้างภาวะผู้นำ ประกอบด้วย

2.3.1 การอภิปรายกลุ่ม หมายถึง กระบวนการที่ทำให้สมาชิกในกลุ่มสนทนา แลกเปลี่ยนข้อมูล ข่าวสาร ความคิดเห็นในสถานการณ์ที่กำหนดในด้านการพัฒนาความรับผิดชอบของนักเรียนช่วงชั้นที่ 2 เพื่อให้นักเรียนพิจารณาข้อตกลงที่จะแก้ปัญหาในเรื่องนั้น ๆ ด้วยหลักการอย่างใดอย่างหนึ่ง โดยมีขั้นตอนดังต่อไปนี้

ขั้นที่ 1 ขั้นนำ วิทยากรสนทนา พูดคุย กับนักเรียนเกี่ยวกับการอภิปรายกลุ่ม วัตถุประสงค์ของการอภิปรายกลุ่ม โดยเน้นให้นักเรียนทุกคนมีส่วนร่วมในการสนทนา ได้ตอบ เพื่อให้นักเรียนเกิดความเข้าใจตรงกัน

ขั้นที่ 2 ขั้นดำเนินการ วิทยากรชี้แจงรายละเอียดเกี่ยวกับกฎ กติกาและแนวปฏิบัติต่าง ๆ ในการอภิปรายกลุ่ม เพื่อให้นักเรียนทุกคนทราบและเข้าใจตรงกัน เพื่อให้นักเรียนสามารถร่วมกิจกรรมได้อย่างถูกต้อง จากนั้นจึงให้นักเรียนทุกคนลงมือปฏิบัติจริงตามกิจกรรมที่กำหนด

ขั้นที่ 3 ขั้นสรุปและประยุกต์ใช้ วิทยากรและนักเรียนทุกคนช่วยกันสรุปโดยการอภิปราย และแสดงความคิดเห็นซึ่งกันและกัน อาจดึงมาจากประสบการณ์โดยตรงของนักเรียนเองหรือจากสิ่งที่ได้รับในกิจกรรม แล้วหาข้อสรุปให้เป็นหลักการของตนเอง เพื่อนำไปประยุกต์ใช้ในชีวิตประจำวันได้

ขั้นที่ 4 ขั้นประเมินผล การประเมินผลทำเป็น 2 ส่วน คือ

ส่วนที่ 1 ประเมินผลจากใบงานในท้ายกิจกรรมโดยระบุกิจกรรมที่จะวัดกับวัตถุประสงค์ของกิจกรรม

ส่วนที่ 2 คือ คณะวิทยากรประเมินผลนักเรียนจากการสังเกตพฤติกรรมของนักเรียนในการร่วมทำกิจกรรม

### 2.3.2 กรณีตัวอย่าง หมายถึง การจัดประสบการณ์การเรียนรู้โดยนำเอา

กรณีเรื่องราวปัญหาต่าง ๆ ที่เกิดขึ้นจริงหรือมีส่วนใกล้เคียงกับชีวิตประจำวันมาปรับในส่วนของตัวบุคคลเหตุการณ์และสิ่งแวดล้อมเพื่อให้สอดคล้องกับกิจกรรม แล้วเสนอเป็นตัวอย่างให้นักเรียนได้ศึกษา โดยตั้งประเด็นปัญหาให้นักเรียนได้อภิปรายแสดงความคิดเห็นร่วมกัน เป็นการเสริมสร้างให้นักเรียนมีพัฒนาการและทักษะในเรื่องการคิด วิเคราะห์ ตัดสินใจ การให้เหตุผลและมีแนวทางในการแก้ปัญหาได้ โดยมีขั้นตอน ดังต่อไปนี้

ขั้นที่ 1 ขั้นนำ วิทยากรสนทนากับนักเรียน ถึงเหตุการณ์ต่าง ๆ ที่เกี่ยวข้องกับกรณีตัวอย่าง โดยเน้นให้นักเรียนทุกคนมีส่วนร่วมในการสนทนา

ขั้นที่ 2 ขั้นดำเนินการ เสนอกรณีตัวอย่างพร้อมทั้งตั้งคำถามและประเด็นเพื่อให้นักเรียนได้อภิปรายร่วมกัน

ขั้นที่ 3 ขั้นสรุปและประยุกต์ใช้ ให้นักเรียนร่วมกันสรุปสิ่งที่ได้เรียนรู้ร่วมกัน และผู้ดำเนินกิจกรรมสรุปเพิ่มเติม

ขั้นที่ 4 ขั้นประเมินผล การประเมินผลทำเป็น 2 ส่วน ได้แก่

ส่วนที่ 1 ประเมินผลจากใบงานในท้ายกิจกรรมโดยระบุกิจกรรมที่จะวัดกับวัตถุประสงค์ของกิจกรรม

ส่วนที่ 2 คือ คณะวิทยากรประเมินผลนักเรียนจากการสังเกตพฤติกรรมของนักเรียนในการร่วมทำกิจกรรม

### 2.3.3 บทบาทสมมติ หมายถึง กิจกรรมการแสดงออกของนักเรียน

ตามบทบาทในสถานการณ์ที่กำหนดขึ้นให้นักเรียนแสดงออกตามที่ตนคิดว่าควรจะเป็นโดยไม่มี

การฝึกซ้อมมาก่อนและถือเอาการแสดงออกทั้งความรู้สึกและพฤติกรรมของผู้แสดงมาเป็นข้ออภิปราย โดยมีขั้นตอนต่าง ๆ ดังต่อไปนี้

ขั้นที่ 1 ขั้นเตรียมการ วิทยากรกำหนดขอบเขตและสถานการณ์ให้ชัดเจน ในการแสดงบทบาทสมมติ

ขั้นที่ 2 ขั้นแสดง

1) วิทยากรสนทนากับนักเรียนเกี่ยวกับรายละเอียดต่าง ๆ ในการแสดง บทบาทสมมติ เพื่อให้นักเรียนทุกคนทราบและเข้าใจตรงกัน เพื่อให้นักเรียนสามารถร่วมกิจกรรมได้อย่างถูกต้อง

2) วิทยากรให้นักเรียนช่วยกันจัดฉากเพื่อให้การแสดงบทบาทสมมติ ใกล้เคียงกับความเป็นจริง

3) วิทยากรให้นักเรียนอาสาสมัครเป็นผู้แสดง ซึ่งจะมีการผลัดเปลี่ยนผู้แสดง ให้แสดงครบทุกคน เพื่อให้มีประสบการณ์ในการแสดงแต่ละครั้ง

4) วิทยากรให้นักเรียนที่ไม่ได้แสดงบทบาทสมมติ เป็นผู้สังเกตการณ์ การแสดง

5) ก่อนเริ่มแสดงผู้วิจัยให้นักเรียนลองแสดงบทบาทต่างๆ เพื่อช่วยขจัด ความตื่นเต้นวิตกกังวล

6) วิทยากรให้ผู้แสดง แสดงตามบทบาทที่ตนได้รับ

ขั้นที่ 3 ขั้นวิเคราะห์และอภิปรายผลการแสดงเมื่อผู้แสดง แสดงจบแล้ววิทยากร ให้ผู้แสดงและผู้สังเกตการณ์อภิปรายร่วมกันเกี่ยวกับบทบาทการแสดงของผู้แสดงของแต่ละคน ว่าเป็นอย่างไร โดยไม่มุ่งเน้นว่าใครแสดงดีหรือไม่ดี แต่จะมุ่งเน้นว่าการแสดงครั้งนี้มีประโยชน์ กับนักเรียนมากน้อยเพียงใด

ขั้นที่ 4 ขั้นแสดงเพิ่มเติม หลังจากการวิเคราะห์และอภิปรายผลการแสดงแล้ว กลุ่มอาจเสนอความคิดใหม่ ๆ ในการแก้ปัญหา หรือตัดสินใจ หรือหากการแสดงครั้งแรกยังไม่ได้เป็นผล ที่น่าพอใจ วิทยากรอาจให้มีการแสดงซ้ำ หรือเพิ่มเติมเพื่อดูผลอีกครั้งหนึ่ง หากการแสดงใหม่นี้ ไม่จำเป็นวิทยากรสามารถข้ามไปขั้นที่ 5 ได้เลย

ขั้นที่ 5 ขั้นแลกเปลี่ยนประสบการณ์และสรุป วิทยากรให้นักเรียนแลกเปลี่ยน ประสบการณ์ซึ่งกันและกัน สรุปข้อคิดและประโยชน์ที่ได้รับจากการแสดงบทบาทสมมติ และผู้วิจัยสรุป เพิ่มเติมอีกครั้งหนึ่ง

ขั้นที่ 6 ขั้นประเมินผล การประเมินผลทำเป็น 2 ส่วน คือ ส่วนที่ 1 ประเมินผล จากใบงานในทำกิจกรรมโดยระบุกิจกรรมที่จะวัดกับวัตถุประสงค์ของกิจกรรม และส่วนที่ 2 คือ คณะวิทยากรประเมินผลนักเรียนจากการสังเกตพฤติกรรมของนักเรียนในการร่วมทำกิจกรรม

2.3.4 เกม หมายถึง กิจกรรมการละเล่น ที่เปิดโอกาสให้นักเรียนได้แสดงออกถึงความสามารถเฉพาะตน ในการแข่งขันเพื่อให้ได้ชัยชนะ โดยปฏิบัติตามกฎ กติกาและข้อตกลงของเกม

ขั้นที่ 1 ขั้นนำ วิทยากรสนทนา พูดคุย กับนักเรียนเกี่ยวกับวัตถุประสงค์ของเกม วิธีการเล่นเกม โดยเน้นให้นักเรียนทุกคนมีส่วนร่วมในการสนทนา ได้ตอบ เพื่อให้นักเรียนเกิดความเข้าใจตรงกัน

ขั้นที่ 2 ขั้นดำเนินการ วิทยากรชี้แจงรายละเอียดเกี่ยวกับกฎ กติกา และแนวปฏิบัติต่าง ๆ ในการเล่นเกม เพื่อให้ให้นักเรียนทุกคนทราบและเข้าใจตรงกัน เพื่อให้ให้นักเรียนสามารถร่วมกิจกรรมได้อย่างถูกต้อง จากนั้นจึงให้นักเรียนทุกคนลงมือปฏิบัติเล่นเกมตามกติกาที่กำหนด

ขั้นที่ 3 ขั้นสรุปและประยุกต์ใช้ วิทยากรและนักเรียนทุกคนช่วยกันสรุป โดยการอภิปราย และแสดงความคิดเห็นซึ่งกันและกัน อาจดึงมาจากประสบการณ์โดยตรงของนักเรียนเอง หรือจากสิ่งที่ได้รับจากการเล่นเกม แล้วหาข้อสรุปให้เป็นหลักการของตนเอง เพื่อนำไปประยุกต์ใช้ในชีวิตประจำวันได้

ขั้นที่ 4 ขั้นประเมินผล

ส่วนที่ 1 ประเมินผลจากใบงานในท้ายกิจกรรมโดยระบุกิจกรรมที่จะวัดกับวัตถุประสงค์ของกิจกรรม

ส่วนที่ 2 คือ คณะวิทยากรประเมินผลนักเรียนจากการสังเกตพฤติกรรมของนักเรียนในการร่วมทำกิจกรรม

**ระยะที่ 3 ผลการใช้รูปแบบการเสริมสร้างภาวะผู้นำไปใช้และการประเมินความพึงพอใจรูปแบบการเสริมสร้างภาวะผู้นำนักเรียนโรงเรียนศรีธาตุพิทยาคม สำนักงานเขตพื้นที่การศึกษามัธยมศึกษา เขต 20 สังกัดสำนักงานคณะกรรมการการศึกษาขั้นพื้นฐาน**

การดำเนินการในระยะนี้ เป็นการนำรูปแบบที่ผ่านการตรวจสอบและปรับปรุงแก้ไขให้มีความเหมาะสมแล้ว ไปใช้ปฏิบัติจริงกับการเสริมสร้างภาวะผู้นำให้กับนักเรียนโรงเรียนศรีธาตุพิทยาคม สำนักงานเขตพื้นที่การศึกษามัธยมศึกษา เขต 20 สังกัดสำนักงานคณะกรรมการการศึกษาขั้นพื้นฐานโดยผู้วิจัยมีรายละเอียดการดำเนินงานโดยใช้กระบวนการ PDCA ดังนี้

1. ขั้นตอนการวางแผน (Planning : P) มีผลการดำเนินการดังนี้

1.1 การเตรียมความพร้อมเพื่อสร้างองค์ความรู้ ความเข้าใจ สำหรับคณะครู วิทยากร รวมทั้งการสร้างตระหนักรู้ ความสำคัญ ประโยชน์ที่จะเกิดขึ้นหลังจากการเสริมสร้างภาวะผู้นำนักเรียน จัดประชุมคณะกรรมการดำเนินงานคณะครูผู้ร่วมพัฒนากิจกรรมเสริมสร้างภาวะผู้นำ



จำนวน 12 คน นักเรียนกลุ่มสภานักเรียน จำนวน 51 คน และใช้รูปแบบการเสริมสร้างภาวะผู้นำ นักเรียนกับนักเรียนที่มีพฤติกรรมไม่เป็นไปตามระเบียบของทางโรงเรียน โดยเลือกใช้บางกิจกรรม หรือเลือกใช้ทุกกิจกรรมการเสริมสร้างภาวะผู้นำ ตามที่คณะกรรมการงานกิจการนักเรียนเห็นสมควร โดยใช้พฤติกรรมของกลุ่มนักเรียนเป็นหลัก ผู้วิจัยอธิบายรายละเอียดของกิจกรรมที่จะต้องขอความร่วมมือจากคณะครูที่ปฏิบัติงานกิจการนักเรียน ชี้แจงให้เห็นความสำคัญของการเสริมสร้างภาวะผู้นำนักเรียน บทบาทหน้าที่ของคณะทำงานและนักเรียน ในขั้นตอนกระบวนการจัดกิจกรรมการเสริมสร้างภาวะผู้นำนักเรียน ซึ่งผลปรากฏว่าคณะครู และนักเรียน ยินดีให้ความร่วมมือ ในการพัฒนาภาวะผู้นำนักเรียนเป็นอย่างดีและรับฟังคำชี้แจงพร้อมทั้งได้แลกเปลี่ยนความคิดเห็น ซึ่งกันและกันเกี่ยวกับปัญหาของการบริหารงานกิจการนักเรียน ซึ่งมีขั้นตอนการดำเนินงาน ดังนี้

### 1.2 การสร้างความตระหนักและการยอมรับของคณะครูที่เกี่ยวข้องและนักเรียน

ที่เกี่ยวข้อง โดยการจัดประชุมแลกเปลี่ยนเรียนรู้หลังเลิกเรียนทุกวันจันทร์และวันพุธ วันละ 2 ชั่วโมง เพื่อแจ้งให้ครูทราบ สร้างความตระหนักและชี้แจงให้เห็นความสำคัญของการเสริมสร้างภาวะผู้นำนักเรียน แล้วร่วมกันระดมสมองวิเคราะห์เกี่ยวกับสภาพปัจจุบัน ปัญหาและความต้องการในการพัฒนาเสริมสร้างภาวะผู้นำให้กับนักเรียน ผลการดำเนินการ พบว่า สภาพปัจจุบันมีการดำเนินการเสริมสร้างภาวะผู้นำให้กับนักเรียนน้อย เนื่องจากโรงเรียนยังไม่มีรูปแบบการเสริมสร้างภาวะผู้นำนักเรียนที่ชัดเจน

### 1.3 การกำหนดบทบาทหน้าที่ของผู้มีส่วนเกี่ยวข้องในการเสริมสร้างภาวะผู้นำนักเรียน

จากการประชุมแลกเปลี่ยนเรียนรู้ของผู้บริหารและครูผู้เกี่ยวข้องกับงานกิจการนักเรียน พิจารณาร่วมกัน เห็นว่าควรมีการกำหนดบทบาทหน้าที่ของผู้มีส่วนเกี่ยวข้องทุกฝ่าย เพื่อพัฒนาภาวะผู้นำนักเรียนโดยมีการแต่งตั้งคณะกรรมการเพื่อพัฒนาและเสริมสร้างภาวะผู้นำนักเรียน มีการติดตามและประเมินผลการเสริมสร้างภาวะผู้นำนักเรียน เพื่อกำกับ ติดตามและประเมินผลการเสริมสร้างภาวะผู้นำนักเรียน ของครูที่เกี่ยวข้องกับงานกิจการนักเรียนเป็นระยะ ๆ จึงแต่งตั้งคณะกรรมการที่ปรึกษาเพื่อนำรูปแบบการเสริมสร้างภาวะผู้นำนักเรียนไปใช้อย่างต่อเนื่อง ได้แก่ คณะครูที่ปฏิบัติงานกิจการนักเรียน คณะครูที่เป็นกรรมการที่ปรึกษากิจกรรมเสริมสร้างภาวะผู้นำนักเรียน ผลการกำหนดบทบาทหน้าที่ มีดังนี้

ตาราง 33 แสดงบทบาทหน้าที่ของผู้มีส่วนเกี่ยวข้องในการเสริมสร้างภาวะผู้นำนักเรียน  
โรงเรียนศรีธาดูปัทยาาคม สังกัดสำนักงานเขตพื้นที่การศึกษามัธยมศึกษา เขต 20

ผู้รับผิดชอบ	หน้าที่ความรับผิดชอบ
1. คณะกรรมการบริหารสถานศึกษา	<ol style="list-style-type: none"> <li>1. ส่งเสริมให้มีการเสริมสร้างภาวะผู้นำนักเรียน</li> <li>2. ให้ข้อเสนอแนะเกี่ยวกับวิธีการเสริมสร้างภาวะผู้นำนักเรียน</li> </ol>
2. คณะกรรมการที่ปรึกษาการใช้รูปแบบการเสริมสร้างภาวะผู้นำนักเรียน	<ol style="list-style-type: none"> <li>1. กำหนดนโยบายการเสริมสร้างภาวะผู้นำนักเรียน และสร้างความเข้าใจให้ยึดเป็นแนวปฏิบัติ</li> <li>2. ส่งเสริม สนับสนุนการดำเนินการเสริมสร้างภาวะผู้นำให้บรรลุเป้าหมายที่กำหนดไว้</li> <li>3. มีความเข้าใจถึงวิธีการเสริมสร้างภาวะผู้นำนักเรียน ทำให้นักเรียนมีความมั่นใจและเชื่อมั่นในตนเอง</li> <li>4. ให้ความเห็นชอบ แผนและผลการดำเนินงาน การเสริมสร้างภาวะผู้นำนักเรียนและให้ข้อเสนอแนะ ในรูปแบบการจัดกิจกรรมการเสริมสร้างภาวะผู้นำนักเรียนที่เหมาะสมและปฏิบัติได้</li> </ol>
3. คณะกรรมการจัดกิจกรรมการเสริมสร้างภาวะผู้นำนักเรียน	<ol style="list-style-type: none"> <li>1. จัดทำร่างนโยบายกิจกรรมการเสริมสร้างภาวะผู้นำให้กับนักเรียน</li> <li>2. กำหนดแนวทางการดำเนินงานการเสริมสร้างภาวะผู้นำนักเรียน</li> <li>3. จัดทำคู่มือการใช้รูปแบบการเสริมสร้างภาวะผู้นำนักเรียนและพัฒนากิจกรรมการเสริมสร้างภาวะผู้นำนักเรียนให้มีความต่อเนื่องและทันสมัย</li> <li>4. รวบรวม/ระบุ/วิเคราะห์ และประเมินผลการจัดกิจกรรมการเสริมสร้างภาวะผู้นำนักเรียน</li> <li>5. จัดทำแผนการเสริมสร้างภาวะผู้นำนักเรียน</li> <li>6. รายงานผลการพัฒนากิจกรรมการเสริมสร้างภาวะผู้นำนักเรียนเสนอต่อผู้บริหารโรงเรียน</li> </ol>

ตาราง 33 (ต่อ)

ผู้รับผิดชอบ	หน้าที่ความรับผิดชอบ
4. คณะกรรมการประเมินผลการเสริมสร้างภาวะผู้นำนักเรียน	1. ประเมินผลการจัดกิจกรรมการเสริมสร้างภาวะผู้นำนักเรียน 2. ให้ข้อเสนอแนะเกี่ยวกับการจัดกิจกรรมการเสริมสร้างภาวะผู้นำนักเรียน
1. คณะกรรมการบริหารสถานศึกษา	1. ส่งเสริมให้มีการเสริมสร้างภาวะผู้นำนักเรียน 2. ให้ข้อเสนอแนะเกี่ยวกับวิธีการเสริมสร้างภาวะผู้นำนักเรียน

1.4 จัดประชุมชี้แจงคณะกรรมการจัดกิจกรรมการเสริมสร้างภาวะผู้นำนักเรียน โดยผู้วิจัยได้ชี้แจงสร้างความตระหนักและขอความร่วมมือกับคณะกรรมการที่ปรึกษาการใช้รูปแบบการเสริมสร้างภาวะผู้นำนักเรียน ดำเนินการดังนี้

#### 1.4.1 การกำหนดวัตถุประสงค์

คณะกรรมการงานกิจการนักเรียนและคณะกรรมการจัดกิจกรรมการเสริมสร้างภาวะผู้นำนักเรียน ได้แบ่งนักเรียนเป็น 2 กลุ่ม ดังนี้

กลุ่มที่ 1 นักเรียนกลุ่มสถานนักเรียน เพื่อฝึกภาวะผู้นำ มีมติให้ใช้ทุกชุดกิจกรรมและทุกกิจกรรมย่อย

กลุ่มที่ 2 เป็นนักเรียนที่มีพฤติกรรมไม่เป็นไปตามระเบียบของโรงเรียน เพื่อฝึกภาวะผู้นำและเพื่อเปลี่ยนแปลงพฤติกรรมดำเนินชีวิตให้มีความเหมาะสม คณะกรรมการมีมติให้ใช้ทุกหน่วยและทุกกิจกรรม หรือเลือกบางกิจกรรมที่เหมาะสมกับการปรับพฤติกรรมของนักเรียน

กรณีที่นักเรียนมีพฤติกรรมที่เกี่ยวข้องกับสิ่งเสพติดคณะกรรมการจัดกิจกรรมการเสริมสร้างภาวะผู้นำ เสนอแนะให้ส่งองค์รภายนอกดูแลร่วมกับสถานศึกษาและอาจจะใช้บางกิจกรรมเพื่อเสริมสร้างภาวะผู้นำให้กับนักเรียน

1.4.2 การระบุกิจกรรมที่จะต้องเสริมสร้างภาวะผู้นำนักเรียน โดยคณะกรรมการงานกิจการนักเรียนและคณะกรรมการจัดกิจกรรมการเสริมสร้างภาวะผู้นำนักเรียน ดังนี้

การจัดกิจกรรมเสริมสร้างภาวะผู้นำนักเรียน  
โรงเรียนศรีธาดูปัทยาาคม สำนักงานเขตพื้นที่การศึกษามัธยมศึกษา เขต 20

---

วันที่ 1 กิจกรรมการเสริมสร้างภาวะผู้นำ ชุดกิจกรรมที่ 1 (มิตรภาพสัมพันธ์ฉันและเธอ)

08.00 น. – 09.00 น. ลงทะเบียนและทดสอบก่อนการฝึกอบรม

09.00 น. – 09.30 น. พิธีเปิดและปฐมนิเทศการจัดกิจกรรม

09.30 น. – 10.00 น. กิจกรรมสร้างความคุ้นเคย

10.00 น. – 10.30 น. พักรับประทานอาหารว่าง

10.30 น. – 12.00 น. ความรู้เกี่ยวกับภาวะผู้นำ

12.00 น. – 13.30 น. พักรับประทานอาหารกลางวัน

13.30 น. – 14.30 น. กิจกรรมที่ 1 มนุษย์สัมพันธ์

14.30 น. – 15.30 น. กิจกรรมที่ 2 ความเชื่อมั่นในตนเอง

15.30 น. – 15.45 น. พักรับประทานอาหารว่าง

15.45 น. – 16.45 น. กิจกรรมที่ 3 ทักษะการแก้ปัญหา

16.45 น. – 17.45 น. ทำภารกิจส่วนตัว

17.45 น. – 18.45 น. รับประทานอาหารเย็น

18.45 น. – 19.00 น. กิจกรรมสร้างความคุ้นเคย

19.00 น. – 20.00 น. สรุป-ทดสอบประจำหน่วย

20.00 น. – 20.30 น. สวดมนต์ไหว้พระ

21.00 น. เป็นต้นไปเข้านอน

วันที่ 2 กิจกรรมการเสริมสร้างภาวะผู้นำ ชุดกิจกรรมที่ 2 (คุณธรรมนำชีวิต)

05.00 น. – 06.00 น. กิจกรรมกายบริหาร

06.00 น. – 07.00 น. ทำภารกิจส่วนตัว

07.00 น. – 08.30 น. รับประทานอาหารเช้า

08.30 น. – 09.00 น. กิจกรรมเตรียมความพร้อม

09.00 น. – 10.00 น. กิจกรรมที่ 4 ความซื่อสัตย์

10.00 น. – 10.30 น. พักรับประทานอาหารว่าง

10.30 น. – 11.30 น. กิจกรรมที่ 5 ความเสียสละ

11.30 น. – 13.00 น. พักรับประทานอาหารกลางวัน

13.00 น. – 14.30 น. กิจกรรมที่ 6 ความรับผิดชอบ

14.30 น. – 15.00 น. พักรับประทานอาหารว่าง

- 15.00 น. – 15.30 น. กิจกรรมสร้างความคุ้นเคย  
 15.30 น. – 16.30 น. กิจกรรมกลุ่มศึกษากรณีตัวอย่างจากใบความรู้และทำใบงาน  
 16.30 น. – 17.30 น. ทำภารกิจส่วนตัว  
 17.30 น. – 18.00 น. รับประทานอาหารเย็น  
 18.00 น. – 19.30 น. สรุป-ทดสอบประจำหน่วย  
 19.30 น. – 20.30 น. ศึกษากรณีตัวอย่าง  
 20.30 น. – 21.00 น. สวดมนต์ไหว้พระ  
 21.00 น. เป็นต้นไปเข้านอน

วันที่ 3 กิจกรรมการเสริมสร้างภาวะผู้นำ ชุดกิจกรรมที่ 3 (มองกว้าง คิดไกล ใฝ่รู้)

- 05.00 น. – 06.00 น. กิจกรรมกายบริหาร  
 06.00 น. – 07.00 น. ทำภารกิจส่วนตัว  
 07.00 น. – 08.30 น. รับประทานอาหารเช้า  
 08.30 น. – 09.00 น. กิจกรรมเตรียมความพร้อม  
 08.30 น. – 10.00 น. กิจกรรมที่ 7 ความคิดริเริ่มสร้างสรรค์  
 10.00 น. – 10.30 น. พักรับประทานอาหารว่าง  
 10.30 น. – 11.00 น. กิจกรรมนันทนาการ  
 11.00 น. – 12.00 น. ศึกษากรณีตัวอย่าง  
 12.00 น. – 13.00 น. พักรับประทานอาหารกลางวัน  
 13.00 น. – 14.00 น. ศึกษากรณีตัวอย่าง  
 14.00 น. – 15.00 น. สรุป-ทดสอบประจำหน่วย  
 15.00 น. – 15.30 น. พักรับประทานอาหารว่าง  
 15.30 น. – 16.30 น. ทดสอบหลังการฝึกอบรม  
 16.30 น. – 17.00 น. กิจกรรมอำลาและพิธีปิดการจัดกิจกรรมการเสริมสร้างภาวะผู้นำ

นักเรียน

- 17.00 น. เดินทางกลับบ้านโดยสวัสดิภาพ

\*\*\* หมายเหตุเวลาอาจเปลี่ยนแปลงได้ตามความเหมาะสม

2. ขั้นตอนการปฏิบัติการ (Do : D) มีผลการดำเนินการ ดังนี้

ผู้วิจัยประชุมร่วมกับคณะกรรมการจัดกิจกรรมการเสริมสร้างภาวะผู้นำนักเรียน  
 ร่วมกันกำหนดวิธีการนำกิจกรรมเสริมสร้างภาวะผู้นำนักเรียนไปใช้ ดังนี้

ชุดกิจกรรมที่ 1 มิตรภาพสัมพันธ์ฉันและเธอ

กิจกรรมที่ 1 มนุษย์สัมพันธ์

กิจกรรมที่ 2 ความเชื่อมั่นในตนเอง

กิจกรรมที่ 3 ทักษะการแก้ปัญหา

การนำกิจกรรมที่ 1-3 ไปใช้เพื่อฝึกภาวะผู้นำนักเรียนกลุ่มสถานักเรียนและนักเรียนที่มีพฤติกรรมไม่เป็นไปตามระเบียบของโรงเรียน โดยให้คณะกรรมการที่เกี่ยวข้องนำเสนอ

ชุดกิจกรรมที่ 2 คุณธรรมนำชีวิต

กิจกรรมที่ 4 ความซื่อสัตย์

กิจกรรมที่ 5 ความเสียสละ

กิจกรรมที่ 6 ความรับผิดชอบ

การนำกิจกรรมที่ 4-6 ไปใช้เพื่อฝึกภาวะผู้นำนักเรียนกลุ่มสถานักเรียนใหม่และคณะสัรวมทั้งใช้ฝึกนักเรียนที่มีพฤติกรรมไม่เป็นไปตามระเบียบของโรงเรียน โดยให้คณะกรรมการที่เกี่ยวข้องนำเสนอ สำหรับกิจกรรมที่ 4-6 หน่วยที่ 2 คุณธรรมนำชีวิต หากจะนำไปใช้กับนักเรียนที่มีพฤติกรรมไม่เป็นไปตามระเบียบของโรงเรียนให้มีการขยายการจัดกิจกรรมออกเป็น 2 วัน โดยใช้พระวิทยากร ทั้งนี้การเสือกวัดเพื่อใช้จัดกิจกรรมให้เป็นไปตามที่คณะกรรมการบริหารกิจการนักเรียนมีมติเห็นชอบ โดยปรับกิจกรรมการเสริมสร้างภาวะผู้นำ ดังนี้

วันที่ 1 กิจกรรมการเสริมสร้างภาวะผู้นำ ชุดกิจกรรมที่ 2 (คุณธรรมนำชีวิต)

08.00 น. – 08.30 น. พระวิทยากรแนะนำรูปแบบการจัดกิจกรรมประจำวัน

08.30 น. – 09.00 น. กิจกรรมเตรียมความพร้อม

09.00 น. – 10.00 น. กิจกรรมที่ 4 ความซื่อสัตย์

10.00 น. – 10.30 น. พักรับประทานอาหารว่าง

10.30 น. – 11.30 น. ศึกษากรณีตัวอย่าง

11.30 น. – 13.00 น. พักรับประทานอาหารกลางวัน

13.00 น. – 14.30 น. กิจกรรมที่ 6 ความรับผิดชอบ

14.30 น. – 15.00 น. พักรับประทานอาหารว่าง

15.00 น. – 16.30 น. กิจกรรมกลุ่มศึกษากรณีตัวอย่าง

16.30 น. – 17.30 น. ทำภารกิจส่วนตัว

17.30 น. – 18.30 น. รับประทานอาหารเย็น

18.30 น. – 19.00 น. ทำวัตรเย็น

19.00 น. – 20.00 น. สรุปกิจกรรม

20.00 น. – 21.00 น. ศึกษากรณีตัวอย่าง/นั่งสมาธิ

21.00 น. – 21.30 น. สวดมนต์ไหว้พระ

21.30 น. เป็นต้นไปเข้านอน

วันที่ 2 กิจกรรมการเสริมสร้างภาวะผู้นำ ชุดกิจกรรมที่ 2 (คุณธรรมนำชีวิต)

- 05.00 น. – 06.00 น. กิจกรรมทำวัตรเช้า
  - 06.00 น. – 06.30 น. กายบริหาร
  - 06.30 น. – 07.30 น. ทำภารกิจส่วนตัว
  - 07.30 น. – 08.30 น. รับประทานอาหารเช้า
  - 08.30 น. – 09.00 น. พระวิทยากรแนะนำรูปแบบการจัดกิจกรรมประจำวัน
  - 09.00 น. – 10.00 น. กิจกรรมที่ 5 ความรับผิดชอบ
  - 10.00 น. – 10.30 น. พักรับประทานอาหารว่าง
  - 10.30 น. – 11.30 น. ศึกษากรณีตัวอย่าง
  - 11.30 น. – 13.00 น. พักรับประทานอาหารกลางวัน
  - 13.00 น. – 14.30 น. กิจกรรมกลุ่มศึกษากรณีตัวอย่าง
  - 14.30 น. – 15.00 น. พักรับประทานอาหารว่าง
  - 15.00 น. – 16.30 น. กิจกรรมกลุ่มศึกษากรณีตัวอย่าง
  - 16.30 น. – 17.00 น. สรุปกิจกรรม/กิจกรรมอำลาและพิธีปิดการจัดกิจกรรม
- การเสริมสร้างภาวะผู้นำนักเรียน

\*\*\*หมายเหตุ เวลาตารางอาจเปลี่ยนแปลงได้ตามความเหมาะสม

ชุดกิจกรรมที่ 3 มองกว้าง คิดไกล ใฝ่รู้

กิจกรรมที่ 7 วิสัยทัศน์แห่งผู้นำ

การนำกิจกรรมที่ 7 ไปใช้เพื่อฝึกภาวะผู้นำนักเรียนกลุ่มสถานักเรียนใหม่และคณะสี รวมทั้งใช้ฝึกนักเรียนที่มีพฤติกรรมไม่เป็นไปตามระเบียบของโรงเรียน โดยให้คณะกรรมการที่เกี่ยวข้อง นำเสนอพิจารณาจัดกิจกรรมเสริมสร้างภาวะผู้นำ โดยใช้เวลาในการจัดกิจกรรม หน่วยที่ 3 มองกว้าง คิดไกล ใฝ่รู้ ร่วมกับ หน่วยที่ 2 คุณธรรมนำชีวิต โรงเรียนให้มีการขยายการจัดกิจกรรมออกเป็น 3 วัน 2 คืน ดังนี้

วันที่ 1 กิจกรรมการเสริมสร้างภาวะผู้นำ หน่วยที่ 2 (คุณธรรมนำชีวิต)

- 08.00 น. – 08.30 น. พระวิทยากรแนะนำรูปแบบการจัดกิจกรรมประจำวัน
- 08.30 น. – 09.00 น. กิจกรรมเตรียมความพร้อม
- 09.00 น. – 10.00 น. กิจกรรมที่ 4 ความซื่อสัตย์
- 10.00 น. – 10.30 น. พักรับประทานอาหารว่าง
- 10.30 น. – 11.30 น. ศึกษากรณีตัวอย่าง
- 11.30 น. – 13.00 น. พักรับประทานอาหารกลางวัน
- 13.00 น. – 14.30 น. กิจกรรมที่ 6 ความรับผิดชอบ

- 14.30 น. – 15.00 น. พักรับประทานอาหารว่าง
- 15.00 น. – 16.30 น. กิจกรรมกลุ่มศึกษาระณีตัวอย่าง
- 16.30 น. – 17.30 น. ทำภารกิจส่วนตัว
- 17.30 น. – 18.30 น. รับประทานอาหารเย็น
- 18.30 น. – 19.00 น. ทำวัตรเย็น
- 19.00 น. – 20.00 น. สรุปกิจกรรม
- 20.00 น. – 21.00 น. ศึกษากรณีตัวอย่าง/นั่งสมาธิ
- 21.00 น. – 21.30 น. สวดมนต์ไหว้พระ
- 21.30 น. เป็นต้นไปเข้านอน
- วันที่ 2 กิจกรรมการเสริมสร้างภาวะผู้นำ ชุดกิจกรรมที่ 2 (คุณธรรมนำชีวิต)
- 05.00 น. – 06.00 น. กิจกรรมทำวัตรเช้า
- 06.00 น. – 06.30 น. กายบริหาร
- 06.30 น. – 07.30 น. ทำภารกิจส่วนตัว
- 07.30 น. – 08.30 น. รับประทานอาหารเช้า
- 08.30 น. – 09.00 น. พระวิทยากรแนะนำรูปแบบการจัดกิจกรรมประจำวัน
- 09.00 น. – 10.00 น. กิจกรรมที่ 5 ความรับผิดชอบ
- 10.00 น. – 10.30 น. พักรับประทานอาหารว่าง
- 10.30 น. – 11.30 น. ศึกษากรณีตัวอย่าง
- 11.30 น. – 13.00 น. พักรับประทานอาหารกลางวัน
- 13.00 น. – 14.30 น. กิจกรรมกลุ่มศึกษาระณีตัวอย่าง
- 14.30 น. – 15.00 น. พักรับประทานอาหารว่าง
- 15.00 น. – 16.30 น. กิจกรรมกลุ่มศึกษาระณีตัวอย่าง
- 16.30 น. – 17.30 น. ทำภารกิจส่วนตัว
- 17.30 น. – 18.30 น. บำเพ็ญประโยชน์
- 18.30 น. – 19.00 น. ทำวัตรเย็น
- 19.00 น. – 20.00 น. สรุปกิจกรรม
- 20.00 น. – 21.00 น. ศึกษากรณีตัวอย่าง/นั่งสมาธิ
- 21.00 น. – 21.30 น. สวดมนต์ไหว้พระ
- 21.30 น. เป็นต้นไปเข้านอน
- วันที่ 3 กิจกรรมการเสริมสร้างภาวะผู้นำ ชุดกิจกรรมที่ 3 (มองกว้าง คิดไกล ใฝ่รู้)
- 05.00 น. – 06.00 น. กิจกรรมทำวัตรเช้า



- 06.00 น. – 06.30 น. กายบริหาร  
06.30 น. – 07.30 น. ทำภารกิจส่วนตัว  
07.30 น. – 08.30 น. รับประทานอาหารเช้า  
08.30 น. – 09.00 น. พระวิทยากรแนะนำรูปแบบการจัดกิจกรรมประจำวัน  
09.00 น. – 10.00 น. กิจกรรมที่ 7 วิสัยทัศน์แห่งผู้นำ  
10.00 น. – 10.30 น. พักรับประทานอาหารว่าง  
10.30 น. – 11.30 น. ศึกษากรณีตัวอย่าง  
11.30 น. – 13.00 น. พักรับประทานอาหารกลางวัน  
13.00 น. – 14.30 น. กิจกรรมสัมพันธ์  
14.30 น. – 15.00 น. พักรับประทานอาหารว่าง  
15.00 น. – 16.30 น. ปฏิบัติกิจกรรมที่ได้รับมอบหมาย  
16.30 น. – 17.30 น. สรุปกิจกรรม/กิจกรรมอำลาและ  
พิธีปิดการจัดกิจกรรมการเสริมสร้างภาวะผู้นำนักเรียน

\*\*\*หมายเหตุ เวลาอาจเปลี่ยนแปลงได้ตามความเหมาะสม

ตาราง 34 ผลของการเสริมสร้างภาวะผู้นำนักเรียนตามกิจกรรมการเสริมสร้างภาวะผู้นำ

กิจกรรม	วัตถุประสงค์	ขั้นตอนกิจกรรม	ผลลัพธ์
กิจกรรมที่ 1 มนุษยสัมพันธ์	<ol style="list-style-type: none"> <li>1. เพื่อทำความรู้จักคุ้นเคยกันเมื่อแรกพบ</li> <li>2. เพื่อเปิดโอกาสให้ทุกคนได้สนิทสนมกันเร็วขึ้นกว่าที่จะได้ทำความรู้จักกันเอง</li> <li>3. เพื่อเสริมสร้างบรรยากาศที่เป็นมิตรในการฝึกอบรม</li> <li>4. เพื่อความสนุกสนานบันเทิงแก่ผู้เข้าอบรม</li> <li>5. เพื่อให้เกิดความกล้าที่จะแสดงออกและกล้าแสดงความคิดเห็นต่อกลุ่ม</li> </ol>	<ol style="list-style-type: none"> <li>1. ชี้นำ</li> <li>2. ขั้นกิจกรรม</li> <li>3. ขั้นวิเคราะห์</li> <li>4. ขั้นสรุป</li> <li>5. ขั้นประเมินผล</li> </ol>	นักเรียนเป็น ผู้มีมนุษยสัมพันธ์ที่ดี
กิจกรรมที่ 2 ความเชื่อมั่นในตนเอง	<ol style="list-style-type: none"> <li>1. เพื่อสร้างความเชื่อมั่นในตนเองให้กับนักเรียน</li> <li>2. เพื่อให้นักเรียนรู้ถึงผลดีของการมีความเชื่อมั่นในตนเอง</li> </ol>	<ol style="list-style-type: none"> <li>1. ชี้นำ</li> <li>2. ขั้นกิจกรรม</li> <li>3. ขั้นวิเคราะห์</li> <li>4. ขั้นสรุป</li> <li>5. ขั้นประเมินผล</li> </ol>	นักเรียนมีความเชื่อมั่น ในตนเองและ กล้าแสดงออก
กิจกรรมที่ 3 ทักษะการแก้ปัญหา	เพื่อให้นักเรียนสามารถแก้ปัญหาได้อย่างเหมาะสมกับสถานการณ์	<ol style="list-style-type: none"> <li>1. ชี้นำ</li> <li>2. ขั้นกิจกรรม</li> <li>3. ขั้นวิเคราะห์</li> <li>4. ขั้นสรุป</li> <li>5. ขั้นประเมินผล</li> </ol>	นักเรียนสามารถคิด แก้ปัญหาในการดำเนิน ชีวิต
กิจกรรมที่ 4 ความซื่อสัตย์สุจริต	<ol style="list-style-type: none"> <li>1. เพื่อสร้างความตระหนักเรื่อง ความซื่อสัตย์ให้กับนักเรียน</li> <li>2. เพื่อให้นักเรียนรู้ถึงผลดีของคุณธรรมความซื่อสัตย์</li> </ol>	<ol style="list-style-type: none"> <li>1. ชี้นำ</li> <li>2. ขั้นกิจกรรม</li> <li>3. ขั้นวิเคราะห์</li> <li>4. ขั้นสรุป</li> <li>5. ขั้นประเมินผล</li> </ol>	นักเรียนมีความซื่อสัตย์ สุจริต
กิจกรรมที่ 5 ความเสียสละ	<ol style="list-style-type: none"> <li>1. เพื่อสร้างความตระหนักเรื่อง ความเสียสละ</li> <li>2. เพื่อให้นักเรียนรู้ถึงผลดีของคุณธรรมความเสียสละ</li> </ol>	<ol style="list-style-type: none"> <li>1. ชี้นำ</li> <li>2. ขั้นกิจกรรม</li> <li>3. ขั้นวิเคราะห์</li> <li>4. ขั้นสรุป</li> <li>5. ขั้นประเมินผล</li> </ol>	นักเรียนมีความเสียสละ

ตาราง 34 (ต่อ)

กิจกรรม	วัตถุประสงค์	ขั้นตอนกิจกรรม	ผลลัพธ์
กิจกรรมที่ 6 ความรับผิดชอบ	เพื่อให้นักเรียนรู้ถึงผลดีของการมีความรับผิดชอบและผลเสียของการไม่มีความรับผิดชอบ	1. ชี้นำ 2. ขั้นกิจกรรม 3. ขั้นวิเคราะห์ 4. ขั้นสรุป 5. ขั้นประเมินผล	นักเรียนมีความรับผิดชอบ
กิจกรรมที่ 7 วิสัยทัศน์แห่งผู้นำ	1. เพื่อให้นักเรียนตั้งใจปฏิบัติงานที่ได้รับมอบหมายและรู้จักการทำงานอย่างมีขั้นตอน 2. เพื่อให้นักเรียนรู้ถึงผลดีของการรับผิดชอบต่องานที่ได้รับมอบหมายและผลเสียที่เกิดขึ้นในการไม่รับผิดชอบต่องานที่ได้รับมอบหมาย	1. ชี้นำ 2. ขั้นกิจกรรม 3. ขั้นวิเคราะห์ 4. ขั้นสรุป 5. ขั้นประเมินผล	- นักเรียนมีความคิดริเริ่มสร้างสรรค์ - นักเรียนมีวิสัยทัศน์สามารถวางแผนการดำเนินชีวิตได้ - นักเรียนเป็นบุคคลแห่งการเรียนรู้

3. ขั้นตอนการตรวจสอบ (Check : C) ผู้วิจัยร่วมกับคณะกรรมการจัดกิจกรรมและคณะครูงานกิจการนักเรียน ร่วมกันประชุมเพื่อประเมินผลการจัดกิจกรรม เพื่อรับทราบปัญหาในการจัดกิจกรรมการเสริมสร้างภาวะผู้นำนักเรียนที่ซึ่งเป็นอุปสรรคต่อประสิทธิภาพและคุณภาพของการทำงาน พบว่า

1) ในขั้นตอนการดำเนินกิจกรรมการเสริมสร้างภาวะผู้นำนักเรียน พบว่า อุปสรรคมีไม่เพียงพอกับจำนวนนักเรียนที่เข้าร่วมกิจกรรม

2) คณะกรรมการจัดกิจกรรมและคณะครูงานกิจการนักเรียนมีความเห็นว่า ควรมีการพัฒนากิจกรรมอย่างสม่ำเสมอ

3) คณะกรรมการจัดกิจกรรมและคณะครูงานกิจการนักเรียนมีความเห็นว่า ควรประชุมกิจกรรมสัมพันธ์ให้ผู้ปกครองและชุมชนได้รับทราบ

4) คณะกรรมการจัดกิจกรรมและคณะครูงานกิจการนักเรียนมีความเห็นว่า ควรเพิ่มคณะครูดูแลนักเรียนและร่วมกิจกรรมกับนักเรียนในบางกิจกรรม

4. ขั้นตอนการปรับปรุง (Act : A) ผู้วิจัยร่วมกับคณะกรรมการจัดกิจกรรมและคณะครูงานกิจการนักเรียนประชุมร่วมกันเพื่อนำข้อมูลที่เป็นอุปสรรคต่อการจัดกิจกรรมนำมาวิเคราะห์

และดำเนินการแก้ไขปัญหาที่เกิดขึ้นหลังจากได้ทำการตรวจสอบ ดังนี้

- 1) ในขั้นตอนการดำเนินกิจกรรมการเสริมสร้างภาวะผู้นำนักเรียน ให้เพิ่มงบประมาณสำหรับการจัดกิจกรรมเสริมสร้างภาวะผู้นำนักเรียน
- 2) ให้คณะกรรมการจัดกิจกรรมและคณะครูงานกิจการปรึกษาหารือเพื่อเพิ่มกิจกรรมการเสริมสร้างภาวะผู้นำนักเรียน
- 3) ดำเนินการประชาสัมพันธ์สัมพันธ์กิจกรรม ให้ผู้ปกครองและชุมชนได้รับทราบ และเชิญให้ผู้ปกครองร่วมกิจกรรมกับนักเรียนในกรณีการเสริมสร้างภาวะผู้นำให้กับนักเรียนกลุ่มที่ 2 คือ กลุ่มที่มีพฤติกรรมไม่เป็นไปตามระเบียบของโรงเรียน
- 4) หากมีการใช้กิจกรรมการเสริมสร้างภาวะผู้นำนักเรียน ให้มีการแต่งตั้งครูดูแลนักเรียนเพิ่มขึ้นและร่วมกิจกรรมกับนักเรียน

ตาราง 35 แสดงผลการทดสอบความรู้และความเข้าใจเกี่ยวกับภาวะผู้นำนักเรียนรายบุคคล

ก่อนและหลังการเสริมสร้างภาวะผู้นำนักเรียนโรงเรียนศรีธำตุพิทยาคม สำนักงานเขตพื้นที่การศึกษามัธยมศึกษา เขต 20 สังกัดสำนักงานคณะกรรมการการศึกษาขั้นพื้นฐาน

คนที่	คะแนนก่อนพัฒนา (30)	ร้อยละ	คะแนนหลังพัฒนา (30)	ร้อยละ
1	12	40.00	24	80.00
2	14	46.67	26	86.67
3	12	40.00	25	83.33
4	11	36.67	25	83.33
5	10	33.33	25	83.33
6	15	50.00	27	90.00
7	16	53.33	25	83.33
8	16	53.33	24	80.00
9	17	56.67	25	83.33
10	18	60.00	25	83.33
11	19	63.33	24	80.00
12	17	56.67	26	86.67
13	16	53.33	25	83.33
14	11	36.67	24	80.00
15	16	53.33	25	83.33
16	18	60.00	26	86.67
17	18	60.00	27	90.00

ตาราง 35 (ต่อ)

คนที่	คะแนนก่อนพัฒนา (30)	ร้อยละ	คะแนนหลังพัฒนา (30)	ร้อยละ
18	17	56.67	25	83.33
19	17	56.67	25	83.33
20	14	46.67	24	80.00
26	16	53.33	24	80.00
27	14	46.67	24	80.00
28	12	40.00	25	83.33
29	15	50.00	27	90.00
30	13	43.33	28	93.33
31	12	40.00	29	96.67
32	15	50.00	27	90.00
33	14	46.67	24	80.00
34	16	53.33	25	83.33
35	17	56.67	26	86.67
36	12	40.00	25	83.33
37	13	43.33	24	80.00
38	15	50.00	25	83.33
39	14	46.67	26	86.67
40	12	40.00	24	80.00
41	13	43.33	25	83.33
42	12	40.00	25	83.33
43	14	46.67	24	80.00
44	15	50.00	24	80.00
45	15	50.00	25	83.33
46	17	56.67	25	83.33
47	13	43.33	25	83.33
48	12	40.00	24	80.00
49	13	43.33	24	80.00
50	14	46.67	25	83.33
51	13	43.33	24	80.00
<b>รวม</b>	<b>730</b>		<b>1,281</b>	
<b>เฉลี่ย</b>	<b>14.31</b>		<b>25.12</b>	

จากตาราง 35 ผลการทดสอบคะแนนรายบุคคลของนักเรียน พบว่า นักเรียนมีคะแนน ก่อนพัฒนาได้คะแนนเฉลี่ย 14.31 จากคะแนนเต็ม 30 คะแนน คิดเป็นร้อยละ 47.71 และมีคะแนน หลังการพัฒนาได้คะแนนเฉลี่ย 25.12 จากคะแนนเต็ม 30 คะแนน คิดเป็นร้อยละ 83.73 แสดงว่า นักเรียนมีคะแนนหลังได้รับการเสริมสร้างภาวะผู้นำนักเรียนสูงกว่าก่อนได้รับการเสริมสร้างภาวะผู้นำ นักเรียนและผ่านเกณฑ์การประเมิน ร้อยละ 80 ทุกคน

ตาราง 36 แสดงผลการสังเกตพฤติกรรมภาวะผู้นำนักเรียนหลังการเสริมสร้างภาวะผู้นำนักเรียน

โรงเรียนศรีธาตุพิทยาคม สำนักงานเขตพื้นที่การศึกษามัธยมศึกษา เขต 20

สังกัดสำนักงานคณะกรรมการการศึกษาขั้นพื้นฐาน จำนวนนักเรียน 51 คน

คนที่	พฤติกรรมภาวะผู้นำนักเรียน/คะแนน							รวมคะแนน	คิดเป็นร้อยละ
	1. ด้านมนุษยสัมพันธ์	2. ด้านความเชื่อมั่นในตนเอง	3. ด้านความซื่อสัตย์สุจริต	4. ด้านทักษะการแก้ปัญหา	5. ด้านความเสียสละ	6. ด้านความรับผิดชอบ	7. ด้านวิสัยทัศน์แห่งผู้นำ		
	(30)	(21)	(15)	(24)	(12)	(21)	(33)	(156)	
1	25	19	14	17	12	18	28	133	85.26
2	24	18	13	18	11	16	27	127	81.41
3	25	19	14	19	12	18	28	135	86.54
4	25	19	14	18	12	18	28	134	85.90
5	26	17	12	19	10	17	28	129	82.69
6	26	19	12	20	11	19	26	133	85.26
7	24	17	13	21	10	18	25	128	82.05
8	24	16	12	21	10	16	26	125	80.13
9	25	17	13	21	11	17	28	132	84.62
10	27	17	13	21	11	17	28	134	85.90
11	26	19	12	20	10	16	30	133	85.26
12	24	16	12	20	10	16	27	125	80.13
13	26	17	12	20	10	17	27	129	82.69
14	25	17	12	20	10	17	28	129	82.69
15	25	17	12	20	9	17	27	127	81.41

ตาราง 36 (ต่อ)

คนที่	พฤติกรรมภาวะผู้นำนักเรียน/คะแนน							รวมคะแนน	คิดเป็นร้อยละ
	1. ด้านมนุษยสัมพันธ์	2. ด้านความเชื่อมั่นในตนเอง	3. ด้านความซื่อสัตย์สุจริต	4. ด้านทักษะการแก้ปัญหา	5. ด้านความเสียสละ	6. ด้านความรับผิดชอบ	7. ด้านวิสัยทัศน์แห่งผู้นำ		
	(30)	(21)	(15)	(24)	(12)	(21)	(33)		
16	27	18	12	23	9	18	29	136	87.18
17	27	18	12	22	9	18	29	135	86.54
18	28	19	13	23	10	19	30	142	91.03
19	27	19	13	22	10	19	30	140	89.74
20	26	19	13	21	10	19	29	137	87.82
21	25	18	12	19	9	18	28	129	82.69
22	24	17	11	19	10	18	29	128	82.05
23	23	18	10	20	10	20	26	127	81.41
24	24	20	10	21	11	19	25	130	83.33
25	23	19	12	20	11	20	25	130	83.33
26	25	19	12	19	12	19	27	133	85.26
27	25	19	12	20	12	19	27	134	85.90
28	26	20	12	22	12	20	29	141	90.38
29	25	19	11	22	11	19	28	135	86.54
30	25	18	12	19	9	17	28	128	82.05
31	25	18	13	18	10	17	28	129	82.69
32	28	18	13	18	9	17	27	130	83.33
33	27	19	14	19	10	18	29	136	87.18
34	26	18	13	18	9	18	28	130	83.33
35	25	16	11	19	8	16	27	122	78.21
36	28	19	14	23	11	19	31	145	92.95
37	26	17	13	21	10	17	29	133	85.26
38	28	18	14	21	12	19	31	143	91.67
39	26	16	12	20	10	17	29	130	83.33

ตาราง 36 (ต่อ)

คนที่	พฤติกรรมภาวะผู้นำนักเรียน/คะแนน							รวมคะแนน	คิดเป็นร้อยละ
	1. ด้านมนุษยสัมพันธ์	2. ด้านความเชื่อมั่นในตนเอง	3. ด้านความซื่อสัตย์สุจริต	4. ด้านทักษะการแก้ปัญหา	5. ด้านความเสียสละ	6. ด้านความรับผิดชอบ	7. ด้านวิสัยทัศน์แห่งผู้นำ		
	(30)	(21)	(15)	(24)	(12)	(21)	(33)		
40	26	17	13	19	11	18	29	133	85.26
41	25	16	12	19	10	17	28	127	81.41
42	25	17	12	20	10	18	27	129	82.69
43	27	18	14	21	11	19	29	139	89.10
44	27	20	14	22	12	20	29	144	92.31
45	26	17	12	19	10	19	28	131	83.97
46	27	18	12	20	10	20	29	136	87.18
47	25	20	12	17	9	18	29	130	83.33
48	28	19	12	18	8	16	27	128	82.05
49	27	19	13	18	9	17	30	133	85.26
50	27	18	12	19	8	18	30	132	84.62
51	26	19	13	20	10	19	29	136	87.18
<b>รวม</b>	<b>1325</b>	<b>925</b>	<b>631</b>	<b>1014</b>	<b>508</b>	<b>927</b>	<b>1446</b>	<b>6,776</b>	
<b>ค่าเฉลี่ย</b>	<b>25.98</b>	<b>18.14</b>	<b>12.37</b>	<b>19.88</b>	<b>9.96</b>	<b>18.18</b>	<b>28.35</b>	<b>132.86</b>	
<b>SD</b>	<b>1.29</b>	<b>1.17</b>	<b>0.94</b>	<b>1.52</b>	<b>1.11</b>	<b>1.18</b>	<b>1.32</b>	<b>5.34</b>	
<b>ร้อยละ</b>	<b>81.19</b>	<b>86.37</b>	<b>82.48</b>	<b>82.84</b>	<b>83.01</b>	<b>86.55</b>	<b>85.92</b>	<b>85.17</b>	

จากตาราง 36 ผลการสังเกตพฤติกรรมหลังจากได้รับการเสริมสร้างภาวะผู้นำนักเรียน พบว่านักเรียนมีพฤติกรรมที่แสดงออกถึงภาวะผู้นำ คะแนนประเมินรวม 6,776 คะแนน จากคะแนนประเมินเต็มรวม 7,956 ได้คะแนนเฉลี่ยรวม 132.86 คะแนน คิดเป็นร้อยละ 85.17 และผ่านเกณฑ์ร้อยละ 80 ทุกคน



ตาราง 37 แสดงค่าเฉลี่ยและส่วนเบี่ยงเบนมาตรฐาน ผลการประเมินความพึงพอใจของนักเรียน  
ที่เข้าร่วมกิจกรรมเสริมสร้างภาวะผู้นำนักเรียนโรงเรียนศรีธาตุพิทยาคม สำนักงานเขตพื้นที่  
การศึกษามัธยมศึกษา เขต 20 สังกัดสำนักงานคณะกรรมการการศึกษาขั้นพื้นฐาน

รายการประเมิน	$\bar{x}$	S.D.	ระดับความพึงพอใจ
<b>1. ขั้นตอนการดำเนินกิจกรรม</b>			
1) ขั้นนำ	4.14	.63	มาก
2) ขั้นกิจกรรม	4.20	.66	มาก
3) ขั้นวิเคราะห์	4.39	.49	มาก
4) ขั้นสรุป	4.22	.45	มาก
5) ขั้นประเมินผล	4.14	.78	มาก
<b>2. วิธีการเสริมสร้างภาวะผู้นำ</b>			
1) การอภิปรายกลุ่ม	4.65	.48	มากที่สุด
2) กรณีตัวอย่าง	4.24	.41	มาก
3) เกม	4.65	.48	มากที่สุด
<b>3. กิจกรรมการเสริมสร้างภาวะผู้นำนักเรียน</b>			
1) กิจกรรมมนุษยสัมพันธ์	4.63	.48	มากที่สุด
2) กิจกรรมความเชื่อมั่นในตนเอง	4.73	.45	มากที่สุด
3) กิจกรรมทักษะการแก้ปัญหา	4.29	.83	มาก
4) กิจกรรมความซื่อสัตย์	4.18	.59	มาก
5) กิจกรรมความเสียสละ	4.47	.50	มาก
6) กิจกรรมความรับผิดชอบ	4.67	.47	มากที่สุด
7) กิจกรรมวิสัยทัศน์แห่งผู้นำ	4.49	.50	มาก
<b>เฉลี่ยรวม</b>	<b>4.42</b>	<b>.15</b>	<b>มาก</b>

จากตาราง 37 พบว่า นักเรียนที่เข้าร่วมกิจกรรมเสริมสร้างภาวะผู้นำนักเรียน ตามรูปแบบ  
การเสริมสร้างภาวะผู้นำนักเรียนโรงเรียนศรีธาตุพิทยาคม สำนักงานเขตพื้นที่การศึกษามัธยมศึกษา  
เขต 20 สังกัด สำนักงานคณะกรรมการการศึกษาขั้นพื้นฐาน มีความพึงพอใจต่อกิจกรรมเสริมสร้าง  
ภาวะผู้นำนักเรียนโดยรวม อยู่ในระดับมาก (ค่าเฉลี่ย 4.42) เมื่อพิจารณาขั้นตอนการดำเนินกิจกรรม  
พบว่า ขั้นวิเคราะห์ นักเรียนมีความพึงพอใจอยู่ในระดับมาก (ค่าเฉลี่ย 4.39) รองลงมา คือ ขั้นสรุป  
นักเรียนมีความพึงพอใจในระดับมาก (ค่าเฉลี่ย 4.22) ขั้นกิจกรรม (ค่าเฉลี่ย 4.20) ตามลำดับ ขั้นนำ

และชั้นประเมินผล นักเรียนมีความพึงพอใจอยู่เป็นระดับมาก โดยมีค่าเฉลี่ยเท่ากับ 4.14 ส่วนวิธีการเสริมสร้างภาวะผู้นำ พบว่า การอภิปรายกลุ่มและเกม นักเรียนมีความพึงพอใจอยู่ในระดับมากที่สุด (ค่าเฉลี่ย 4.65) และกรณีตัวอย่างมีความพึงพอใจอยู่ในระดับมาก (ค่าเฉลี่ย 4.24) ตามลำดับกิจกรรม การเสริมสร้างภาวะผู้นำนักเรียน พบว่า กิจกรรมความเชื่อมั่นในตนเอง นักเรียนมีความพึงพอใจมากที่สุด (ค่าเฉลี่ย 4.73) รองลงมา ได้แก่ กิจกรรมความรับผิดชอบ นักเรียนมีความพึงพอใจมากที่สุด (ค่าเฉลี่ย 4.67) กิจกรรมมนุษยสัมพันธ์ นักเรียนมีความพึงพอใจมากที่สุด (ค่าเฉลี่ย 4.63) กิจกรรมที่นักเรียนมีความพึงพอใจมาก คือ กิจกรรมวิสัยทัศน์แห่งผู้นำ (ค่าเฉลี่ย 4.49) รองลงมา คือ กิจกรรมความเสียสละ (ค่าเฉลี่ย 4.47) กิจกรรมทักษะการแก้ปัญหา (ค่าเฉลี่ย 4.29) และกิจกรรมความซื่อสัตย์ (ค่าเฉลี่ย 4.18)